

**Академія педагогічних наук України  
Інститут післядипломної освіти інженерно-педагогічних працівників  
Університету менеджменту освіти**

**Шевчук С.С.**

***ІННОВАЦІЙНІ ПІДХОДИ ДО НАВЧАННЯ ПРОФЕСІЇ***

**Методичний посібник**

**Донецьк – 2009**

ББК 64.9(П).772  
Ш 30

Шевчук С.С. Інноваційні підходи до навчання професії: Методичний посібник.  
– Донецьк: ІПО ІПП УМО АПН України. – 2009. – 117 с.

Посібник містить інформацію про інноваційні технології, нові моделі, стратегії, форми і методи навчання професії. В ньому висвітлено сутність освітніх інновацій, пропонується методика їх реалізації у навчально-виховному процесі, наведено приклади методичних розробок досвідчених педагогів ПТНЗ сфери обслуговування.

Методичний посібник розрахований на педагогічних працівників, методистів та керівників ПТНЗ для самоосвіти та підвищення кваліфікації у курсовий та міжкурсний періоди.

Рецензенти: Присенко А.Г., директор Стаханівського професійного ліцею

Загорний М.П., ст. викладач ІПО ІПП УМО

Друкується за рішенням редакційно-видавничої ради ІПО ІПП УМО, протокол № \_\_\_\_\_ від \_\_\_\_\_ 2009 р.

## Зміст

Передмова.....	4
1. Сутність інновацій у професійно-технічній освіті.....	6
2. Технологізація навчального процесу.....	8
3. Моделі і стратегії навчання.....	12
4. Інноваційні технології навчання.....	17
4.1. Класифікація та ознаки інноваційних технологій.....	17
4.2. Технологія ситуаційного навчання (кейс-метод).....	19
4.3. Ігрові технології.....	21
4.4. Проектувальна технологія.....	25
4.5. Технологія проблемного навчання.....	31
4.6. Інформаційно-комунікаційні технології.....	34
5. Форми організації інтерактивної навчально-пізнавальної діяльності учнів.....	36
6. Реалізація освітніх інновацій.....	42
6.1. Методика розробки робочих зошитів.....	43
6.1.1. Фрагмент робочого зошиту «Автомобіль».....	44
6.1.2. Фрагмент робочого зошиту «Кухар».....	53
6.2. Приклад розробки міжпредметного дослідницького проекту.....	69
6.3. Приклад розробки міні-проекту.....	83
6.4. Приклад розробки ділової гри.....	88
6.5. Методика проведення тренінгів.....	93
6.6. Приклад організації роботи в малих групах.....	96
6.7. Приклад розробки сценарію для проведення інтерактивної лекції-екскурсії «Назад – у майбутнє».....	103
Література.....	115

## Передмова

Трансформація професійно-технічної освіти в умовах соціально-ринкової економіки, її реформування з урахуванням сучасних і перспективних потреб розвитку суспільства потребує випереджувального розвитку педагогічної освіти в нашій країні. За часи становлення і розвитку планової економіки соціалістичного суспільства в Україні виробилася негативна тенденція: спочатку відповідно до рішень органів законодавчої і виконавчої влади здійснювалися реформи у загальноосвітній і професійно-технічній школі, а вже потім вищі навчальні заклади змушені були швидко «наздоганяти» нове, вносити не завжди виважені й обгрунтовані зміни у викладання змісту і форм організації навчально-виховного і навчально-виробничого процесів. До цього слід додати і той факт, що у ПТНЗ здебільшого працюють педагогічні працівники, які закінчували різні факультети вищих навчальних закладів непедагогічного профілю (політехнічні, технологічні, сільськогосподарські тощо) і які зазнають значних дидактичних утруднень в ефективному здійсненні навчально-виховного процесу.

Необхідність здобуття педагогічної освіти для інженерно-педагогічних працівників ПТНЗ законодавчо сформульована в статті 46 Закону України «Про професійно-технічну освіту»: «На посади педагогічних працівників можуть призначатися фахівці виробництва, сфери послуг, які мають вищу освіту і в подальшому здобувають відповідну педагогічну підготовку».

У рекомендаціях Другого Міжнародного Конгресу з технічної та професійної освіти «Погляд у XXI століття» зазначено наступне [3]:

- оскільки ринок праці потребує більш складних умінь, необхідною передумовою здобуття професійної освіти стає добротна базова освіта. Це означає засвоєння більш складних компетенцій у школі, в тому числі спілкування за допомогою сучасних інформаційно-комунікаційних технологій;
- висока вартість новітніх технологій зумовлює необхідність пошуку шляхів покриття великих витрат на формування матеріально-технічного забезпечення навчально-виробничого процесу за рахунок встановлення партнерських зв'язків з промисловими, фінансовими та донорськими організаціями;
- прогрес і технічна освіта потребують багато наукових досліджень, що допоможуть підготуватися до змін на ринку праці та в суспільстві, тому представники промисловості, влади, науково-дослідних інститутів повинні мати компетенції, що будуть затребувані економікою, щоб система професійної освіти могла до них адаптуватися;
- у задоволенні потреб професійної і технічної освіти в інноваціях винятково важливою є роль педагога. Необхідно знайти нові методи первинної підготовки педагогічних працівників і безперервного підвищення їхньої кваліфікації.

До числа пріоритетних і невідкладних завдань у сфері технологічної модернізації професійно-педагогічної освіти та професійної діяльності педагога професійної школи належить впровадження сучасних освітніх технологій, створення діяльнійно орієнтованої системи професійної підготовки майбутніх фахівців.

Упровадження інноваційних технологій навчання, інформаційних технологій потребує підготовки якісно нового педагога професійної школи, який готовий до роботи в нових умовах, здатний адаптуватися до педагогічних інновацій і швидко реагувати на сучасні та перспективні процеси соціального й економічного розвитку суспільства.

Метою даного методичного посібника є пропаганда інноваційних технологій, нових моделей, стратегій, форм і методів навчання професії. В ньому розкривається сутність освітніх інновацій, пропонується методика їх реалізації у навчально-виховному і навчально-виробничому процесах на прикладі розгляду елементів педагогічного досвіду досвідчених педагогів ПТНЗ сфери обслуговування.

Методичний посібник розрахований на педагогічних працівників, методистів та керівників ПТНЗ для самоосвіти та підвищення кваліфікації у курсовий та міжкурсний періоди.

# 1. Сутність інновацій у професійно-технічній освіті

У сучасних умовах в Україні відбувається пошук нових прогресивних форм реалізації професійно-технічної освіти, що пов'язано з відмовою від стереотипів і застарілих поглядів та підходів до проектування, планування та організації навчально-виховного і навчально-виробничого процесів. Сучасні вимоги до якості трудових ресурсів потребують переважно інноваційних підходів до їх підготовки, високого професіоналізму педагогічних працівників та керівників навчальних закладів системи профтехосвіти.

Сучасна професійно-технічна освіта (ПТО) базується на таких основних *принципах* [8]:

- випереджувальний характер професійної підготовки;
- інтеграція професійної освіти, науки і виробництва;
- неперервність, системність, логічність;
- фундаменталізація;
- гнучкість і взаємозв'язок процесу професійного навчання з реструктуризацією та подальшим розвитком економіки та зайнятістю населення;
- стандартизація;
- регіоналізація професійної освіти;
- наступність змісту загальноосвітньої і професійної підготовки;
- індивідуалізація і диференціація.

*Пріоритетні напрями* розвитку професійної освіти:

- інтелектуалізація професійної освіти, впровадження у навчально-виробничий процес науково-технічних досягнень і новітніх освітніх та виробничих технологій;
- особистісно орієнтований підхід до професійного навчання і виховання;
- розвиток ринку освітніх послуг з професійної підготовки, перепідготовки і підвищення кваліфікації громадян відповідно до вимог ринку праці;
- розвиток соціального партнерства;
- модернізація інформаційного та матеріально-технічного забезпечення професійної освіти;
- міжнародне співробітництво.

*Стратегія розвитку* як системи ПТО, так і конкретного професійно-технічного навчального закладу (ПТНЗ) має бути інноваційною, базуватися на сучасному законодавчому та нормативному забезпеченні, науково-обґрунтованих критеріях оцінювання якості навчального процесу, державних стандартах ПТО, результатах моніторингу попиту та пропозиції потреби регіональних ринків праці у робітничих кадрах.

У результаті правильного вибору стратегії розвитку в ПТНЗ формується *інноваційна культура*, яка характеризується орієнтованістю на особистість, здатністю до змін, відкритістю до комунікацій як всередині, так і з зовнішнім середовищем [Інстит. розв. ПТНЗ]. Учасникам навчально-виховного і навчально-виробничого процесів такого закладу притаманна солідарність у цінностях і по-

глядах на освіту, яка дає змогу ефективно співпрацювати в умовах постійного конструктивного діалогу та взаємоузгодження позицій.

Отже, **інновації в освіті** – процес творення, впровадження та поширення в освітню практику нових ідей, засобів, педагогічних та управлінських технологій, в результаті яких підвищуються рівні досягнень структурних компонентів освіти, відбувається перехід системи навчання до якісно іншого, більш досконалого стану [21]. Сутнісною ознакою інновації є її здатність позитивно впливати на якість професійної діяльності педагога, розширювати інноваційне поле освітнього середовища у навчальному закладі, регіоні, державі в цілому.

Але інновації в освіті слід розуміти не лише як кінцевий продукт застосування будь-якої новизни з метою внесення якісних змін в освітній процес і отримання економічного, соціального, науково-технічного, екологічного та іншого ефекту, а як процедуру постійного оновлення навчальних систем.

До **соціально-економічних** інновацій в освіті належать сучасні технології розвитку особистості, нововведення у правовому забезпеченні та економіці освіти; до **науково-виробничих** – комп'ютеризація і телекомунікація освітніх процесів, сучасне матеріально-технічне нововведення у навчальному, виховному і управлінському процесах.

Реалізація сучасних освітніх інновацій відбувається через їх **структурні складові** [4]:

- у **змісті навчання і виховання** – наявність державних стандартів професійної освіти; розроблення концепції розвитку учнівської молоді на засадах національних, родинних, громадянських, індивідуальних цінностей особистості; створення авторських навчальних планів і програм, підручників, навчальних посібників, виховних систем; розроблення нової системи оцінювання навчальних досягнень учнів;
- у **формах і методах навчання і виховання особистості** – оволодіння діалоговими, діагностичними, активними, інтерактивними, дистанційними, комп'ютерними, мультимедійними, телекомунікаційними, тренінговими, проектними методами навчання;
- у **технологіях навчання і виховання особистості** – запровадження альтернативних навчально-виховних технологій, таких як «навчання через практику», проектна, диференційована, модульна, «парного навчання», навчання у малих групах (колективна) тощо;
- у **змісті, формах і методах управління ПТНЗ** – наявність громадсько-державних засад і структурних утворень, таких як моніторингові та інноваційні центри, програмні і франдрайзингові комітети, консалтингові та маркетингові служби тощо;
- у **структурі управління ПТНЗ** – створення варіативних організаційних структур, таких як ВПУ, ПТНЗ-ВНЗ I-II рівнів акредитації тощо.

Інноваційні трансформації сучасної професійної освіти окреслені **провідними компетенціями** [9]:

- **традиційною** – оволодіння базовими знаннями, уміннями, навичками (З, У, Н); вивчення і засвоєння академічних знань;

- *раціоналістичною* – опора на знання як упорядковану сукупність об'єктивних фактів на основі створення ефективної та всебічно розробленої освітньої технології;
- *гуманістичної* – необхідна умова для особистісного самовираження людини, можливість найбільш повно і адекватно відповідати природі людського «Я».

Інновації, які якісно змінюють мету, підхід, принципи, завдання, структуру навчального процесу, є *масштабними*, вони більш життєздатні і конкурентоспроможні. Ті інновації, що змінюють форми, методи, засоби навчання, виховання і управління, є *локальними*, їх вплив на загальну стратегію розвитку освіти (і навчального закладу) є значно меншим.

Сучасні наукові підходи і принципи в управлінні навчальними закладами на сучасному етапі сприяють розвитку: стратегічного, у тому числі інноваційного, мислення їх керівників та педагогічних працівників; організаційної (інноваційної) культури; демократизації відносин; плоскої (горизонтальної, на відміну від вертикальної, ієрархічної) структури управління, зокрема проектно-інвестиційної, командної (групової) роботи та вільного обміну інформацією.

Педагогічні працівники та керівники навчальних закладів, стратегія яких орієнтована на інноваційний підхід у навчанні, вихованні та управлінні, відрізняються:

- високими професійними знаннями в галузі управління, у тому числі менеджменту інновацій;
- основними стійкими педагогічними здібностями (комунікативністю, перцептивністю, конструктивністю, креативністю, прогностичністю, саморегулятивністю, самоорганізацією);
- педагогічними особливостями, які сприяють створенню активного освітнього середовища;
- знаннями основ педагогічної техніки (уміння керувати власним емоційним станом, володіння елементами ораторського та акторського мистецтва, технікою контактної взаємодії);
- готовністю до надання допомоги з питань розвитку творчого потенціалу учнів та колег;
- толерантністю до проявів творчості інших;
- здібністю до високого рівня емпатії та рефлексії;
- позитивним ставленням до учнівської молоді.

## 2. Технологізація навчального процесу

Будь-яка освітня концепція реалізується через повну систему дій. Якщо ця система досить варіативна і гнучка, її називають методикою навчання. Якщо ж є більш-менш чітка алгоритмізація та гарантується одержання кінцевого результату з надійно оціненою ймовірністю, цю освітню систему називають технологією навчання [11].



Поняття «технологія навчання» або «технологічні підходи до навчання» виникло більш ніж тридцять років тому в США, було схвалене у багатьох країнах світу, у тому числі і в Україні, одержало схвалення ЮНЕСКО.

За визначенням ЮНЕСКО, *освітня технологія* – це в загальному значенні системний метод створення, застосування і визначення всього процесу викладання і засвоєння знань, який враховує людські і технічні ресурси, їхню взаємодію і має на меті оптимізацію форм освіти.

Під *оптимізацією навчального процесу* розуміють вибір такої методики, застосування якої приведе до найкращих результатів при мінімально необхідних витратах часу і зусиль. Оптимізація припускає найбільш ефективний (оптимальний) перебіг педагогічного процесу з погляду заданих критеріїв на підставі всебічного обліку закономірностей, принципів, сучасних форм і методів навчання та виховання, існуючих умов, а також особливостей педагога і учнів [7].

Технологія навчання є інструментом досягнення цілей навчання, це «спосіб реалізації змісту навчання через систему форм, методів, засобів навчання, що дозволяють одержати гарантований, з надійно оціненою ймовірністю результат» [16].

*Структурні складники* технології навчання як дидактичної системи:

- глобальна мета навчання (освітня парадигма);
- конкретні цілі навчання;
- навчальні завдання;
- зміст навчання;
- методи навчання;
- форми організації навчальної діяльності;
- засоби навчання.

В рамках технологічного підходу сформульовано наступні *принципи організації навчальної діяльності* [13]:

- *принцип еквівалентної практики* – умови навчання і дії учнів у процесі навчання точно відповідають очікуваним діям під час контролю (тестування, заліку, іспиту);
- *принцип аналогічної практики* – можливість відпрацьовувати прийоми поведінки учнів у схожих, але не ідентичних ситуаціях з кінцевою поведінкою;
- *принцип знання результатів* – обов’язкове повідомлення учневі результату його дій;
- *принцип позитивних підкреслюючих реакцій* – з боку педагога дії учнів не критикуються, а конструктивним чином коментуються.

*Критеріями технологічності у навчанні* є [19]:

- *концептуальність*, тобто опора на визначену наукову концепцію, що включає психологічне, дидактичне і соціально-педагогічне обґрунтування досягнення освітніх цілей;
- *системність*, тобто педагогічна технологія повинна характеризуватися логікою процесу, взаємозв’язком його частин та цілісністю;

- *керованість* припускає можливість діагностичного цілепокладання, проектування процесу навчання, поетапної діагностики, варіювання засобами і методами з метою корекції результатів;
- *ефективність* за результатами та *оптимальність* за витратами, можливість оцінити ймовірність досягнення заданого стандарту навчання;
- *відтворюваність* означає можливість застосування та повторення технології навчання в однотипних умовах іншими учасниками навчально-виробничого і навчально-виховного процесів.

Технологізація навчального процесу у професійній школі передбачає вирішення *наступних задач*:

- забезпечення підготовки учнів до інноваційної професійної діяльності через навчання за інноваційним типом;
- заміщення пасивної професійно-особистісної позиції учня на активну;
- переведення навчальної діяльності учнів із режиму одержання інформації у режим інноваційного розроблення, спільного пошуку орієнтирів практичної діяльності;
- удосконалення діяльності учнів через осмислення та формування професійно-особистісного досвіду на основі рефлексивної діяльності.

Технологічний підхід в освіті сприяє впровадженню системного підходу та охоплює широке коло теоретичних і практичних питань з керування, організації навчального процесу, впровадження інноваційних форм, методів, засобів і технологій навчання. Такий підхід звільняє педагога від довільності у плануванні процесу навчання і дає можливість цілеспрямовано досягати прогнозованого кінцевого результату за умови чіткої обґрунтованості кожного етапу і компонентів процесу навчання. Технологічний підхід у навчанні професії дозволяє комплексно вирішувати освітні і виховні цілі, обирати найбільш ефективні технології та моделі навчання для вирішення виникаючих педагогічних і методичних проблем, аналізувати та систематизувати на науковій основі існуючий педагогічний досвід оптимізації навчального процесу.

**Проектування технологій навчання** – це процес системно-обґрунтованого вибору змісту, методів навчання, організаційних форм навчальної діяльності, методичних прийомів навчання в залежності від дидактичних цілей, рівня підготовленості й індивідуальних особливостей учнів.

**Проектування професійної діяльності педагога** – як реалізація критерію керованості технологічного підходу в освіті – передбачає розробку педагогом дидактичного опису педагогічної системи (технології), реалізація якої передбачається в рамках навчального процесу.

Педагогічна практика показує, що при проектуванні навчально-виробничого процесу в ПТНЗ найбільш доцільним є наступний **алгоритм дій педагога** [2]:

- визначення діагностичних цілей навчання (етап цілепокладання);
- обґрунтування змісту навчання в контексті майбутньої професійної діяльності кваліфікованого робітника;

- структурування змісту навчального матеріалу, визначення його інформаційної місткості та системи смислових зв'язків між його структурними елементами;
- визначення необхідних рівнів засвоєння вивчаємого навчального матеріалу;
- розробка процесуальної сторони навчання: представлення професійного досвіду, який підлягає засвоєнню у вигляді пізнавальних і практичних навчальних завдань;
- пошук спеціальних дидактичних процедур засвоєння отриманого досвіду, вибір організаційних форм, методів, засобів індивідуальної і колективної навчальної діяльності;
- вибір процедур контролю і вимірювання якості засвоєння програми навчання та способів її індивідуальної корекції.

**Етап цілепокладання** дозволяє визначити на діагностичній основі першочергові задачі, порядок і перспективи навчальної діяльності. В ході організованого педагогічного процесу в основному реалізуються три рівні цілей, які складають ієрархію цілей педагогічної системи:

- *перший рівень цілей* – це соціальне замовлення суспільства, що являє собою освітню та виховну стратегію суспільства;
- *другий рівень цілей* – освітня мета (модель особистості сучасного фахівця);
- *третій рівень цілей* – цілі, які реалізуються на кожному конкретному навчальному занятті та розроблені з урахуванням цілей перших двох рівнів.

Після визначення дидактичних цілей педагогом реалізуються наступні етапи процесу проектування – відбір та структурування змісту навчання.

**Зміст навчання** – це спеціально відібрана і визначена державою (замовником) система знань, умінь і навичок, необхідних майбутньому фахівцеві для ефективного, економічного та екологічно доцільного, творчого, суспільно-корисного здійснення професійної діяльності. Зміст навчання повинен відповідати наступним дидактичним вимогам:

- відповідати стандарту ПТО;
- мати політехнічний характер у рамках визначеної галузі виробництва (сфери послуг);
- відповідати рівню НТП галузі;
- бути прогностичним;
- забезпечувати виконання професійної діяльності майбутнього фахівця з екологічної, економічної, правової, соціальної, національно культурної позиції;
- відповідати основним принципам дидактики.

**Структурування змісту** – це процес планування педагогічного процесу для отримання навчальних результатів у межах вивчаємої дисципліни. Сутність цього процесу полягає у виявленні системи смислових зв'язків між структурними елементами змісту навчального матеріалу та розташування їх у логічній послідовності. Для етапу структуризації змісту важливе значення мають практичні форми реалізації структурування та їх наочної презентації в процесі безпосередньої навчальної діяльності педагога у вигляді матриць зв'язків, графів навчальної інформації, структурно-логічних схем тощо.

Процес проектування передбачає визначення *рівнів засвоєння* – ступенів оволодіння діяльністю, досягнутих у результаті навчання. Сьогодні найбільшого поширення у педагогічній практиці набула класифікація рівнів засвоєння, розроблена В.П. Беспалько, відповідно до якої виділені репродуктивна, продуктивна і творча складові учнівської діяльності [2]:

- «знання-знайомства» (I рівень засвоєння), для яких характерна діяльність учнів із сприйняття та запам'ятовування інформації;
- «знання-копії» (II рівень, репродуктивні), для яких характерні діяльність учнів із виконання алгоритмічної діяльності по пам'яті;
- «знання-продукт», *продуктивна діяльність* (III рівень, евристичний), в процесі якої учні виконують завдання за особисто розробленим алгоритмом дій чи правилом;
- «знання-трансформації» (IV рівень, творчий) відповідають продуктивній діяльності учнів на творчому рівні (раціоналізаторство, моделювання, модернізація, винахідництво, виконання творчих проектів).

Істотна відмінність проектування від планування навчально-виховного процесу полягає в тому, що освітні цілі задаються на діагностичній основі і систематично коригуються в процесі навчання. Спроектований (алгоритмізований) педагогічний процес є таким, для якого можна надійно оцінити ймовірність досягнення освітніх цілей.

Підсумовуючи все вище сказане, *сутність технологізації навчального процесу полягає* у наступному:

- попереднє проектування навчального процесу;
- структурування та додержання змістовної цілосності технології навчання;
- вибір оптимальних форм, методів і засобів навчання;
- наявність оперативного зворотнього зв'язку, що дозволяє своєчасно та оперативно корегувати процес навчання;
- об'єктивний контроль якості досягнення поставленої дидактичної мети.

### 3. Моделі і стратегії навчання

У педагогічній практиці існує два основних підходи до розуміння сутності процесу навчання: біхевіористичний та когнітивний [22].

**Біхевіористичний** (або *поведінковий*) підхід орієнтований на зміну не стільки свідомості людей, скільки їх поведінки. В основі цього підходу лежать висновки біхевіористичного напрямку в психології, який системно вивчає поведінку індивідів. В процесі реалізації цього підходу до навчання педагог виконує дві основні функції:

- спостерігає за учнями з метою передбачення їх поведінки;
- забезпечує зворотній зв'язок для керування їхньою поведінкою, стимулюючи розвиток навичок виконання певних дій.

**Когнітивний** (або *пізнавальний*) підхід до навчання зорієнтований на розвиток свідомості. Його сутність полягає у впливі на свідомість учнів з метою формування у них стійкого образу явища, процесу або відношення, що у потрі-

бний момент буде використаний як модель дії. Когнітивний підхід одержав назву від одного із напрямів психології – когнітивної психології, прихильники якого вважають, що поведінка індивіда залежить від наявної у нього сукупності знань, переконань і цінностей, сформованих в процесі пізнання дійсності.

Когнітивний підхід до навчання будується на інформаційному забезпеченні учнів та ґрунтується на навчанні через спостереження та запам'ятовування. Сприймаючи інформацію від педагога, учні формують своє бачення об'єкту пізнання і відповідне ставлення до нього, які зберігаються у довготерміновій пам'яті і надалі можуть знайти своє вираження в конкретній моделі поведінки.

**Емпіричний процес навчання** (навчання через досвід) оптимізує процес навчання за рахунок об'єднання позитивних ознак біхевіористичного та когнітивного підходів, а саме:

- від біхевіористичного – орієнтація на зміну поведінки учня шляхом вироблення нових навичок і вдосконалення наявних;
- від когнітивного – орієнтація на розвиток і вдосконалювання свідомості й прийняття до уваги мотиваційної системи учнів.

Основні характеристики названих підходів до навчання наведені в таблиці 1 [22].

**Таблиця 1**

**Основні характеристики підходів до організації навчання**

<b>Підходи</b>	<b>Ціль навчання</b>	<b>Ставлення до учнів</b>	<b>Методи навчання</b>	<b>Спосіб учіння</b>	<b>Форма навчання</b>
<b>Поведінковий (біхевіористичний)</b>	«Наголосити» на виконанні певних дій	Суб'єкт-об'єктні	Стимулювання поведінки учнів	Реакція на стимул та її закріплення	Тренінг
<b>Пізнавальний (когнітивний)</b>	Показати, як повинно бути	Суб'єкт-об'єктні, суб'єкт-суб'єктні	Демонстрація і пояснення	Спостереження й запам'ятовування	Лекція, інструктаж, розповідь
<b>Емпіричний (навчання через досвід)</b>	Розвивати З, У, Н	Суб'єкт-суб'єктні	Поєднання двох попередніх методів	Поєднання попередніх способів учіння	Інтерактивні лекції, презентації, тренінг

Емпіричний процес навчання передбачає проходження учнем чотирьох стадій, після завершення яких учень повертається на першу стадію, але на більш високому рівні підготовки, й усе повторюється.

На *першій стадії* відбувається постановка цілей і завдань конкретного заняття, причому цілі повинні бути конкретні, вимірні, досяжні, реалістичні й визначені у часі.

На *другій стадії* відбувається входження учня у навчання. В цей час визначається рівень компетентності учнів:

- неусвідомлене невміння;
- усвідомлене невміння;
- усвідомлене вміння;
- неусвідомлене вміння.

Рівень компетентності визначається до початку занять або на перших заняттях за допомогою анкетування, тестування, інтерв'ювання тощо. В цей час відбувається формування групи як єдиного колективу й установлення певних правил поведінки.

На *третьій стадії* навчання реалізується механізм навчання учнів за допомогою проведення конкретних цілеспрямованих занять, впродовж яких педагог і учнівська група вирішують поставлені перед собою задачі, послідовно наближаючись до сформульованої мети.

На *четвертій стадії* навчання відбувається оцінювання сформованих впродовж заняття З, У, Н учнів. Після оцінювання учні готові до постановки і виконання завдань більш високого рівня складності.

Модель емпіричного навчання відкриває можливості для застосування різних стратегій для всіх чотирьох стадій циклу навчання. У педагогічній практиці виділяють 3 стратегії і, відповідно, 3 моделі навчання: пасивну, активну та інтерактивну.

#### ***Пасивна модель навчання***

Термін «пасивна» є умовним, оскільки будь-яка стратегія обов'язково передбачає певний рівень пізнавальної активності учня, інакше досягнення результату, навіть мінімального, неможливе. У формулюванні означеної моделі «пасивність» означає низький рівень активності учнів, діяльність яких є переважно репродуктивною при майже повній відсутності самостійності і творчості. Виступаючи у якості «об'єкта» навчання, учень за цією моделлю повинен засвоїти і відтворити навчальний матеріал, формуючи при цьому «знання-копії». Учні, як правило, не спілкуються між собою і не виконують пошукових або творчих завдань.

***Активна модель навчання*** передбачає застосування методів, які стимулюють пізнавальну активність і самостійність учнів. При чому учень є як «об'єктом», так і «суб'єктом» процесу навчання, виконуючи творчі завдання та вступаючи в діалог із педагогом. Основні методи: самостійна робота, проблемні та творчі завдання, пошукова та дослідницька діяльність.

Активна модель навчання базується на рішучій відмові від розуміння учня як об'єкта навчання і сприймає їх не тільки як рівноправних учасників, але й партнерів, які впливають один на одного і виконують відведені їм ролі (соціальні, громадські, професійні).

***Інтерактивна модель навчання*** – це спеціальна форма організації пізнавальної діяльності учнів, яка має конкурентну, передбачувану мету – створити

комфортні умови навчання, за яких кожен учень відчуває свою успішність, інтелектуальну спроможність. Сутність інтерактивного навчання полягає у тому, що навчальний процес відбувається за умови постійної активної взаємодії всіх учасників процесу. Це співнавчання, взаємонавчання (колективне, групове, навчання у співпраці), де і учень, і педагог є рівноправними, рівнозначними суб'єктами навчання, які розуміють, що вони роблять, рефлексують з приводу того, що вони знають, вміють і здійснюють. Організація навчання за цією моделлю передбачає моделювання життєвих та виробничих ситуацій, використання рольових ігор, спільне вирішення проблем на основі аналізу обставин та відповідної ситуації.

Інтерактивна взаємодія виключає як домінування одного учасника навчального процесу над іншим, так і однієї думки (ідеї) над іншою. Під час такого навчання учні вчаться бути демократичними, комунікабельними, критично мислити, приймати виважені рішення.

Пасивна і активна моделі навчання відносяться до *традиційних моделей* і використовуються в процесі реалізації традиційних освітніх технологій, які опираються на *стратегію формування* – педагогічне втручання у внутрішній світ учня, нав'язування йому загальноприйнятих у дидактиці способів діяльності та їх оцінювання.

Традиційні технології орієнтовані, в основному, на передачу учневі готових знань, що призводить до того, що більшість випускників ПТНЗ не може адаптуватися до реальних умов виробництва через відсутність умінь і навичок аналізувати, самостійно та критично осмислювати ситуацію, приймати оптимальне рішення у нестандартних виробничих ситуаціях.

Основою *інтерактивної моделі* навчання є *стратегія розвитку* – розвиток особистісного потенціалу учня, його інтелектуалізація та самореалізація, формування творчої особистості.

Порівняльна характеристика названих моделей навчання представлена таблицею 2 [22].

**Таблиця 2**

**Порівняльна характеристика моделей навчання**

<i>Критерії порівняння</i>	<i>Пасивна модель</i>	<i>Активна модель</i>	<i>Інтерактивна модель</i>
1	2	3	4
1. <i>Обсяг інформації</i>	Великий обсяг інформації може бути поданий за короткий час у структурованому вигляді для великої кількості учнів	Високий рівень наочності подання інформації великого обсягу для сприйняття великою кількістю учнів	На вивчення невеликого обсягу інформації витрачається значний час через диференціацію навчання

1	2	3	4
2. Рівень засвоєння інформації та результати навчання	Як правило, орієнтована на рівень знання та розуміння; розвиток умінь учнів конспектувати інформацію великого обсягу та відтворювати її на практиці	Орієнтована на розвиток широкого спектра пізнавальних умінь і навичок. Передбачає диференціацію навчання шляхом розроблення диференційованих програм і завдань. Рівень досягнень учнів на рівні знання, розуміння, використання, аналізу	Можливість розвитку соціальної та громадянської компетентності. Формування знань високого рівня (аналіз, синтез, оцінка). Формування умінь і навичок у здобуванні та використанні інформації із різних джерел
3. Відсоток засвоєння	Як правило, високий	Досить високий	Як правило, високий
4. Контроль над процесом навчання	Педагог добре контролює обсяг і глибину вивчення, час і перебіг процесу навчання. Результати роботи учнів передбачувані. Зворотній зв'язок учнів з педагогом майже відсутній	Можливість співпраці педагога з кожним учнем індивідуально. Постійний зворотній зв'язок учнів з педагогом	Опосередкований контроль педагога за обсягом і глибиною засвоєння учнями З, У, Н та часом і перебігом навчання. Результати роботи учнів менш передбачувані. Є необхідність подальшої корекції З, У, Н учнів
5. Роль особистості педагога	Безпосередній вплив педагога на учнів. Особистісні якості педагога залишаються «в тіні». Він виступає, в основному, як «джерело» інформації	Особистісні якості педагога та його професійна майстерність є однією з умов функціонування цієї моделі. Високий рівень навантаження на педагога	Педагог сильніше розкривається перед учнями, виступаючи як організатор, лідер, консультант, фасилітатор. Забезпечення можливості демократичного, рівноправного партнерства між педагогом і учнями



1	2	3	4
6. Роль учнів	Відносно пасивна. Учні не приймають важливих рішень щодо процесу навчання	Відсутність взаємодії всередині учнівського колективу. Небезпека вилучення частини учнів із процесу навчання	Учні приймають важливі рішення щодо процесу навчання, мають можливість розвитку комунікативних умінь і навичок. Поєднання активних і інтерактивних видів діяльності
7. Джерело мотивації навчання	Зовнішнє (оцінки, педагог, соціальна незахищеність, батьки, суспільство)	Поєднання зовнішніх та внутрішніх мотивів (інтерес самого учня)	Глибока внутрішня мотивація

## 4. Інноваційні технології навчання професії

### 4.1. Класифікація та ознаки інноваційних технологій

Як правило, всі освітні інновації представлені відповідними ним технологіями. Для навчання професії важливі всі рівні пізнання і всі види методик та технологій. Традиційна система ПТО потребувала від педагога охоплення великого обсягу інформації та орієнтації на достатній рівень досягнень учнів – «знання», «розуміння», «використання». Це підштовхувало педагога на використання в основному моделі пасивного навчання.

У сучасній освітній практиці ситуація кардинально змінилася. Педагог, як «джерело» інформації, не в змозі передати весь обсяг навчального матеріалу навіть з якоїсь вузької галузі знання. Його місія сьогодні – навчити учнів відшукувати інформацію із різних джерел та використовувати її у майбутній професійній діяльності. Учні повинні мати навички думати, розуміти сутність речей, осмислювати ідеї і концепції, трактувати і застосовувати їх в конкретних умовах. Саме через це виникла необхідність застосування інноваційних технологій навчання.

Під *інноваційною освітньою технологією* розуміють сукупність інноваційних форм, методів і засобів навчання, виховання і управління, об'єднаних єдиною метою [4].

*Вибір освітньої технології – це завжди вибір стратегії, пріоритетів, системи взаємодії, тактик навчання та стилю роботи педагога з учнем.*

Існує декілька класифікацій інноваційних освітніх технологій. Класифікація, яка дається таблицею 3, це скорочений варіант найбільш широко реалізуємих у педагогічній практиці інноваційних технологій навчання професії.

## Класифікація інноваційних технологій навчання професії

<i>Технологія навчання</i>	<i>Ознаки та характеристика технології</i>
1	2
<i>Технологія ситуаційного навчання (кейс-метод)</i>	<p>Навчальний процес орієнтований на усвідомлення учнями не єдиної, а багатьох істин: учні разом із педагогом розглядають проблему, яка має декілька варіантів вирішення.</p> <p>В процесі навчання моделюється конкретна ситуація, яка зустрічається у реальній професійній практиці, та розробляється дидактичний пакет завдань щодо вирішення проблеми. Учні вчаться аналізувати, висувати гіпотези, обирати альтернативні рішення, прогнозувати та оцінювати результати своєї діяльності.</p>
<i>Ігрові технології</i>	<p>Ігри є дидактичним засобом розвитку творчого (теоретичного і практичного) професійного мислення.</p> <p>Навчальний процес передбачає колективну імітаційну діяльність на основі моделювання змісту навчання у вигляді сценарія із системою проблемних ситуацій та правил взаємодії всіх суб'єктів навчання в процесі аналізу та вирішення даних ситуацій.</p> <p>В процесі ігрових занять в учнів формуються навички комунікації, відпрацьовуються уміння прийняття рішень, стимулюється творче мислення.</p>
<i>Проектна технологія</i>	<p>Мета технології – розвиток пізнавальної діяльності учнів, формування умінь і навичок самостійно конструювати свої знання та орієнтуватися в інформаційному просторі, розвиток критичного та творчого мислення, формування навичок мислення високого рівня (аналіз, синтез, оцінювання), вміння побачити, сформулювати та ров'язати проблему.</p> <p>Орієнтована на самостійну, пошукову, дослідницьку діяльність учнів впродовж певного часу, не обмеженого урочними рамками, з метою отримання реального результату.</p>
<i>Технологія проблемного навчання</i>	<p>В основі технології лежать психологічні закономірності проблемної ситуації та дослідницький принцип теорії пізнання.</p> <p>Характерною ознакою правильно сформульованого проблемного завдання й виникнення проблемної ситуації є поява в учнів питань до самих себе.</p>

1	2
	В процесі проблемного навчання в учнів відпрацьовуються навички встановлення та аналізу проблеми, висунення та розгляд альтернативних гіпотез, прийняття оптимального рішення. В учнів формується система вмінь із наявністю не тільки практичного (професійного), але й методологічного компоненту оволодіння деякими навичками пошукової та дослідницької діяльності.
<b>Інформаційно-комунікаційні технології (ІКТ)</b>	Призначені для створення якісно нових можливостей передачі та сприйняття навчальної інформації, оцінювання якості навчання і розвитку особистості учня шляхом використання комп'ютерної техніки, мережевих систем та програмного забезпечення у відповідності до визначених цілей навчання. Інформаційні технології характеризуються: технічним середовищем (вид техніки, що використовується); програмним середовищем; методичним середовищем (інструкції, вказівки, рекомендації тощо); предметним середовищем (зміст предметної області).
<b>Технологія розв'язування винахідницьких завдань</b>	Спрямована на формування асоціативного, системного та креативного мислення в процесі творчої діяльності учнів, їх вмінь прогнозувати результати своєї діяльності, встановлювати причинно-наслідкові зв'язки, розробляти алгоритми дій у нестандартних ситуаціях. Для розвитку здібностей учнів генерувати ідеї використовуються дві групи методів: евристичні та алгоритм рішення завдань винахідницького характеру (генерація ідей).

Розглянемо більш детально сутність окремих із вищезазначених інноваційних освітніх технологій.

#### 4.2. Технологія ситуаційного навчання (кейс-метод)

Освітню технологію ситуаційного навчання, поширену на Заході під назвою «кейс-метод», вважають початком подолання кризи в сучасній освіті.

Під «кейсом» розуміється письмовий опис моделей реальної конкретної ситуації та дидактичний пакет завдань, необхідний учням в процесі розв'язання змодельованої професійної проблеми. Учасники тренінгу за цим методом повинні вивчити певний випадок для того, щоб визначити можливі рішення, вибрати та реалізувати кращі з них.

**Сутність кейс-методу** можуть ілюструвати шість основних ідей [13].

По-перше, мета навчання відрізняється від класичної схеми (навчити, дати єдино правильні, раз і назавжди визначені знання, уміння та навички). На-

вчальний процес за цією технологією орієнтований на усвідомлення учнями не єдиної, а багатьох істин: учні разом із педагогом розглядають навчальну проблему, яка має декілька варіантів вирішення.

*По-друге*, на відміну від традиційних освітніх технологій, кейс-методу властивий демократичний характер процесу отримання знань. Учень є рівноправним учасником обговорення проблеми, а педагог – не «істиною в останній інстанції», а організатором, співбесідником. Головним у навчанні є не оволодіння готовими знаннями, а їх здобуття в процесі співтворчості учня і педагога.

*По-третє*, в процесі застосування кейс-методу учень має нагоду не лише отримувати інформацію про сучасні виробничі технології, прийоми та засоби, а й змогу їх застосовувати, оволодіти навичками роботи за конкретною технологією.

*По-четверте*, технологія застосування кейс-методу є досить чіткою і простою: за певними правилами і за певних умов моделюється конкретна ситуація із реальної професійної практики та розробляється комплекс знань, умінь і навичок для практичного її вирішення. Модель конкретної ситуації оформляється у вигляді комплексу дидактичного забезпечення обсягом 10-50 сторінок (в залежності від складності ситуації). Учні вивчають цей комплект, залучаючи до нього навчальний матеріал із різних джерел інформації (оглядові лекції, статті, Інтернет-інформацію тощо). Потім зміст «кейсу» детально обговорюється на диспутах чи практичних заняттях, на яких педагог виконує роль керівника процесу співтворчості: формулює навідні запитання, фіксує відповіді, підтримує перебіг дискусії.

*По-п'яте*, перевагою кейс-методу є не лише отримання знань і формування практичних умінь і навичок, а й розвиток нової системи цінностей учнів, їх професійних позицій, життєвих настанов, своєрідного професійного світосприймання.

*По-шосте*, кейс-метод дає учням можливість отримувати задоволення від самостійного та активного процесу пізнання нового, адже долається такий дефект традиційного навчання, як сухий, неемоційний виклад педагогом навчального матеріалу. Творча конкуренція, захопленість, позитивні емоції, що закономірно виникають в учнів під час обговорення змісту кейсу, налаштовують їх на позитивне ставлення до навчання.

У процесі роботи за кейс-методом можна виділити етапи, завдання, алгоритм учнівських дій та організаційні форми роботи.

**Етапи роботи** за кейс-методом:

- «входження» в ситуацію та її розуміння;
- постановка «діагнозу», з'ясування можливих причин проявів «симптомів»;
- визначення стратегічних питань і ключових проблем (виявлення справжньої причини виникнення проблеми);
- вироблення стратегічних альтернатив (пошук варіантів вирішення ситуації);
- оцінювання стратегічних альтернатив та вибір оптимального рішення;
- захист, обґрунтування обраного варіанту рішення.

До кожного з цих етапів для учнів ставляться **відповідні завдання**:

- уважно ознайомитися із змістом кейсу;

- виявити проблему, узагальнити та проаналізувати інформацію, відібрану за цією проблемою;
- розташувати кроки вирішення проблеми за їх ієрархією;
- висунути гіпотези (альтернативи) вирішення ситуації;
- проаналізувати та оцінити висунуті альтернативи, скласти перелік переваг і недоліків кожної з них, визначити альтернативне рішення, якому надається перевага;
- обґрунтувати переваги обраної альтернативи, довести продуктивність обраного рішення.

*Алгоритм учнівської діяльності* за кейс-методом:

- опрацювання текстової інформації (відмічання помилок на полях, підкреслювання головного, внесення вставок-доповнень тощо);
- аналіз змісту кейса (аналіз стану галузі, аналіз тенденцій та перспектив галузі, аналіз «вузьких місць» - проблем галузі);
- проведення «мозкового штурму» з висунення альтернативних рішень;
- розгляд та оцінка запропонованих варіантів рішення проблеми (аналіз «дерева» рішень);
- проведення пошукової та дослідницької діяльності щодо стратегії планування та організації дій задля вирішення проблеми;
- розрахунок результатів реалізації обраного варіанту рішення, висунення пропозицій щодо контролю за процесом реалізації обраного рішення;
- підготовка звіту та презентація результатів аналізу за обраним варіантом рішення проблеми.

*Організаційні форми роботи* учнів:

- на першому етапі учнівської діяльності за алгоритмом використовується індивідуальна форма роботи;
- з другого по п'ятий – групова;
- на шостому етапі використовуються як індивідуальна, так і групова форми.

Результативне впровадження цього досить прогресивного методу навчання можливе за умови, коли результати навчання матимуть для учнів важливе і мотивоване значення: прагнення утвердитися як професіонал, довести своє право і свою здатність на подальшу творчість, новаторство, можливість претендувати на кращі умови праці та її оплати у майбутній професійній діяльності.

### 4.3. Ігрові технології

Навчальні ігри є синтезом релаксопедагогічних підходів (зняття бар'єрів, психологічної скруті) та імітаційних проблемних ситуацій, зокрема конфліктних, у яких учасники виконують відведені їм професійні або соціальні ролі відповідно до поставленої дидактичної мети. *Ігрові технології (імітаційні технології навчання)* – технології, що моделюють у навчальному процесі взаємини і умови реального життя або виробництва.

### *Особливості ігрових (імітаційних) технологій [13]:*

- учні – не пасивні об'єкти навчального процесу, а суб'єкти своєї професійної або соціальної діяльності;
- учні мають змогу бачити перспективи свого професійного і життєвого шляху, свідомо розвивати свої професійні та особистісні здібності;
- розвиток в учнів ціннісних орієнтацій, взаємин, культури спілкування, культури мислення, методів діяльності (планування, прогноз, аналіз, рефлексія);
- організація такої діяльності учнівських груп (колективів), у процесі якої відбувається засвоєння професійних знань, набуття практичних умінь і навичок, розвиток кожної особистості і групи в цілому.

Організація ефективного навчання за умов вповадження ігрових (імітаційних) технологій, передбачає дотримання наступних **принципів**:

- проблемності;
- особистісної взаємодії;
- єдності розвитку кожного учня і групи;
- самонавчання на основі рефлексії.

*Принцип проблемності* означає побудову навчання не на готових рішеннях, а групове (колективне) вирішення навчальних проблем. Саме в їх обговоренні, тобто в ситуації колективної діяльності, педагог і учні залучаються до навчальної діяльності, для них вона стає особистісно значущою і розвиваючою.

*Принцип особистісної взаємодії* у навчанні за вказаними технологіями вимагає залучення учасників навчального процесу в спільне «проживання» навчально-пізнавальних і емоційно-моральних ситуацій на основі особистих позицій кожного суб'єкта навчання. Особистісний і професійний розвиток учнів забезпечується за умови дотримання наступних **вимог** до учасників спілкування:

- доброзичливість – відсутність агресивності у пропозиціях, звертаннях тощо;
- можливість вільного вияву почуттів, що значно підвищує здатність учнів до творчості;
- розвиток емпатії – уміння відчувати психологічний стан іншої людини, уміння співпереживати, співчувати;
- розвиток уміння сприймати ситуації не як добрі чи погані, а як ситуації, що вимагають міркування, аналізу, вирішення, тобто сприймати їх як проблемні.

*Принцип єдності розвитку кожного учня і групи* (створення колективу) ґрунтується на тому, що повноцінний розвиток кожного учня здійснюється не тільки в процесі взаємодії з педагогом, а й у ході спілкування з іншими учнями.

*Принцип самонавчання на основі рефлексії* означає орієнтацію технології на індивідуалізацію діяльності кожного учасника навчального процесу на основі оперативної регулярної самооцінки, самоконтролю, тому що колективне мислення надає можливість кожному учню брати участь в обговоренні, у тій ролі, у якій дозволяє рівень його особистих якостей. Це може бути позиція лідера, «генератора ідей», опонента, консультанта, слухача тощо.

В освітній практиці широко використовуються пізнавальні імітаційні ігри та ігри пошукового характеру, результатом яких повинні бути реальні проекти перетворень, дослідження і висновки із досліджуваних проблем.

*Гра* – це вид діяльності в умовах штучно створених ситуацій, спрямованих на відтворення та засвоєння суспільного або професійного досвіду, у якому формується та удосконалюється життєва або професійна позиція [17].

У навчальному процесі застосовуються декілька різновидів ігор.

**Організаційно-діяльнісна гра** передбачає організацію педагогом колективної діяльності учнівської групи на основі моделювання змісту навчання у вигляді системи проблемних ситуацій і взаємодії всіх суб'єктів навчання в процесі аналізу і вирішення даних ситуацій. Завдання керівника гри – зробити учнівську групу творчою одиницею навчального процесу, але за умови збереження особистої позиції кожного учня.

**Ділові ігри** є моделюванням реальних механізмів і процесів професійної діяльності. **Ділова гра** – це форма відтворення предметного і соціального змісту професійної діяльності майбутнього спеціаліста, моделювання відносин, характеристик для цієї діяльності. У грі за допомогою знакових засобів (мова, мовлення, документація, таблиці, графи тощо) відтворюється професійна обстановка, подібна за сутнісними характеристиками до реальної [20].

**Рольові ігри** характеризуються наявністю складного завдання чи проблеми, спонтанного, соціального або життєвого характеру, не пов'язані з майбутньою професійною діяльністю учнів, і розподілом ролей між учасниками гри для вирішення завдань.

Цілями рольових ігор можуть бути:

- вироблення стратегії дій у конфліктних або стресових ситуаціях;
- розвиток цільових поведінкових настанов;
- розвиток комунікативних навичок;
- ілюстрація емоційного аспекту діяльності.

**Тренінг (операційна гра)** – це інтерактивний метод навчання, який представляє собою сукупність практичних вправ з моделювання реальних або вигаданих виробничих, суспільних або побутових ситуацій [1]. Приймаючи участь у тренінгу, учні мають можливість закріпити і розвинути З, У, Н, змінити своє відношення до власного загальнолюдського або професійного досвіду. При проведенні тренінгів можуть широко використовуватися елементи інших інтерактивних методів: ділові та рольові ігри, аналіз конкретних ситуацій, мозкові атаки, опитування експертів, дискусії тощо.

Тренінг не є суто педагогічним методом. Він використовується і в андрогіці (при навчанні дорослих), і в системі заходів мотивації персоналу підприємства, і при формуванні групи багаторівневого мережевого маркетингу тощо.

Великою популярністю, наприклад, серед менеджерів користується проведення таких тренінгів: тренінг навичок ведення переговорів, тренінг навичок проведення презентацій, тренінги лідерських навичок. В ході таких тренінгів учасники опановують різні аспекти практичної діяльності: мотивація персоналу підприємства, методика прийняття рішень, організація роботи в командах тощо.

Організація та проведення ігрового заняття мають відповідні етапи, послідовність яких наведено в таблиці 4 [17].

В таблиці 5 наведені прийоми діяльності педагога з реалізації ігрового контексту в різних структурних елементах гри [10].

Всім різновидам ігор характерні наступні важливі *ознаки* [10]:

- наявність проблеми та моделювання професійної або соціальної діяльності учасників гри;
- наявність спільних цілей ігрових колективів;
- наявність професійних або соціальних ролей;
- прийняття і реалізація в процесі гри визначеної послідовності рішень;
- наявність достатньо потужної системи стимулювання, яка реалізує три основні функції:
  - спонукати кожного із учасників гри діяти як у реальній виробничій або життєвій ситуації;
  - підкорити у випадку необхідності інтереси того чи іншого учасника загальній меті колективу;
  - забезпечити об'єктивну оцінку особистого внеску кожного учасника гри в досягненні спільної мети, спільного результату діяльності ігрового колективу;
- об'єктивність оцінки результатів ігрової діяльності шляхом реалізації системи стимулювання, колегіальністю оцінки або іншими засобами.

**Таблиця 4**

**Етапи проведення гри**

<i>Етапи</i>		<i>Діяльність учасників</i>
1	2	3
<b>Етап підготовки</b>	Розробка сценарія (автори-розробники)	<ul style="list-style-type: none"> <li>- розробка сценарія (проспекта);</li> <li>- розробка плану гри;</li> <li>- загальний опис гри;</li> <li>- зміст інструктажу для учасників;</li> <li>- підготовка дидактичного і матеріально-технічного забезпечення.</li> </ul>
	Введення до гри (керівник)	<ul style="list-style-type: none"> <li>- «розігриваючі» ігрові епізоди;</li> <li>- постановка проблеми, цілей ігри;</li> <li>- умови гри, інструктаж;</li> <li>- регламент, правила гри;</li> <li>- плануємий результат;</li> <li>- розподіл ролей;</li> <li>- формування ігрових колективів;</li> <li>- консультації.</li> </ul>
<b>Етап проведення</b>	Групова робота над завданнями (тренери, координатори)	<ul style="list-style-type: none"> <li>- робота з інформаційними джерелами;</li> <li>- тренінг;</li> <li>- мозковий штурм;</li> <li>- робота з ігротехніком;</li> <li>- активізація індивідуальних і групових ролей.</li> </ul>



Продовження таблиці 4

1	2	3
	Міжгрупова дискусія (координатори, аналітики)	- виступ ігрових команд; - презентація і захист результатів; - правила дискусії.
<b>Етап аналізу і узагальнення</b>	Робота експертів	- вихід із гри; - аналіз, рефлексія; - оцінка та самооцінка роботи; - висновки та узагальнення; - рекомендації.

Таблиця 5

**Прийоми реалізації ігрового контексту в структурних елементах гри**

<b>Структурні елементи гри</b>	<b>Конструктивні прийоми</b>
<i>Цілі гри</i>	<ul style="list-style-type: none"> <li>• Формування ігрових цілей.</li> </ul>
<i>Сценарій гри</i>	<ul style="list-style-type: none"> <li>• Створення проблем, «катастроф».</li> <li>• Обґрунтування тривалості ігрового часу.</li> <li>• Підвищення імпровізаційності гри.</li> </ul>
<i>Комплект ролей і функції гравців</i>	<ul style="list-style-type: none"> <li>• Введення протилежних за інтересами ролей.</li> <li>• Створення портрета ролі.</li> <li>• Градація ролей за відтінками.</li> <li>• Введення «невідомого» персонажу в гру.</li> <li>• Конструювання ігрових обов'язків гравців.</li> </ul>
<i>Правила гри</i>	<ul style="list-style-type: none"> <li>• Конструювання ігрових правил.</li> </ul>
<i>Комплект ігрової документації</i>	<ul style="list-style-type: none"> <li>• Ігрова документація.</li> <li>• Створення системи знаків (таблиці, графи, інструкції тощо).</li> <li>• Оформлення матеріалів гри з використанням графіки.</li> </ul>
<i>Система оцінювання</i>	<ul style="list-style-type: none"> <li>• Система критеріїв, візуальний показ результатів оцінювання.</li> </ul>

Відсутність хоча б однієї із вищезазначених ознак не дозволяє вважати заняття грою, а потребує віднести його до одного із інших методів активного навчання.

## 4.4. Проектна технологія

*Проектна технологія* – система навчання, за якої учні набувають знань і умінь в процесі планування і виконання практичних завдань-проектів, які поступово ускладнюються. Ґрунтується на позиціях педагогіки прагматизму

(«навчання через діяльність»), розглядаючи при цьому діяльність як різновид творчої роботи, де учень виступає її активним учасником [21].

В основі цієї технології лежить не інформаційний підхід, зорієнтований на розвиток пам'яті учнів, а діяльнісний, спрямований на формування в учнів комплексу розумових здібностей (розуміння, рефлексії, конструктивної уяви, здатності до цілепокладання), необхідних для дослідницької діяльності, а також конкретних практичних умінь і навичок.

**Проект** – сукупність певних дій, документів, текстів, призначених для створення реального об'єкта, предмета або теоретичного продукту.

**Навчальний проект** – це спільна навчально-пізнавальна, творча або ігрова діяльність учнів, яка має спільну мету, узгоджені методи, способи діяльності і яка спрямована на досягнення спільного конкретного результату із розв'язування деякої проблеми, що є практично значущою для учасників проекту.

**Навчальне проектування** – це процес роботи над навчальним проектом, процес досягнення запланованого результату у вигляді конкретного «продукта».

Проектна технологія має **комплексний характер**, оскільки його реалізація передбачає використання сукупності інших інтерактивних методів: навчання у малих групах співпраці, «мозкової атаки», дискусії, рольових ігор, рефлексії. Сукупність цих методів і складає ту дидактичну систему (схема 1), яка адекватно відображає особистісно-орієнтований підхід, сприяє формуванню відповідних компетенцій [14].

Схема 1

### Комплексний характер проектної технології

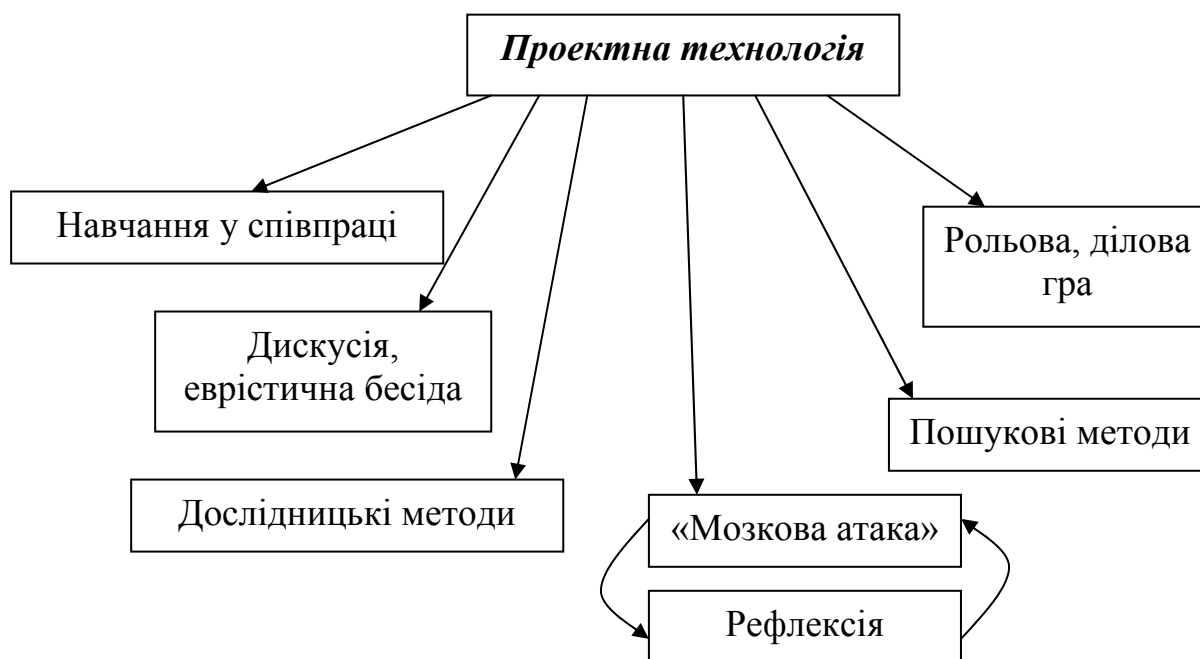

В ході реалізації проектної технології вирішуються наступні задачі:

- учні навчаються самостійно та критично мислити;
- планувати свою діяльність, заздалегідь прогнозуючи її результати;
- використовувати різноманітні джерела інформації;
- аналізувати та порівнювати факти;
- аргументувати власні судження;
- приймати рішення, установлювати соціальні контакти, розподіляти обов'язки, взаємодіяти;
- створювати реальний «кінцевий продукт»;
- представляти результати своєї діяльності перед аудиторією;
- оцінювати свою діяльність і діяльність партнерів.

У сучасній педагогіці проекти поділяють на наступні *типи* [21]:

- *за спрямованістю*:
  - практично-орієнтований;
  - дослідницький, творчий;
  - інформаційний (прикладний);
  - рольовий (ігровий);
  - комунікаційний;
- *за комплексністю і характером контактів*:
  - монопроект;
  - внутрішньоучилищний, позаучилищний;
  - мережевий (міжрегіональний);
  - міжнародний;
- *за тривалістю*:
  - міні-проект;
  - короткотерміновий проект;
  - довгостроковий (семестровий, річний) проект.

Характеристика деяких видів проектів *за спрямованістю* наведена в таблиці 6.

**Таблиця 6**

**Характеристика видів проектів**

<b>Вид проекту</b>	<b>Характеристика проекту</b>
1	2
Інформаційний (прикладний)	Цей проект має за <i>мету</i> не лише збір інформації з проблеми дослідження, вивчення джерел і накопичення матеріалів, а й безпосереднє навчання та набуття учнями досвіду активної діяльності. В ході виконання проекту відбувається аналіз правової бази обраної проблеми та систематизація інформації про проблему, отриману учнями з різних джерел (газет, журналів, Інтернету, архівів тощо), на основі особистого дослідження, проведення соціологічного

1	2
	<p>опитування, спілкування із спеціалістами, представниками влади та громадськості.</p> <p>Такий проект вимагає чітко спланованої структури: актуальність проблеми; збір та аналіз інформації про проблему; план дій команди проекту; реалізація проектної діяльності.</p> <p>Результатом проекту можуть бути: проект документа, словник, публікація, доповідь про перспективи галузі чи новітньої технології тощо.</p>
<i>Практично-орієнтований</i>	<p>Особливістю цього виду проекту є заздалегідь чітко визначений продукт практичної діяльності, причому цей продукт повинен обов'язково визначати соціальні та професійні інтереси учасників проекту.</p> <p>Як і інформаційний, практично-орієнтований проект виконується за добре продуманою структурою.</p> <p><i>Мета</i> даного проекту – практичне впровадження інноваційних дидактичних, технологічних (наукоємних) технологій з вивчаємої професії.</p>
<i>Дослідницький (творчий)</i>	<p>Цей вид проекту має за <i>мету</i> організацію діяльності учнів, спрямовану на розв'язання творчих завдань із заздалегідь невідомим результатом і передбачають наявність певних <i>етапів</i> роботи: обґрунтування актуальності теми дослідження, предмета та об'єкта; виявлення методів пошукової діяльності та джерел інформації; висунення гіпотези; визначення шляхів розв'язання проблеми; збір даних, їх аналіз і синтез; обговорення та оформлення отриманих результатів; презентація результатів; визначення нових проблем для подальшого аналізу.</p>
<i>Ігровий (рольовий)</i>	<p>В процесі реалізації даного виду проекту учасники виконують певні ролі (професійні, соціальні, літературні або вигадані персонажі), зумовлені характером і змістом проекту, імітують соціальні чи ділові відносини, ускладнені гіпотетичними ігровими ситуаціями. Структура такого проекту тільки окреслюється й залишається відкритою до завершення роботи.</p>
<i>Комунікаційний</i>	<p>Специфікою даного виду проекту є поєднання комп'ютерної грамотності та творчої співпраці учасників.</p> <p><i>Мета</i> даного виду проекту – розвиток та вдосконалення З, У, Н високого рівня, а саме:</p> <ul style="list-style-type: none"> <li>- досліджувати, порівнювати, зіставляти, структурувати;</li> <li>- стисло та чітко представляти та аргументувати результати досліджень;</li> <li>- використовувати мультимедійні засоби і можливості для ілюстрування ідей, гіпотез, висновків;</li> </ul>

1	2
	<ul style="list-style-type: none"> <li>- ефективно використовувати засоби електронних комунікацій;</li> <li>- спілкуватися з партнерами та опонентами.</li> </ul> <p>Результати даного проекту можуть бути: організація та проведення Інтернет-форумів та конференцій, розробка Web-сайтів, розробка методичних рекомендацій у різних варіантах (друкованих, електронних, мультимедійних) тощо.</p>

Важливим аспектом організації проектної діяльності є мотивація учнів. Як правило, учасники проекту мають позитивну мотивацію для дослідження певної проблеми лише в тому випадку, коли вони отримують не тільки навчальний, а й соціальний досвід. Відповідно, основними *принципами* реалізації проектної діяльності повинні бути: реальне партнерство учасників, прагматичність, практичність результатів, спрямованість на вирішення конкретної проблеми, орієнтація на короткострокові та середньострокові проекти, котрі мають найбільший навчально-пізнавальний та виховний вплив.

Зміст діяльності учнів в процесі кожного етапу будь-якого проекту представлено таблицею 7.

### ***Критерії оцінювання продукта проекту***

#### *1. Критерії виконання та оформлення проекту:*

- актуальність теми, реальність її виконання, практична (професійна) спрямованість і значимість для майбутньої професійної або соціальної діяльності;
- обсяг і повнота розробок, закінченість, самостійність учасників;
- рівень творчості, оригінальність розкриття теми, підходів, передбачаємих рішень;
- аргументованість передбачаємих рішень, підходів, висновків, повнота бібліографії, посилання на авторів інформаційних джерел;
- якість оформлення (презентаційність), відповідність до вимог стандартів (норм), структурування тексту, якість графіки, якість та повнота рецензій.

#### *2. Критерії оцінки захисту проекту:*

- якість доповіді (презентації), повнота виконаної роботи, аргументованість висновків, їх переконливість;
- обсяг та глибина знань за досліджуваною проблемою, ерудиція, наявність міжпредметних зв'язків;
- якість відповідей на запитання: повнота, аргументованість та переконливість, суттєвість;
- ділові та волеві якості захисника проекту: готовність до дискусії, комунікабельність, тактовність.

Проектний зміст діяльності змінює освітню практику, надаючи учням можливість виявити особисті ініціативи та ідеї і успішно їх реалізувати в процесі проектної діяльності. Компетенції, які формуються в учнів через практику проє-

ктної діяльності, принципово відрізняються від тих, що формуються в умовах традиційної моделі навчання, тому що розвиваються поступово і відображають:

- залучення до процесу формування проектних ініціатив;
- залучення до процесу розробки і реалізації проекту;
- залучення до організації рефлексії й побудови проектної діяльності.

**Таблиця 7**

**Етапи виконання проекту**

<b>Етапи проекту</b>	<b>Діяльність учасників проекту</b>
<i>Підготовчий етап (організаційний)</i>	<ul style="list-style-type: none"> <li>• вибір теми проекту (формулювання проблеми);</li> <li>• вибір та обґрунтування типу і виду проекту.</li> </ul>
<i>Плануючий етап</i>	<ul style="list-style-type: none"> <li>• визначення цілей та задач проекту;</li> <li>• визначення теоретичної або практичної значущості проекту (актуальність проблеми);</li> <li>• встановлення міжпредметних зв'язків за темою проекту;</li> <li>• визначення форм і методів проведення досліджень;</li> <li>• складання плану проекту та плану діяльності учасників на кожному етапі проекту;</li> <li>• визначення очікуваних результатів.</li> </ul>
<i>Формуючий етап</i>	<ul style="list-style-type: none"> <li>• вивчення інформаційних джерел за темою проекту, аналіз, систематизація та узагальнення отриманої інформації;</li> <li>• проведення емпіричних досліджень за допомогою визначених методик (спостереження, анкетування, тестування, інтерв'ювання тощо);</li> <li>• проведення практичної діяльності для отримання продуктивного результату;</li> <li>• проведення консультацій із керівником проекту.</li> </ul>
<i>Констатуючий етап</i>	<ul style="list-style-type: none"> <li>• аналіз, структурування та узагальнення емпіричних або практичних досліджень;</li> <li>• обробка отриманих результатів;</li> <li>• оформлення проекту.</li> </ul>
<i>Захист проекту</i>	<ul style="list-style-type: none"> <li>• представлення результатів проекту: презентація, доповідь, публікація, альбом тощо;</li> <li>• обговорення представлених результатів всіма учасниками проекту;</li> <li>• оцінювання результатів проекту та прогнозування подальшої дослідницької діяльності.</li> </ul>

## 4.5. Технологія проблемного навчання

Проблемне навчання базується на створенні *мотивації особливого виду* – проблемної мотивації, тому потребує відбору адекватного змісту навчального матеріалу, який повинен бути представлений (сконструйований) як ланцюг проблемних ситуацій.

**Сутність** проблемного навчання полягає у загостренні діалектичного протиріччя між тим, що знає та вміє людина (учень) і неможливістю прямого застосування цих знань чи вмінь у нестандартних або критичних ситуаціях.

Проблемна ситуація відрізняється від звичайної (традиційної навчальної) тим, що традиційна *має* відоме учням рішення (або варіанти рішень). При вирішенні проблемної ситуації необхідно висунути ряд *гіпотез* її вирішення і шляхом аналізу кожної обрати оптимальний варіант вирішення стосовно конкретної ситуації.

Проблемні ситуації можуть бути різними за характером невідомого, за цікавістю змісту, за рівнем проблемності тощо (таблиця 8) [18].

Для успішної реалізації технології проблемного навчання необхідна наявність наступних **складових**:

- наявність оптимальної системи проблемних ситуацій та засобів їх створення (усного або письмового слова, відео- або мультимедійної демонстрації, наявність конфлікту тощо);
- відбір та використання найбільш актуальних, суттєвих професійних або соціальних задач (проблем);
- урахування особливостей проблемних ситуацій у різні періоди навчання або у різних видах учнівської діяльності;
- особистісний підхід та майстерність педагога для активізації пізнавально-творчої та пошукової діяльності учнів.

Таблиця 8

### Класифікація проблемних ситуацій

<i>Типи проблемних ситуацій</i>	<i>Види проблемних ситуацій</i>
1	2
<i>За цікавістю (мотивацією) змісту</i>	<ul style="list-style-type: none"> <li>• новий зміст;</li> <li>• незвичність погляду на звичне, знайоме;</li> <li>• зв'язок з життям;</li> <li>• зв'язок з практичною (професійною) діяльністю учнів;</li> <li>• зв'язок із сучасністю;</li> </ul>
	<ul style="list-style-type: none"> <li>• зв'язок з історією;</li> <li>• зв'язок із майбутнім.</li> </ul>
<i>За характером невідомого X</i>	<ul style="list-style-type: none"> <li>• X – мета;</li> <li>• X – об'єкт діяльності;</li> <li>• X – спосіб діяльності;</li> <li>• X – умови виконання діяльності.</li> </ul>

1	2
<i>За рівнем проблемності</i>	<ul style="list-style-type: none"> <li>• I – педагог сам формулює і сам вирішує проблему (монолог);</li> <li>• II – педагог формулює проблему, а вирішує її разом з учнями (діалог);</li> <li>• III – педагог формулює проблему, а учні вирішують її самостійно (евристика);</li> <li>• IV – самостійне формулювання та рішення проблеми учнями (творчість).</li> </ul>
<i>За видом розузгодженості інформації</i>	<ul style="list-style-type: none"> <li>• несподівані;</li> <li>• конфліктні;</li> <li>• припустимі;</li> <li>• заперечувальні (спростовні);</li> <li>• невідповідні;</li> <li>• невизначені.</li> </ul>
<i>За методичними особливостями</i>	<ul style="list-style-type: none"> <li>• ненавмисні;</li> <li>• цільові;</li> <li>• проблемне викладення;</li> <li>• проблемна демонстрація;</li> <li>• евристична бесіда;</li> <li>• проблемний фронтальний експеримент;</li> <li>• проблемні завдання;</li> <li>• ігрові проблемні ситуації.</li> </ul>
<i>За типом дій учнів для вирішення проблеми</i>	<ul style="list-style-type: none"> <li>• вибір оптимального рішення;</li> <li>• порівняння, співставлення;</li> <li>• усунення неузгодженостей;</li> <li>• проведення пробного експерименту;</li> <li>• творчий підхід;</li> <li>• встановлення зв'язків;</li> <li>• зміна погляду на об'єкт, явище;</li> <li>• пошук, дослід;</li> <li>• прийняття рішень.</li> </ul>

Окрім проблемних ситуацій існує така категорія проблемного навчання, як **проблемне питання**, особливістю якого є відсутність у учнів можливості дати на нього пряму однозначну відповідь [19]. Проблемне питання містить сховане протиріччя і дає можливість учням дати нетипову, неоднозначну відповідь, оскільки в їх попередньому досвіді немає готової схеми рішення даної проблеми. Проблемне питання повинне містити пізнавальні утруднення і викликати інтерес учнів. Правильно сформульоване проблемне запитання повинне сприяти появі в учнів додаткових запитань, при цьому мислення учнів являє собою процес суб'єктивного відкриття невідомого: від досягнутого рівня знань



до наступного, який приводить до логічного розв'язання ним сформульованої проблеми.

Для правильного формулювання проблемних запитань можна рекомендувати наступні ключові слова:

- «Чим довести, що...?»;
- «Яке значення буде мати...?»;
- «Як переконатися, що саме цей спосіб раціональний?»;
- «Які умови необхідні для здійснення...?»;
- «Як необхідно змінити послідовність операцій, щоб...?»;
- «Як здійснити на практиці...?»;
- «Що відбудеться у випадку...?» тощо

В процесі реалізації технології проблемного навчання найчастіше використовуються наступні проблемно-розвиваючі методи.

**Частково-пошукові методи** поступово залучають учнів до самостійного вирішення проблем в процесі проведення проблемних семінарів та дискусій, практично-лабораторних занять, евристичних бесід. Педагог розроблює систему проблемних питань або ситуацій, відповіді та рішення на які опираються на вже сформовану базу знань учнів, але при цьому не містяться у попередніх знаннях. Таким чином проблемні запитання та ситуації викликають в учнів інтелектуальні утруднення і сприяють цілеспрямованій розумовій діяльності. В процесі вирішення учнями проблеми педагог придумує всілякі «підказки» та навідні питання, підсумовує головне, стимулює розумову творчість учнів.

**Методи навчального дослідження (дослідницькі методи)** забезпечують творчість, продуктивну діяльність та формування найбільш ефективних та міцних знань («знання-трансформації»). Ці методи передбачають самостійне формулювання та рішення учнями проблеми в процесі виконання творчих проєктів, навчальної дослідницької діяльності, підготовки публікацій, доповідей тощо. При цьому контроль з боку педагога – мінімальний.

**Евристичні методи** приділяють увагу стимулюванню в учнів таких процедур розумової діяльності як абстрактне мислення, фантазія, генерація ідей, творча рефлексія тощо. При цьому звертається увага на розвиток в учнів спроможності аналізувати, прогнозувати та оцінювати явища, приймати оригінальні рішення, критично мислити.

**Проблемна дискусія як метод навчання** може бути визначена як:

- обговорення – суперечка, зіткнення різних точок зору, позицій, підходів;
- полеміка, цілеспрямоване, емоційне, пристрасне відстоювання своєї вже сформованої і незмінної позиції;
- навчальна діяльність групи учнів, які виконують ролі ведучих та учасників;
- процес спілкування, взаємодія учасників, спрямована на досягнення навчальних цілей, що має відповідну організацію місця і часу роботи;
- жвавий навчальний діалог;
- цілеспрямований і упорядкований обмін ідеями, судженнями, думками заради пошуку істини.

Керування ходом дискусії з боку педагога реалізується не через постійні директивні репліки чи констатацію власної позиції з кожного обговорюваного питання. Основним знаряддям педагога-керівника є проблемні запитання або формулювання проблемних ситуацій. Однією із найскладніших проблем, що постають перед педагогом – це його реакція на помилки учнів. Безумовне правило ведення дискусії – утримуватися від будь-якого (закритого чи відкритого) схвалення чи критики. У той же час педагог не повинен залишати без уваги нелогічність міркувань учнів, явні протиріччя, необгрунтовані вислови.

Загальним підсумком дискусії є не лише завершення роздумів над проблемою, а й орієнтиром на подальші роздуми, можливим відправним моментом для переходу до вивчення нової теми.

## **4.6. Інформаційно-комунікаційні технології**

Тенденції зростання потреб у навчанні робітників дають яскраві уявлення про необхідність ефективного вивчення інформаційно-комунікаційних технологій (ІКТ) на всіх рівнях освіти.

Як показує аналіз досвіду освітніх систем багатьох країн з високим рівнем розвинутої економіки, одним із шляхів оновлення змісту освіти й освітніх технологій, узгодження їх із сучасними потребами, інтеграції до світового освітнього простору є орієнтація навчальних програм на компетентісний підхід та створення ефективних механізмів його запровадження.

Україна сьогодні потребує молодих кадрів, які б могли б брати участь у створенні нової економіки держави, що спроможна підтримувати національну конкурентноспроможність в період швидких технологічних змін і глобалізації ринків.

З іншого боку, слід зазначити, що освіта нашої країни суттєво залежить від державного бюджету, через недосконалість фінансування якого освітня система має значні фінансові складності. В цій ситуації ефективне використання ІКТ та їх широке впровадження в систему освіти може відіграти вирішальну роль у підвищенні якості освіти в цілому.

Учням для успішної майбутньої професійної діяльності і життя в інформаційному суспільстві необхідно вже сьогодні навчитися:

- володіти інформаційною культурою та інформаційною грамотністю;
- ефективно використовувати знання у реальному житті;
- вміти творчо мислити, логічно міркувати, подавати та захищати свої ідеї;
- ставити цілі, визначати пріоритети, планувати конкретні результати та нести персональну відповідальність за них;
- вміти спілкуватися.

Науковці, педагоги, методисти України постійно перебувають у пошуках шляхів ефективного використання ІКТ, зокрема:

- постійно оновлюється зміст курсу «Інформатика» у навчальних закладах всіх рівнів;

- розроблені та впроваджуються державні програми: забезпечення сільських ЗОШ та ПТНЗ комп'ютерною технікою, придбання і створення навчального програмного забезпечення тощо.

Зроблено чимало, але лишається відкритою проблема широкого впровадження ІКТ при навчанні професії. До **основних причин невідготовленості педагогів ПТНЗ** до використання ІКТ у навчально-виробничому процесі слід віднести такі **чинники**:

- недостатня забезпеченість сучасною комп'ютерною технікою;
- відсутність у педагогів мотивації та стимулів щодо використання ІКТ;
- рівень комп'ютерної культури і комп'ютерної грамотності у педагогічних працівників буває значно нижчим ніж в учнів;
- неефективне і нерегулярне використання наявної комп'ютерної техніки в ПТНЗ педагогами різних навчальних дисциплін.

Відома благодійна всесвітня програма «Intel<sup>®</sup>. Навчання для майбутнього», починаючи із 2003 року усунула багато зазначених методичних прорахунків при навчанні педагогічних працівників ІКТ. Основна, принципова відмінність між програмою «Intel<sup>®</sup>. Навчання для майбутнього» та іншими програмами навчання комп'ютерної грамотності полягає в тому, що педагогічні працівники навчаються **комплексно** інноваційним педагогічним та інформаційно-комунікативним технологіям. Ця комплексність дуже важлива, тому що ІКТ можуть стати дійовим засобом удосконалення навчального процесу лише у взаємодії з іншими інноваційними освітніми технологіями.

#### ***Особливості реалізації ІКТ у навчальному процесі:***

- можливість проектування всіх видів педагогічної і учнівської діяльності з використанням ІКТ;
- можливість створення сучасного програмного і методичного забезпечення у цифрових форматах;
- можливість спілкування учасників навчального процесу з використанням комп'ютерних та мережевих комунікаційних засобів;
- збагачення проектної технології за рахунок використання ІКТ;
- використання ІКТ для оцінювання та самооцінювання всіх видів діяльності учнів на базі розроблення навчальних та контролюючих програм, тестів, критеріїв тощо;
- використання учнями ІКТ для створення власного інформаційного продукту: презентації, публікації, Web-сайти тощо.

Кожний етап навчальної діяльності з використанням ІКТ передбачає такі **форми і методи** діяльності учнів:

- самостійна робота за комп'ютером;
- робота в парах та малих групах;
- колективне обговорення сучасних проблем, що стосуються впровадження ІКТ у навчальний процес;
- «мозкова атака», Інтернет-семінари, форуми, конференції;

- постійне використання сучасних носіїв інформації та мережевих ресурсів для представлення матеріалів і результатів при створенні портфоліо навчального проекту;
- виконання навчальних завдань (пошук інформації, створення таблиць, графів, презентацій тощо);
- користування електронною поштою;
- здійснення навігації та пошуку в мережевих системах.

В процесі використання ІКТ застосовується цілий **комплекс інших інноваційних технологій навчання**, а саме:

- особистісно-орієнтоване навчання;
- модульний підхід до організації навчання;
- конструктивізм;
- проектна технологія навчання;
- проблемне навчання;
- робота в малих групах, парне навчання.

Реалізація ІКТ у навчанні професії відповідає новим парадигмам освіти і допомагає освіті під час складних трансформаційних перетворень. Вона доводить, що «...технологічні досягнення нічого не означають, якщо педагоги не знають, як їх ефективно використовувати. Дива в освіті роблять не комп'ютери, а педагоги» (Крейг Баррет, голова ради директорів корпорації Intel).

## 5. Форми організації інтерактивної навчально-пізнавальної діяльності учнів

В процесі реалізації інноваційних освітніх технологій використовуються наступні організаційні форми інтерактивної діяльності учнів [12]:

- **Фронтальна навчальна робота** передбачає роботу учнів всієї групи над єдиним завданням. Застосовується при організації проблемної лекції, бесіди, дискусії, семінару, тренінгу, «мозкової атаки» тощо.
- **Фронтально-групова робота** доцільна, якщо педагог застосовує комплекс методів навчання. Передбачає роботу більшості учнів навчальної групи над єдиним завданням. Менша кількість учнів за певними критеріями об'єднується у малу групу, яка спільно вирішує інше завдання.
- **Фронтально-індивідуальна робота.** Більшість учнів працює над єдиним завданням. Кілька учнів індивідуально та самостійно вирішують інше завдання.
- **Робота в малих групах** передбачає роботу 2-7 учнів над єдиним завданням з метою спільного планування навчальної діяльності, відтворення і застосування інформації, обговорення, взаємоконтролю. Ефективна при застосуванні методів роботи у малих групах (метод проектів, виконання творчих завдань, проведення анкетування тощо), а також на певних етапах інших інтерактивних методів.
- **Диференційовано-групова робота** використовується в комплексі з індивідуальною. Робота організовується наступним чином. Учні самостійно, індиві-

дуально працюють над диференційованими за складністю завданнями. Потім сильним і середнім учням пропонується працювати індивідуально далі, а слабких учнів педагог об'єднує у малу групу, з якою спільно працює. Учні з низькими навчальними можливостями відповідають на запитання педагога, закріплюють, узагальнюють та систематизують знання. Учні з високими і середніми навчальними можливостями, які відрізняються більш високою пізнавальною самостійністю, розширюють і поглиблюють свої знання.

- **Індивідуально-групова форма навчальної роботи.** Основний склад учнівської групи самостійно працює над індивідуальними завданнями, а слабкі учні виконують завдання під безпосереднім керівництвом педагога, який допомагає їм засвоїти способи виконання і, переконавшись, що вони оволоділи ними, дає завдання для самостійної роботи.
- **Парна форма навчальної роботи** передбачає об'єднання учнів у пари за різними критеріями: аналогічний рівень знань для виконання завдань відповідного рівня складності; протилежний рівень знань для застосування прийому взаємонавчання; за типом стилю навчання; за типом темпераменту тощо.
- **Індивідуальна форма навчальної роботи.** Учні отримують єдине завдання, але працюють над ним самостійно та індивідуально (робота з підручником, заповнення таблиці, робота з дидактичними тестами одного рівня складності за однією і тією ж темою).
- **Індивідуалізована форма навчальної роботи.** Кожен учень самостійно виконує специфічне завдання різного рівня складності або за різними темами програми. Найчастіше практикується при перевірці якості засвоєння навчального матеріалу і виявлення умінь працювати самостійно і творчо.

В процесі організації занять або позаурочної навчально-пізнавальної діяльності педагоги все частіше обирають такі організаційні форми, як робота в малих групах, парну та індивідуалізовану. Щоб найбільш ефективно реалізувати ці форми, педагогам слід звертати увагу на **стилі навчання учнів** (типи учнів за навчально-пізнавальною діяльністю). Існують наступні типи учнів: активісти, мислителі, практики, прагматики [22].

**Активісти** повністю й без упередження поринають у нову діяльність, насолоджуючись цим процесом. Вони не консерватори і не піддані скептицизму, а з ентузіазмом сприймають все нове. Цей тип учнів постійно включений у яку-небудь діяльність, часом забуваючи про обережність. Як тільки напруга в роботі спадає, активісти шукають нову діяльність. Вони одержують задоволення від вирішення завдань, які потребують максимального напруження, але не часто доводять роботу до кінця.

Активістам подобається видавати ідеї, вони вдало проводять «мозковий штурм», отримують задоволення від співпраці з іншими. Активістам притаманні такі **рис**и (якості):

- сприймають інформацію конкретно, обробляють мисленнєво;
- вчаться через слухання та обмін ідеями;
- володіють багатою уявою;
- цінують власний життєвий досвід;

- працюють заради гармонії, водночас очікують від інших відданості;
- уважні до інших, їм подобається спостерігати.

**Мислителі** полюбляють відсторонитися від ситуації, щоб спостерігати за нею з різних позицій і обміркувати свій досвід. Вони отримують інформацію як з першоджерел, так і від третіх осіб, й люблять все обміркувати перш, ніж робити висновки. Для них має значення ретельний збір і аналіз інформації, тому вони схильні відкладати ухвалення рішення якнайдалі.

Мислителі вдумливі, розглядають багато варіантів, перш ніж почати активні дії. У дискусії вони вислуховують опонентів і потім висловлюють свої міркування. Вони, як правило, намагаються бути непомітними й створюють навколо себе атмосферу спокою.

Мислителям подобається інтегрувати ідеї в моделі або теорії, проте вони не відчувають потреби пов'язувати теорію з реальним життям. Найкраще навчаються через читання, слухання, спостереження та аналіз інформації. *Типові риси (якості) мислителя:*

- сприймають інформацію абстрактно, обробляють мисленнево;
- пов'язують спостереження з тим, що вже відомо;
- шукають цілісності, цінують думку експертів;
- ретельно продумують ідеї, цінують логічне мислення;
- люблять ідеї більше, ніж людей;
- почуваються ніяково при потребі висловити суб'єктивне судження.

**Практикам** подобається вирішувати проблеми і знаходити конкретні рішення. Вони радше працюватимуть з речами, ніж з людьми і мають такі *рис* (якості):

- сприймають інформацію абстрактно, обробляють активно;
- поєднують теорію і практику;
- використовують всі можливості, які можуть спрацювати для вирішення проблеми;
- радше самі вирішувати завдання, ніж візьмуть готову відповідь;
- ледве зносять непевні ідеї;
- цінують стратегічне мислення, орієнтоване на навички;
- їм потрібно знати, як все працює;
- намагаються «редагувати» дійсність, іноді люблять командувати.

**Прагматики** люблять випробувати нові теорії і методи на практиці. Вони постійно шукають нові ідеї і реалізують їх з першою ж нагодою. Люблять домагатися успіху й працювати із привабливими для них ідеями і, навпаки, не люблять «ходити навколо та поруч» і швидко втрачають терпіння при тривалому обмірковуванні та нескінченному обговоренні проблем. Зазвичай, це практичні й прямі люди, які воліють приймати конкретні кроки для вирішення реальних задач.

Прагматики – це «діячі», яким подобається навчатися через досвід. Вони схильні ризикувати й досягати добрих результатів, коли необхідно пристосуватися до нових обставин. Мають такі *рис* (якості):

- поєднують досвід і практичне його застосування;
- навчаються через метод спроб і помилок;

- вірять у самостійне відкриття;
- легко адаптуються, гнучкі, люблять зміни;
- часто отримують правильні рішення за відсутності їх логічного обґрунтування.

«Чистих» типів людей за властивим їм стилем навчання небагато, але в кожного домінують деякі типові елементи.

При плануванні навчання в малих групах або в парах педагог повинен враховувати, що пара або мала група буде складатися із індивідів, що тяжіють до різних стилів навчання, і передбачати реалізацію їх очікувань. Тому кожне навчальне завдання для малої групи або пари повинно містити елементи, привабливі для всіх типів учасників. Порівняльна характеристика різних типів учнів наведена у таблиці 9.

Використання інноваційних форм і методів навчання потребує не тільки урахування стилів навчання учнів, а й переосмислення ролі та функцій педагога. Інноваційний підхід до навчання передбачає пріоритетність адаптаційної та організаційно-консультативної функцій педагога, який стає насамперед організатором навчально-пізнавальної діяльності учнів, їх лідером, партнером, консультантом, помічником. Педагог, в залежності від періоду навчання, рівня навченості учнів, змісту навчання, повинен знати та вміти використовувати різні *стилі взаємовідносин (співпраці) з учнями* [12].

**Авторитарний стиль** – педагог очолює і спрямовує навчальний процес у потрібному йому руслі, використовуючи свою владу; приймає рішення щодо цілей і методів роботи; дає пояснення; визнає пріоритет репродуктивних дій учнів; бере на себе повну відповідальність за основні рішення.

**Партнерський (демократичний) стиль** – педагог спрямовує навчальний процес на підставі діалогічної стратегії міжособистісних впливів та урахування стилів навчання учнів; розділяє свої повноваження з учнями; співпрацює з групою. Педагог зосереджує свою увагу на конструктивній взаємодії учнів, припускає існування різних поглядів у групі, керує групою так, що вона стає більш самостійною, при необхідності дає поради учням щодо реалізації їх ідей та можливих рішень, дозволяє групі обирати найбільш прийнятні методи навчання, є активним спостерігачем. За допомогою простих ідей крок за кроком підводить учнів до вирішення складних завдань.

**Автономний (ліберальний) стиль** – педагог дає повну свободу діям учнів: не приймає жодних рішень разом з ними або замість них, не втручається в їх рішення або дії, не робить зауважень стосовно роботи групи, не сприяє розв'язанню конфліктів, проте контролює факт отримання результату.

Авторитарний стиль доцільно застосовувати, якщо змістовна сторона процесу навчання превалює над процесуальною, а учні не мотивовані на роботу; автономний – коли група здатна діяти без втручання педагога. *Найбільш доцільним є партнерський стиль.*

Спілкування педагога з учнями, об'єднаними за різними організаційними формами, або індивідуальне спілкування неможливе без забезпечення **зворотнього зв'язку**, що приносить користь всім учасникам навчального процесу і

який є ефективним в тому разі, коли він своєчасний, збалансований та конкретний.

**Таблиця 9**

**Порівняльна характеристика типів учнів (стилів навчання)**

<i>Тип учня</i> <i>Характеристики</i>	<i>Активіст</i>	<i>Мислитель</i>	<i>Практик</i>	<i>Прагматик</i>
<i>Сильна риса:</i>	Інновації та ідеї	Створення концепцій та моделей	Практичне застосування ідей	Дієвість, виконання завдань
<i>Працюють через:</i>	Встановлення важливості навчання	Ретельне обдумування	Використання фактичних даних, отриманих через безпосередній досвід	Діяльність і перевірку на досвіді
<i>Цілі:</i>	Бути залученим до вирішення важливих питань і досягнути гармонії	Інтелектуальне визнання	Пов'язують своє бачення теперішнього з безпекою у майбутньому	Перетворити ідеї на дії
<i>Улюблене питання:</i>	Чому?	Що?	Як?	А що буде, коли...?
<i>Як стати для них лідером:</i>	Фокус на почуття, створення команди, пошук гармонії, відчуття мети	Фокус на співставлення абстрактної інформації з реаліями життя, логічне мислення, використання фактів	Плани і графіки, визнання продуктивності, обмін знаннями	Пропонувати кризові ситуації й кидати виклик; вони самі шукають шляхи вирішення проблем
<i>Як їх навчати:</i>	Фасилітація, дискусія, групова робота	Передача знань, точність інформації, використання фактів	Узгоджувати зміст програми з практичною доцільністю, демонструвати детальні практичні процеси	Унаочнення й ілюстрація, заохочування використання альтернатив, забезпечення можливо-



Зворотній зв'язок може проявлятися в різних *формах*, а саме:

- словесний зворотній зв'язок;
- несловесний (використання виразу очей, міміки, пози, прояву уваги);
- зворотній зв'язок, який базується на фактах.

Ефективне використання прийомів зворотнього зв'язку дозволяє педагогу перевірити якість викладання навчального матеріалу (логічність, доступність та посиленість), перевірити рівень засвоєння учнями нового матеріалу, створити комфортні умови для спілкування.

*Рекомендації* педагогу щодо організації ефективного зворотнього зв'язку:

- задавайте запитання (навідні, уточнюючі, перевірочні);
- давайте і отримуйте точні визначення при формулюванні запитань і одержанні учнівських відповідей на них;
- не робіть припущень, що учні автоматично сприймають Ваші слова точно так, як розумієте їх Ви;
- розмовляйте з учнями однією мовою, намагайтеся не використовувати слова, які учні можуть невірно інтерпретувати (особливо це стосується термінології і професійного сленгу);
- реагуйте на дії учнів, а не на особистість самих учнів.

Ефективний зворотній зв'язок – це ключ, інструмент до успіху кожного учасника навчального процесу.

Одним із методів реалізації зворотнього зв'язку є *дебрифінг*, мета якого [15]:

- аналіз та обговорення результатів попередньої роботи; структування набутого досвіду;
- виявлення та оцінювання рівня розуміння матеріалу, переваг та недоліків навчання;
- сприяння мотивації учнів до навчання;
- налагодження позитивного зворотнього зв'язку, який спонукає учнів на подальше підвищення творчої активності;
- аналіз досвіду, вмінь та навичок, набутих учнями;
- порівняння особистих досягнень учнів;
- планування подальшої діяльності.

Дебрифінг може бути проведений на різних етапах заняття і допомагає учням:

- усвідомити переваги та недоліки попередньої роботи;
- систематизувати результати навчання;
- висловити власні враження, думки та почуття щодо змісту навчання;
- розвивати позитивну мотивацію до подальшого навчання;
- розвивати особистісні якості та здібності щодо узагальнення, аналізу та планування навчального матеріалу.

**Стратегія** проведення дебрифінгу буває:

- *закритою*, яка передбачає заздалегідь установлений порядок його проведення;
- *відкритою*, яка передбачає спонтанний перебіг діалогу між педагогом і учнями.

**Стадії** дебрифінгу:

- обміркування;
- аналіз;
- узагальнення;
- висновки.

**Методи** проведення дебрифінгу:

- усний;
- візуальний (демонстрація плакатів, аудіо- та відеозаписів тощо);
- письмовий (відповіді на запитання відкритого чи закритого типу, продовження незакінчених висловів або речень, заповнення таблиць тощо).

Кожна стратегія та кожен із різновидів дебрифінгу має свої переваги та недоліки, тому при реалізації даного методу педагог повинен враховувати особливості: конкретної навчальної групи, змісту навчального матеріалу та періоду, коли він вивчається.

## **6. Реалізація освітніх інновацій**

Після переходу України до ринкової моделі економіки виникла гостра потреба змінити застарілі підходи до управління освітою. Традиційна централізована система, особливо у сфері професійно-технічної освіти, вже не може ефективно забезпечити потреби сучасного ринку праці. На сучасному етапі розвитку України відбувається модернізація освітньої галузі. Відповідно до «Концепції розвитку професійно-технічної (професійної) освіти в Україні» її модернізація спрямовується на створення необхідних для інноваційного розвитку професійного навчання різних категорій населення, зокрема, у професійних навчальних закладах різних типів, форм власності та підпорядкування, на виробництві, сфері послуг тощо; забезпечення якісної професійної підготовки кваліфікованих робітників для галузей економіки, малого і середнього підприємництва з урахуванням потреб ринку праці.

Стратегія розвитку ПТНЗ має бути інноваційною, базуватися на сучасному законодавстві та нормативному забезпеченні, науково обґрунтованих критеріях оцінювання якості навчального процесу, державних стандартах ПТО, результатах моніторингу попиту та пропозицій потреби регіональних ринків праці у робочих кадрах.

Сьогодні регіональні ринки праці гостро потребують не тільки фахівців для сфери матеріального виробництва, але й якісних професійних робітників для сфери обслуговування, насамперед продавців, кухарів, перукарів, кравців, обліковців, товарознавців, робітників готельного та туристичного сервісу, сис-

теми швидкого харчування, консультантів з продажу товарів, діагностики та технічного обслуговування автомобілів тощо. Саме через це всі приклади практичної реалізації освітніх інновацій у даному методичному посібнику орієнтовані на педагогічних працівників *ПТНЗ сфери обслуговування*.

## 6.1. Методика розробки робочих зошитів

*Робочий зошит* – це авторська розробка педагога (колективу педагогів) комплексного дидактичного забезпечення з вивчення учнями змісту навчального матеріалу програми з визначеної професії, що базується на реалізації наступних принципів:

- відбір необхідного та достатнього змісту навчання для визначеної професії визначеного рівня кваліфікації;
- інтегрування змісту, його структурування та розташування у логічній послідовності з чередуванням теоретичної та практичної складових;
- доступність та посиленість змісту робочого зошита для можливості індивідуальної або диференційованої самостійної роботи учнів при вивченні нового матеріалу та виконанні практичних і домашніх завдань;
- можливість реалізації поточного контролю навчальних досягнень учнів.

Робочий зошит має комплексне призначення, тому що окремі його структурні елементи можуть застосовуватися:

- як ілюстративний матеріал для пояснень педагога, формулювання ним проблемних запитань та ситуацій в процесі викладання нового навчального матеріалу;
- як роздатковий матеріал при використанні прийомів інтерактивного навчання;
- для закріплення нового матеріалу в процесі виконання учнями лабораторно-практичних робіт;
- для самостійної (домашньої) роботи учнів;
- для тематичного тестування.

На сторінках робочого зошиту можуть бути розміщені навчальна інформація і завдання, пов'язані з поглибленим вивченням, узагальненням навчального матеріалу та його аналізом.

Працюючи із зошитом, учні отримують можливість системно та систематично в індивідуальному режимі підвищувати свою технологічну грамотність шляхом самопідготовки та самооцінки своїх З,У,Н. Робота з робочим зошитом формує позитивну мотивацію учнів до навчання, тому що орієнтує їх на самостійне, активне, творче учіння, формує зацікавленість у перспективах майбутньої професійної діяльності.

Далі наведені наступні фрагменти «Робочих зошитів»:

6.1.1. Фрагмент робочого зошита «Автомобіль» з тем «Технічне обслуговування» (автори: Гречуха В.А., Філоненко Р.В., Чайка В.І., ОНМЦ м. Чернігів).

6.1.2. Фрагмент робочого зошита «Кухар» з теми «Технологія приготування салатів» (автор: Жижина Л.Г., Житомирський професійний ліцей харчових технологій - ЖПЛХТ).

**6.1.1. Фрагмент робочого зошиту «Автомобіль»**

В.А. Гречуха, Р.В. Філоненко, В.І. Чайка

# **АВТОМОБІЛЬ**

## **РОБОЧИЙ ЗОШИТ**

**КАТЕГОРІЯ "С": БУДОВА І ТЕХНІЧНЕ**

**ОБСЛУГОВУВАННЯ**

---

---

---

---

## Тема 1. Вступ. Загальна будова автомобіля.

### **1. Класифікація автомобілів.**

В країнах СНД прийнята система позначення (індексації) рухомого складу. Автомобіль має індекс, який складається з цифр. Для вантажних автомобілів - перша цифра позначає повну масу автомобіля:

- 1-до 1.2т,
- 2-1.2...2.0т,
- 3-2.0...8.0т,
- 4-8.0...14.0т,
- 5-14.0...20.0т,
- 6-20!0...40.0т,
- 7 - більше 40.0т

Друга цифра: **3** - з вантажною платформою, **4** - сідельні тягачі, **5** - самоскиди, **6** - цистерни, **7** - фургони, **9** - спеціальні.

Третя і четверта цифри - модель.

П'ята цифра - модифікація.

Наприклад, вантажний бортовий автомобіль повною масою 15.2 т, який випускається Камським автозаводом, позначається КамАЗ-5320.

### **2. Основні технічні характеристики автомобілів. Заповніть таблицю.**

Марки автомобілів (за завданням вчителя)				
Вантажопідйомність, т				
Максимальна швидкість, км/год				
Тип двигуна (карбюраторний, дизельний), кількість циліндрів				
Максимальна потужність				
Колісна формула				

### **3. Модифікації автомобілів.**

Модифікації від базових моделей відрізняються за різними ознаками:

- різні виконання (газобалонний, тропічний, північний, експортний, з екранованим електрообладнанням);
- встановлення деяких агрегатів, відмінних від базової моделі (двигун, коробка передач, зчеплення, електрообладнання і т.п.);
- зміна кількості мостів, в тому числі ведучих, встановлення роздавальної коробки, дільника передач і т.п.;
- наявність додаткового обладнання (коробки відбору потужності, лебідки);
- призначення автомобіля (сідельний тягач, самоскид, фургон, рефрижератор; для перевезення хліба, пошти, нафтопродуктів, води, молока, муки, цементу, контейнерів, лісу; пожежні, санітарні, поливочні і т.п.);
- зміни в конструкції, зовнішньому вигляді, інші відмінності.

---

---

---

---

---

---

---

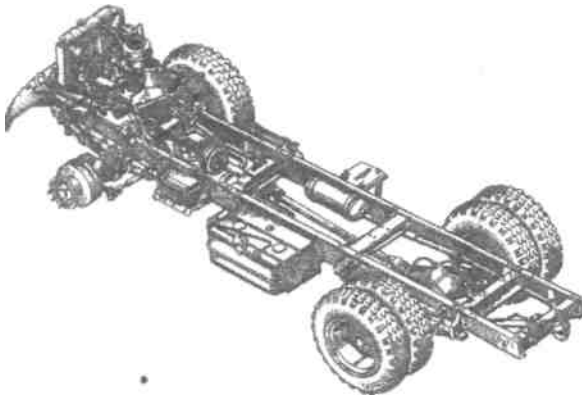

**4. Розгляньте рисунок. Дайте відповіді на питання.**

● З яких основних частин складається автомобіль?

.....

● Яке призначення двигуна?.....

● Які механізми і вузли входять в ходову частину автомобіля? .....

● З яких частин складається трансмісія?

.....

● Які механізми відносяться до механізмів керування? .....

● Які частини утворюють кузов автомобіля? .....

**5. Дайте коротку технічну характеристику зображених автомобілів.**



ГАЗ-53А

.....  
 .....  
 .....  
 .....  
 .....



ЗИЛ-130

.....  
 .....  
 .....  
 .....  
 .....



КрАЗ-5113

.....  
 .....  
 .....  
 .....  
 .....



ГАЗ-3307



Урал-4320



КамАЗ-5320

.....  
 .....  
 .....  
 .....  
 .....  
 .....

## Тема 10. Технічне обслуговування двигунів.

### А. Несправності кривошипно - шатунного механізму.

Основними причинами несправностей к.ш.м. є:

- слабе затягування гайок кріплення головок циліндрів, їх нерівномірне затягування \_\_\_\_\_,
- спрацювання корінних, шатунних шийок колінчастого вала, корінних, шатунних вкладишів \_\_\_\_\_,
- відкладання нагару на днищах поршнів, камерах згорання \_\_\_\_\_,
- спрацювання поршневих пальців, втулок верхніх головок шатунів \_\_\_\_\_,
- пошкодження прокладок блока циліндрів \_\_\_\_\_,
- пригорання поршневих кілець, їх залягання, спрацювання, втрата пружності \_\_\_\_\_,
- тріщини в стінках блока і головок циліндрів \_\_\_\_\_,
- спрацювання стінок циліндрів, поршнів \_\_\_\_\_.

**Позначте цифрами біля кожної з наведених несправностей ознаки несправностей (ознак може бути кілька):**

1. Сторонні стуки і шуми.
2. Падіння потужності двигуна.
3. Перевитрата палива.
4. Перевитрата масла.
5. Підвищена димність у відпрацьованих газах.
6. Зменшення компресії в циліндрах.

### Б. Несправності газорозподільного механізму.

Основними несправностями г.р.м. є:

- відсутність теплового зазору, або він менше норми \_\_\_\_\_,
- великий тепловий зазор \_\_\_\_\_,
- спрацювання розподільних шестерень, штовхачів, направляючих втулок, втулок і осей коромисел \_\_\_\_\_,
- поздовжнє зміщення розподільного вала \_\_\_\_\_,
- відкладання нагару на клапанах і гніздах \_\_\_\_\_,
- виникнення ракоин і короблення головок клапанів \_\_\_\_\_,
- заїдання клапанів в направляючих втулках \_\_\_\_\_,
- поломка , втрата пружності клапанних пружин \_\_\_\_\_,
- спрацювання опорних шийок і втулок розподільного вала \_\_\_\_\_.

**Позначте цифрами біля кожної з наведених несправностей:**

1. Несправності, які призводять до неповного закриття клапанів.
2. Несправності, які призводять до неповного відкриття клапанів.
3. Інші несправності, які не призводять до неповного закриття чи відкриття клапанів.

### В. Технічне обслуговування к.ш.м. і г.р.м.

Які роботи виконують при:

- ЩО? .....
- ТО – 1? .....
- ТО – 2? .....
- СО? .....







## **Е. Несправності системи охолодження .**

**Вкажіть несправності системи охолодження, які призводять до:**

- а) перегрівання двигуна - \_\_\_\_\_,  
б) переохолодження двигуна - \_\_\_\_\_,  
в) підтікання охолоджувальної рідини - \_\_\_\_\_.

**Несправності:**

- пошкодження шлангів, радіатора, прокладок (1),
- слабе або нерівномірне затягування гайок кріплення головок циліндрів (2),
- слабкий натяг паса привода вентилятора і водяного насоса (3), заїдання жалюзі в відкритому положенні, відсутність утеплення капота (4),
- замаслювання паса привода вентилятора і водяного насоса (5),
- накип в сорочці охолодження (6),
- спрацювання сальника водяного насоса (7),
- слабе затягування хомутиків шлангів, тріщини в блоці (8),
- не притерті зливні краники (9),
- малий рівень рідини в системі (10),
- забруднення радіатора (11),
- заїдання клапанів термостата у нижньому положенні (12),
- закриті жалюзі (13).

## **Є. Несправності системи мащення.**

**Вкажіть несправності системи мащення , які призводять до:**

- а) зниження тиску масла - \_\_\_\_\_,  
б) підвищення тиску масла - \_\_\_\_\_,  
в) підтікання масла - \_\_\_\_\_.
- слаб затягнуті зливні пробки, послаблення різьбових з'єднань, пошкодження прокладок (1),
  - низький рівень масла внаслідок вигорання, витікання (2),
  - низька в'язкість масла (3),
  - підвищена в'язкість масла (4),
  - заїдання редукційного клапана у відкритому положенні (5),
  - заїдання редукційного клапана у закритому положенні (6),
  - забруднення сітки маслоприймача (7),
  - несправність масляного насоса або його привода (8),
  - спрацювання підшипників колінчастого, розподільного вала (9).

---

---

---

---

---

---

---

---

---

---

---

---

### Ж. Технічне обслуговування систем охолодження і мащення.

Які роботи виконують при:

- ЩО?.....  
.....
- ТО – 1? .....  
.....
- ТО – 2? .....  
.....
- СО? .....  
.....

### 3. Лабораторно-практичні заняття. Технічне обслуговування системи охолодження.

1. Перевірка герметичності з'єднань приладів і трубопроводів системи охолодження. Підтягування хомутів.
2. Зливання і доливання охолоджувальної рідини.
3. Змащення підшипників водяного насоса . Нагнітати солідолонагнітачем мастило (Літол - 24, ЯНЗ - 2) через прес - маслянку до появи свіжого мастила через контрольний отвір. Це ж мастило закласти в підшипник натяжного ролика.

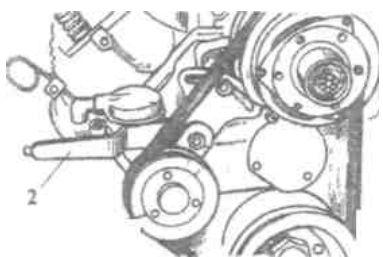

4. Регулювання натягу приводних пасів . При натисканні з силою 3 - 4 кг прогинання паса привода повинно бути 10 - 15мм (ГАЗ - 53А). Регулюють натяг за допомогою натяжного ролика 1 важелем 2.

Прогинання пасів на двигуні ЗИЛ - 130 при натисканні з силою 4 кг вказані на рисунку (1 - шків генератора, 2 - планка генератора, 3 - шків колінчастого вала, 4 - натяжний кронштейн, 5 - шків насоса гідро-підсилювача, 6 - шків вентилятора, 7 - шків компресора, 8 - регулювальний болт).

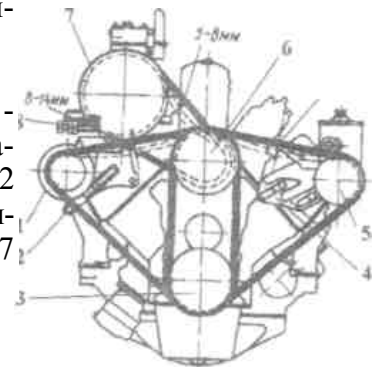

5. Дайте відповіді на питання.

- Які роботи виконують під час ТО системи охолодження?
- Які несправності призводять до перегрівання двигуна?
- Які несправності призводять до переохолодження двигуна?
- Які причини підтікання охолоджувальної рідини і способи усунення цих несправностей?
- Як перевірити і відрегулювати приводні паси?
- Яким мастилом і як змащують підшипники водяного насоса і натяжного ролика?
- Як промити систему охолодження?
- Як перевірити справність термостата?



## 6.1.2. Фрагмент робочого зошиту «Кухар»

Технологія приготування  
салатів із свіжих овочів, варених овочів,  
вінегрету овочевого

# Робочий зошит

Для учнів ЖПЛХТ

З професії: кухар, кондитер, офіціант, бармен



м. Житомир - 2008

# 1. Асортимент, та технологія приготування салатів із сирих овочів

Для приготування салатів використовують сирі овочі, гриби, бобові, сирі і консервовані фрукти, цитрусові плоди. Салати можна приготувати з одного виду овочів (салат з огірків, томатів, білоголової капусти) або кількох видів (салат «Хмельницький», «Літній», «Івано-Франківський», «Київський» та ін.). До багатьох салатів входять м'ясо, птиця, риба, нерибні морепродукти морського промислу, яйця. Це підвищує поживну цінність салатів, поліпшує та урізноманітнює їх смак. Продукти для салатів нарізують тоненькими скибочками, кружальцями, маленькими кубиками, деякі шаткують соломкою.

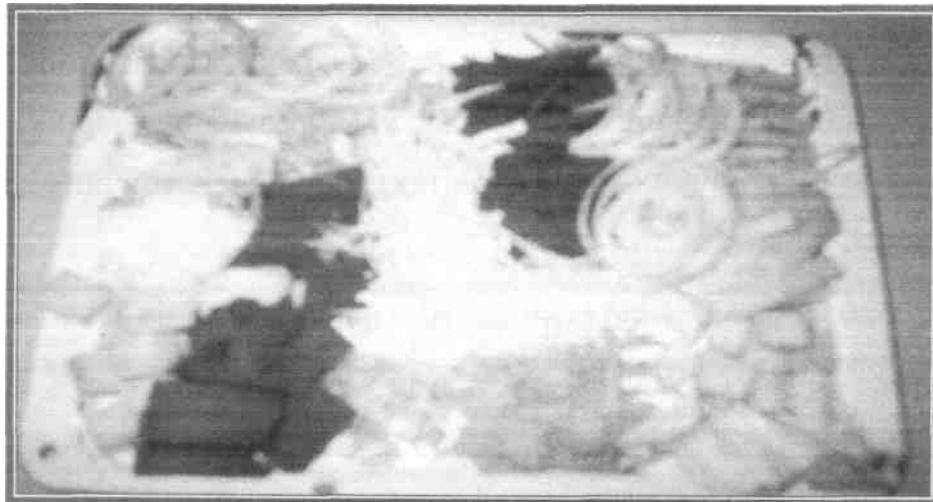

В процесі кулінарної обробки овочів треба дбати про те, щоб збереглися їх харчова цінність і смакові якості.

√ **Обчищайте шкірочку якомога тонше: під нею міститься більше вітамінів, ніж у м'якоті.**

Насамперед, необхідно запобігти руйнуванню вітаміну С, на який багаті майже всі овочі. Руйнуванню цього вітаміну сприяє тривале нагрівання, кисень повітря, лужне середовище, присутність окисних металів та ін.. Через те неможна довго зберігати очищені овочі у воді і тримати їх на повітрі.

√ **Не зберігайте обчищені й нарізані коренеплоди у воді: вітаміни, вуглеводи і мінеральні речовини легко розчиняються в ній.**

Підготовлені очищені овочі слід накривати вологою полотниною нарізувати їх безпосередньо перед приготуванням.

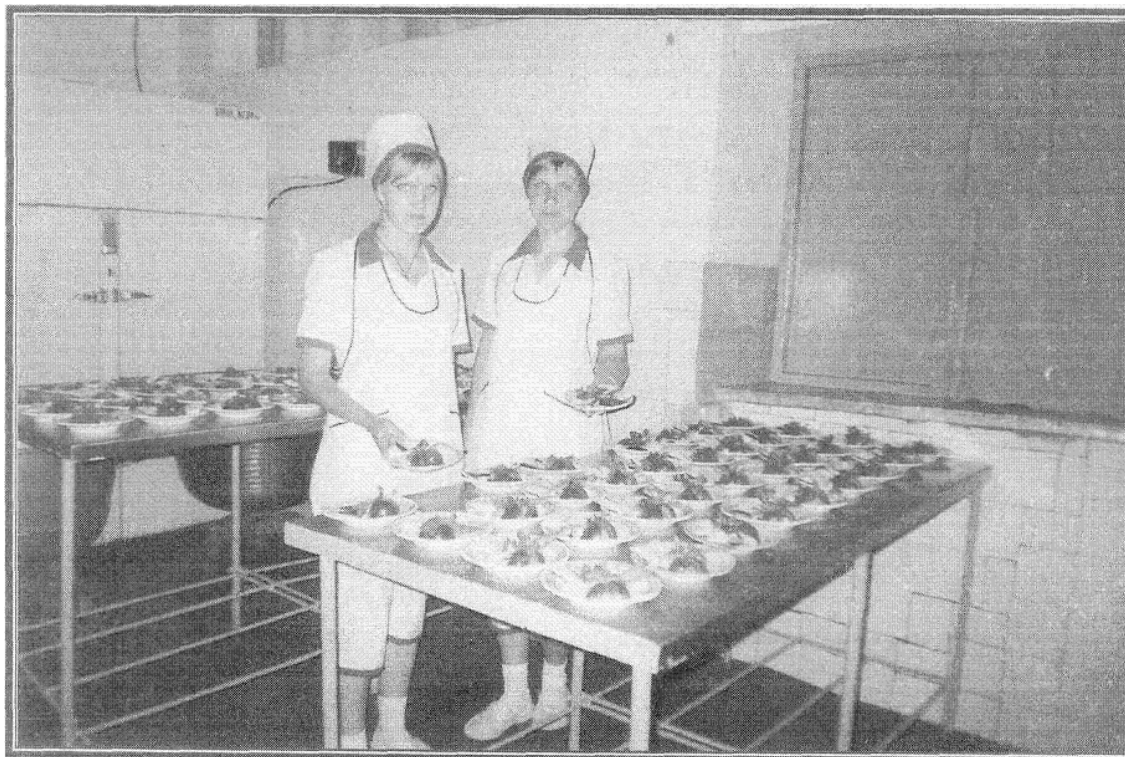



# Асортимент салатів



## Салати із сирих овочів

- ✓ Салат зелений;
- ✓ Салат із шпинату;
- ✓ Салат із зеленої цибулі;
- ✓ Салат з редиски;
- ✓ Салат зі свіжих огірків;
- ✓ Салат із свіжих томатів;
- ✓ Салат з білоголової капусти.

## Салати із суміші різних сирих овочів

- ✓ Салат із томатів з бобовими
- ✓ Салат з білоголової капусти та яблук
- ✓ Салат з капусти з бобовими
- ✓ Салат «Дністер»
- ✓ Салат з червоноголової капусти та яблук
- ✓ Салат з моркви і яблук
- ✓ Салат «Полонинський»
- ✓ Салат «Хмельницький»
- ✓ Салат «Вітамінний»
- ✓ Салат з листків кульбаби у сметанному соусі

# Інструкційно-технологічна картка

## Салат з білоголової капусти

Рец.№ 81(2кл.)

збірник рецептур 1992 р.

Найменування сировини	1000 г		1 порц.		2 порц.	
	<i>брутто</i>	<i>нетто</i>	<i>брутто</i>	<i>нетто</i>	<i>брутто</i>	<i>нетто</i>
Свіжа білоголова капуста	848	678	84,8	67,8	169,6	135,6
<b>Маса прогрітої капусти</b>	-	610	-	61	-	122
Клюква свіжа	105	100	10,5	10	21	20
Зелена цибуля	125	100	12,5	10	25	20
або морква	125	100	12,5	10	25	20
Оцет 3%-ний	100	100	10	10	20	20
Цукор	50	50	5	5	10	10
Олія	50	50	5	5	10	10
<b>Вихід</b>				<b>100</b>		

### Алгоритм виконання роботи

- > зважити продукти;
- > білоголову капусту нашаткувати тоненькою соломкою, прогріти з оцтом і сіллю, охолодити;
- > моркву нарізати соломкою, або нашаткувати зелену цибулю;
- > продукти з'єднати, перемішати;
- > заправити цукром і олією;
- > прикрасити зеленою цибулею, зеленню;
- > відпустити в салатнику.

### Правила відпуску

Салат кладуть у салатник гіркою, оформлюють зеленою цибулею, зеленню.

### Вимоги до якості

Назва страви	Зовнішній вигляд	Колір	Консистенція	Смак і запах
салат з білоголової капусти	продукти нарізані соломкою, салат викладений гіркою і оформлений зеленою цибулею, зеленню	Властивий продуктам, які є в салаті	Овочів - хрумка	продуктів, що входять до складу салату

# Інструкційно-технологічна картка

## Салат «Дністер»

Рец.№1.13.

збірник рецептур національних  
виробів, Харків, 2002 р.

Найменування сировини	1000 г.		1 порц.		2 порц.	
	брутто	нетто	брутто	нетто	брутто	нетто
Капуста білоголова свіжа	695	555	70	56	140	112
Оцет	30	30	3	3	6	6
Цукор	10	10	1	1	2	2
Ковбаса копчена	154	150	15,4	15	30,8	30
Горошок зелений конс-ний	154	100	15,4	10	30,8	20
Цибуля ріпчаста	60	50	6	5	12	10
або зелена	63	50	6,3	5	12,6	10
Майонез	150	150	15	15	30	30
Перець чорний	0,1	0,1	0,01	0,01	0,02	0,02
Яйця	1 Ул ШТ.	54	1/8 шт	5	1/4 шт	10
<b>Вихід</b>				<b>100</b>		

### Алгоритм виконання роботи

- > зважити продукти;
- > білоголову капусту нашаткувати, прогріти з оцетом, сіллю, охолодити і заправити цукром;
- > ковбасу нарізати соломкою, цибулю - соломкою;
- > продукти з'єднати, перемішати;
- > заправити майонезом і меленим перцем;
- > прикрасити вареними яйцями, ковбасою, зеленню;
- > відпустити у салатнику.

### Правила відпуску

Салат кладуть у салатник гіркою, оформляють вареними яйцями, ковбасою зеленню.

### Вимоги до якості

Назва страви	Зовнішній вигляд	Колір	Консистенція	Смак і запах
Салат «Дністер»	Продукти нарізані соломкою, салат викладений гіркою і оформлений яйцями, ковбасою зеленню	Властивий продуктам які в салаті	Овочів - хрумка	Продуктів, що входять до складу салату

## 2. Асортимент, та технологія приготування салатів і вінегретів з варених овочів

Для салатів з варених овочів картоплю, буряки, моркву можна варити з шкірочкою, а потім обчищати, або навпаки. Проте овочі краще обчистити, нарізати і піддати тепловій обробці. При цьому значно поліпшується поживність салатів. Буряки і моркву обчищають, нарізують і припускають у невеликій кількості води. У доведенні до напівготовності бурякам додають 3% оцет (100 г на 10 кг буряків). Додавати оцет на початку варіння буряків не рекомендується, оскільки збільшується тривалість їх теплової обробки, моркву можна припускати з додаванням олії (150-200 г на 10 кг моркви) для розчинення каротину і кращого засвоєння його організмом.

√ В а р і т ь без шкірочки картоплю, що проросла ї ту, що позеленіла. Відвар змийте і не використовуйте.

Овочі варять овочі у киплячій воді, бо в ній немає розчиненого кисню. Крім того, при варінні овочів посудина повинна бути закрита і між рідиною і кришкою посудини треба залишати невеликий простір. Варити овочі починають при високій температурі, продовжуючи варіння вже при невеликому кипінні до готовності. Відвар з-під овочів використовують для приготування супів або соусів.

√ Ш к і р о ч к а картоплі при варінні не потріскається, якщо у воду додати кілька крапель оцту або солі понад норму чи трохи капустиного або огіркового розсолу.

Готову продукцію з овочів не слід довго зберігати в гарячому стані, бо тоді вітамін С руйнується більше, ніж від теплової обробки.

√ К а р т о п л я, зварена з шкірочкою, обчищається швидше, якщо відразу після варіння її облити холодною водою.

Для прискорення варіння бобових та збереження природного забарвлення шпинату і щавлю у воду не слід добавляти соди. Щоб зберегти при варінні природний зелений колір деяких свіжих овочів, їх кидають, у достатню кількість киплячої води.

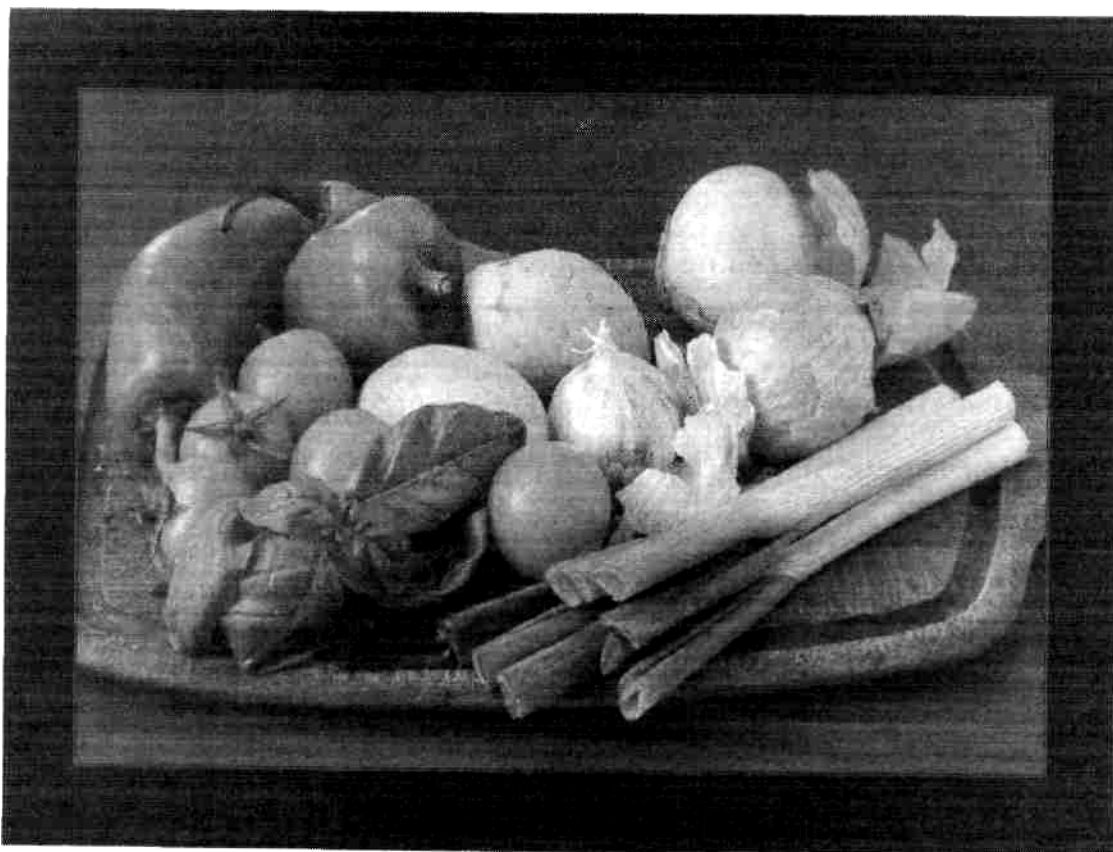

# Асортимент салатів із варених овочів

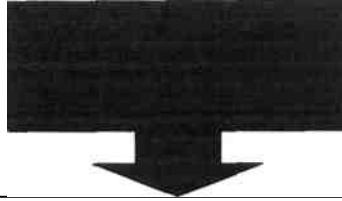

## Салати із сирих овочів

- ✓ Салат «Столичний»
- ✓ Салат «м'ясний»
- ✓ Салат «рибний»
- ✓ Вінегрет овочевий
- ✓ Салат «Івано-Франківський»
- ✓ Салат з буряків
- ✓ Салат з буряків з бобовими
- ✓ Салат картопляний
- ✓ Салат «Український»
- ✓ Салат «Зимовий»
- ✓ Салат «Київський»
- ✓ Салат «Либідь»



# Інструкційно-технологічна картка

## Салат м'ясний

Рец №10 (2кол)

збірник рецептур 1982р.

Найменування сировини	На 1 порц..		На 2 порц.	
	<i>Брутто</i>	<i>нетто</i>	<i>брутто</i>	<i>нетто</i>
Яловичина	65	48	130	96
а/ю баранина	66	47	132	94
або свинина	59	50	118	100
або телятина	71	47	142	84
або язик яловичий	51	51	102	102
<b>Маса відварних м'ясних продуктів</b>	-	30	-	60
Картопля	55	40	ПО	80
Огірки свіжі чи солоні	38	30	76	60
Краби	6	5	12	10
Яйця	3/8 шт.	15	% ШТ.	30
Майонез	30	30	60	60
Соус Південний	-	5	-	10
<b>Вихід</b>		<b>150</b>		

### Алгоритм виконання роботи

- > зважити продукти;
- > зважити картоплю, яйця, м'ясо;
- > обчистити, нарізати тоненькими скибочками;
- > огірки нарізати скибочками;
- > продукти з'єднати, перемішати;
- > заправити майонезом з додаванням соусу Південний;
- > прикрасити кусочками м'яса, часточками варених яєць, свіжими огірками, крабами, зеленню;
- > відпустити у салатнику.

### Правила відпуску

Готовий салат укласти гіркою у салатник, прикрасити кусочками м'яса, часточками варених яєць, свіжими огірками, крабами, зеленню.

### Вимоги до якості страв

Назва страви	Зовнішній вигляд	Колір	Консистенція	Смак і запах
Салат м'ясний	Готовий салат укладений гіркою і оформлений продуктами, що входять до складу	Властивий продуктам, які є в салаті	Варених овочів - м'яка, сирих - трохи хрумка. Овочі нарізані скибочками зберегли форму нарізання	Гострий, властивий продуктам, що входять до складу салату

# Інструкційно-технологічна картка

## Салат столичний

Рец.№ 101 (2 кол.)

збірник рецептур 1982р.

Найменування сировини	На 1 порц.		На 2 порц.	
	<i>Брутто</i>	<i>нетто</i>	<i>брутто</i>	<i>нетто</i>
Куриця	152	105	304	210
або індичка	129	95	258	190
або фазан *	112	74	224	148
<b>Маса вареної м'якоти птиці</b>	-	40	-	80
Картопля	27	20	54	40
Огірки солоні або свіжі	25	20	50	40
Салат	14	10	28	20
Краби	6	5	12	10
Яйця	3/8 шт.	15	<sup>3</sup> / <sub>4</sub> ШТ	30
Майонез	45	45	90	90
<b>Вихід</b>		<b>150</b>		

### Алгоритм виконання роботи

- > зважити продукти;
- > варити птицю, картоплю, яйця;
- > обчистити, нарізати кубиками;
- > солоні огірки нарізати кубиками;
- > продукти з'єднати, перемішати;
- > заправити соусом майонез;
- > прикрасити зеленим салатом, гілочками петрушки, кропу;
- > відпустити у салатнику.

### Правила відпуску

Салат кладуть у салатник гіркою, оформляють шматочками птиці, вареними яйцями, листям салату.

### Вимоги до якості страв

Назва страви	Зовнішній вигляд	Колір	Консистенція	Смак і запах
Салат столичний	Салат укладений гіркою на листях салату у салатнику, прикрашений крабами, яйцем, зеленню	М'яса птиці - білий	Ніжна, м'яка, овочі не розварені, зберегли форму нарізки	Відповідає смаку відвареної курки, крабів, соусу



# Інструкційно-технологічна картка

## Вінегрет овочевий

Рец.№ 103 (2 кол.)

збірник рецептур 1982р.

Найменування сировини	1000 гр.		1 порц.		2порц.	
	<i>Брутто</i>	<i>нетто</i>	<i>брутто</i>	<i>нетто</i>	<i>брутто</i>	<i>нетто</i>
Картопля	289	210	58	42	28,9	21
Буряк	191	150	38	30	19	15
Морква	126	100	25,2	20	12,6	10
Огірки солоні	188	150	37,6	30	18,8	15
Капуста квашена	214	150	42,8	30	21,4	15
Цибуля ріпчаста	179	150	35,8	30	17,9	15
Олія рослинна	100	100	20	20	10	10
<b>Вихід</b>				<b>100</b>		

### Алгоритм виконання роботи

- > зважити продукти;
- > зважити картоплю, буряк, моркву;
- > обчистити, нарізати скибочками;
- > солоні огірки почистити, нарізати скибочками;
- > квашену капусту віджати, перебрати, нашаткувати;
- > цибулю нарізати півкільцями;
- > продукти з'єднати, перемішати;
- > заправити олією;
- > відпустити.

### Правила відпуску

Вінегрет кладуть у салатник гіркою, зверху посипають подрібненою зеленню.

### Вимоги до якості страв

Назва страви	Зовнішній вигляд	Колір	Консистенція	Смак і запах
Вінегрет овочевий	Готовий салат укладений гіркою і оформлений продуктами, що входять до складу, овочі нарізані скибочками, цибуля -на півкільцями, капуста - нашаткована	Відповідає кольору овочів, які входять до вінегрету, злегка рожевий від буряка	Варених овочів - м'яка. Овочі нарізані скибочками зберегли форму нарізання	Гострувато-кислий, властивий продуктам, що входять до складу вінегрету

# Інструкційно-технологічна картка

## Салат рибний

Рец. № 98 (2кл.)

збірник рецептур 1992р.

Найменування сировини	1 порц.		2 порц.	
	<i>Брутто</i>	<i>Нетто</i>	<i>Брутто</i>	<i>Нетто</i>
Минтай (морожений)	80	40	160	80
<b>Маса припущеної риби</b>	-	30	-	60
Картопля *	41	30	82	60
Огірки свіжі або солоні	31	25	62	50
Помідори свіжі	29	25	58	50
Горошок зелений (консервований)	15	10	30	20
Майонез	35	35	70	70
<b>Вихід</b>		<b>150</b>		

### Алгоритми виконання роботи:

- > зважити продукти;
- > філе риби припустити, охолодити і нарізати тоненькими скибочками;
- > відварену картоплю, свіжі або солоні огірки також нарізати тоненькими скибочками;
- > продукти з'єднати перемішати;
- > заправити майонезом;
- > прикрасити скибочками риби, помідорів, салатом, поливають майонезом, що залишився;
- > відпустити у салатнику.

### Правила відпуску

Салат кладуть у салатник гіркою, оформляють скибочками риби, помідорів, салатом, поливають майонезом, що залишився.

### Вимоги до якості

Назва страви	Зовнішній вигляд	Колір	Консистенція	Смак і запах
Салат рибний	Продукти нарізані скибочками, салат викладений гіркою і оформлений скибочками риби, помідорів, салатом, майонезом	Властивий продуктам які є в салаті	Ніжна, м'яка, овочі не розварені, зберегли форму нарізки	Продуктів, що входять до складу салату

Під час виконання технологічного процесу у кухара виникли проблеми. Подумайте та дайте йому корисну пораду

1. Салат із свіжих овочів пересолений.

---

---

---

2. На підприємство не поступило куряче філе, яке необхідне для приготування салату «Столичний». Запропонуйте салат з подібними інгредієнтами.

---

---

---

3. У вас є морква, зелений консервований горошок, олія, цибуля, капуста, кавбаса. Але немає майонезу, для приготування салату «дністер». Який інший салат ви запропонуєте?!

---

---

---



Здійснить розрахунки сировини  
на зазначену кількість порцій, та  
заповнить картки-завдання

**Картка-завдання**  
**Вінегрет овочевий**

Рец. № 103 (2кл.)

збірник рецептур 1992р.

Найменування сировини	1000 гр.		1 порц.		40порц.	
	<i>брутто</i>	<i>нетто</i>	<i>брутто</i>	<i>нетто</i>	<i>брутто</i>	<i>нетто</i>
Картопля	289	210				
Буряк	191	150				
Морква	126	100				
Огірки солоні	188	150				
Капуста квашена	214	150				
Цибуля ріпчаста	179	150				
Олія рослинна	100	100				
<b>Вихід</b>				<b>100</b>		

**Картка-завдання**  
**Салат з білоголової капусти**

Рец. № 81 (2кл.)

збірник рецептур 1992р.

Найменування сировини	1000 г		1 порц.		65 порц.	
	<i>брутто</i>	<i>нетто</i>	<i>брутто</i>	<i>нетто</i>	<i>брутто</i>	<i>нетто</i>
Свіжа білоголова капуста	848	678				
<b>Маса прогрітої капусти</b>	-	610				
Клюква свіжа	105	100				
Зелена цибуля	125	100				
або морква	125	100				
Оцет 3%-ний	100	100				
Цукор	50	50				
Олія	50	50				
<b>Вихід</b>				<b>100</b>		

## Картка-завдання

### Салат «Дністер»

Рец. № 1.13.

збірник рецептур національних  
виробів, Харків, 2002р.

Найменування сировини	1000 г.		1 порц.		60 порц.	
	брутто	нетто	брутто	нетто	брутто	нетто
Капуста білоголова свіжа	695	555				
Оцет	30	30				
Цукор	10	10				
Ковбаса копчена	154	150				
Горошок зелений конс-ний	154	100				
Цибуля ріпчаста	60	50				
або зелена	63	50				
Майонез	150	150				
Перець чорний	0,1	0,1				
Яйця	1 1/4 шт.	54				
<b>Вихід</b>				<b>100</b>		

### *Корисні поради майбутньому професіоналу*

- ✓ Видаляйте позеленілу головку моркви – вона гірчить;
- ✓ Пам'ятайте: чим свіжіша зелень, тим більше в ній вітамінів;
- ✓ Не зберігайте оброблену цвітну капусту на світлі: вона стає сірою і швидко псується;
- ✓ Освіжити в'ялу зелень петрушки, кропу, селери можна поклавши її у холодну підкислену воду;
- ✓ Не очищайте шкірочку з молодих кабачків: у ній міститься більше вітаміну С, ніж у м'якоті;
- ✓ Салат спочатку треба посолити, а потім заправити олією, оскільки сіль в олії не розчиняється;
- ✓ Не з'єднуйте теплі продукти з холодними – салат швидко прокисне.

**6.2. Приклад розробки міжпредметного дослідницького проекту  
(автори: колектив педагогів Іванівського професійного аграрного ліцею)**

**МІЖПРЕДМЕТНИЙ  
ДОСЛІДНИЦЬКО - ТВОРЧИЙ  
ПРОЕКТ**

*Салон «КАТРИЗ»*

**ПРЕДМЕТИ:** бухгалтерський облік, ринкова економіка, виробниче навчання за професією "кривець"

**НАВЧАЛЬНІ, РОЗВИВАЛЬНІ І ВИХОВНІ ЦІЛІ І ЗАДАЧІ:**

- > підвищити інтерес учнів до майбутньої професії "кривець";
- > розвивати вміння учнів творчо мислити, виробляти ідеї і знаходити шляхи їхньої реалізації на практиці;
- > розвивати в учнів самостійність і відчуття відповідальності за виконання прийнятих рішень;
- > сформувати в учнів уявлення про способи створення конкурентоспроможного підприємства і організацію його діяльності;
- > формувати навички дослідницької роботи, вміння знаходити необхідну інформацію, класифікувати і систематизувати її, вміння презентувати результати своєї діяльності

**ПЛАНОВАНИЙ РЕЗУЛЬТАТ:**

- > створення учнями моделі приватного підприємства:
  - 1) складання *бізнес-плану приватного підприємства* та його оцінювання за бізнесовими критеріями,
  - 2) виготовлення *рекламної вівіски приватного підприємства*,
  - 3) створення *рекламного каталогу*
- > презентація моделі приватного підприємства в рамках проведення тижнів професій

**ФОРМА ОРГАНІЗАЦІЇ**

**НАВЧАЛЬНОЇ ДІЯЛЬНОСТІ УЧНІВ:** робота в малих групах

**КЛЮЧОВЕ ПИТАННЯ:**  
*Як створити підприємство?*



Рис. 1 – Модель створення підприємства

**СТИСЛИЙ ОПИС ЕТАПІВ ПРОЕКТУВАННЯ У ІДЕЯХ І ЦИТАТАХ:**

1. "Суттєвий чинник професійного успіху - хороша ідея, яку можна реалізувати": пошук, аналіз та критерії відбору підприємницьких ідей.
2. "Що нам вдасться": дослідження ринку
3. "Крокуй вперед": розроби власний бізнес-план
4. "Реклама – рушій торгівлі»: знайди способи просування і реклами підприємства

**ЕТАПИ ПРОЕКТНОЇ ДІЯЛЬНОСТІ:**

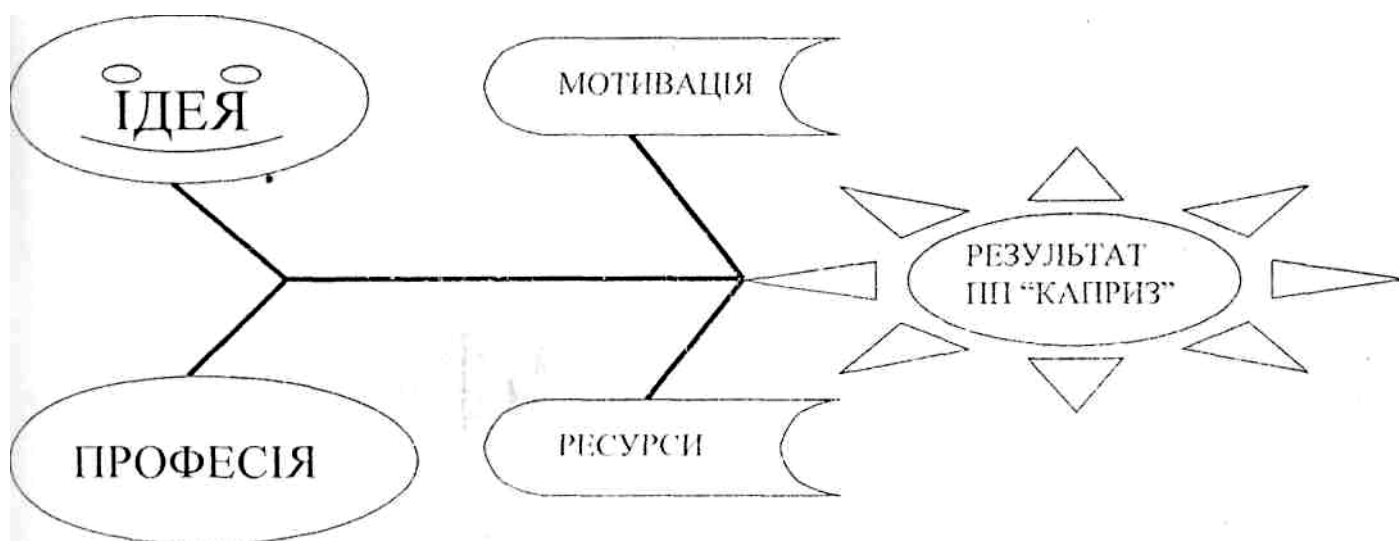
***I. Пошуковий етап***

Час проведення 3 дні (позаурочна діяльність).

Робота над проектом починається з визначення переліку робіт, необхідної кількості учасників і розподілу обов'язків між учасниками проекту. У проекті задіяно 5 ініціативних малих груп учнів, які навчаються за професією "кравець". Кожна група вибирає лідера – керівника.

На даному етапі працює група № 1 "дослідників", яка вивчає ринкову ситуацію, ринок збуту продукції, технічні умови здійснення проекту, можливе забезпечення підприємства людськими ресурсами, розробляють організаційну схему приватного підприємства.

***II. Аналітичний етап***

Час проведення: 5 днів (позаурочна діяльність).

У проведенні даного етапу проекту приймають участь учні групи № 2 "фінансисти" і групи № 4 "менеджери".

"Менеджери" аналізують зібрану «дослідниками» інформацію, планують і організують роботу по виготовленню реклами приватного підприємства, результати своєї роботи вони передають "фінансистам".

Час на виконання завдання: 5 днів (позаурочна діяльність) "Фінансисти" розробляють виробничий план підприємства, розраховують фінансовий план. І завершують свою роботу, систематизуючи отримані дані.

### **III. Практичний етап**

Час проведення: 8 днів (позаурочна діяльність).

У проведенні даного етапу беруть участь група № 2 "фінансисти", група № 3 "модельєри", група ; №4 "менеджери".

Учні "фінансисти" працюють над складанням бізнес-плану приватного підприємства. "Менеджери" займаються оформленням рекламної вивіски підприємства. "Модельєри" працюють над створенням рекламного каталогу святкових суконь.

### **IV. Презентаційний етап**

Час проведення: 1 год. (презентація в ході проведення тижня професії).

"Редактори" здійснюють комп'ютерний набір проекту, готують версію презентації. Презентація результатів проекту проводиться з демонстрацією слайдів, рекламної вивіски підприємства, розробки бізнес-плану.

## **Завдання для учнів**

### **Група № 1 "Дослідники"**

Склад групи: учні, які навчаються за професією:

"кравець" - 5 чол.

Завдання:

- > вивчення ринкової ситуації
- > розробка організаційної схеми приватного підприємства
- > визначення ринку збуту продукції
- > вивчення можливих технічних умов здійснення проекту
- > забезпечення людськими ресурсами

### **Група № 2 "Фінансисти"**

Склад групи: учні, які навчаються за професією:

"кравець" - 5 чол.

Завдання:

- > розробка виробничого плану приватного підприємства
- > розрахунки витрат
- > розробка фінансового плану



### Група № 3 "Модельєри "

Склад групи: учні, які навчаються за професією:

"кравець" - 5 чол.

Завдання:

- > вивчення сучасних напрямків моди
- > підбір моделей святкових суконь

### Група № 4 "Менеджери "

Склад групи: учні, які навчаються за професією:

"кравець" - 5 чол.

Завдання:

- > розробка змісту проекту
- > реклама приватного підприємства

### Група № 5 "Редактори "

Склад групи: учні, які навчаються за професією:

"кравець" - 5 чол.

Завдання:

- > розробка презентації проекту
- > комп'ютерна реалізація електронних матеріалів

Для забезпечення просування продукту на ринок потрібно наступне:

- постійно забезпечувати високу якість продукції та широкий комплекс послуг
- прагнення бути на ринку лідером, що характеризується наявністю ексклюзивних технологій виробництва
- збут виробів в комплексі с послугами які не надаються потенційними конкурентами
- підтримка іміджу товару, формування позитивної громадської думки відносно нього

Одним з основних способів просування товару на ринок буде реклама – стимулятор попиту.

ПП "Каприз" планує використати такі канали поширення реклами (табл. 1).

Таблиця 1

### **Засоби реклами**

<i>Засоби реклами</i>	<i>Вартість реклами</i>
Оголошення в газеті "Нове життя"	70 грн.
Оголошення по місцевому радіо	70 грн.
Каталог	100 грн.
Рекламна вівіска підприємства	50 грн.

### Плановий робочий розклад:

Режим роботи – в одну зміну Тривалість робочого дня - 8 год. Тривалість робочого тижня - 5 днів Пункт продажу - працює щодня

### Штатний розклад

Посада, фах	Оклад (умовні одиниці)
Закрійник, приймальник	350
Кравець III розряду	265
Кравець IV розряду	285
Разом	900

### Витрати на виробництво

Місяці	З/плата	Відрахування	Оренда	Електрика	Ремонт	Телеграф	Реклама	Сировинна фурнітура	Реєстр	Разом
Січень	900	338	130	48		15	150	720	120	2421
Лютий	900	338	130	60		15	-	950		2393
Березень	900	338	130	36	40	15	50	570		2079
Квітень	900	338	130	48		15	-	720		2151
Травень	900	338	130	36		15	-	570		1989
Червень	900	338	130	36	40	15	50	570		2079
Липень	900	338	130	60		15	-	950		2393
Серпень	900	338	130	36		15	-	570		1989
Вересень	900	338	130	12	40	15	-	180		1615
Жовтень	900	338	130	24		15	40	360		1807
Листопад	900	338	130	24		15		360		1767
Грудень	900	338	130	24		15		360		1767
Разом	10800	4056	1560	444	120	180	290	6880	120	24450

### Маємо співвідношення витрат і доходів:

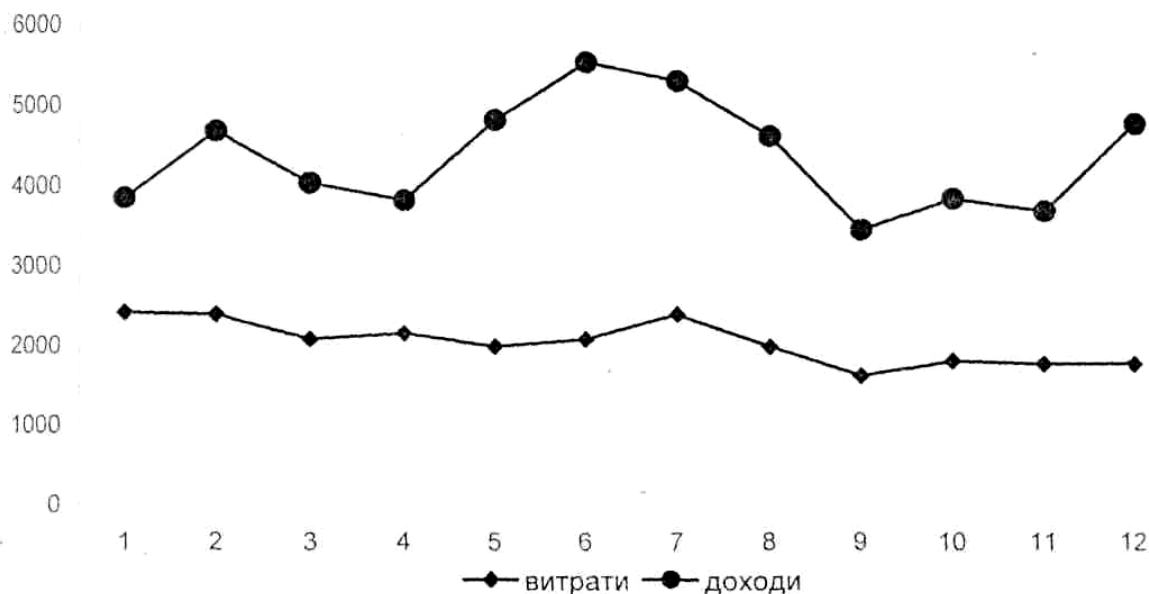

# Бізнес - план



ПП "Каприз"

# БІЗНЕС-ПЛАН

організації пошиття, прокату святкових суконь та ремонту одягу

приватне підприємство "Каприз"\*

## *Зміст:*

1. Мета бізнес-плану
2. Резюме
3. Опис підприємства
4. Опис продукту (послуги)
5. Аналіз ринку
6. Виробничий план і менеджмент
7. План маркетингу
8. Фінансовий план
9. Висновок

## 1. Мета бізнес-плану

Бізнес-план присвячено обґрунтуванню ефективності відкриття та функціонування ПП "Каприз" з пошиття святкових суконь, їх реалізації та надання послуг по прокату та ремонту одягу. ПП створюється для задоволення потреб населення Іванівського району.

---

\* у наведеному матеріалі повністю збережено зміст і стилістики авторського викладу, бо це продукт, реально виконаний учнями

## 2. Резюме

### Метою проекту є

1. Пошив, реалізація та прокат святкових суконь, надання послуг по ремонту одягу.
2. Задоволення попиту населення Іванівського району, що відповідає пріоритетним напрямкам соціально-економічного розвитку району.
3. Одержання прибутку з метою розширення діяльності приватного підприємства "Каприз".
4. Виявлення умов ринку і прогноз продажу суконь, падання послуг по їх прокату та ремонту одягу.

Для участі в реалізації проекту ПП "Каприз" залучено власні заощадження приватного підприємця Якуніної М.Я. та споживчий кредит банку "Аваль".

Кредити направлені на придбання тканини, фурнітури, необхідних інструментів, сплати оренди за приміщення та швейне обладнання.

ПП "Каприз" пропонує пошив та прокат святкових суконь по значно нижчим цінам ніж - на "стихійних ринках", враховуючи рівень прибутковості населення:

- на відміну конкурентів ПП І "Каприз" пропонує оплату послуг прокату суконь в розстрочку (2-3 міс)
- 10% знижка при реалізації двох і більше виробів
- 10% знижка при замовленні ремонту одягу одним клієнтом на суму більше 100 грн.
- пропонуються весняно-літні та осінньо-зимові акції ремонту одягу
- виконання замовлень в присутності клієнта в екстрених випадках

ПП "Каприз" має висококваліфікованих працівників, що здатні виконати замовлення швидко та якістю, враховуючи замовлення клієнта.

### 3. Опис підприємства

ПП "Каприз" з орендними відносинами утворене на основі особистих внесків фізичної особи Якуніної М.Я.

#### Місце розташування:

смт Іванівка  
вул. Щорса 4б  
Іванівський ПАЛ

#### Основна діяльність:

- пошив святкових суконь
- продаж суконь
- надання послуг по прокату святкових суконь та ремонту одягу

#### Схема обслуговування населення



## 4. Опис продукту (послуги)

Пошив суконь здійснюється з врахуванням сучасних напрямків моди.

Мові святкові моделі поєднують у собі все, що є втіленням розкоші та блиску: яскрава кольорова палітра, різноманітність оздоблень.

Для пошиття використовуються такі тканини:

- |              |                |
|--------------|----------------|
| - атлас      | - стрейч-атлас |
| - шифон      | - гіпюр        |
| - креп-шифон | - стрейч-гіпюр |
| - креп-сатин | - тафта        |

Рішоманітнісінь оздоблення:

- |             |                        |
|-------------|------------------------|
| - вишивки   | - волани               |
| - аплікація | - драпіровки           |
| - стрази    | - оборки               |
| - бейка     | - штучні квітки і т.д. |
| - кант      |                        |

Розміри суконь: 44 - 50

Орієнтовна ціна виробу: 250 - 350 грн.

Планується ціна прокату: 50% вартості моделі

Святкові знижки: 30% вартості моделі

ПП "Каприз" надій послуги по ремонту та поновленню одягу:

- ремонт поношених місць по спиці і відльоту коміра, низу виробу, низу рукавів.
- ремонт раптово-пошкоджених ділянок деталей одягу (порізи, розриви, спалені місця)
- поновлення одягу різним оздобленням, штопка, штуківка
- переробка виробів із двобортного на одnobортне, а також зміну ширини виробу за рахунок бічних швів
- перелицьовування виробів

Планується використання такого швейного обладнання:

- швейні машини 1022 кл.,
- 51 кл.,
- 25 кл.,
- "Чайка - III"

## 5. Аналіз ринку

За статистичними даними на території Іванівського району населення жінок станом на 1.01.2005 р. складає:

*Віком:*

*від 15р- до 25 - 2890 чол.*

*від 25 р - до 35 - 2475 чол.*

*від 35 р - до 45 - 2736 чол.*

Ці статистичні дані свідчать про доцільність створення даного підприємства "Каприз". Сьогодні більшість жінок відомі сучасний дизайн та професійне обслуговування клієнтів приватних салонів, які пропонують різні послуги за високими цінами.

При маркетинговому опитуванні встановлено такі категорії користувачів послугами підприємства:

- *особи, які мають середній достаток і не звершають увагу на ціну*
- *не мають великого достатку, але заклопотані скороченням часу і зусиль, які витрачають на підготовку святкового одягу*
- *споживачі, що використовують святкові сукні епізодично через їх високу ціну. Розмір покупки цієї категорії прямо залежить від її вартості*

Проведений аналіз попиту дозволяє зробити висновок: потенціал ринку високий, але продукція буде користуватись попитом у випадку встановлення цін значно нижче ніж ті, що існують в даний час на ринку смт Іванівки. При розробці проекту ця умова була головною при прийнятті основних економічних та технологічних рішень.

В даний час на території Іванівського району жодне підприємство (крім стійних) не займається аналогічними видами діяльності.

**Торгівлею готових суконь займаються окремі підприємці, але:**

- *досить висока ціна*
- *однотипність, відсутність індивідуальності*
- *низька якість*



## 6. Виробничий план і менеджмент

### Підготовчий період включис наступні роботи:

- розробити бізнес-план проекту
- зареєструвати підприємство і організувати юридичний супровід проекту
- залучити фінансові ресурси
- укласти договори на оренду приміщення та обладнання
- провести додаткові роботи з вивчення ринку збуту
- укомплектувати штат підприємства необхідними фахівцями

Попит на святкові сукні носить яскраво-виражений сезонний характер, тому і планування виробництва треба проводити враховуючи даний фактор.

### План виробництва

Місяці	Пошив			Продаж			Послуги				Ремонт одягу	Разом
	Кількість	С/в	Сума	Кількість	Ціна	Сума	Прокат			Пошив з сировини замовника		
							Кількість	Ціна	Сума			
Січень	4	250	1000	-			4	170	680		750	1430
Лютий	5	270	1350	-			9	170	1530		750	2280
Березень	3	270	810	1	350	350	5	170	850		750	1950
Квітень	4	270	1200	1	400	400	3	170	510		750	1660
Травень	3	300	1050				15	130	1950	120	750	2820
Червень	3	350	840				20	125	2500	200	750	3450
Липень	5	280	1500	3	320	960	7	170	1190		750	2900
Серпень	3	300	900	1	370	370	10	150	1500		750	2620
Вересень	1	300	320				9	120	1080		750	1830
Жовтень	2	320	640	1	370	370	7	130	910		750	2030
Листопад	2	320	640				8	130	1040	120	750	1910
Грудень	2	320	640	1	390	390	17	100	1700	150	750	2990
Разом:	37		10890	8		2840			15440	590	9000	27870

### Планується наступний асортимент суконь:

1. Елегантні вечірні сукні:
  - для другого дня весілля
  - для подруг нареченої
  - для торжеств, презентацій
  - для випускного балу
2. Авангардні моделі
3. Корсетні моделі
4. Класичні моделі

Асортимент обрано не випадково тому, що такі сукні користуються попитом.

На підставі даних викладених у розділі "Опис продукту<sup>1</sup>", вироби мають високі характеристики якості, а відносно низька собівартість дозволить встановити ціни на прокат нижчими на 15-20% ніж середньоринкові.

Таке сполучення якісних і вартісних характеристик продукту дозволить забезпечити гарантований збут.

Таким чином, маркетинговою стратегією ПП "Каприз" є цінова конкуренція при забезпеченні ексклюзивної якості виробів. Крім того планується гнучка політика цін:

- на відміну конкурентів ПП "Каприз" пропонує оплату послуг прокату суконь в розстрочку (2-3 міс)
- 10% знижка при реалізації двох і більше виробів
- 10% знижка при замовленні ремонту одягу одним клієнтом на суму більше 100 грн.
- пропонуються весняно-літні та осінньо-зимові акції ремонту одягу.
- виконання замовлень в присутності клієнта в екстрених випадках.

### Графік цін на прокат

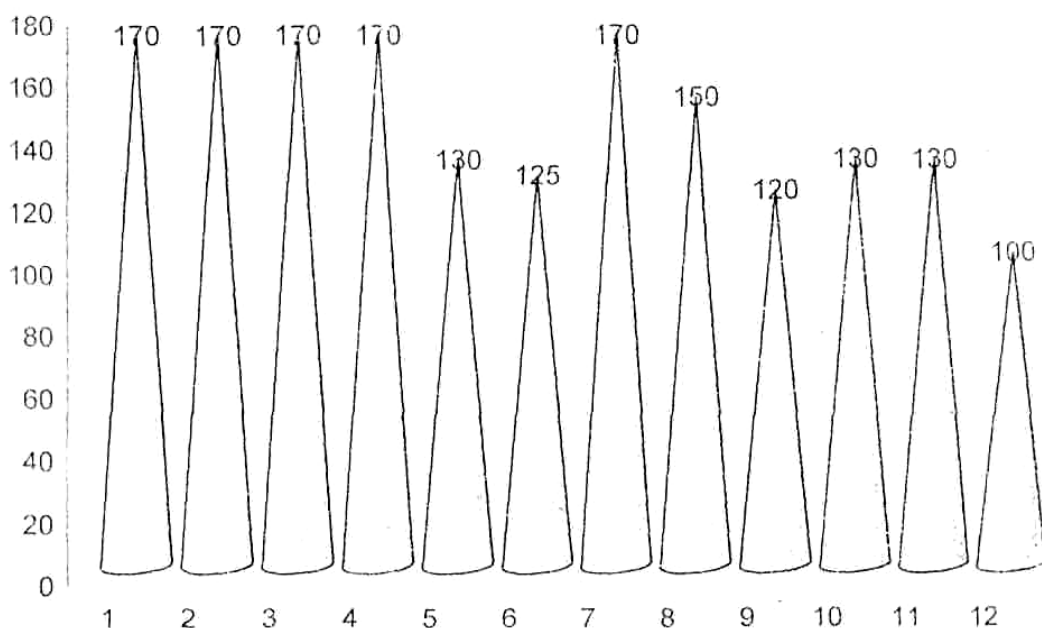

## 8. Фінансовий план

### Розрахунок прибутковості підприємства

Виручка від пошиття та падання послуг	27870
Виграти	24450
Фінансовий результат	3420
Податок на прибуток	726
Чистий дохід	2694
Рентабельність	9,7%
Сплачено кредит за перший рік діяльності	1000
Прибуток що залишається в розпорядженні ПП "Каприз"	1694

## 9. Висновок

Проведений фінансово-економічний аналіз проекту дозволяє зробити висновок, що представлений проект може бути реалізованим. Аналіз показує, що проект є достатньо стійким до можливих змін макроекономічної ситуації в цілому, так і внутрішніх показників проекту.

Перелік послуг діяльності ПП "Каприз" буде користуватись попитом.

Чистий дохід одержаний за I рік діяльності говорить про те, що в наступні роки можна набрати більш високі темпи розвитку підприємства.

### **6.3. Приклад розробки міні-проекту на уроці виробничого навчання (професія: офіціант, бармен)**

**Професійна підготовка офіціантів**

#### **Навчальний проект**

#### **"ОРГАНІЗАЦІЯ ОБСЛУГОВУВАННЯ СВЯТ, ТОРЖЕСТВ"**

**Предмет: виробниче навчання**

**Автор: Горова Г.Л., ПТУ № 124, м. Донецьк**

#### **Завдання проекту:**

- удосконалювати професійні знання, уміння і навички;
- формувати навички генерування і презентації ідей, використання проблемних методів вирішення завдань;
- розвивати навички групової роботи, критичної оцінки колективного проекту й особистого внеску в його здійснення;
- виховувати потреби у творчості, удосконаленні естетичного смаку.

**Планований результат:** оволодіння учнями практичними навичками організації обслуговування торжеств.

**Час роботи:** 3 години.

**Форма організації навчальної діяльності:** робота в малих групах. **Оцінювання:** проводиться за традиційною системою групою експертів із числа викладачів професійно-теоретичного циклу і майстрів виробничого навчання.

#### **Дидактичне і матеріально-технічне забезпечення:**

- навчальний клас (що імітує зал ресторану);
- столовий посуд (прибори, серветки, скатерки);
- аксесуари для декорування столу;

- довідкова література;
- документація (меню, замовлення клієнтів, рахунок на оплату тощо).

### **Методичні рекомендації**

Проект складається з трьох етапів:

1. Виконання творчого завдання.
2. Презентація проекту.
3. Дебрифінг.

Учням представляється ідея проекту і додаткова інформація: на честь чого влаштовується банкет; час початку і приблизний час його закінчення; кількість і склад відвідувачів; орієнтовний асортимент страв і напоїв; середня сума витрат на замовлення.

Клас поділяється на групи з урахуванням професійних знань і творчих можливостей кожного учасника (доцільно сформувати приблизно однакові за можливостями групи).

Кожна група вибирає лідера-керівника, який видає конкретні завдання учасникам.

Відповідно до поставленого завдання учні вибирають одну з форм обслуговування гостей: банкет-прийом з повним обслуговуванням офіціантами; банкет з частковим обслуговуванням офіціантами; банкет-чай; фуршет; прийом-коктейль.

Учні вибирають спосіб сервіровки і декорування столу, обмірковують варіанти оформлення залу, розраховують необхідну кількість і асортимент посуду, приладів і столового реманенту, оформляють розрахунок-заявку на виробництво для подачі блюд із кухні, розрахунок-заявку на соки, води тощо (для закріплення вивчення лексичного матеріалу документи заповнюються українською і англійською мовами).

Проробляють меню банкету, черговість подачі блюд і розливу напоїв. Розподіляють усіх учасників-офіціантів за секторами обслуговування.

Виконують завдання і готують презентацію проекту (меню складається і представляється українською і англійською мовами).

При роботі над завданням учні повинні використовувати знання зі спецпредметів: організація обслуговування відвідувачів (кулінарна характеристика блюд, калькуляція, професійна етика і психологія, англійська та українська мови (граматика)).

При необхідності учні можуть радитися із викладачами і майстрами виробничого навчання, використовувати додаткову навчальну літературу. У ході виконання завдання застосовується індивідуальна і групова форми роботи.

Роль викладача полягає в постановці початкової задачі (стимулювання самостійної роботи і коректування у випадку відхилення груп від поставленої мети).

**Презентація проекту** може бути колективною (беруть участь усі чи кілька членів групи) або індивідуальною (роботу групи представляє її керівник). Кожній групі надається однаковий термін для виконання завдання.

Презентація має проходити в атмосфері зацікавленості, доброзичливості, без зайвих зауважень і критики.

Після презентації всіх робіт проводиться поетапний **дебріфінг**:

1. Письмове самооцінювання і взаємооцінювання учнів.
2. Обмін враженнями і думками, обговорення процесу виконання завдання, аналіз ефективних рішень і прорахунків, пошук способів поліпшення результатів.
3. Бесіда про те, що засвоїли учні в процесі виконання проекту.
4. Узагальнення педагогом роботи учнів, аналіз здійснених рішень.
5. Підбиття підсумків незалежними експертами, оцінювання роботи (видається загальна оцінка кожній групі).

### Оцінювальна таблиця незалежного експерта

Критерії	1	2	3	4	5
Організованість					
Взаємодопомога					
Доцільність розподілу обов'язків серед членів малої групи					
Уміння планувати					
Уміння прийняти рішення					
Професіоналізм					
Комунікабельність					
Переконливість					
Творчий підхід					
Інформативність					
Знання спеціальної лексики					
Прагнення до успіху					
<b>Середній бал</b>					

У таблиці перераховані основні критерії оцінки роботи груп.

За кожен критерій виставляються бали від 1 до 12.

По кожній групі підраховується середній бал, що стане остаточною оцінкою.

### Стислий аналіз і узагальнення результатів роботи груп

---

---

---

---

---

---

---

---

---

---

Експерт \_\_\_\_\_

## **6.4. Приклад розробки ділової гри**

**Професійна підготовка продавців**

### **Методична розробка уроку з предмету "ОБЛІК ТА ЗВІТНІСТЬ"**

**Автор: Дьякова О.О., ПТУ № 58, м. Донецьк**

**Тема уроку: Звітність матеріально відповідальних осіб.**

**Тип уроку:** урок узагальнення і систематизації знань.

**Цілі:**

- формувати в учнів навички щодо оформлення документів,
- складання товарного звіту;
- розвивати творчі здібності, логічне мислення, почуття
- відповідальності;
- виховувати почуття взаємодопомоги, відповідальності за оформлення звітних документів.

**Вид уроку:** ділова гра.

**Час роботи:** 1 година 20 хвилин.

**Форма організації навчальної діяльності:** групова, робота в малих групах.

**Дидактичне забезпечення:** звітна документація, завдання для груп.



## Методичні рекомендації

### I етап

Навчальна група поділяється на три команди. Кожна з яких має бригадира, бухгалтера, експерта.

Бухгалтери й експерти працюють на спеціальних, позначених табличками, робочих місцях.

Кожна команда, відповідно до жеребкування, працює за визначеною специфікою товару, а саме: кондитерські вироби, молочна продукція, гастрономічний відділ.

### II етап

#### Конкурс бригадирів

##### Варіанти завдань

1 команда	2 команда	3 команда
1. Перелічити розділи прибуткової частини товарного звіту	1. Перелічити розділи видаткової частини товарного звіту	1. Перелічити розділи товарного звіту
2. Як визначити залишок товарно-матеріальних цінностей на кінець робочого дня?	2. Як визначити залишок товарно-матеріальних цінностей на початок робочого дня?	2. Як ураховується тара у звіті матеріально відповідальних осіб?

Критерії оцінювання (за 10-ти бальною системою):

Критерії	Кількість балів	Заохочувальні бали	Штрафні бали	Всього
правильна відповідь	+10			
доповнення з боку команди		+2		
аргументованість та наочність відповіді		+2		
неповна відповідь	+8			
допомога викладача			-2	
неввірна відповідь	0			

Під час проведення конкурсу бригадирів активно працює *група незалежних експертів*: оцінює знання, виставляє та оголошує бали.

### **III етап – робота команд над завданням**

Кожна команда отримує конверт із завданням.

Бухгалтерам і експертам видаються копії завдань.

Бригадири знайомлять із завданням і розподіляють роботу серед усіх членів команди.

#### *Варіанти завдань для команд:*

- скласти товарний звіт за один день на основі даних кондитерського, молочного або гастрономічного відділу (за вибором);
- отримати товар за товарно-транспортною накладною: указати відсутні реквізити, перевірити правильність таксування;
- надійшов товар від Львівської кондитерської фабрики "Світоч" без супровідних документів. Оформити документально отриманий товар;
- оформити здачу виторгу кондитерського відділу в сумі 2345 грн.

Бригадири самостійно складають товарні звіти, вносять реквізити, найменування документів, підраховують підсумки по розділах і визначають залишок на кінець дня. Далі документи передають бухгалтеру на перевірку.

Бухгалтери перевіряють правильність оформлення документів і таксування, визначають недоліки, по закінченні перевірки піднімають руку.

Незалежні експерти стежать за роботою всіх учасників, аналізують хід роботи, підсумовують результати.

### **IV етап**

#### **Підбивання підсумків**

Бухгалтер зачитує завдання команди, повідомляє, які документи ввійшли до товарного звіту, аналізує якість їхнього заповнення, правильність таксування і виведення залишку на кінець дня.

Експерти коментують результати роботи команд, повідомляють підсумки, підбивають результати діяльності бригадирів (раціональний розподіл обов'язків між членами команд, якість їхньої роботи, дисципліна).

## V етап Дебрифінг

Викладач разом із учнями обговорює такі питання:

- ◆ Що було найбільш корисним на уроці?
- ◆ Які складності виникли ?
- ◆ Що сподобалося в проведенні уроку?
- ◆ Що хотілося б змінити?

**Домашнє завдання:**

***Проведіть дослідження споживчого ринку.***

Для цього опитайте своїх рідних, друзів, знайомих.

<b>ОСІНЬ</b>	<b>Які критерії впливають на Ваш вибір продуктів харчування?</b>	
	<ul style="list-style-type: none"> <li>◆ Смакові якості</li> <li>◆ Калорійність</li> <li>◆ Корисність для здоров'я</li> <li>◆ Зовнішній вигляд</li> <li>◆ Вага</li> <li>◆ Обізнаність із виробником або його торговельною маркою</li> <li>◆ Розташування виробника, його торговельної точки</li> </ul>	<input type="checkbox"/> <input type="checkbox"/> <input type="checkbox"/> <input type="checkbox"/> <input type="checkbox"/> <input type="checkbox"/> <input type="checkbox"/>
<b>ЯК ПІДВИЩИТИ РЕЙТИНГ ТОРГОВЕЛЬНОГО ПІДПРИЄМСТВА?</b>		

*Мета виконання домашнього завдання:*

- поглибити та закріпити отримані на уроці знання, та сприяти їх зв'язку з майбутньою професійною діяльністю;
- підготуватися до проведення тематичної атестації;
- розвивати уміння та навички пошуку, дослідження та аналізу інформації;
- розвивати комунікативні уміння та навички.

Кожна команда обирає свою форму оформлення результатів виконання домашнього завдання з використанням творчого потенціалу команди.

Презентація результатів виконання домашнього завдання кожною командою буде одним із конкурсів при проведенні підсумкового заняття за темою програми.

## 6.5. Методика проведення тренінгів

Як вже зазначалося раніше, *тренінг* – це інтерактивний метод навчання, який складається із сукупності практичних вправ з моделювання реальних або вигаданих виробничих, суспільних або побутових ситуацій.

Тренінг є послідовність декількох *етапів* [5]:

- *семінар* – доповіді декількох учнів за раніше отриманими темами;
- *«мозкова атака»* - формулювання проблеми та генерація ідей з її вирішення;
- *дискурс* – розчленування сформульованої проблеми на окремі кроки-завдання її вирішення шляхом вирішення учнями логічно-побудованих проблемних ситуацій;
- *дискусія* – обговорення учнями творчих знахідок, запропонованих на попередніх етапах; вибір оптимального варіанту рішення проблеми; оцінка перспектив впровадження даного варіанту в практичну діяльність.

Кожний етап проведення тренінгу складається із *п'яти компонентів*:

- вступ – ознайомлення учнів з умовами подальшої роботи;
- виконання завдань;
- обговорення;
- підведення підсумків;
- практичні рекомендації.

Цей метод поєднує у собі проблемно-пошуковий метод, аналіз конкретних ситуацій, «мозкову атаку», розігрування ролей, дискусію і може широко використовуватися на всіх етапах навчально-виробничого процесу.

### ***Приклад тренінгу на тему «Захист прав споживачів»***

(предмет «Основи ринкової економіки»,  
професія: продавець непродовольчих товарів)

*Дидактична мета тренінгу:*

- формування та закріплення в учнів знань основних статей «Закону про захист прав споживача»;
- закріплення знань та умінь з дотримання основних правил оформлення угоди між покупцем та торгівельним закладом;
- розвиток умінь і навичок в грамотному обслуговуванні покупців;
- розвиток критичного мислення в процесі вирішення проблемних ситуацій;
- розвиток навичок етичного та естетичного поведіння з покупцями.

*Форма організації* навчальної діяльності: робота в малих групах, індивідуальна.

## ***Етапи проведення тренінгу «Сім разів відміряй»***

### ***Перший етап – семінар.***

Педагог звертається до учнів з промовою про те, що дуже часто виникає ситуація, коли покупець, придбавши у магазині недорогий товар, не завжди спроможний витратити моральні сили або час на повернення цього товару, якщо якість цього товару (або якість наданої послуги) його не задовольняє. А коли мова йде про дороговартісні будматеріали, техніку або недешеві послуги, про обман з боку виробника або рекламодавця? У таких випадках як покупцям, так фізичним та юридичним особам, які продають товари або надають послуги, слід досконало знати основні правила оформлення угод та головні статті «Закону про захист прав споживачів».

Декілька «сильних» учнів (на наступних етапах вони можуть бути лідерами малих груп) виступають з доповідями з таких питань:

- Основні зміни до статей «Закону про захист прав споживачів»
- Про що повинен знати споживач при відвідуванні торгівельного закладу та при здійсненні покупки або укладанні угоди із торгівельним закладом?
- Яких типових помилок припускається покупець?
- У яких випадках товар може бути повернений покупцем, а у яких його можливо замінити?

Всі інші учні уважно слухають, конспектують головне, приймають участь у невеликій бесіді після кожної доповіді (або після завершення всіх доповідей).

Підведенням підсумків даного етапу є стисле повторення педагогом ключових моментів прослуханих доповідей.

### ***Другий етап – «мозкова атака».***

Педагог повідомляє учням опубліковану в газеті інформацію, що конкурентноспроможність супермаркету «Будмайстер» поступається конкурентноспроможності торгівельної мережі «Олбі» незважаючи на майже рівні ціни та асортимент товарів і формулює перед учнями проблему про *причини* цього факту *та шляхи покращення перспектив* для «Будмайстра».

Виконання завдання на даному етапі полягає у генерації ідей учнів щодо аналізу даної проблеми (які фіксуються педагогом на дошці) та виборі найбільш оптимальних гіпотез і рішень. *При виконанні завдання акцентується увага на грамотному обслуговуванні покупців.*

### ***Третій етап – рішення проблемних ситуацій.***

На цьому етапі можливе використання прийому «розігрування ролей» або перегляд відео- (мультимедійних) фрагментів реальних або змодельованих ситуацій, які можуть виникнути в магазині.

Учні поділяються на команди, кожна з яких працює над вирішенням наступних ***проблемних ситуацій***:

- Покупець потребує замінити неякісний товар, придбаний ним у магазині, на аналогічний. Що робити, якщо у даному магазині аналогічного товару, на який можна було б обміняти неякісний, немає?
- Чи може продавець відмовити покупцю замінити куплений товар, якщо цей товар має ідеальний стан, не був в експлуатації і має всі документи на його придбання?
- Що робити покупцю, якщо після доставки купленого ним товару на дім він не відразу виявив дефекти доставки (наприклад, неповну комплектацію дрібних деталей, зколи, тріщини, подряпини тощо)?
- Що робити, якщо споживач незадоволений послугами, наданими йому торгівельною мережею (замовлення кольору товару, доставка та встановлення, гарантія тощо)?

***Четвертий етап – дискусія.***

Команди презентують свої варіанти рішень проблемних ситуацій, які обговорюються всіма учасниками тренінгу. Підведенням підсумку цього етапу може бути використання педагогом наступного ***прийому***: формулювання для учнів ключового речення – *проблеми* як перспективи їх подальшої діяльності за обраною професією. Ця проблема може бути така: «*Робота продавця – це професія чи мистецтво?*». Рішення цього ключового професійного питання може бути видом творчого домашнього завдання у вигляді твору на задану тему.

## 6.6. Приклад організації роботи в малих групах

### Методична розробка поточного інструктажу уроку виробничого навчання для підготовки кухарів

Автор: *Дьякова О.О.*, ВПУ № 58, м. Донецьк

**Тема програми:** Навчання в секції плодоовочевих товарів.

**Тема уроку:** Свіжі овочі.

**Тип уроку:** удосконалення умінь та формування навичок.

**Етап уроку:** поточний інструктаж.

**Завдання етапу:**

- сформувати в учнів практичні навички щодо розпізнання асортименту свіжих овочів, їхньої якості;
- розвивати навички творчого мислення, уміння знаходити вихід з нестандартних ситуацій;
- виховувати прагнення до успіху, уміння працювати в команді.

**Час роботи:** 90 хвилин.

**Форма організації навчальної діяльності:** *робота в малих групах.*

**Методи і прийоми навчання:** рольова гра, розв'язання виробничих ситуацій, мозкова атака, практичні вправи.

**Оцінювання:** підсумкова оцінка кожного учня визначається як сума оцінок за кожне завдання. У випадку якщо завдання припускає виставляння однієї загальної оцінки команді, вона включається в індивідуальний рейтинг кожного члена команди.

**Дидактичне забезпечення:** завдання для груп, оцінювальна таблиця.



## Методичні рекомендації

Перед проведенням даного уроку учнівська підгрупа поділяється на 3 команди по 5 осіб. Кожна команда обирає свого лідера, назву, делегує одного учасника в групу експертів. Кожна команда отримує по 5 завдань.

### Підготовчий етап

*Час на проведення - 5 хвилин.*

Організаційний момент, підготовка команд до роботи, формування групи експертів.

Група експертів включає представників кожної команди і педагога. Завдання групи - оцінити роботу малих груп і окремих учнів. Експерти можуть після виконання завдання командами доповнювати або спростовувати відповіді, заробляючи тим самим додаткові бали для своєї команди і свою оцінку.

### ОЦІНЮВАЛЬНА ТАБЛИЦЯ (для експертної групи)

№ команди	П.І.Б. учасників	№ завдання	Оцінка (загальна або індивідуальна)	Додаткові бали за участь експертів
	•			

## Завдання № 1

*Час на виконання -15 хвилин.*

**Оцінювання завдання №1** – кожна команда одержує одну загальну оцінку.

### 1 команда

Показати прийоми роботи з підйомно-транспортним обладнанням, які відповідають вимогам техніки безпеки.  
Розповісти про потенційну небезпеку при недотриманні правил ТБ

### 2 команда

Показати прийоми роботи з вимірювальними пристроями, які відповідають вимогам техніки безпеки.  
Розповісти про потенційну небезпеку при недотриманні правил ТБ

### 3 команда

Показати прийоми роботи при вантажно-розвантажувальних роботах, які відповідають вимогам техніки безпеки. Розповісти про потенційну небезпеку при недотриманні правил ТБ, про норми перенесення вантажів

*Завдання виконуються в умовах імітаційної або реальної діяльності, що не несе за собою погрози для життя і здоров'я учнів.*

## Завдання № 2

*Час на виконання - 10 хвилин.*

**Оцінювання завдання №2** – кожен учень одержує індивідуальну оцінку, що враховує правильність відповіді, активність, уміння працювати в співробітництві.

*Загальне завдання для всіх команд:*

1. Розпізнати види і групи овочів за запропонованими натуральними зразками і муляжами, дати їхню стислу характеристику.
2. Зробити висновок про якість запропонованих натуральних зразків свіжих овочів. Зробити аналіз відповідності якості і ціни товару.
3. Навести приклади роботи вітчизняних товаровиробників, що пропонують свіжі овочі.

### Завдання № 3

*Час на виконання -15 хвилин.*

**Оцінювання завдання №3** – кожна команда одержує одну загальну оцінку.

Усі команди попередньо обговорюють завдання і направляють по одному представнику для участі в рольовій грі. Представник 1 команди виступає в ролі продавця, 2 - покупця, 3 - товаровиробника.

*Ситуація: При купівлі картоплі покупець звернув увагу на наявність дрібної, позеленілої, забрудненої, з механічним ушкодженням картоплі і відмовився від покупки. Необхідно розіграти найбільш оптимальний варіант виходу з даної ситуації.*

### Завдання № 4

*Час на виконання - 10 хвилин.*

*Обговоріть у команді питання, прийдіть до єдиної думки і виберіть представника, що буде відповідати на питання.*

**Оцінювання завдання №4** – кожна команда одержує одну загальну оцінку, що підсумовує індивідуальні оцінки учасників команди.

#### 1 команда

1. Які овочі називають багатолицими, чому? (капуста, перерахувати види)
2. Від яких овочів плачуть і чому? (ріпчаста цибуля - ефірні масла, фітонциди).
3. Які овочі рекомендують при застуді?

#### 2 команда

1. В яких овочах є вітамін С? (часник, цибуля, перець)
2. Які овочі називають овочами всіх страв і чому? (картопля)
3. Як визначити харчову цінність моркви? (по серцевині)

#### 3 команда

1. В яких овочах багато каротину? (морква 5-7 мг)
2. Які овочі використовуються в дієтичному харчуванні і чому? (гарбуз)
3. Як визначити харчову цінність буряка? (за кольором на розрізі)

## Завдання № 5

*Час на виконання - 20 хвилин.*

**Оцінювання завдання №5** – кожна команда одержує одну загальну оцінку.

Усі команди попередньо обговорюють завдання і направляють по одному представнику для участі в рольовій грі.

**Ситуація для 1 команди:** *Представник команди грає роль продавця. Представники двох інших команд — покупців. Покупці не люблять моркву. Завдання продавця — переконати їх купити моркву, розіграти найбільш оптимальний варіант виходу з даної ситуації.*

**Ситуація для 2 команди:** *Представник команди грає роль продавця. Представники двох інших команд - покупців. Покупці люблять моркву, але купують рідко, тому що іноді їдять її в сирому виді. Ніяких блюд з моркви готувати не вміють. Завдання продавця — переконати їх купити моркву, розіграти найбільш оптимальний варіант виходу з даної ситуації.*

**Ситуація для 3 команди:** *Представник команди грає роль продавця. Представники двох інших команд — покупців. Покупці люблять моркву, але воліють купувати її на ринку, тому що в магазині вона брудна і різного розміру. Задача продавця - переконати їх купити моркву, розіграти найбільш оптимальний варіант виходу з даної ситуації.*

## *Методика проведення дебрифінгу на уроці*

*Час на виконання - 75 хвилин.*

1. Кожна команда обговорює позитивні і негативні моменти своєї роботи на уроці;
2. Група експертів підводить підсумки своєї роботи;
3. Група спільно обговорює хід уроку, виявляє позитивні і негативні моменти, шукає шляхи удосконалення роботи команди в майбутньому;

Питання для обговорення:

- ◆ Яка команда найбільш повно і переконливо висвітлила питання, пов'язані з охороною праці (завдання № 1)? Відповідають команди-суперники.
- ◆ Яка команда найбільш грамотно виконала завдання №2? Відповідають команди-суперники.
- ◆ Яка команда була найбільш переконливою при виконанні завдання №3? Відповідають команди-суперники.
- ◆ Представник якої команди найбільш повно висвітлив питання завдання №4? Відповідають команди-суперники.
- ◆ Наскільки самостійним і переконливим був представник Вашої команди при відповіді на питання завдання №4?
- ◆ Яка ситуація завдання №5 здалася Вам найбільш переконливою? Відповідають команди-суперники.
- ◆ Хто з учасників 1 команди найбільш активно брав участь у роботі своєї команди, шанобливо відносився до своїх товаришів? Відповідають команди-суперники. Аналогічні питання задаються для 2 і 3 команди.
- ◆ Хто з учасників 1 команди найбільше грамотно відповідав на питання, показав глибоке знання вивченої теми? Відповідають

команди - суперники. Аналогічні питання задаються для 2 і 3 команди.

- ◆ Хто з учасників 1 команди виявив творче мислення, показав уміння знаходити вихід із нестандартних ситуацій? Відповідають товариші по команді. Аналогічні питання задаються для 2 і 3 команди.
  - ◆ Хто з учасників Вашої команди працював у співробітництві, уміло відстоював свою точку зору, поважаючи при цьому думки своїх товаришів? Відповідають члени команди.
  - ◆ Хто з учнів команди показав розвинуті навички комунікабельності? Відповідають команди-суперники.
4. Група експертів доповідає оцінки командам і окремим учням, аналізує роботу своїх товаришів у співробітництві. За основу можуть бути взяті питання, наведені вище.
  5. Педагог підбиває підсумки уроку, робить висновки. Характеризує позитивні аспекти роботи кожного учня на уроці, у толерантній формі підводить учнів до думки про необхідність саморозвитку особистісних якостей, навчання і навичок.

## 6.7. Приклад розробки сценарія для проведення інтерактивної лекції-екскурсії «Назад – у майбутнє»

Професійна підготовка перукарів

Автор: Пахульська І.З., викладач ЦПТО №1,  
м. Івано-Франківськ

### 1. Методика проведення лекції-екскурсії

*Ми вступаємо в різні періоди нашого  
життя, наче немовлята,  
не маючи за плечима ніякого досвіду,  
скільки б нам не було років.  
Ф.Ларошфуко.*

**Мета.** Сприяти отриманню досвіду прийняття самостійного відповідального рішення в ситуації, пов'язаній із життєвим самовизначенням та професійним вибором. Усвідомлення основного особистого змісту професії для людини – це вміння співставляти її із своїм уявленням про щастя.

У формуванні естетичної культури мистецтву належить особливе місце: за будь-яким фактом художньої творчості у будь-якому виді мистецтва, за будь-яким яскравим виявом спеціального обдарування архітектора чи перукаря насправді лежить дещо набагато загальніше, глибше та первинніше – відношення людини до життя.

Співвідношення естетичної культури особистості та естетичної культури суспільства (або взагалі усього людства) визначається тією мірою засвоєння естетичних цінностей, якою володіє конкретна особистість. Тому естетична культура особистості – це ступінь, рівень опанування естетичною культурою суспільства.

**Викладач.** Не випадково наша зустріч розпочата словами відомого французького мислителя Ф.Ларошфуко. Кожен із вас стоїть зараз на порозі самостійного життя. Період, який ви переживаєте, пов'язують із життєвим самовизначенням і професійним вибором. Як не розгубити себе по життю, залишитися вірним своїм ідеалам, цінностям, життєвим принципам? На ці та інші запитання ми спробуємо знайти відповідь.

Є одна досить цікава притча. Послухайте її.

Багато років тому йшов безлюдною дорогою юнак. За плечима в нього був клунок, повний бідності, а в грудях билосся серце, віддане коханій. Він залишив свою країну за ухвалою старійшин. У далеких мандрах повинен був знайти білий

чарівний камінь і виточити з нього статую коханої. Тільки тоді мудрі старці, правителі країни, благословлять їх шлюб.

У молодій людини були руки чудового майстра. З глини і каменю робив він глеки для вина, чаші для страв, прикраси для жінок. Мистецькі, незвичайні були його витвори. Беручи їх, скнара ставав добрішим, у брехуна зникало бажання брехати, похмура людина мимоволі усміхалася, ледар поривався до роботи, а найневродливіша жінка ставала прекрасною у прикрасах, виготовлених умільцем.

На четвертому році своїх мандрів юнак у диких горах знайшов брилу благородного мармуру. Глянув він на брилу і побачив свою кохану. Вона постала перед ним як жива, втілена у холодному камені. Вогнем натхнення спалахнуло його серце, загорілися руки жадобою діяльності. Та не було у майстра різця. Він пішов до коваля. Коваль висунув умову, щоб із шматка мармуру юнак зробив нашійник для улюбленої собаки, або попрацював рік у ковальській майстерні. Юнак виготовив нашійник, а в замін отримав різець. Почав виточувати з білого мармуру образ своєї коханої. Але тут зрозумів, що йому не обійтися без натурщиці. Прийшлося знайти дівчину, постать якої була схожа на постать його коханої. Дівчина погодилась бути натурщицею, якщо юнак візьме її в коханки. Хлопець відповів згодою.

Майстер працював день і ніч. Настав час вирізьблювати з мармуру обличчя коханої. І раптом хлопець помітив, що в його пам'яті стерлися риси її обличчя, а під різцем проступає обличчя натурщиці. « Це все через погані умови праці », – подумав він. Вирушив до правителя тієї країни, в якій знайшов мармур, з проханням надати помічників і майстерню для закінчення роботи. Правитель погодився з умовою, що юнак з мармуру зробить його погруддя. Під керівництвом майстра десятки помічників вирізьблювали погруддя правителя, але коли воно нарешті було готове, юнак вжахнувся – воно було мертвим. Серце завмерло від страху – він злякався гніву правителя. Але гніву не було. На той час правитель помер, а новий правитель замовив вирізати своє погруддя. Чарівного білого мармуру більше не було... і хлопець раптом згадав ... він згадав свою далеку кохану, слова мудрих старців. Поглянув на свої ліниві білі руки і вжахнувся : майстерність і натхнення покинули його.

Я втратив те, заради чого варто жити, – прошепотів юнак. Зібрався в далекі мандри. Пішов назустріч новим випробуванням.

#### **Запитання для обговорення.**

- Що ви відчували, коли слухали притчу?
- Які думки виникли з приводу почутого?
- Чи ця притча має відношення до вашої професії?

**Учні відповідають на питання, висловлюють своє міркування.**

#### **Викладач:**

...ось вона найстрашніша зрада – зрада свого покликання в гонитві за легким успіхом і матеріальними благами. Зрада коханої людини – це наслідок зради само-



го себе. Та й у більшості значних суспільних відносинах гарантією вірності може бути саме вірність своїм **мріям, ідеалам, цінностям, життєвим принципам.**

Кого з вас не хвилює питання власного майбутнього. Хто не піддавався спокусі заглянути в своє майбутнє. Виявляється для цього зовсім не потрібно звертатися до ворожки. Важливо розібратися у своїх мріях, надіях, життєвій програмі, цілях, щоб частково прогнозувати майбутнє.

За висловом Джона Леннона, життя – це те, що відбувається в той час, коли ми плануємо майбутнє.

Плануючи це майбутнє, ми оперуємо такими поняттями, як **мрія, надія, життєва програма, життєві цілі.**

(На дошці вивішуються аркуші, на яких записані такі поняття : мрія, надія, життєва програма, життєві цілі. Дається визначення цим поняттям).

**Мрія** – це власне бачення бажаного майбутнього. Мрія завжди живе у нашій свідомості як яскравий образ. Мрії бувають пасивні, далекі від реальності, і активні, і тоді вони мотивують поведінку.

**Надія** – має величезний енергетичний потенціал. Надія зігріває похмуре сьогоднішнє, допомагає людині пережити буденні драми. Зруйнована надія є найнебезпечнішим стресом.

**Життєва програма** – передбачає свідоме ставлення до життя. Вона містить систему життєвих планів, що враховують і зовнішні обставини.

**Життєві цілі** – відображають потреби особистості, її найважливіші інтереси. Постановка цілей повинна враховувати реальні можливості їх досягнення.

Виходячи з цих понять я думаю що ви всі тому і обрали наш навчальний заклад і професію перукар.

Перукар – професія особлива. Створення красивої сучасної зачіски – справа непросте. І роль перукаря у створенні загальної гармонії ліній з урахуванням індивідуальності клієнта є інколи вирішальною. Кожна людина вдається до послуг перукаря в надії на те, що він на основі своїх знань, і вимог сучасної моди, професійного досвіду і особистого смаку створить вишукану зачіску. Саме тому професію перукаря повинні обирати учні з творчою натурою і достатньо розвинутим естетичним смаком.

А от те, перукар професія чи мистецтво нам допоможуть вивчити учні 4-го курсу.

## ***2. Перукар - це професія чи мистецтво.***

**Зачіска.** Люди почали дбати про свою зовнішність із часу , коли первісна людина підняла руки, щоб пригладити скуйовджене волосся . Відтоді стандарти краси панують над людством і мають великий вплив на людину, як критерій її самооцінки. Культура перетворила жадання краси на культ, який можна назвати найзавабливішим з усіх існуючих. Наш зовнішній вигляд – це частинка нас самих.

Я, зачіска, тобто форма з волосся, яка створюється за допомогою стрижки, укладки, завивки. В історії перукарського мистецтва я займаю провідне місце.

Разом з одягом я створюю єдиний гармонійний образ і тим самим відображаю естетичні ідеали суспільства, певної людської спільноти. Моя форма є яскравим проявом моди, тобто конкретним проявом художнього стилю на певному етапі, і несе у собі відмінні риси усього стилю загалом.

Ви вже мабуть зрозуміли, що я не можу існувати без « Стилю » і «Моди», тому що у періоди різноманітних стилів форми укладки, завивки та стрижки мали свої характерні риси, що відповідали ознакам того чи іншого історичного стилю.

**Стиль.** Я стиль, що означає спільність засобів і прийомів художньої виразності, яка відображає матеріальну та духовну культуру часу. Поняття «стиль» включає мову епохи, якою вона виявляє своє ставлення до навколишнього світу: економіки, політики, культури, мистецтва, моди. Мої основні риси виявляються в архітектурі, образотворчому і прикладному мистецтві, літературі, музиці, тощо. Я відображаю те розуміння чарівності й краси, яке сформувалося у певний період розвитку суспільства, досягло своєї досконалості та завершеності. Я повільно зароджуюсь і повільно вмираю.

**Мода.** Я мода. Я примхлива, паную тимчасово в певному середовищі смаків, що виявляються в зовнішніх ознаках побуту і потребують періодичних змін. Такі зміни відбуваються у різноманітних сферах життя й діяльності людини : мистецтві, спілкуванні, манерах поведінки, одязі, зачісках, тощо. Я, як правило, є нетривалою, що пов'язано із моєю невблаганною жадобою новизни, а також потягом людини до різноманітності. Якщо стиль виражає прагнення до вічного, то я – до прекрасної миттєвості.

**Зачіска.** Отже, ви зрозуміли, що поняття «мода» існує в межах панівного стилю і може змінюватись, але кожен раз несе на собі ознаки певного стилю. Таким чином, змінюється мода і на мене, але сучасного та майбутнього не може бути без минулого.

**Викладач.** Сьогодні ми здійснимо екскурсію в казково – віртуальний палац, господарями в якому є загадкова, мінлива, незвідана Пані Мода; чарівний, досконалий, вічний Пан Стиль і модна, стильна Пані Зачіска.

(Проводиться уявна екскурсія в зачіски минулих часів з коментарем).



### *3. Екскурсія в зачіски минулих часів.*

#### **Пані Мода.**

Кожній історичній епосі притаманні особливий стиль і мода. Вже у первісному суспільстві людина виконувала найпростіші перукарські процедури. Вкриваючи своє тіло шкурами тварин, первісні люди розмальовували відкриті його ділянки орнаментами з магичною символікою, носили довге волосся.

Чоловічі головні убори прикрашалися рогами тварин, використовували маски тварин, щоб зласкавити добрих духів, носили бороди та вуса.

### Стиль. Стародавній Єгипет.

Археологічні знахідки показали, що еволюція зачісок тут відбувалася дуже повільно, їхня форма довго зберігалася в різних прошарках єгипетського суспільства.

Вже у 4-му тис. до н. є. на території Єгипту були відомі складні технології догляду за волоссям. На малюнках, які дійшли до нашого часу, видно, що кожну операцію з догляду за волоссям виконував окремий раб.

Зовні жіночі та чоловічі зачіски були подібні. Відрізнялися вони довжиною та складністю укладки. Жіночі зачіски були довшими від чоловічих. Загальною характерною рисою є пропорційність, геометричність форми, що нагадує трапецію, коло, овал; для єгипетських зачісок характерне плескате оформлення тім'яної зони.

Зустрічалися зачіски, в яких лінію окантування робили « сходами » або за принципом каскаду.

Деякі зачіски починалися з маківки і тім'яної плескато, потім волосся заплітали у коси або робили джгути, а кінці закручували в локони.



### Зачіска. Стародавня Греція.



У Греції перукарське мистецтво перебувало на найвищому рівні розвитку. У греків, можна сказати, поєдналися всі культури і досягнення інших народів. Раби-перукарі під час виконання зачіски дотримувалися правил гармонії та естетики. Вони прагнули підкреслити будову людського тіла, як цілком досконалий витвір мистецтва.

З розвитком грецького суспільства, зачіска стала визначати соціальне становище людини. Волосся у жінок Стародавньої Греції завжди було предметом найретельнішого догляду. Грецькі жіночі зачіски можна звести до двох основних типів :

- з довгими спадаючими на шию локонами ;
- з підібраним і зав'язаним у вузол на потилиці волоссям.

Перші, характерні для архаїчного періоду, нагадували чоловічі зачіски. Другий тип, найхарактерніший для доби розквіту давньогрецької культури, відзначався, з одного боку, відкритою потилицею, з другого, - вузлом

зверху або ззаду, утворюючим з волосся, зачесаного догори від чола, з боків і з потилиці. Цей вузол, відомий під назвою корімбоса ( вершина ), закріплювали високо на маківці або нижче; в останньому випадку він стирчав ззаду й нагадував ручку античної олійної лампи, (зачіску так і називали - «лампадіон»), бо зовсім звисав на потилицю.

### Мода. Стародавній Рим.

Перукарське мистецтво у давніх римлян, як і у давніх греків, користувалося особливою увагою. Римські жінки велику увагу приділяли зачіскам. У республіканську добу переважали прості і строгі зачіски, що нагадували давньогрецькі.

На кінець республіканського періоду зачіски ускладнилися застосуванням завивок, кісок та валиків уздовж проділів, а також потиличних кільцевих вузлів.

В імператорський період, починаючи з половини I аж до кінця III ст. н. е. жіночі зачіски ставали все складнішими, примхливішими, і все більших розмірів. Волосся піднімали високо над чолом у вигляді начільника, вінця або ореолу. Ззаду волосся заплітали в кілька кіс або кісок, з яких потім укладали, кільцевого типу вузли. При всіх цих зачісках велику популярність мали високі діадеми, зсунуті від чола трохи назад.

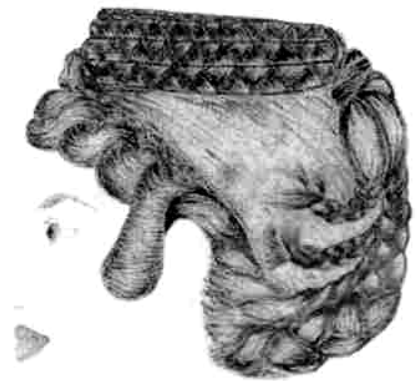

### Зачіска. Японія.

Японія була закритою від усього світу країною, куди не допускали іноземців. Вона відрізнялася своєрідною культурою, вірністю історичним традиціям. Японське мистецтво вражало європейців благородним лаконізмом вишуканістю художніх засобів.

Характерною рисою японських жіночих зачісок була комбінація об'ємів, спрямованих догори, складність, симетрія. Всередині об'єми заповнювали чорними оксамитовими валиками, наповненими сухою травою. Спеціальні шпильки,



стрічки, гребені зроблені з дерева, дорогоцінних металів, панцира черепахи, слугували кріпленням для зачісок.

Високі складні зачіски носили жінки з вищої знаті. У жінок із народу були спрощені зачіски, але при цьому національний колорит зберігався.

### **Мода. Україна.**



Київська Русь – стародавня слов'янська держава . Під впливом християнської релігії вже у домонгольський період сформувалися жіночі й дівочі зачіски «не схожі одна на одну». Заміжні жінки мали ховати волосся під головним убором. Дівчата, як правило, ходили з косами або розплетеним волоссям.

Заплетені коси вкладали у різноманітні форми на різноманітних ділянках голови, які прикрашались різними стрічками, національними прикрасами.

Волосся на Україні відрощували довгим це – було ознакою дівочої краси.

### **Стиль. Середньовіччя.**

Середні віки – важливий етап у розвитку світової культури. В західній Європі це епоха традицій і заборон. Церква переслідує відкрите волосся. В ранньому середньовіччі та сама церква бачила у вільно спадаючому волоссі дівчат символ не так гріхопадіння, як духовної чистоти і цнотливості, а в період пізнього середньовіччя змушена була змиритися з такими зачісками у королев.

До волосся ставляться шанобливо й боязко, як до мало не найціннішого, чим володіла людина.

Наперекір диктату церкви довге, розплетене волосся на «варварську» манеру, крім дівчат , носили й деякі жінки. У такому разі волосся підтримували обручем. Заміжні жінки укладали волосся в гладеньку зачіску. При цьому коси обкручували навколо голови або закручували на потилиці. Носили зачіски з переплетених стрічками жмутів волосся, що спускалися з обох боків уздовж тіла.



Відомі зачіски, коли жінки заплітали з боків коси, а потім укладали їх горизонтально від скронь до потилиці. Наприкінці ранньофеодального періоду, у зв'язку із захопленням «лицарською» модою, у жінок з'явилася зачіска під назвою «лицарська коса».

### **Зачіска. Доба Відродження (Ренесанс).**



Після середньовіччя надзвичайно прогресивним етапом стала доба Відродження. В перукарському мистецтві домінували витонченість і вишуканість; чубчики, завивка від легенько хвилястої до дрібно крутої. Стрижки різних видів поєднувалися з крутою завивкою на папільйотки. Жіночі зачіски були більш декоративними, вигадливими та індивідуальними – у них відображалися смак і фантазії перукарів.

Зачіски виконувалися із складних плетінь, кіс різного об'єму. Переплітаючись між собою, вони створюють на потилиці об'єм, що нагадує своєрідний обідок. Прикрашали зачіски перлами, декоративною наколкою.

Зачіски жінок, які належали до панівного класу, відзначалися складними формами, багатими прикрасами. Характерними є валикоподібні зачіски з укладеним в середину волоссям. Популярними були також зачіски, що доповнювалися смужками тканини, вплетених у волосся.

Венеціанки укладали пучки волосся високо на потилиці, а локони комбінували з косами. Зачіску доповнювали сіткою « ескофьон ».

### **Мода. Епоха Бароко.**

Стиль бароко зародився наприкінці 16-го ст. в Італії. В перекладі з італійської означає «хімерний», «фантастичний», «вигадливий». Стиль бароко – це «свято без причини». Його характерні риси парадність, театральність і пишність, що втілює смаки придворної аристократії того часу.

Жіночі зачіски у різні періоди епохи бароко були різноманітними. Спочатку цей стиль характеризували плоскі зверху і збиті на скронях об'єми. Потім жінки носили гладенько зачесане на тім'ї і маківці волосся; на чоло спадали дрібні спіралеподібні локони, а на потилиці зав'язували пучок. Ще з згодом, на завершальному етапі панування стилю бароко, характерними були високі пірамідальні зачіски к вигляді башти.



Чоловіки носять зачіски з короткого волосся, наслідуючи короля Генріха IV. Їх доповнюють бороди і вуса. Пізніше поширюється зачіска з завитого довгого і напівдовгого волосся, що спускається окремими локонами на плечі і спину. На чолі часто вистригався невеликий рівний чубчик, а з лівого боку прядки заплітались в тоненьку кіску. Кінець її прикрашався бантом і коштовностями.

### **Стиль. Стиль рококо.**



Після бароко настав час рококо. Естетичний ідеал змінився. Жінки й чоловіки нагадували ляльок, що не мають вікової межі. Надзвичайно модними стали напудрені перуки. Стиль рококо відображав смаки аристократів. Модним, зокрема, було все, пов'язане з морською стихією. Завиті у візерунки пасма, хвилі, буклі порівнювали з обрисами мушлі, морськими хвилями; навіть використання пудри для зачісок нагадувало морську піну. З'явилися неймовірно складні зачіски, які виконували «куафери» - висококваліфіковані майстри.

Зачіски цього періоду будувалися сюжетно, з використанням каркасів та різноманітних постижних виробів і декору. Неймовірно вигадливими, декоративними були зачіски типу «фрегат». Їх робили з великою кількістю постижів, створюючи форми, що нагадували бурхливі морські хвилі. Доповнювали такі зачіски моделями кораблів, фігурками людей, прапорцями, стрічками.

Виконували також зачіски, в яких кріпили кошики з квітами, фруктами, овочами. Такі «куафюри» сягали до 80 см. Заввишки, зберігалися декілька днів, навіть тижнів.

### **Зачіска. Період директорії.**

У другій половині 18-го ст. паралельно зі стилем рококо почав виявлятися новий напрям у мистецтві - класицизм.

Аристократки, що звикли носити великі напудрені перуки, в період Директорії (1795-1799) робили зачіски зі свого волосся, збиваючи його у пишні форми. Збите волосся доповнювали шиньйонами, додатковими деталями, прикрашали стрічками (переважно блакитними), локонами на потилиці.

Здебільшого, жінки почали обрізати волосся під впливом політичних подій. З відстриженого волосся робили перуки та інші постижні вироби.

Для чоловічих зачісок стало характерним коротке волосся.

### **Мода. Стиль ампір.**



Зачіски стилю ампір сприяли розвитку перукарського мистецтва. Особливістю зачісок того часу була віртуозна техніка завивки, за допомогою якої в зачісці створювали локони різних типів. У зачісках використовували шиньйони.

У період панування стилю ампір сформувалася зачіска, яка стала поштовхом для розвитку тенденцій, властивих наступному стилю. На тім'ї робили прямий проділ, зачісували волосся на скроні й завивали локони. З потилиці волосся підіймали догори, на маківку, і формували декоративний

пучок, або кріпили шиньйон. Прикрашали зачіски намистом, заколками, брошками. Чоловічі зачіски стилю ампір продовжували тенденції періоду Директорії.

### **Стиль. Стиль бідермейєр.**

Після повалення наполеонівської імперії в Європі перевагу віддали новому стилю, який набв назви бідермейєр, у мистецтві – романтизм.

Ідеалом жіночої краси стала «світська левиця» із золотавим, мідно каштановим або темно-каштановим волоссям, тонкою талією й замріяними виразними очима на блідому обличчі.

Характерною рисою зачісок були об'єми на скронях і маківці. Маючи єдину силуетну форму, вони практично не повторювалися за оформленням. Це були справжні витвори мистецтва.



Кожна жінка по-своєму розв'язувала проблему красивої зачіски. Для створення форм використовували буклі, локони, кучері, коси, петлі, джгути. Модними стали різноманітні проділи.

У 40-х – 50-х р.р. 19 століття на стиль бідермейєр помітно вплинув англійський романтизм, що проявився в довгих, правильної форми локонах – англезях.

Чоловічі зачіски мало змінилися порівняно з початком 19 ст. короткі стрижки домінували впродовж усього періоду панування стилю бідермейєр.

### **Зачіска. Зачіски постмодерну ( 20-те століття ).**

Стиль модерн вплинув на розвиток прикладного мистецтва і культури 20-го ст. загалом. В цей час робляться відкриття в галузі науки, розвивається масове виробництво із залученням жіночої та дитячої праці. Все це впливає на моду, яка стає все більш демократичною. Внаслідок розвитку промисловості модні новинки стають доступними середнім верствам населення.

Перукарське мистецтво розвивається швидкими темпами. Воно постійно змінюється і удосконалюється. Жіночі зачіски початку століття виконувалися переважно з довгого волосся і вигадливо вкладалися способом гарячої завивки щипцями Марселя або довготривалою завивкою - перманент.





1914-1918 р. мода на жіночу коротку стрижку (значний вплив мала Перша світова війна), мода на коротке волосся викликала появу нових силуетів зачісок, але й не виключила зачісок з довгого волосся.

Друга світова війна впливає на появу нового естетичного ідеалу краси. Зачіски були досить простими – вони носили спортивний характер. В моді зачіски з завитим в дрібні кільця волоссям, яке ховають в плетену сіточку. Зачіски 50-60 р. зазнають деяких змін у зв'язку із різноманітними міжнародними виставками, виставками-ярмарками, які супроводжуються демонстраціями моделей одягу і зачісок. Все це сприяє обміну досвідом, знайомить з рівнем розвитку перукарського мистецтва, визначає основний напрям в моді на кілька років вперед.

В моді зачіски : «полька» , «молодіжна», хлопчачі стрижки «бобрик» і «чілка», стрижки доповнені бородами. Жіночі зачіски з використанням прийому тупірування волосся, з використанням шиньйону, «бабетта». Стрижки «Гаврош», «Сессун», «Паж». Нарядні зачіски з скульптурно накрученими кільцями локонів. Чоловічі зачіски з об'ємами в тім'яній зоні, тощо.

### Стиль. Мода 21-го століття.

Початок 3-го тисячоліття надає напрямам моди небачених досі розмаїть, розкутості. Провідні стилісти пропонують свої розробки на основі зачісок минулих епох. Повертаються силуети зачісок первісних людей, Стародавнього Єгипту, Греції, Риму, Середньовіччя, Відродження , Директорії, Модерну, різних десятиліть 20-го століття. Якщо історична мода вимірюється тисячоліттями, століттями, десятиліттями, то останнім часом вона змінюється щороку. На основі сучасних напрямів кожен з вас може створити свій особливий стиль.



Розповідь кожного історичного періоду супроводжується демонстрацією слайдів і показом зачісок ученицями-моделями в костюмах та зачісках цих періодів.

**Зачіска.** Ви бачили, як змінювалася мода на мене. Кожне нове покоління увібрало досвід своїх попередників, їхні досягнення і намагалося створити щось нове, небувале, задовольняючи смаки і потреби клієнтів.

Мабуть, історія моди, як і історія мистецтва взагалі, – найправдивіше дзеркало, яке відбиває через витвори мистецтва зачіску, макіяж, костюм, людську сутність тієї чи іншої епохи.

Швидка зміна моди на зачіски спонукає перукарів до вивчення зачісок минулих епох : не дарма кажуть, що « нове – добре забуте старе ». Цього всього не було ,як би не професіоналізм майстрів перукарів. Надамо їм слово.

**Перукар.** Я перукар, і від моїх професійних знань, досвіду особистого смаку, творчої активності, бажання робити людину красивою перукарське мистецтво набуло престижності і ввійшло до числа елітних професій. Цю всю красу, яку ви спостерігали, творили руки вмілих майстрів, які дуже багато працювали над удосконаленням своєї майстерності.

Моя професія – не з легких. Крім глибоких теоретичних знань, володіння прийомами і методами практичної роботи з виконання перукарських послуг я маю передбачати дотримання певних етичних норм при спілкуванні з клієнтами під час виконання професійних обов'язків і дотримання правил культури обслуговування.

Особистості перукаря повинні бути також властиві такі якості, як:

- розвинута зорова пам'ять і оперативне мислення;
- вміння швидко орієнтуватися і приймати вірне рішення у конфліктних ситуаціях;
- тактовність, доброзичливість, дисциплінованість, готовність до подолання труднощів у обслуговуванні клієнтів;
- товариськість, чуйність;
- повага до клієнтів;
- здатність правильно оцінити вчинки клієнта і свої власні дії, вміння передбачати їх наслідки.

В сучасному світі робота перукаря – це бізнес, де є правило : « Від того , як кожний працівник ставиться до людей, з якими він має справу, залежатиме імідж установи. Думка клієнта або партнера по бізнесу про окремого працівника може стати думкою про фірму взагалі » .

Я працюю з людьми і для людей, моя професія важка, але водночас престижна і творча. Моя майстерність нині доведена до рівня високого мистецтва.

**Викладач.** *«Перукар – професія чи мистецтво?»* – вічне питання всіх часів і народів.

Експерсія підійшла до кінця. Звичайно, за короткий час не можливо охопити все те, що стосується перукарської справи ,але у нас є можливість дискутувати – *«Перукар – це професія чи мистецтво?»* (Учні дискутують. Викладач і учні приходять до спільного висновку).

### **Висновки.**

Моделюючи інтерактивний урок-лекцію викладач повинен пам'ятати, що неправильним буде вимірювати і оцінювати духовний світ учня тільки оцінками і балами. Він повинен навчити його вмінню бачити, відчувати та створювати красу; думати; жити; прощати; любити; творити... А для цього викладачеві необхідно не тільки озброїти учня знаннями, але й сформувавши його як особистість із високим рівнем самосвідомості і він, як ніхто інший, здатний вибудувати міст, що з'єднає минуле і сучасне на шляху до майбутнього. Хто, як не викладач, знає що в кожній дитині закладені невичерпні джерела творчості, які треба розкривати і розвивати враховуючи індивідуальні особливості й можливості учнів, використовуючи різноманітні форми і методи навчання.

«Я під цілями виховання, – зазначав А.Макаренко, – розумію програму людської особи, проблему людського характеру, причому в поняття характеру я вкладаю зміст особистості, тобто і характер зовнішніх прояв, і внутрішньої переконаності, і політичне виховання, і знання, і геть усю картину людської особи; я вважаю, що ми, педагоги, повинні мати таку програму людської особи, до якої ми повинні прагнути».

## Література

1. Айситулина К. Тренинг персонала в ресторане. – М.: Издательский дом «Ресторанные ведомости». – 2007. – 208 с.
2. Беспалько В.П. Параметры и критерии диагностической цели // Школьные технологии. – 2006. – №1. – С. 118-128.
3. Гуржий А., Ничкало Н, Щербак О. Другий Міжнародний Конгрес з технічної та професійної освіти // Професійно-технічна освіта. – 1999. – №3.
4. Даниленко Л. Сучасні підходи до управління навчальними закладами в умовах інноваційного розвитку // Післядипломна освіта в Україні. – 2008. – Спецвипуск. – С. 14-16.
5. Загорний М. Актуальні технології маркетингового менеджменту в ресторанному сервісі / Методичні рекомендації. – Донецьк: ДПО ІПП. – 2008. 53 с.
6. Інституційний розвиток ПТНЗ: основні підходи до бізнес-планування та маркетингу / Навч.-метод. посібник. – Київ: ЦПО АПНУ. – 2008. – С. 14.
7. Каплуновський Р. Оптимізація педагогічного процесу // Освіта. Технікуми. Коледжі. – 2005. – №1(11). – С. 14-15.
8. Концепція розвитку ПТО в Україні // Освіта України від 20.07.04. – №55-56. – С. 3-5.
9. Кремень В.Г. Освіта і наука в Україні – інноваційний аспект. – Київ. – 2005. – 172 с.
10. Нікуліна А.С., Шацкая Р.М. Активные формы и методы обучения и их применения в учебном процессе / Учебно-метод. пособие. – Донецьк: ДПО ІПП, 2005. – 90 с.
11. Освітні технології: Навч.-метод. посіб. // за ред. О.М. Пехоти. – К.: А.С.К., 2004. – 256 с.
12. Паньков Д.В. Організація навчання за інтерактивними технологіями / Метод. реком. – Донецьк: ДПО ІПП, 2006. – 46 с.
13. Покутня О.Н. Сучасні технології навчання. – К.: Освіта, 2005. – С. 149-166.
14. Полат Е.С. Метод проектов: история и теория вопроса. – М.: Школьные технологии. – №6, 2006. – С. 43-47.
15. Розвиток ділової активності учнів ПТНЗ під час професійної та загальноосвітньої підготовки: Навч.-метод. посібник. – Донецьк: ДПО ІПП. – 2003. – 407 с.
16. Семушкина Л.Г., Ярошенко Н.Г. Содержание технологии обучения в средних специальных учебных заведениях. – М.: Мастерство, 2001. – 272 с.
17. Селевко Г.К. Игровые технологии // Школьные технологии. – 2006. – №4. – С. 23-29.
18. Селевко Г.К. Проблемное обучение // Школьные технологии. – 2006. – №2. – С. 61-65.
19. Сілаєва І.Є. Методи професійно-практичної підготовки / Метод. реком. – Донецьк: ДПО ІПП, 2006. – 49 с.

- 20.Скрипник М. Інтерактивне навчання: основні поняття / Ігри дорослих. Інтерактивні методи навчання. – К.: Бібліотека «Шкільного світу», 2005. – С. 30-43.
- 21.Енциклопедія освіти / АПНУ; гол. ред. В.Г. Кремень. – К.: Юрінком Інтер, 2008. – 1040 с.
- 22.Як стати майстерним педагогом / Навч.-метод. посібник. – К.: ЦПО АПНУ, 2007. – 184 с.

**ШЕВЧУК С.С**

**ІННОВАЦІЙНИЙ ПІДХІД ДО НАВЧАННЯ ПРОФЕСІЇ**

Методичний посібник

Редактор Загорний М.П.

Комп'ютерна верстка Карпенко Л.В.

*Підписано до друку \_\_\_\_\_ 2009 р.*

*Тираж 200 прим. Замовлення № \_\_\_\_*