

**Академія педагогічних наук України
Інститут педагогіки АПН України
Центральний інститут післядипломної педагогічної освіти
Інститут інноваційних технологій і змісту освіти МОН України
Управління освіти і науки Донецької облдержадміністрації
Донецький обласний інститут післядипломної педагогічної освіти**

**Моделі компетентного випускника
12-річної школи: сутність, пріоритети,
пошук відповідей на виклики
XXI століття**

*Матеріали
Всеукраїнської науково-пошукової конференції
16-17 травня 2007 року*

Том 1

Наукове видання

**Київ-Донецьк
2007**

УДК 371.0 (4Укр)
ББК 74.0 (4Укр)
М74

Рекомендовано до друку Вченою радою Донецького обласного інституту післядипломної педагогічної освіти, протокол №2 від 03.05.2007 року.

Редакційна колегія

1. Мадзігон В.М., голова, перший віце-президент АПН України, директор Інституту педагогіки АПН України, доктор педагогічних наук, професор.
2. Соловйов Ю.І., заступник голови, начальник управління освіти і науки Донецької облдержадміністрації, кандидат історичних наук.
3. Сухомлинська О.В., заступник голови, академік-секретар відділення теорії та історії педагогіки АПН України, доктор педагогічних наук, професор.
4. Максименко С.Д., заступник голови, академік-секретар відділення психології, вікової фізіології та дефектології, директор Інституту психології, доктор психологічних наук.
5. Бех І.Д., директор Інституту проблем виховання, доктор психологічних наук.
6. Пуховська Л.П., проректор з наукової роботи Центрального інституту післядипломної педагогічної освіти, доктор педагогічних наук, професор
7. Завалевський Ю.І., заступник директора Інституту інноваційних технологій і змісту освіти, кандидат педагогічних наук.
8. Чернишов О.І., ректор Донецького обласного інституту післядипломної педагогічної освіти, кандидат педагогічних наук, доцент.
9. Чернікова Л.Г., проректор з науково-педагогічної роботи Донецького обласного інституту післядипломної педагогічної освіти, доцент.
10. Волобуєва Т.Б., проректор з наукової роботи Донецького обласного інституту післядипломної педагогічної освіти, кандидат педагогічних наук, доцент.

Рецензенти:

1. Бібік Н.М., академік-секретар АПН України, доктор педагогічних наук, професор
2. Соф'янець Е.М., член-кореспондент АПН України, кандидат педагогічних наук, доцент
3. Єрмаков І.Г., завідувач лабораторії педагогічних інновацій Інституту педагогіки АПН України, кандидат історичних наук.

Моделі компетентного випускника 12-річної школи: сутність, пріоритети, пошуки відповідей на виклики ХХІ століття // Матеріали Всеукраїнської науково-пошукової конференції, 16-17 травня 2007 року. - Донецьк 2007. - с.

Збірник матеріалів присвячено проблемам модернізації системи освіти в контексті компетентнісно орієнтованого підходу. Розглядаються проблеми моделювання компетентнісно спрямованої 12-річної школи, компетентного випускника сучасної школи, оптимізації науково-методичного супроводу процесу розробки та впровадження компетентнісно орієнтованого підходу.

Роботи друкуються в авторській редакції. Редакційна колегія не несе відповідальності за достовірність статистичної та змістової інформації, що подана в рукописах.

Матеріали розраховані на науковців, працівників системи післядипломної педагогічної освіти, педагогічні та керівні кадри системи освіти.

© Донецький облІІПО, 2007 р.

ЗМІСТ

Передмова	9
-----------------	---

Пленарне засідання

Єрмаков І.Г., Пузіков Д.О. Життєтворче моделювання та моделі компетентного випускника 12-річної школи	11
Соловійов Ю.І. Управління освітніми процесами в контексті компетентнісного підходу	29
Чернишов О.І. Науково–методичний супровід системи впровадження компетентнісно орієнтованого підходу в освітній процес	33
Бай О.І. Створення умов щодо формування ключових компетентностей випускника	45
Болтівець С.І. Освітні ідеали і самореалізація особистості випускника загальноосвітнього навчального закладу	49
Шимановський М.М. Діалогічність входження старшокласника в соціокультурне середовище	52

Секція 1

ПСИХОЛОГО-ПЕДАГОГІЧНІ ОСНОВИ РЕАЛІЗАЦІЇ КОМПЕТЕНТНІСНОГО ПІДХОДУ В УМОВАХ МОДЕРНІЗАЦІЇ ОСВІТИ	70
Олійник І.М. Навчально-пізнавальна компетентність – ключова компетентність молодшого школяра	70
Чернишов О.І., Чернікова Л.Г. Нові вимоги до компетентнісно спрямованого навчально-виховного процесу в єдності змістових та особистісних аспектів	76
Волюбуєва Т.Б. Вітагенні технології компетентнісно орієнтованого навчання	85
Макогон Б.П. Инновационная составляющая в формировании конкурентоспособной, творческой, социально мобильной личности ..	91
Пашко Л.Ф., Миронович Ю. Модернізація змісту освіти в процесі формування галузевих компетентностей в контексті Державного стандарту	96
Родигіна І.В. Модель компетентнісно спрямованого педагогічного процесу	102
Якубовський П.П., Лучків І.М. Реалізація компетентнісно орієнтованого підходу в навчальному процесі з фізики	108
Гиря О.О. Компетентнісно орієнтована освіта у процесі викладання хімії	113

Кожевников В.М. Поняття „компетентність” у зарубіжній і вітчизняній педагогіці.....	118
Мельникова Л.В. Коммуникативно-ситуативные упражнения как средство развития речевой компетенции учащихся.....	124
Седова Н.М. Оволодіння молодшими школярами вмінням самостійно вчитися як ключовою компетентністю загальної середньої освіти	135
Бабенко О.М. Біохімічна компетентність випускників 12-річної школи.....	140
Майджі Л.М. Формуємо життєві компетенції	145
Пушкар Л.М. Формування мотиву навчальної діяльності в учнів початкових класів (система розвивального навчання Д.Б. Ельконіна – В.В. Давидова).....	148
Бондарева Т.В. Формування життєвої компетентності дитини дошкільного віку – умова забезпечення наступності розвитку дитини.....	150
Утянська Т.С. Формування й розвиток читацької компетентності школярів.....	157
Жучков В.О. Інформатизація школи – запорука підвищення ефективності формування основних компетентностей учня.....	163
Дементьєва Л.М., Погорєлов А.І., Луценко О.Г. Організаційно-управлінська діяльність щодо формування творчої компетентності учнів...	168
Коваленко О.В. Навчальна практика як засіб формування ключових компетентностей.....	172
Танабаш А.В. Технология формирования жизненных компетентностей учащихся на уроках информатики.....	178
Черніна Р.Б. Пізнавальні мотиви.....	181
Дондолова Р. Б. Сучасний учень і культура читання	184
Хмеленко Н.С. Формування і розвиток читацького інтересу в молодших школярів	190
Онищенко В.О. Формування життєвих компетентностей випускника 12-річної школи засобами впровадження інноваційних технологій продуктивного навчання в процесі викладання української мови та літератури.....	194
Віннікова І.О. Використання проектної технології як засіб розвитку творчих здібностей учнів.....	205
Кузнецова И.А. Проектная технология как средство реализации компетентностно ориентированного подхода в обучении английскому языку.....	208
Старшинова Л.В. Ключові життєві компетенції: європейські стандарти. Методичний супровід використання мовного портфолію.....	212

Саснко В.А. Кейс-технології. Використання у навчальному процесі.....	217
Серединцева Т.А. Формування інформаційної компетенції в молодших школярів	220
Сухорукова А.А. Формування самоосвітньої компетентності учнів.....	225
Сахно В.П. Формування соціальної компетентності учнів на уроках хімії в умовах модульно-розвивальної системи навчання.....	231
Шевченко Л.А. Етапи формування компетентності, продуктивної творчої діяльності.....	236
Шкондіна Н.М. Психологічний супровід процесу становлення компетентної особистості.....	238
Фиценко А.Г. Гуманная педагогика - педагогика ХХІ века.....	242
Лисенко С.Б. Формування компетентності учня в галузі інформаційної безпеки та захисту інформації	247
Бараненко В.В. Сучасний урок української літератури у вирішенні проблеми освоєння життєвих ролей	248
Костенко Л.Д. Компетентность в контексте качественного образования.....	252
Хомочкіна Т.І. Педагогічний супровід процесу становлення компетентної особистості.....	256
Губачов О.І. Дидактичні особливості реалізації моделі особистості випускника основної школи за умов індивідуалізації допрофільної підготовки	261
Кальчук Л.Д. Які ключові компетентності потрібні для життя у новому столітті.....	267
Трубачева С.Е. Значення загальнонавчальних компетентностей для самовизначення учнів та розвитку їх самостійності.....	275
Чернова А.М. Вплив дискурсивної компетенції на розвиток творчих здібностей ліцеїстів.....	279
Ходос Б.І. До питання про компетентнісний підхід в освіті.....	282

Секція 2

КОМПЕТЕНТНИЙ ВИПУСКНИК. ЕМІРИЧНІ ДАНІ, МОДЕЛІ ТА ГІПОТЕЗИ.....	287
Рум'янцева Д.І. Проектно-цільове управління – шлях до формування компетентного випускника 12-річної школи	287
Іщенко І.А., Шалаєва В.В. Організація роботи керівників навчальних закладів з проблеми формування професійної компетентності	292
Горна Е.М. Районна різнопрофільна школа: виховуємо людину, здатну до самовизначення	302

Панкіна В.Є. Формування полікультурної компетентності учнів при вивченні географії України	307
Краснікова А.І. Щодо проблеми створення моделі компетентного випускника початкової школи.....	313
Супрун І.В. Формування життєтворчої компетентності випускника сучасної школи	319
Дерев'янкіна Н.В. Сучасна школа й проблеми освоєння життєвих і соціальних ролей	324
Костенко І.А., Ідрісова Л.І. Стратегії та проекти розвитку і саморозвитку особистості в умовах компетентнісно орієнтованого навчання	331
Коробка Л.П. Реалізація компетентних засад моделі випускника 12-річної школи	336
Ісакієва Л.В. Рефлексія як основа моделі сучасного випускника школи.....	344
Пилипенко Л.В. Формування інформаційного потоку на теоретичному етапі впровадження компетентнісно спрямованої моделі навчання та виховання у загальноосвітній школі.....	348
Архипова Н.И. Об устойчивости модели развития школы	352
Асєєва О.П. Модель компетентного випускника в гуманістичному освітньому просторі на основі творчої спадщини В.О. Сухомлинського	356
Котова Ю.А. Модель компетентного випускника 12-тирічної школи очима батьків, учнів, учителів.....	359
Кравченко О.М. Модель компетентного випускника сільської школи.....	362
Коваль В.О. Модель компетентного випускника загальноосвітнього навчального закладу.....	372
Кириченко Г.В. Підготовка педагогічних кадрів як соціально–педагогічна умова реалізації регіональної Програми впровадження компетентнісно орієнтованого підходу в навчально-виховний процес.....	378
Монастырецкая А.Ю. Образование и проблемы становления конкурентоспособной и социально мобильной личности	382
Прядко Л.Ф. Впровадження нової компетентнісно орієнтованої моделі освіти як шлях до вирішення життєвих проблем	387
Мурашкіна О.В. Модель школи життєвої компетентності.....	393
Гончарова В.В. Модель компетентного випускника общеобразовательной школы.....	398
Песоцька О.І. Модель компетентного випускника загальноосвітнього закладу.....	404

Звонарьова І. В. Модель компетентного випускника гімназії.....	409
Степанова Н.О. Проектний менеджмент як засіб формування конкурентноздатності особистості	414
Абузова Т.І. 12-річна школа – школа життєвої компетентності	420
Годлевська Т.Д. Сучасна школа і проблема освоєння життєвих соціальних ролей	425
Нікітюк К.В. Художня комунікація як засіб формування життєвої компетентності шестирічок	432
Зотова І.М. Формування компетентності саморозвитку і самоосвіти у ліцеїстів	436
Вознесенська Н.К., Воробйова Т.В. Модель формування інформаційної компетентності випускника загальнонавчального закладу.....	439

Секція 3

МОДЕЛІ КОМПЕТЕНТНОГО ВИПУСКНИКА НАВЧАЛЬНИХ ЗАКЛАДІВ НОВОГО ТИПУ	444
Алфімов В.М. Модель особистості ліцеїста	444
Чернышева Р.И. Проблемы измерения конечных результатов базового образования	452
Вознюк Л.В. Школа життєтворчості в контексті сучасних освітніх вимог: управлінський аспект	455
Ницета В.А. Життєвий проект як орієнтир у просторі майбутнього	459
Тесленко Л.В. Крок за кроком до життєвої компетентності та успіху особистості.....	465
Грінь Л.М. Школа життєтворчості в умовах педагогічного експерименту	473
Чернавский В.Н. Развитие творческих способностей учащихся путем внедрения компетентностного подхода в обучении	479
Денисенко Т.В., Старостенко І.С. Модель компетентного випускника гуманітарної гімназії	484
Пасечнікова Л.П. Формування успішної особистості: теоретичні підходи і практика реалізації.....	489
Прилепська В.В., Гусак О.В. Школа професійної кар'єри та компетентності учнів “Творчість. Компетентність. Результат”	496
Груніна Г.М. Пошукова діяльність щодо впровадження компетентнісно орієнтованого підходу в навчально-виховний процес багатопрофільного ліцею.....	511
Шавелкина Е.М. Жизненные стратегии и перспективы развития и саморазвития личности	516

Зорікова Т.Д. Життєва стратегія та перспектива розвитку й саморозвитку особистості.....	523
Статуєва С.С. Від ліцейської освіти до успішного життя.....	527
Дубель О.Г. Формування полікультурної компетентності учнів на уроках фізики.....	533
Баранова Н.П. Життєві стратегії особистості, їх реалізація в моделях випускника 12-річної школи	537
Дорошко Т.М. Шляхи формування в учнівській молоді ключової компетентності в галузі наукового пізнання.....	542
Дмитрієва О.А. До життєвого успіху через формування ключових компетентностей.....	547
Богданець Н.І. Формування комунікативної компетентності під час вивчення курсу "Усне ділове мовлення" у профільному класі	551
Кононова Н.Е. Педагогіка життєтворчості – стратегічна основа розробки перспективних моделей компетентного випускника 12-річної школи.....	554
Тарасенко Г.В. Становлення особистості як творця і проектувальника життя.....	557
Припихайло Л.К. Школа ХХІ століття – школа життєвої компетентності	562
Трофимова З.В. Сутність та структура умінь учнів самостійно приймати управлінські рішення.....	567
Сплошнова Ж.А. Модель компетентного випускника 12-річної школи: пошук, сумніви, проблеми та шляхи їх подолання	574
Ісаєнко В. В. Компетентнісно орієнтований підхід до вивчення фізики в умовах ліцею.....	575
Камаралі С.Є. Ліцейська історична освіта в умовах компетентнісно-орієнтованого навчання.....	578

ПЕРЕДМОВА

XXI століття поставило перед людством нові вимоги, окреслило нові тенденції розвитку суспільства. Змінюються і вимоги суспільства до системи освіти. Специфіка вимог у тому, що вони стосуються якісних результатів освіти – випускника як життестійкої і життєздатної особистості.

Всеукраїнська науково-пошукова конференція „Моделі компетентного випускника 12-річної школи: сутність, пріоритети, пошук відповідей на виклики XXI століття” проводиться під егідою Академії педагогічних наук України, Інституту педагогіки АПН України, Інституту інноваційних технологій і змісту освіти МОН України, Центрального інституту післядипломної педагогічної освіти, управління освіти і науки Донецької облдержадміністрації та Донецького обласного інституту післядипломної педагогічної освіти.

Проблема конференції є актуальною для вітчизняної освіти і має очевидні виходи в площину загальнодержавного значення.

Мета конференції:

- ознайомити зі станом розробленості компетентнісного підходу в сучасній освіті на міжнародному, державному, регіональному рівнях і його певними національними трансформаціями;
- презентувати досвід розробки та впровадження моделей компетентнісно спрямованої школи та моделей компетентного випускника 12-річної школи;
- виробити стратегії концептуального, методичного, психолого-педагогічного забезпечення компетентнісно орієнтованого підходу в сучасній освіті;
- ініціювати подальшу пошукову, дослідницьку, експериментальну діяльність щодо проектування й упровадження моделей компетентного випускника 12-річної школи.

У роботі конференції беруть участь науковці, працівники АПН України, представники професорсько-викладацького складу вищих навчальних закладів III-IV рівнів акредитації, ректори та співробітники інститутів післядипломної педагогічної освіти України, працівники методичних служб, управлінь освіти, керівники й педагоги загальноосвітніх і спеціальних навчальних закладів та шкіл нового типу.

На пленарному засіданні будуть обговорені актуальні проблеми компетентнісної парадигми в освіті, яка має впливати на дидактику, методику й організацію навчального процесу компетентнісно спрямованої 12-річної школи, стратегії та проекти розвитку і саморозвитку особистості в умовах компетентнісно орієнтованого навчання.

У процесі роботи конференції планується робота секцій, обговорення проблем і шляхів їх розв'язання за «круглими столами», тематичні зустрічі з педагогічними колективами та випускниками шкіл Донецьчини, презентації досвіду роботи базових шкіл та шкіл-лабораторій, огляд матеріалів виставки «Життєві стратегії особистості, їх реалізація в моделях випускника 12-річної школи».

На секціях передбачається розглянути ряд проблем у рамках предмета і задач заявленої тематики:

- психолого-педагогічні основи реалізації компетентнісного підходу в умовах модернізації освіти;
- компетентний випускник: емпіричні дані, моделі, гіпотези;
- моделі компетентного випускника навчальних закладів нового типу;
- моделі компетентного випускника спеціальної школи з особливими освітніми потребами;
- виховна система освітнього закладу в умовах компетентнісно орієнтованого підходу;
- науково-методичний супровід розвитку професійної компетентності педагога у навчальному закладі та в системі післядипломної освіти.

Очікуваним результатом роботи конференції виступає подальше осмислення проблеми, розширення й систематизація знань і досвіду учасників щодо впровадження компетентнісно орієнтованого підходу до навчання й виховання, сприяння розбудові національної моделі освіти на засадах національних і регіональних традицій.

ПЛЕНАРНЕ ЗАСІДАННЯ

ЖИТТЄТВОРЧЕ МОДЕЛЮВАННЯ ТА МОДЕЛІ КОМПЕТЕНТНОГО ВИПУСКНИКА 12-РІЧНОЇ ШКОЛИ

Єрмаков І.Г.,

*завідувач лабораторії педагогічних інновацій
Інституту педагогіки АПН України, кандидат історичних наук*

Пузіков Д.О.,

*старший викладач кафедри соціальної роботи
Відкритого міжнародного університету розвитку людини «Україна»*

Виховання розгортається як найширша в світі
проблема – проблема життя як творчості.

Лев Виготський

1. Компетентнісно спрямована модернізація середньої освіти: відповідь школи на виклики XXI століття.

XXI століття є періодом стрімкого зростання значущості науки й освіти в житті людства, кожного суспільства та особистості. Роль науки та освіти зростатиме пропорційно їх здатності вирішувати конкретні життєві проблеми людини. Для цього вони повинні стати ближчими до окремої і людини, її турбот і проблем. Інакше кажучи, вони мають реформуватися. Одним з перспективних напрямків реформування сфери освіти, зокрема середньої, є впровадження компетентнісно спрямованого підходу, розвиток шкіл життєвої компетентності.

Вимоги до людства XXI століття актуалізують значущість освіти, зокрема середньої. Вона розглядатиметься як потужний чинник ефективного вирішення людством та окремою людиною важливих життєвих завдань, поставлених перед ними життєдіяльністю

Освіта набуває величезної значущості не лише для особистісного розвитку та соціальної мобільності людини. Вона стає найвагомим чинником формування особистості, її життєстійкості та життєздатності в складних умовах глобального інформаційного суспільства, яке висуває до людини додаткові вимоги, створює нові екологічні, економічні, суспільно-політичні, інформаційні ризики.

В цих умовах, освіта повинна стати чинником збереження, розвитку та примноження людського потенціалу, життєвого та життєтворчого потенціалу особистості. Вона може відіграти вирішальну роль у розвитку життєвої компетентності та життєтворчості учнів та студентів. Завдяки цьому, освіта зробить вирішальний внесок у конструктивне розв'язання інформаційних, соціально-економічних, екологічних,

суспільно-політичних, культурно-релігійних, індивідуально- та соціально-психологічних проблем, які турбують людство у третьому тисячолітті, загрожують його розвитку та існуванню.

Зрозуміло, що виключно традиційне бачення середньої освіти, педагогічного процесу в середній школі та його очікуваного результату – випускника, не дасть вирішення тих освітніх завдань, які постають перед школою у XXI столітті.

Середня освіта потребує реформування, змістом якого має стати її конструктивна модернізація. При цьому головним завданням модернізації є не просте наближення, відповідність педагогічного процесу (цілей, завдань, змісту, методів, форм та засобів, результатів навчання та виховання тощо) реаліям та вимогам сучасного життя українського суспільства. Курсом модернізації має стати випереджальне відображення та ефективне врахування істотних тенденцій розвитку та функціонування нашого суспільства та людської цивілізації в цілому. Освіта (в межах своєї компетенції, яка стрімко розширюється) повинна здійснювати стратегічне, випереджальне прогнозування та попередження негативних суспільних тенденцій, прогнозувати, проектувати та створювати підґрунтя для виникнення позитивних суспільних процесів.

Школа не повинна плентатися в хвості суспільного життя. Вона має стати дієвим фактором його позитивної динаміки.

Актуальним завданням модернізації сучасної системи середньої освіти України є підвищення якості підготовки випускників. Якість освіти в умовах її модернізації (забезпечення чіткого дотримання та високої якості реалізації державних освітніх стандартів, варіативності та профільності освіти, вирішення проблеми модернізації методів та форм організації навчання та виховання) є ключовою категорією освітньої політики. Модель навчання, що склалася в сучасній школі, може бути охарактеризована як предметна (дискретно-дисциплінарна). Вона, безумовно, збереже свою значущість і в найближчому майбутньому. Проте нові суспільно - економічні відносини, а також зміна системи вимог до випускників обумовлюють необхідність її корекції. Існуюча модель навчання надмірно орієнтована на здобуття знань. Водночас, вона недостатньо враховує діяльнісний (зокрема вміння та навички), ціннісно-мотиваційний, емоційний аспекти навчально-пізнавальної діяльності учня. Вивчення окремих (дискретних) предметів часто не узгоджується з цілісним формуванням особистості учня, яке має відбуватися у навчально-виховному процесі. Як виховання, так і навчання не повинні зводитися лише до вербальної взаємодії вчителів та учнів,

формувати в останніх споживацько-споглядальне ставлення до життя, позицію «байдужого споживача інформації».

Досягнення особистістю життєвого успіху в сучасних суспільних умовах можливо лише за її соціальної активності, самореалізації, життєвої компетентності, життєтворчості. Особистість повинна створити свій життєвий успіх, знайти себе в сучасних соціально-економічних умовах.

Соціально-економічні перетворення в українському суспільстві, які відбуваються в умовах переходу до соціально-ринкових відносин, зумовлюють істотні зміни в системі середньої освіти.

Можна виділити їх головні цілі та завдання:

- визначення нової моделі випускника, яка повинна найбільш адекватно відповідати як потребам сучасної особистості (допомогти досягти життєвої компетентності та життєвого успіху), так і вимогам сучасного суспільства (вимогам вищої освіти, виробництва, суспільно-політичного, культурного життя);

- систематичне оновлення змісту, форм і методів навчання та виховання;

- організацію навчального процесу з урахуванням сучасних досягнень науки та практики (зокрема інформаційних технологій);

- ефективне відображення у навчально-виховному процесі необхідних змін у системі суспільних відносин (демократизації, потреби у громадській та індивідуальній ініціативі, законності, толерантності, міжетнічній та міжконфесійній злагоді та ін.);

- формування любові та пошани учнів до української культури, мови, державності;

- забезпечення профільності старшої школи;

- підготовку високоосвічених, життєво компетентних випускників, здатних і готових самостійно, свідомо і творчо визначати та здійснювати власне життя;

- формування та розвиток здатності до конструктивної соціальної активності, цілеспрямованої участі у соціальному, суспільно-політичному та культурному житті громади та держави;

- формування особистості, здатної до здобуття подальшої професійної (вищої) освіти, соціальної та професійної мобільності.

Зрозуміло, що наведений перелік не може (і не повинен!) містити всі стратегічні цілі та завдання модернізації системи середньої освіти України, які стоять перед нею зараз, в умовах пришвидшення трансформаційних процесів у суспільстві.

Ми переконані, що розробка нової моделі навчально-виховного процесу в загальноосвітніх навчальних закладах повинна розпочатися

з визначення моделі випускника. На нашу думку, розробка та обґрунтування моделі випускника, сприятиме визначенню:

- системи стратегічних цілей та завдань навчально-виховного процесу в загальноосвітніх навчальних закладах;

- визначенню та обґрунтуванню змісту середньої освіти, адекватному як потребам особистості учня, так і соціальному замовленню (сукупності об'єктивних вимог, які суспільство висуває до учня та випускника як майбутнього повноправного учасника економічного, політичного, соціального, культурного життя, носія відповідної діяльності);

- визначенню та розробці відповідних методів та прийомів, форм, засобів навчання та виховання, застосування яких забезпечить досягнення поставлених цілей та завдань, реалізацію визначеного змісту освіти;

- системи мотивації та контролю навчально-пізнавальної діяльності, яка сприятиме найбільш ефективному здійсненню навчально-виховного процесу;

- шляхів диференціації та індивідуалізації навчання, забезпечення профільного характеру старшої школи;

- оптимального співвідношення інваріантної та варіативної складових змісту середньої освіти, принципів формування останньої.

Таким чином, успішно розроблена модель випускника суттєво посприяє вирішенню основних проблем модернізації сучасної середньої освіти, навчально-виховного процесу в 12-річних середніх школах. Модель випускника можна представити як цілісну систему взаємопов'язаних педагогічних (освітніх) результатів, які отримує особистість в процесі здобуття середньої освіти. З цієї точки зору, вона стає системоутворювальним фактором розвитку (модернізації) та функціонування середньої освіти на сучасному етапі.

Ми переконані, що теоретико-методологічною основою вироблення моделі випускника 12-річної школи має стати компетентнісний підхід. Це зумовлено:

1. Широким визнанням компетентнісного підходу в країнах Європи, Євросоюзу. Компетентнісний підхід відповідає баченню європейської освіти XXI століття, яке висловлено Єврокомісією, активно схвалюється представниками європейських працедавців. Цей підхід перебуває в руслі Болонського процесу (на що необхідно звернути особливу увагу, адже сьогоднішні учні – це завтрашні студенти та майбутні фахівці).

2. Принциповою спроможністю компетентнісного підходу відобразити та врахувати вимоги до життєдіяльності особистості, її трудової та навчально-пізнавальної діяльності, які висуває XXI століття. У

моделі компетентного випускника можна врахувати та адекватно відобразити вимоги ХХІ століття до особистості, її життєвої компетентності (життєстійкості, життєздатності, життєтворчості), життєвих компетенцій. Компетентнісний підхід зорієнтовано на розкриття, розвиток та реалізацію життєвих навичок, необхідних особистості в ХХІ столітті.

3. Методичними перевагами компетентнісного підходу – визначеністю, зрозумілістю, технологічністю його понять та категорій, наявністю перспективних освітніх методик та європейського досвіду реалізації підходу.

4. Теоретичними, методичними та практичними здобутками щодо впровадження та реалізації компетентнісного підходу, напрацьованими вітчизняними науковцями з теорії, психології та педагогіки життєтворчості, теорії життєвої компетентності.

Виходячи з вище зазначеного, ми переконані в доцільності розробки моделі компетентного випускника 12-річної школи.

Компетентний випускник – це життєво компетентна молода людина, яка володіє життєвими навичками та компетенціями, необхідними для успішного самостійного вирішення життєвих завдань, з якими вона зустрічатиметься (або вже зустрічається) в різних сферах власної життєдіяльності (виробництво, політика, життя громади, освіта, сімейне життя, мистецтво та дозвілля, релігія тощо). Компетентний випускник спроможний зберегти, розкрити, розвинути та конструктивно реалізувати свій життєвий та життєтворчий потенціал в умовах складних вимог та ризиків, які висуває до нього сьогодення.

Підготовка компетентного випускника – це реалізація високої гуманістичної місії середньої освіти. Адже школа – це не лише місце де здобувають знання, вміння та навички, тобто освіту. У школі розвивається та примножується життєвий потенціал особистості, його життєва компетентність. У школі може і має відбуватися становлення індивідуально-особистісної життєтворчості учня.

2. Життєтворчий підхід до моделювання компетентного випускника 12-річної загальноосвітньої школи.

Розробка моделі компетентного випускника має здійснюватися з урахуванням принципів наукового моделювання. Моделювання – це метод, який лежить в основі побудови моделі випускника.

Моделювання – це складний, багатоплановий метод пізнання дійсності, за допомогою якого можна досліджувати органічні та неорганічні системи, природні та соціальні процеси, явища. Моделювання передбачає створення предметної (наприклад, макет) або ідеальної (схема) моделі, яка відтворює суттєві статичні та динамічні характеристики певного предмету, процесу, явища, який є об'єктом моделювання.

Сфера освіти – це специфічна галузь моделювання. Ми можемо визначити наступні загальні та особливі риси моделюванню в сфері освіти:

- моделювання повинно бути засобом визначення шляхів розвитку як самої сфери освіти, так і інших сфер суспільного життя (виробництво, культура тощо), з якими пов'язані результати освітньої діяльності (кваліфікований фахівець, який здобув якісну освіту, сприятиме розвитку своєї галузі виробництва);

- перспективний та прогностичний характер моделювання в сфері освіти наближує його до проектування; головним завданням моделювання постає не дослідження та опис того, що є, а визначення можливостей розвитку та удосконалення освітніх процесів та їх результатів;

- варіативність моделей, які повинні адекватно відображати як людську індивідуальність, так і багатоманіття вимог практичної суспільної діяльності (трудової, громадсько-політичної, управлінської тощо), які висуватимуться до особистості;

- моделювання повинно відображати вимоги до життєдіяльності та практичної професійної діяльності випускника закладу освіти (функціональний зріз діяльності та перспективне бачення змісту завдань і проблем, які перед ним постануть);

- моделювання повинно бути адекватним (точно та повно відображати сучасні умови, точно та вірно прогнозувати майбутні) та динамічним (модель має періодично відтворюватися з метою коригування).

Модель випускника – це певний образ, еталон, ідеал особистості, який має бути реалізованим в педагогічному процесі. В основі розбудови моделі випускника, на нашу думку, має бути покладено діяльнісний принцип. Для моделі випускника закладу середньої освіти – це врахування змісту (проблем, завдань) життєдіяльності молодшої людини в умовах вимог ХХІ століття, для випускника закладів вищої освіти – це врахування змісту як життєдіяльності, так і професійної діяльності.

Модель компетентного випускника середньої школи – це складна прогностична модель (модель бажаного майбутнього), яка повинна системно узагальнити та відтворити категоріями освітніх технологій систему життєвих компетенцій майбутнього випускника, необхідних йому для досягнення життєвої компетентності та успіху в умовах вимог ХХІ століття.

Таким чином, модель компетентного випускника – це, з одного боку, характеристика життєвої компетентності молодшої людини та її структурних блоків – груп життєвих компетенцій, окремих компетенцій та життєвих навичок.

З іншого боку, модель життєво компетентного випускника – це характеристика системи очікуваних (прогнозованих) результатів середньої освіти (оскільки модель повинна враховувати саме ті життєві компетенції та якості, на які впливає середня освіта, які розвиватимуться в ході навчально-виховного процесу).

Узагальнивши, ми приходимо до висновку, що в основу компетентної моделі випускника школи має бути покладено характеристику особистості, яка б відображала її можливості щодо успішної організації власної життєдіяльності, подальшої навчально-пізнавальної, трудової та громадсько-політичної активності. Проекція моделі випускника на умови життєдіяльності конкретної особистості, яка закінчила школу – це її життєва стратегія та життєвий проект, модель життя. Відповідно, проявом гуманізму, на нашу думку, буде врахування в моделі випускника його життєтворчих компетенцій життєпізнання, життєпередбачення, життєвого самовизначення, життєздійснення, життєорганізації та життєвдосконалення. Адже випускник середньої школи – це, в першу чергу, людина, особистість, суб'єкт власного життя, а лише потім майбутній студент, фахівець або кваліфікований працівник тощо. Перед випускником, як особистістю, постануть важливі життєві завдання, доленосні життєві вибори (вибір місця навчання, роботи, шлюбний вибір, вибір форм власного дозвілля тощо). І всі ці вибори становитимуть основу його подальшого життя. Тому життєво компетентним буде саме той випускник, який зробить правильні життєві вибори.

Такий підхід до моделювання, на нашу думку, можна назвати життєтворчим, оскільки він системно враховує сукупність вимог до випускника, базується на засадах життєтворчості та життєвої компетентності.

На нашу думку, модель компетентного випускника повинна відповідати ряду вимог. Ми можемо виділити наступні:

- модель випускника повинна бути адекватною сутнісній природі людини, істотним характеристикам навчально-виховного процесу середньої школи, які можуть бути досягнуті на сучасному етапі його розвитку, суспільному замовленню – вимогам ХХІ століття;

- простота, зручність, зрозумілість моделі; модель випускника повинна бути «технологічною», написаною мовою педагогічних приписів, які будуть близькі та зрозумілі широкому загалу вчителів та працівників шкіл, бути зручними у процесі реалізації моделі, контролю за її дотриманням;

- інформативність моделі випускника (давати конкретну інформацію про очікувані результати, вказувати на шляхи їх досягнення);

– бути достатньо абстрактною (мати високий рівень узагальнення), щоб допускати варіювання великою кількістю змінних, які пов'язані як з людською індивідуальністю кожного учня (потреб, інтересів, здібностей тощо), так і з особливостями суспільних умов його життєдіяльності, вимог до нього;

– носити діяльнісний характер (тобто відображати, в першу чергу, ті особистісні якості, які важливі для життєдіяльності випускника, і робити це так, щоб максимально ефективно організувати спільну діяльність вчителів та учнів з їх розвитку в середній школі);

– передбачати можливість перевірки її істинності в формуючому психолого-педагогічному експерименті.

Ми глибоко переконані, що розробка компетентної моделі випускника, яка повинна найбільш адекватно відповідати як потребам сучасної особистості (допомогти досягти життєвої компетентності та життєвого успіху), так і вимогам сучасного суспільства (вищої освіти, виробництва, суспільно-політичного, культурного життя) є одним з головних завдань модернізації середньої освіти.

Зрозуміло, що розробку моделі компетентного випускника, розкриття та обґрунтування структури його життєвої компетентності (виявлення життєвих компетенцій, якими він повинен володіти) не можна вважати єдиною метою життєтворчого підходу до моделювання компетентного випускника 12-річної школи. Розробка моделі – лише перший крок. Осмислення, освоєння та практичне впровадження моделі компетентного випускника (як нормативної моделі результатів навчання у середній школі) повинні призвести до складних дидактичних, управлінсько-організаційних, технологічних, соціально-культурних змін у розвитку та функціонуванні середньої освіти. Організація педагогічного процесу, спрямованого на навчання та виховання компетентного випускника (тобто реалізацію компетентної моделі) передбачає глибокі системні, які торкаються:

- викладання;
- змісту, методів, форм та засобів навчання та виховання;
- оцінювання;
- зв'язку середньої освіти з вищою та середньою-спеціальною освітою.

У процесі розробки моделі компетентного випускника 12-річної школи варто прийняти до уваги рекомендації Єврокомісії відносно восьми ключових компетенцій, якими повинен володіти кожен європеєць. До них належать:

- компетенція у галузі рідної мови;
- компетенція у сфері іноземних мов;

- математична, фундаментальна природничонаукова та технічна компетенція;
- комп'ютерна компетенція;
- навчальна компетенція;
- міжособистісна, міжкультурна та соціальна компетенції, а також громадянська компетенція;
- компетенція підприємливості;
- культурна компетенція.

Вагомою основою для розробки моделі компетентного випускника повинні стати державні стандарти початкової, середньої та повної загальної освіти, представлені у відповідності з вимогами до моделювання та моделі.

Засадничою основою моделі компетентного випускника, розробленої на принципах життєтворчого підходу повинна стати модель життєвої компетентності особистості.

Життєва компетентність – це системна властивість особистості: цілісна, ієрархічна, динамічна система здатностей (або окремих компетенцій), яка дозволяє людині свідомо і творчо визначати та здійснювати власне життя, розвивати свою індивідуальність, розбудовувати життєвий ціннісно-нормативний простір, вирішувати складні життєві завдання, набувати і виконувати соціальні ролі.

Життєва компетентність виконує три основні функції – забезпечує життєстійкість, життєздатність та життєтворчість особистості.

Структурною одиницею життєвої компетентності є компетенція (або здатність).

Ми вважаємо, що структура життєвої компетентності особистості складається з п'яти основних блоків компетенцій, а саме:

1. Компетенцій життєстійкості: компетенції здорового способу життя; психологічної стійкості; екзистенційні; життєва мужність.

2. Компетенцій життєздатності: компетенції творчості та новаторства, здійснення та реалізації життєвого вибору; самореалізації; життєпобудови.

3. Життєтворчих компетенцій: компетенція життєпізнання та самопізнання; життєпередбачення; життєвизначення; життєздійснення; життєорганізації та життєвдосконалення.

4. Функціональних компетенцій: навчатися впродовж життя; соціальної; комунікативної; інформаційної; політичної (політико-правової), полікультурних компетенцій.

5. Професійної компетенції, що визначає здатність і готовність до трудової, професійної діяльності, яка, в свою чергу, зумовлює соціальний статус та можливості особистості.

Випереджальний розвиток життєвої компетентності має здійснюватися у процесі тренувального (або імітаційного) вирішення життєвих завдань у ході навчально-виховного процесу, соціальної й життєвої практики та проектування, ігрових занять.

3. Принципи та функції моделювання компетентного випускника 12-річної школи.

Розробка моделі компетентного випускника повинна здійснюватися з урахуванням ряду важливих принципів, а саме:

1. Принципу гуманізму – випускник, це, в першу чергу, людина, особистість, індивідуальність, яка включена власною життєдіяльністю в багатоманіття відносин та стосунків з природою, суспільством та іншими людьми. Негуманно обмежувати ці стосунки виключно виробничими чи пізнавальними аспектами, бачити у випускнику лише майбутнього студента або працівника. Модель повинна враховувати всі головні аспекти життєдіяльності, наближатися до моделі життя особистості (не визначаючи при цьому її змісту, але створюючи передумови, надаючи можливості для найбільш ефективного самостійного життєвого вибору).

2. Життєтворчості – модель випускника обов'язково повинна відображати його життєтворчий потенціал, передбачати процес індивідуально-особистісної життєтворчості.

3. Принципу системності – модель випускника є складною системою, яка враховує сукупність особистісних якостей, розвиток яких відбувається (об'єктивно залежить) від навчально-виховного процесу.

4. Принципу природовідповідності – модель випускника повинна спиратися на об'єктивні людські можливості, притаманні переважній більшості дітей відповідного віку, на життєвий та життєтворчий потенціал особистості учня, який, відповідно до його людської природи, індивідуальних особливостей розкривається, розвивається та реалізується в умовах навчально-виховного процесу в школі.

5. Принцип взаємозв'язку (компромісу) між складністю моделі та точністю її результатів – модель випускника є надзвичайно складною, тому дотримання її необхідних результатів вимагатиме значних зусиль педагогів, розробки та проведення заходів моніторингу дотримання моделі у навчально-виховному процесі.

6. Наочності та блочного представлення моделі на основі моделі життєвої компетентності особистості.

7. Варіативності, який передбачає можливість одночасного існування (співіснування) кількох моделей компетентного випускника, їх спеціалізації, більшої індивідуалізації.

На основі уявлень про роль та місце моделювання, можна сформулювати основні функції моделі компетентного випускника:

1. Пізнавально-пошукову, яка передбачає можливість пізнання, подальшого вивчення та удосконалення результатів навчально-виховного процесу, представлених у формі моделі випускника.

2. Прогностичну – за допомогою моделі компетентного випускника можна буде визначати його якості, необхідні для успішної життєдіяльності в життєвих умовах, які перманентно змінюються, прогнозувати шляхи та засоби формування цих якостей (наприклад, життєвих компетенцій) у навчально-виховному процесі.

3. Нормативну (еталонну) – показники результатів середньої освіти, закріплені в моделі набуватимуть характеру зразку, еталону, який застосовуватиметься для визначення цілей та завдань педагогічного процесу, стане критерієм оцінювання його результатів.

4. Модель життя як інтегральна характеристика процесу визначення та здійснення особистістю власного життєвого шляху.

У процесі моделювання компетентного випускника 12-річної школи необхідно враховувати не лише сукупність компетенцій, які відповідатимуть за його майбутню суспільну та професійну діяльність. Такий підхід, на нашу думку, негативно впливатиме на якість та результати моделювання. Модель випускника, обов'язково враховуючи компетенції необхідні для подальшого професійного навчання, суспільної та професійної діяльності, повинна бути максимально наближена до моделі життя особистості. Саме так можна найбільш адекватно відобразити систему компетенцій особистості, необхідну для успішного входження у самостійне доросле життя, досягнення життєвого успіху. При цьому, учню нічого не нав'язується, він сам робить свій життєвий вибір.

Розвиток теорії та практики життєтворчості зумовлює теоретичне осмислення і оптимальне практичне перетворення життєдіяльності особистості. Сутністю, головним принципом цього осмислення і перетворення є ***моделювання майбутнього життя людини*** (фіксується у життєвій стратегії), ***деталізація розробленої моделі у життєвому проєкті та втілення у життєздійсненні.***

Таким чином, життєтворча практика життєвого моделювання обов'язково передбачає досягнення якісно та кількісно нового стану життєдіяльності особистості. Життєтворчість – це її мета (ціль) і її засіб.

Життєтворча модель життя особистості проектує співвідношення життя теперішнього та життя майбутнього (тобто майбутнього стану особистості та її життєдіяльності, який (поки що) відсутній у реальності), та спосіб здійснення, досягнення цього майбутнього життя (життєздійснення). Справедливо стверджувати, що спосіб життєздійснення визначається внутрішньою (життєва компетентність і життєтворчі компетенції, життєвий та життєтворчий потенціал, життєва стратегія, життєві цінності й норми тощо) та зовнішньою (норми моралі та права, суспільні умови, вплив на особистість суспільства, інших людей) детермінацією. Однак провідну роль у цій детермінації відіграє сама особистість, її життєтворчі компетенції, життєва стратегія та життєвий проект.

Виходячи із зазначеного вище, можна стверджувати, що *предметом вивчення для теорії життєтворчості є не статичний стан особистості та її життя, а рушійні сили, умови, спосіб та процес особистісних змін і пов'язаних з ними зрушень у життєдіяльності.* Досліджується не життєвий шлях особистості як такий (хронологічна послідовність життєвих подій та зумовлених ними етапів життєдіяльності), кількісні та якісні характеристики життєвих подій.

Теорія життєтворчості вивчає суб'єктність особистості на власному життєвому шляху, міру та форму його внутрішньої детермінації. Її цікавить взаємоперехід, взаємодія об'єктивних (зумовлених біологічною та соціальною природою особистості, суспільним впливом на неї) та суб'єктивних (пов'язаних з індивідуальними життєвими цінностями, принципами, цілями, планами, ресурсами; загалом, – з життєвим проектом) чинників визначення та здійснення життєвого шляху. Адже пізнавши їх ми будемо спроможні допомогти людині у оптимальному самопізнанні, самовизначенні та самоздійсненні.

Модель життя – це одна з провідних категорій теорії життєтворчості. У широкому значенні, поняття «модель життя» можна мислити як *характеристику загального для багатьох людей стійкого, тривалого способу життєздійснення (осмислення, постановки та вирішення життєвих завдань), який репрезентує життєву стратегію особистості та рівень розвитку її життєвої компетентності.* Вирішення життєвих завдань є змістом життєздійснення, яке, в свою чергу, є засобом побудови життєвого шляху. Модель життя, як спосіб визначення та вирішення життєвих завдань, визначає та здійснює весь життєвий шлях особистості.

Таким чином, модель життя є характеристикою способу визначення та здійснення особистістю власного життєвого шляху.

Загальна модель життя особистості, на нашу думку, утворюється довкола її життєвої стратегії. Оскільки ми виділяємо чотири основні різновиди життєвої стратегії особистості (критерій виділення, – це ставлення особистості до себе та до інших особистостей, суспільства), то можна зупинитися на чотирьох базових моделях життя:

1. *Паритетну суб'єктну модель життя* (Я-суб'єкт – Ви-суб'єкти).

2. *Диспаритетну суб'єктну* (Я-суб'єкт – Ви-об'єкти).

3. *Диспаритетну об'єктну* (Я-об'єкт – Ви-суб'єкти).

4. *Паритетну об'єктну* (Я-об'єкт – Ви-об'єкти).

Однак ми не вважаємо, що за допомогою лише вищеназваних базових моделей життя, можна цілком адекватно охарактеризувати життєдіяльність будь-якої людини. Тому необхідно визначити ряд додаткових критеріїв, які допоможуть диференціювати базові моделі життя.

Життєва стратегія особистості тісно взаємопов'язана з її життєвою компетентністю. Цей взаємозв'язок особливо помітний на рівні життєтворчих компетенцій, які, за умови належного рівня їх сформованості, слугують засобом її визначення та функціонування. Тому *життєтворчі компетенції (та пов'язані з ними різновиди духовно-практичної діяльності особистості, які лежать в основі життєвого проектування) мають бути виділені як критерій диференціації базових моделей життя.*

Другим критерієм, на нашу думку, є *засоби життєздійснення, які застосовуються особистістю для вирішення життєвих завдань.* Ми вважаємо, що найбільш досконалою є класифікація засобів життєздійснення, запропонована Л.В. Сохань.

Застосувавши ці критерії відносно чотирьох базових моделей життя, ми отримуємо його тринадцять конкретних моделей.

1. *Життєтворці – гармонійна життєтворча модель життя* (паритетна суб'єктна життєва стратегія, гармонійно розвинені життєтворчі компетенції, застосування інноваційних засобів життєздійснення).

2. *Теоретики життя – пізнавально зорієнтована життєтворча модель життя* (паритетна суб'єктна життєва стратегія, превалювання компетенцій життєпізнання та життєпередбачення, застосування інноваційних засобів життєздійснення). Недолік моделі – недостатня активність у життєздійсненні; переважання життєвих цілей та завдань, пов'язаних з пізнавальною діяльністю.

Загальна модель життя особистості

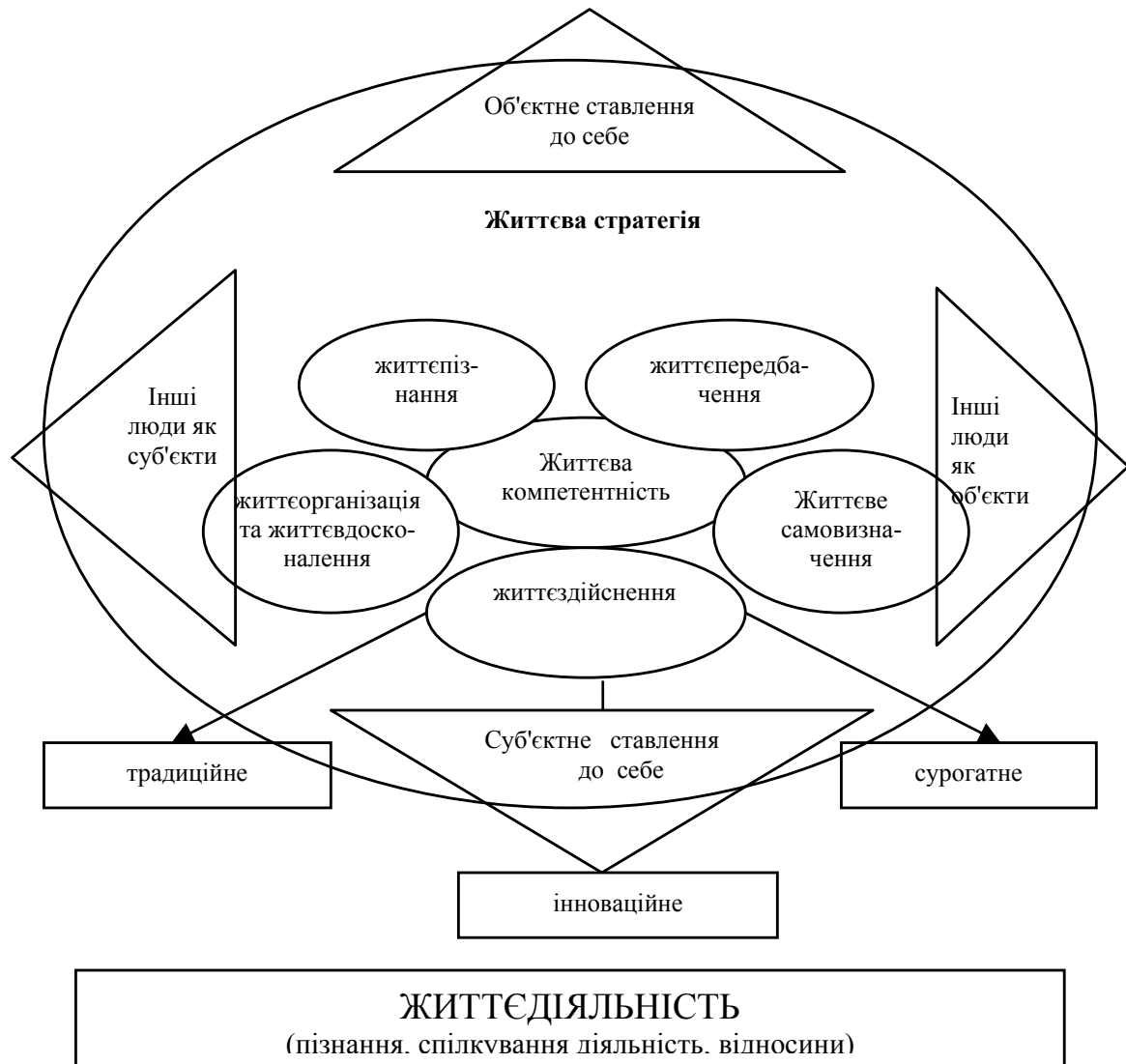

3. Практики життя – практико зорієнтована життєтворча модель життя (паритетна суб'єктна життєва стратегія, превалювання компетенцій життєвого самовизначення та життєздійснення, застосування інноваційних та традиційних засобів життєздійснення). Недолік моделі – недостатня увага до пізнання та переживання життя, надлишок практичності та прагматичності.

4. Реформатори життя – зорієнтована на вдосконалення життєтворча модель життя (паритетна суб'єктна життєва стратегія, превалювання компетенцій життєорганізації та життєвдосконалення, застосування інноваційних та традиційних засобів життєздійснення). Недолік моделі – недостатня увага до стратегічного визначення та

здійснення життя, обмеженість через надмірний інтерес до облаштування та удосконалення існуючої життєдіяльності.

5. Гнобителі – експлуатуюча модель життя (диспаритетна суб'єктна життєва стратегія, превалювання деструктивного життєвого самовизначення, життєздійснення, життєорганізації та життєвдосконалення, застосування традиційних та сурогатних (аморальних) засобів життєздійснення). Для моделі характерний стійкий стратегічний дефект життєпізнання (відмова зрозуміти цінність інших людей, усвідомити власні та чужі страждання, зумовлені моделлю), превалювання традиційних (експлуаторських) та сурогатних (аморальних) засобів життєздійснення.

6. Експериментатори – деструктивна пізнавально зорієнтована модель життя (диспаритетна суб'єктна життєва стратегія, превалювання деструктивного життєпізнання та життєпередбачення, застосування деструктивних інноваційних та сурогатних засобів життєздійснення). Характерна ознака – невгамовна гонитва за враженнями (у т. ч. «гострими відчуттями»). Для моделі характерний стійкий стратегічний дефект життєпізнання та життєпередбачення (нездатність зрозуміти свою обмеженість та нікчемність, справжні причини власної активності).

7. Злочинці – руйнуюча модель життя (диспаритетна суб'єктна життєва стратегія, превалювання деструктивного життєвого самовизначення та життєздійснення, застосування сурогатних (злочинних) засобів життєздійснення). Характерна значна деструктивна активність, значні негативні результати життєдіяльності для інших людей. Для моделі характерний стійкий стратегічний дефект життєпізнання та життєпередбачення (не бажання зрозуміти свою шкідливість для суспільства, ступінь шкоди, яку особистість наносить собі; небажання розуміти негативні психологічні наслідки власної поведінки).

8. Маніпулятори – деструктивна зорієнтована на вдосконалення модель життя (диспаритетна суб'єктна життєва стратегія, превалювання деструктивної життєорганізації та життєвдосконалення (її насильницької експансії на інших людей), застосування традиційних або сурогатних (аморальних) засобів життєздійснення). Характерна значна деструктивна активність, дріб'язковість цілей та завдань, нехтування правами та інтересами інших людей.

9. Жертові – деструктивна, пасивно-споглядальна модель життя (диспаритетна об'єктна життєва стратегія, превалювання деструктивного життєпізнання (не спрямоване на пошук виходу з життєвих негараздів), застосування традиційних засобів життєздійснення). Характерна особливість моделі життя – дуже низький рівень розвитку

життєвої компетентності та життєтворчих компетенцій, відсутність мотивації до їх розвитку.

10. Пригноблені – об'єктно-активна модель життя (диспаратетна об'єктна життєва стратегія, превалювання життєздійснення (реактивного характеру), застосування традиційних засобів життєздійснення). Характерна особливість моделі життя – низький рівень розвитку життєвої компетентності та життєтворчих компетенцій, життєвий досвід обмежений уроками «боротьби за виживання». Зміст більшості життєвих цілей та завдань визначається без участі особистості (державою, батьками, колективом, керівництвом, друзями, знайомими та незнайомими людьми тощо).

11. Виконавці зорієнтована на здійснення чужих цілей модель життя (диспаратетна об'єктна життєва стратегія, превалювання життєздійснення (реактивного характеру, у т. ч. деструктивного), мінімальний рівень розвитку життєвих інших компетенцій, застосування традиційних та сурогатних (у т.ч. злочинних та аморальних) засобів життєздійснення). Характерна особливість моделі життя – мінімальний рівень розвитку життєвої компетентності та життєтворчих компетенцій, необхідний для успішного виконання поставлених завдань, які стають життєвими. Застосування злочинних та аморальних засобів життєздійснення (за наказом) під час виконання поставлених завдань.

12. Наркотична модель життя (паритетна об'єктна життєва стратегія, відмова від життєвої компетентності та життєтворчих компетенцій, застосування традиційних (ритуальних) або сурогатних (аморальних) засобів життєздійснення). Для моделі характерне заперечення власної та чужої суб'єктності (її перенесення за межі власної особистості та суспільства – на наркотик, божество (у сектах).

13. Аскетична модель життя (паритетна об'єктна життєва стратегія, відмова від суб'єктності як вищий прояв життєвої компетентності та життєтворчих компетенцій, застосування традиційних засобів життєздійснення). Для моделі характерне свідоме заперечення (або обмеження духовним життям) власної суб'єктності з релігійних (філософських, морально-етичних) міркувань. Найменш розповсюджена модель життя.

Ряд з описаних нами моделей життя (з п'ятої по двонадцяту) потребують корекції.

Певна модель життя визначає відповідні життєві цілі та завдання, способи їх реалізації. В свою чергу, реалізація цілей та завдань у конкретних життєвих (соціальних) умовах веде до настання певних життєвих подій. Ключові життєві події визначають траєкторію (зміст етапів) життєвого шляху. Але остаточно життєвий шлях

людини визначається тим, які життєві завдання та засоби їх вирішення особистість вибирала протягом цих етапів. Виходячи з цього, досягнення змін траєкторії життєвого шляху можливе лише за умови стимулювання змін у життєвій стратегії особистості та розвитку її життєвої компетентності, життєтворчих компетенцій.

5. Типологія моделей компетентного випускника

12-річної загальноосвітньої школи. Інваріантна складова структури моделі компетентного випускника.

Ми виділяємо три головні моделі компетентного випускника 12-річної загальноосвітньої школи:

1. Теоретики життя. Це модель компетентного випускника, яка ґрунтується на пізнавально зорієнтованій життєтворчій моделі життя. Для теоретиків життя характерні:

- паритетна суб'єктна життєва стратегія;
- розвинута життєва компетентність з превалюванням компетенцій життєпізнання та життєпередбачення;
- застосування інноваційних засобів життєздійснення.

Теоретики життя схильні до наукової та пізнавально-практичної діяльності.

Недолік моделі – недостатня активність у життєздійсненні; переважання життєвих цілей та завдань, пов'язаних з пізнавальною діяльністю.

2. Практики життя. Модель компетентного випускника, яка ґрунтується на практико зорієнтованій життєтворчій моделі життя. Для практиків життя характерні:

- паритетна суб'єктна життєва стратегія;
- розвинена життєва компетентність з превалюванням компетенцій життєвого самовизначення та життєздійснення;
- застосування інноваційних та традиційних засобів життєздійснення.

Практики життя схильні до управлінської діяльності, практичної діяльності в різних сферах виробництва.

Недолік моделі – недостатня увага до пізнання та переживання життя, надлишок практичності та прагматичності.

3. Реформатори життя. Модель компетентного випускника, яка ґрунтується на життєтворчій моделі життя, зорієнтованій на його вдосконалення. Для реформаторів життя характерні:

- паритетна суб'єктна життєва стратегія;
- розвинена життєва компетентність з превалюванням компетенцій життєорганізації та життєвдосконалення;
- застосування інноваційних засобів життєздійснення.

Реформатори життя схильні до педагогічної, громадської, наукової діяльності.

Недолік моделі – недостатня увага до стратегічного визначення та здійснення життя, обмеженість через надмірний інтерес до облаштування та удосконалення існуючої життєдіяльності.

Ми переконані, що життєтворча модель випускника середньої школи повинна обов'язково включати наступні компоненти:

5. Професійної компетенції, що визначає здатність і готовність до трудової, професійної діяльності, яка, в свою чергу, зумовлює соціальний статус та можливості особистості.

1. Блок життєвих компетенцій:

– компетенції життєстійкості (компетенції здорового способу життя; психологічної стійкості; екзистенційні; життєва мужність);

– компетенції життєздатності (компетенції творчості та новаторства, здійснення та реалізації життєвого вибору; самореалізації; життєпобудови);

– життєтворчі компетенції (компетенція життєпізнання та самопізнання; життєпередбачення; життєвизначення; життєздійснення; життєорганізації та життєвдосконалення.);

– функціональні компетенції (навчатися впродовж життя; соціальна; комунікативна; інформаційна; політична (політико-правова), полікультурні компетенції);

– підґрунтя для розвитку професійної компетентності.

2. Блок здатностей функціональних компетенцій:

– здатність і готовність до пізнавальної діяльності (зокрема життєпізнання та життєпередбачення, самоосвіти, самонавчання, застосування новітніх інформаційних технологій тощо);

– здатність і готовність до проектної діяльності (бізнесового, соціального, життєвого проектування, життєвого самовизначення);

– здатність і готовність до практичної та перетворювальної діяльності, спілкування (зокрема до трудової, комунікативної (передбачає вільне володіння кількома іноземними мовами), соціально-рольової діяльності, життєздійснення, життєорганізації та життєвдосконалення тощо);

– здатність і готовність до творення та відтворення власних життєвих цінностей та принципів (самовиховання тощо).

3. Блок життєвих навичок XXI століття:

– інформаційні та комп'ютерні навички, навички застосування інформаційних та комунікаційних технологій;

– культура усного та письмового мовлення;

– етикет;

- навички вивчення та вирішення соціальних проблем;
- навички, пов'язані з фінансовою, економічною та бізнесовою (підприємницькою) грамотністю;
- навички цивільно-правової та громадянської грамотності;
- критичне мислення;
- навички роботи в команді;
- управлінські навички.

Післяслово

XXI століття є періодом стрімкого зростання значущості освіти в житті людства, кожного суспільства та особистості. Однак роль освіти зростатиме не сама по собі, а пропорційно її здатності вирішувати конкретні життєві проблеми людини. Для цього освіта повинна стати ближчою до окремої людини, її турбот і проблем.

Освіта має реформуватися. Одним з перспективних напрямків її реформування, зокрема реформування середньої освіти, є впровадження компетентісно спрямованого підходу, розбудова моделі компетентного випускника та впровадження в практику педагогічного процесу моделі його підготовки, розвиток шкіл життєвої компетентності.

Школа життєвої компетентності повинна, на нашу думку, сприяти досягненню нової якості середньої освіти: на основі розвитку в вихованців життєвої компетентності, стрижневих життєтворчих компетенцій, дати їм змогу успішно інтегруватися в суспільство, визначати і втілювати свою життєву стратегію і життєвий проект, бути мобільними і конкурентоспроможними, здатними до самоорганізації, навчання протягом життя, самореалізації, розкриття свого творчого потенціалу, свідомого життєвого вибору та прийняття відповідальних рішень.

Перехід до школи життєвої компетентності буде тривалим і непростим. Він вимагатиме подолання догм та шаблонів, які характерні для традиційної середньої школи.

УПРАВЛІННЯ ОСВІТНИМИ ПРОЦЕСАМИ В КОНТЕКСТІ КОМПЕТЕНТІСНОГО ПІДХОДУ

Соловійов Ю.І.,

*начальник управління освіти і науки Донецької обласної
державної адміністрації, кандидат історичних наук*

Проблема, що розглядається нами на цій конференції, є актуальною та важливою для вирішення.

Головна риса сучасного світу – стрімкі зміни. Курс нашої країни на перетворення в економіці, політичному та суспільному житті веде за собою зрушення в інших інститутах суспільства. Зміна місії людини

в оновленій системі, її політичних і духовних поглядів диктує нові вимоги до особистості, її освітньої та професійної підготовки.

Безперечно, в умовах соціально-економічних перетворень і якісних суспільних нововведень останнього часу школа не може залишатися недоторканою стабільною системою, освітні заклади не можуть розвиватися, не проектуючи свою діяльність у нових соціокультурних умовах. На їхній розвиток впливають демографічні й етнічні чинники, оновлення філософії й парадигми освіти, освітніх технологій, інтеграція України в європейський освітній простір, розробка нових концепцій змісту та структури навчання, концепцій управління тощо. Це викликає необхідність модернізації парадигми освіти, тобто об'єктивно обумовлює особливу значущість інновацій у педагогічній сфері. Отже, важливим фактором ефективності освіти стає впровадження нових педагогічних технологій.

Сьогодні школа покликана, ґрунтуючись на особистісно орієнтованому підході в освіті, формувати компетентності, що дозволять кожному випускнику стати успішною, життєспроможною особистістю, здатною до творчої самореалізації. Школа на рубежі століть повинна не просто дати учням той чи інший обсяг знань і вмінь, а й сформувати таку людину, яка здатна критично мислити, приймати рішення, виробити свою позицію в житті, власний світогляд, ставлення до себе й інших і вміння адаптуватися до умов життя, змінюючи його на краще.

Це, відповідно, вимагає оновлення стратегії управління процесом навчання, за якою акценти переносяться на особистість як суб'єкт навчальної діяльності. Тому постала проблема перебудови й підвищення ефективності педагогічного процесу, надання йому особистісно орієнтованого характеру. Така перебудова обумовлюється спроможністю вчителя позбутися стереотипів, готовністю до перегляду власних поглядів, постійною самоосвітою та самовдосконаленням. Сучасний педагог, особливо керівник школи, повинен бути готовим до змін, здатним сміливо приймати педагогічні рішення, виявляти ініціативу, творчість. Проблема ефективності, результативності педагогічного процесу може бути розв'язана лише за умови забезпечення високої компетентності та відповідної професійної майстерності кожного педагога.

Отже, стратегічною метою системи освіти є якісні зміни результатів загальної освіти – розвиток компетентностей. Переорієнтація освітнього процесу на компетентісно орієнтований підхід визначає низку проблем. Вони пов'язані, в першу чергу, з тим, що педагоги мають загальне уявлення про цей підхід, що передбачає нове розуміння результату освіти. Відповідно, не завжди володіють технологіями, які дозволяють створити педагогічний простір, що забезпечує формування

предметних і ключових компетентностей учнів. Такі технології повинні створити особистості умови для вибору, спонукати її до власного цілепокладання, самоорганізації, групової діяльності в ситуації недостатності (або надлишку) ресурсів. Складнощі виникають також і в управлінні цими процесами.

Якість сучасної освітньої системи залежить від багатьох чинників, але насамперед, від ефективності системи управління як навчально-виховним процесом, так і системою освіти в цілому.

Управління освітніми закладами в контексті компетентнісного підходу, порівняно з традиційним, має низку відмінностей.

За традиційного „знаннєвого” підходу основною метою системи освіти є формування гармонійно розвиненої, суспільно активної особистості, яка поєднує в собі духовне багатство, моральну чистоту та фізичну досконалість. Компетентнісний підхід передбачає переорієнтацію на створення умов для задоволення потреб у якісній освіті громадян, суспільства й ринку праці; метою є оновлення структури та змісту освіти, формування системи неперервної освіти, що повинна забезпечити можливості навчання протягом життя.

„Знаннєвий” підхід передбачає виконання таких основних завдань системи освіти, як забезпечення високого рівня знань, підготовку молоді до суспільно корисної праці, виховання активної життєвої позиції. За компетентнісного підходу такими основними завданнями є забезпечення якості освітніх послуг, запровадження компетентнісно орієнтованих технологій освіти, підвищення ефективності управління, удосконалення економічних механізмів.

Компетентнісно орієнтований підхід потребує збільшення демократичних засад зовнішнього управління через посилення самоуправлінської діяльності, самостійності в прийнятті рішень із боку керіваних об’єктів і децентралізації управління шляхом часткового делегування повноважень на місця з боку управлінських структур. Це призводить до перерозподілу цільових функцій в ієрархії управління.

Регіональною програмою „Освіта Донеччини. 2007-2011 роки” передбачено вдосконалення системи управлінської діяльності, що покликана забезпечити інноваційні підходи в управлінні.

Нова система управління сферою освіти утверджується як державно-громадська. Вона враховує регіональні особливості, тенденції до зростання автономності навчальних закладів, конкурентноздатності освітніх послуг, орієнтації освіти не на відтворення, а на розвиток.

Першочерговим є налагодження високопрофесійного наукового, аналітичного й прогностичного супроводу управлінських рішень, подолання фрагментарності статистики, підготовка всебічної інформації

з опорою на соціологічні дослідження. Йдеться про зміни в освітніх потребах різних верств населення регіону, моніторинг якості освіти, оцінювання ситуації споживачами освітніх послуг, динаміку соціокультурних орієнтацій учасників навчально-виховного процесу, мобільність світоглядних очікувань і установок відповідно до загальної соціокультурної динаміки в країні та у світі тощо.

Протягом 2001-2005 років були зроблені перші кроки щодо реалізації інноваційної моделі управлінської діяльності: розроблено та впроваджено низку регіональних освітніх програм, започатковано роботу громадської ради, реалізується система персоніфікованого обліку дитячого населення, розроблена модель єдиної інформаційно-комп'ютерної системи управління освітою, створено систему перепідготовки та підвищення кваліфікації керівних кадрів.

На сучасному етапі система управління потребує подальшого вдосконалення. Модернізована система управління повинна являти собою взаємопов'язані управлінські дії, що забезпечать перехід об'єктів управління в новий якісний стан, коли стане можливим досягнення максимальних результатів освіти на основі оптимального використання всіх можливих ресурсів.

Досягнення цієї мети може бути забезпечене завдяки реалізації завдань, що, зокрема, передбачають упровадження інновацій у систему перепідготовки та підвищення кваліфікації керівних і педагогічних кадрів з метою забезпечення відповідного рівня їх професійної компетентності й управлінської культури.

Одним із основних завдань процесу модернізації системи управління освітою є також виявлення, активізація й підтримка інноваційного потенціалу освіти, створення умов для використання в освітянській практиці прикладних педагогічних досліджень і передового досвіду щодо впровадження ідей компетентнісної освіти. Для проведення пошукових прикладних досліджень потрібно забезпечити належну роботу базових закладів освіти, шкіл-лабораторій, експериментальних майданчиків, що працюють за проблемою впровадження компетентнісного підходу.

Ми розуміємо, що на формування результату освіти впливають різні суб'єкти соціального замовлення (батьки, самі учні, громадськість, вузи, роботодавці та ін.), тому кожен навчальний заклад повинен мати власний імідж: самостійно визначити своє призначення, філософію діяльності, відповідний статус, посісти своє місце в територіальній освітній системі й ознайомити громадськість із її можливими результатами. Створення моделі школи компетентнісної освіти, моделей компетентного учня, учителя, методиста, управлінця та забезпечення

належних умов для досягнення цих результатів – це, на нашу думку, конкретні завдання, виконання яких дозволить забезпечити новий результат освіти, адекватний сьогоднішньому стану суспільства та культури, - формування компетентної особистості.

Проблеми впровадження компетентісно орієнтованого підходу й управління цим процесом – складні, інтегровані, довгострокові для вирішення, і тільки у взаємодії з усіма суб'єктами навчально-виховного процесу можна знайти шляхи раціонального їх розв'язання.

НАУКОВО–МЕТОДИЧНИЙ СУПРОВІД СИСТЕМИ ВПРОВАДЖЕННЯ КОМПЕТЕНТІСНО ОРІЄНТОВАНОГО ПІДХОДУ В ОСВІТНІЙ ПРОЦЕС

Чернишов О.І.,

*ректор Донецького обласного інституту післядипломної
педагогічної освіти, кандидат педагогічних наук, доцент*

Проблематика компетентісно орієнтованої освіти є в наш час дуже актуальною; її розробляють відомі міжнародні організації, зокрема ЮНЕСКО, ЮНІСЕФ, ПРООН, Рада Європи, Організація європейського співробітництва та розвитку, Міжнародний департамент стандартів [1].

Проблема компетентісного підходу в середній освіті в Україні набула ґрунтового розв'язання. За роки незалежності України в галузі освітнього законодавства було прийнято низку законів та урядових постанов, які стали підставою для розроблення та впровадження сучасного змісту освіти [2]. Запровадження нової системи оцінювання навчальних досягнень учнів [3] вивело компетентісний підхід на якісно новий щабель розвитку відповідно до європейських освітніх стандартів і зумовило переведення компетентісної ідеї на рівень обов'язкової нормативної реалізації. Результатом узагальнення інформації щодо стану розробки компетентісної ідеї та екстраполяції її на специфіку функціонування регіональної системи освіти [4;5] логічно виступає визначення проблем:

- Державні стандарти початкової та базової і повної загальної середньої освіти підкреслюють пріоритетність формування компетентностей, але в змісті освітніх галузей компетентісна ідея презентована не завжди системно і вкрай нерівномірно. Зокрема, освітня галузь “Мови і літератури” мету навчання пов'язує з досягненням учнями рівня комунікативної компетенції, адекватного для спілкування, і виокремлює цілу низку спеціальних компетенцій, освітня галузь “Естетична культура” декларує формування “естетичних вмінь та компетент-

ностей”, не конкретизуючи їх, а освітня галузь “Математика” не акцентується на досягненні учнями компетентностей, а обмежується лише оволодінням знаннями, уміннями й навичками, достатніми для успішного оволодіння іншими освітніми галузями, та забезпечення неперервної освіти. Така дискретність компетентнісного підходу до навчання в головному документі, який регламентує зміст освіти, свідчить про те, що сучасний зміст освіти української школи недостатньо орієнтований на потреби сучасного суспільства, ринку праці, запити учнів для здобуття подальшої освіти.

- Широко презентована в нормативних документах компетентнісна ідея не набула наразі адекватного втілення в змісті підручників. Більша частина асортименту теперішньої навчальної літератури відповідає традиційній знаннєвій парадигмі; вкрай не досить підручників нового покоління, інтерактивних тощо.

- Ідея компетентнісного підходу стала одним з наріжних каменів нової системи оцінювання. Але сьогодні ми можемо стверджувати, що досягнення життєвих компетентностей поки що не виступає результатом навчання, як це було задекларовано в “Критеріях оцінювання...” [3], і не закладено в систему оцінювання навчальних досягнень школярів (за чинними критеріями, вчитель, як і раніше, оцінює знання, уміння, навички). Необхідно врахувати цей аспект в розробці нової системи моніторингу якості освіти та за можливості адаптувати систему контролю та оцінювання навчальних досягнень учнів.

- Об’єктивною проблемою впровадження компетентнісного підходу до навчання є необхідність технологічної адаптації навчально-виховного процесу відповідно до нових вимог. Традиційними педагогічними технологіями, розробленими для знаннєвого підходу, неможливо продуктивно формувати компетентності учнів. Отже, актуалізується задача оновлення арсеналу педагогічних технологій, якими володіють наші вчителі, як процесуальної умови реалізації компетентнісного підходу до навчання.

- Психологічний чинник, здатність реагувати на зміни, гнучкість у прийнятті нових рішень, вміння подолати стереотипи мислення та дій – ще одна проблема впровадження компетентнісного підходу до навчання. Забезпечення готовності вчителя до реалізації нових завдань в особистісному та професійному вимірі виступає обов’язковою умовою впровадження компетентнісного підходу до навчання.

- Складність взаємодії з соціальними партнерами, громадськими та культурними організаціями, родиною. Одним із шляхів розв’язання останньої проблеми виступає апробація моделі “Школи-родини”, основною місією якої є родинне виховання, вільне від формалізму й авторита-

ризму, вміння педагогів наблизити оточення школи до сімейного, вплив школи на привнесення до атмосфери родин суспільних цінностей.

Усвідомлюючи важливість та обов'язковість розв'язання цих проблем та визначаючи роль та місце інституту в системі реалізації компетентнісної ідеї, з метою створення системи компетентнісно спрямованого навчання було розроблено регіональну програму впровадження компетентнісно орієнтованого підходу в навчально-виховний процес [6] та авторську модель супроводу її реалізації. За нашим переконанням, оптимальним режимом впровадження компетентнісно орієнтованого підходу виступає науково-методичний супровід. Тлумачний словник визначає термін “супроводжувати” як “постійно бути разом із ким-небудь, тісно пов'язуватися з чимось”. Отже, якщо в освіті відбуваються прогресивні зміни, що ґрунтуються на основі гуманізму та демократизму, і процес цей має об'єктивні засади, то слушним буде здійснення саме науково-методичного супроводу, що запобігає безпідставному втручанням в педагогічний процес, застосуванню командно-адміністративних методів, формальному впровадженню необдуманих заходів тощо. Принципово важливим видається також положення про необхідність тривалої та перманентної взаємодії з суб'єктами освітньої системи, постійний контакт та неперервний зворотній зв'язок з ними, на відміну від епізодичних контактів інструктивного, інформаційного чи контролюючого характеру в реперних точках.

Науково-методичний супровід - це система професійної педагогічної й управлінської діяльності щодо створення соціально-педагогічних умов для розвитку освітніх систем або суб'єктів педагогічного процесу [7].

Донецький інститут післядипломної педагогічної освіти здійснює роботу щодо забезпечення реалізації програми в 3 етапи – підготовчому, організаційно-аналітичному та практичному. Зупинимося на розгляді цих етапів більш детально.

На I етапі – **підготовчому** – діяльність працівників було спрямовано на вивчення нормативних матеріалів та теоретичної бази питання; здійснення інформаційного супроводу пошукової діяльності педагога, створення банку педагогічних ідей, виявлення на діагностично-прогностичній основі творчо працюючих учителів тощо. Співробітники інституту стали учасниками 4 студій новітніх технологій під егідою установ Академії педагогічних наук України, тренінгів з актуальних проектів “Інтел-навчання для майбутнього”, з профілактики СНІДу, йододефіцитних захворювань, де пройшли тренінгову підготовку з інтерактивного навчання, проектних технологій, інтеграції тощо. Це забезпечило співробітникам інституту відповідне входження в поле

проблеми, їх адекватну теоретичну та методичну підготовку та перспективи подальшої успішної роботи.

На II етапі – **організаційно-аналітичному** – акцентовано увагу на визначенні основних груп компетентностей учнів, створенні моделі науково-методичного супроводу впровадження компетентнісного підходу в навчально – виховний процес, розробці планів і програм курсової перепідготовки [8; 9; 10].

Реалізація названої моделі характеризує особливості **III-ого – практичного етапу** – діяльності інституту в цьому напрямку.

Важливим компонентом цієї моделі є перманентна діагностика готовності педагогічних кадрів та ефективності впровадження програми. Опитування, проведене в березні 2004 року серед педагогів та керівників навчальних закладів, показало, що 95% опитаних вважають впровадження компетентнісно орієнтованого підходу доцільним і актуальним, однак 70% визначили свій рівень готовності до його реалізації як низький, 30% - як середній. Найбільш ефективними формами допомоги у формуванні зазначеної готовності респонденти назвали тематичні та проблемні курси підвищення кваліфікації, семінари – тренінги, консультації, і роботу в творчих групах для розробки навчально - методичних матеріалів із даної проблеми. Розподіл відповідей респондентів в опитуванні 2007 року щодо того, чи вистачає їм умінь працювати в умовах впровадження компетентнісно орієнтованого підходу свідчить, що 75% педагогів вважають свої вміння достатніми, 9% - недостатніми і 16% не визначилися в цьому питанні. Така динаміка самооцінки може свідчити про певний поступ у формуванні готовності педагогічних кадрів до реалізації компетентнісного підходу. На нашу думку, це є наслідком системи роботи інституту з реалізації моделі науково-методичного супроводу впровадження компетентнісного підходу до навчання і виховання. Аналізуючи проблеми, що виникають у процесі реалізації програми, опитувані звертають особливу увагу на недостатність матеріального забезпечення (83%), недостатність науково-методичного забезпечення (46%), психолого-діагностичний супровід (40%). Визнаючи об'єктивність причин цього явища на загальнонаціональному рівні, інститут вбачає серед перспектив своєї роботи сприяння забезпеченню педагогічних кадрів відповідними науково-методичними матеріалами та діагностичним інструментарієм.

Діагностика 2007 року мала на меті виявлення рівня ефективності впровадження регіональної програми компетентнісно орієнтованого підходу. В ній брали участь не тільки працівники районних та міських методичних служб і педагогічні працівники, але й старшокласники базових і загальноосвітніх шкіл та їхні батьки. Порівняльний аналіз

рівня сформованості всіх ключових і спеціальних компетентностей демонструє дещо більший відсоток сформованості в учнів базових шкіл із кожної досліджуваної компетентності. За останні роки простежується тенденція зростання активності та життєвої компетентності школярів. Було опитано 4616 батьків старшокласників регіону; 65% батьків старшокласників базових шкіл і 41% - загальноосвітніх шкіл вважають уведення компетентнісно орієнтованого підходу актуальним.

Отже, суб'єкти педагогічного процесу свідчать про певне зростання рівня готовності до впровадження компетентнісного підходу. Учні базових шкіл демонструють більш високий рівень компетентності порівняно з учнями загальноосвітніх шкіл області. Все це свідчить про позитивну динаміку впровадження компетентнісного підходу та зростання його ефективності.

В моделі науково-методичного супроводу важливе місце належить роботі з кадрами. В системі неперервної освіти педагогічних кадрів передбачається обов'язкове відбиття ідей компетентнісного підходу в системі курсової перепідготовки та діє проект тематичних курсів, серед пріоритетних напрямків якого є тема компетентнісного підходу до навчання. За 3 роки було проведено курси з проблеми для 58 потоків слухачів. Перепідготовлено 212 осіб керівних кадрів, 1932 особи педагогічних кадрів. Особливістю цього проекту є надання курсантам глибоких знань з теоретичних основ інновацій компетентнісно орієнтованого підходу, відпрацювання відповідних педагогічних технологій, підвищення самоосвітньої компетентності вчителів. На курсах підвищення кваліфікації з проблеми компетентнісного навчання проводяться лекції, практикуми, майстер-класи, педагогічні майстерні, презентації перспективного педагогічного досвіду. Слухачами курсів підвищення кваліфікації підготовлено кілька методичних кейсів, моделі тренінгів і практикумів для вчителів, дидактичні матеріалами тощо.

Показовим видається той факт, що теми післякурсів завдань компетентнісної проблематики обрали 54% курсантів в 2005 році й 62% слухачів курсів у 2006. Так динаміка дозволяє забезпечити масове охоплення вчителів регіону, введення їх до поля розв'язання проблеми і, зрештою, забезпечити підготовку педагогічних кадрів області до впровадження регіональної програми та реалізації загальнонаціональних освітніх пріоритетів. Цю масовість було забезпечено також комплексом заходів міжкурсівного періоду. В рамках реалізації програми функціонують постійно діючі семінари для керівників методичних об'єднань учителів різних предметів, керівників шкіл, методистів районних (міських) методичних служб

тощо. Специфіка компетентнісного підходу передбачає залучення більш активних форм взаємонавчання педагогів у міжкурсовий період – таких, як майстер-класи, презентації педагогічного досвіду та школи передового педагогічного досвіду.

Системність роботи в зазначеному напрямку також забезпечується такою традиційно ефективною формою професійної педагогічної активності, як організація комплексу творчих груп. На базі інституту плідно працюють 14 творчих груп. За результатами їхньої роботи підготовлені матеріали для навчально-методичного супроводу педагогічного процесу, дидактичні збірники, методичні рекомендації; матеріали для відслідковування рівня сформованості життєвих компетентностей учнів, збірники елективних курсів із розвитку предметних компетентностей учнів, збірники творчих завдань, науково-методичні кейси.

Однією з досить вдалих інноваційних знахідок післядипломної освіти, що пройшла успішну апробацію, вважаємо **Школу молодого творчого вчителя** (з 2007 року - Відкритий університет інноваційних педагогічних технологій). Принципи її організації (демократизація, гуманізація, науковість, наскрізність, диференціація, індивідуалізація, комфортність, позитивність тощо) та кооперативна форма діяльності (робота в малих групах) дозволяють реалізувати природне прагнення людини до спілкування, сприяють досягненню високих результатів у навчанні. Серед результатів діяльності школи такі:

1) у ході роботи в групах було визначено 10 найбільш творчих, компетентісно спрямованих, соціально значущих проєктів, що були надруковані у журналі «Педагогічна скарбниця Донеччини» і протягом найближчих років пройдуть апробацію у навчально-виховних закладах регіону;

2) 60 педагогів області успішно підвищили свій фаховий рівень;

3) створений дружний колектив односторонців-новаторів із необмеженим творчим педагогічним потенціалом;

4) видавничим центром «Витоки» за результатами II етапу Школи видано 5 збірників тренінгів із розвитку ключових компетентностей учнів (полікультурної, підприємницької, громадянської, соціальної, інформаційної);

Школа молодого творчого вчителя зарекомендувала себе як одна з найбільш цікавих, перспективних і результативних форм роботи. Набуті проєктні, методичні та управлінські вміння випускників школи нині реалізуються в їхній професійній діяльності

Науково-дослідна робота інституту за напрямком моделювання науково-методичного супроводу компетентісно орієнтованого навчання здійснюється в рамках обласної наукової лабораторії, яка

- розробляє моделі ефективного науково-методичного супроводу процесу формування ключових компетентностей учнів;
- визначає шляхи удосконалення якості освіти на основі впровадження компетентнісно орієнтованого підходу до навчання та виховання;
- розробляє апробації та впровадження науково-методичного та навчально-методичного забезпечення технологій компетентнісно орієнтованого навчання;

• вдосконалює системи моніторингових досліджень якості освіти
 В рамках обласної лабораторії діють чотири лабораторії за напрямками:

Лабораторія 1. Розвиток життєвої компетентності особистості;

Лабораторія 2. Компетентнісний підхід до виховання;

Лабораторія 3. Моніторинг якості освіти;

Лабораторія 4. Розв'язання проблем профілізації старшої школи.

На сьогодні діють 19 базових шкіл з проблеми компетентнісного підходу, продовжується робота на 11 експериментальних майданчиках, організовано роботу 10 шкіл-лабораторій, продовжуються експериментальні дослідження в 11 школах-лабораторіях; розпочалися експериментальні дослідження в 20 навчальних закладах, продовжуються експериментальні дослідження в 7 навчальних закладах. У базових школах відпрацьовано моделі компетентнісно спрямованих навчальних закладів, моделі освітнього простору, моделі випускників загальноосвітньої школи, школи нового типу, школи для дітей із особливими потребами. На рівні закладів опрацьовуються нові технології навчання. Активізовано роботу зі створення авторських навчальних програм.

Однією з моделей компетентнісно орієнтованої школи виступає профільна школа. Саме профільне навчання дає можливість найповніше реалізувати принцип особистісно орієнтованого навчання, компетентнісного підходу в навчанні завдяки створенню сприятливих умов для врахування індивідуальних особливостей, інтересів, потреб учнів. Одним з пріоритетних напрямків науково-дослідної роботи є розробка Програми впровадження профільного навчання на 2007-2010 рр., яка передбачає системну роботу в регіоні на трьох рівнях управління (навчального закладу, району, області).

Програма враховує комплекс сучасних проблем:

Перша – *диференціація навчання* як ключова проблема організації сучасної школи.

Друга – *навчально-методичне забезпечення* кожного профільного напрямку навчання, використання специфічних форм і методів роботи з учнями, які мають підвищену мотивацію до навчання. Над цим пра-

цюють 7 обласних творчих груп, які планують підготувати альтернативні програми, методичні збірники, методичні кейси, що містять теоретичний і практичний матеріал відповідно до профілю..

- Третя – *перепідготовка та підвищення кваліфікації вчителя*, що враховує певні педагогічні технології, спеціальну методику навчання.

Згідно з міжнародною угодою про співробітництво у проекті “Соціально – економічне відродження Донбасу” між управлінням освіти і науки Донецької обласної державної адміністрації та міністерством Великобританії у справах міжнародного розвитку з 2007-2008 навчального року буде впроваджуватися курс за вибором “Ділова активність” для учнів 10-11 класів у всіх загальноосвітніх навчальних закладах Донецької області. На базі облППО вже пройшло підготовку 30 учителів щодо апробації програмного навчально-методичного забезпечення цього курсу в формі семінарів-тренінгів з акцентом на питання змісту і методики навчання учнів ділової активності, вироблення моделей заповзятливої поведінки, вміння виявляти сприятливі можливості для реалізації підприємницьких ідей.

До перспективних науково-пошукових досягнень інституту, які позитивно впливатимуть на виконання завдань допрофільної підготовки та профільного навчання, можна віднести:

- аналіз переваг і подальшу апробацію елективного шляху профілізації;

- вивчення реального стану навчально-методичного забезпечення профільного навчання на рівні міськ- (рай-) методичних служб області. Технологія проведення первинної експертизи передбачала врахування різних критеріїв якості навчально-методичного забезпечення, виокремлення позитивних і негативних характеристик роботи навчальних закладів, апробацію запропонованої рівневої шкали оцінювання діяльності методичної служби протягом 2006-2007 навчального року. Активно підтримали таке дослідження методичні служби міст Артемівська, Макіївки, Горлівки, Старобешева, Краматорська;

- обґрунтування перспективності запровадження “портфоліо” для учнів 8-9-х класів. Технології, які об’єднані під назвою “портфоліо учня” були запроваджені в базових школах № 61, 124 м. Донецька, № 35, 22 м. Краматорська та в гімназії “Інтелект” м. Горлівки. Вагомим результатом цього експерименту можна вважати сформованість життєвих компетентностей учнів профільних класів старшої школи:

- *соціальну*, завдяки вихованню в учнів любові до праці, забезпеченню умов для життєвого і професійного самовизначення, формуванню готовності до свідомого вибору й оволодінню майбутньою професією;

- *комунікативна*, через різні форми взаємодії учнів, їх батьків та вчителів;

- *інформаційну, технічну, технологічну*, через спрямування молоді щодо майбутнього професійного зростання впродовж усього життя й мобільності в умовах сучасного суспільства.

Подальша довгострокова наукова робота інституту з проблеми профільного навчання доцільна та перспективна для підвищення ефективності впровадження компетентнісного підходу в навчанні.

Активні наукові розвідки педагогів області в цьому напрямку зумовлюють необхідність їх апробації на наукових конференціях відповідної тематики. Проблема реалізації компетентнісного підходу було присвячено три науково-практичні конференції на базі інституту, дві регіональні науково-практичні конференції. Питання компетентнісно спрямованості широко обговорювалися в двох всеукраїнських чатах, в які виходили не тільки співробітники інституту, але й працівники шкіл області. Доповіді компетентнісно проблематики ввійшли до матеріалів 4 всеукраїнських конференцій. Усе це свідчить про велику актуальність проблеми впровадження компетентнісного підходу до навчання, якісний рівень напрацювань та активність педагогів Донеччини в презентації своїх наробок.

Нового звучання в контексті компетентнісного підходу набуває моніторинг якості освіти. Компетентнісно орієнтований підхід в освіті не дозволяє ототожнювати оцінку освітніх результатів зі звичною системою показників успішності, тому регіональною програмою передбачено відстеження рівнів сформованості ключових і предметних компетентностей, що вимагає розробки нових методик відстеження якості освіти. Це зумовлює різноманітність способів і засобів педагогічних вимірювань: контрольні роботи, екзамени, захист проєктів, опитування, анкетування тощо. Вибір сучасних методик об'єктивного вимірювання навчальних досягнень учнів проводиться з урахуванням попереднього досвіду та вимог зовнішнього тестування, що здійснюється з метою моніторингу якості освіти на національному рівні.

Слід зазначити, що Донецька область має багатий досвід моніторингових досліджень. З 2002 року діє регіональна програма „Моніторинг якості освіти в Донецькій області”, провідною метою якої є підвищення якості освіти в регіоні. Якість шкільної освіти передбачає досягнення учнями такого рівня освіченості, який би відповідав їх особистісному потенціалу й тим самим створив би основу для саморозвитку, самовдосконалення, самоосвіти, для формування життєвих компетентностей, що можуть забезпечити гідний рівень життя особистості у сучасному суспільстві.

Донецьким обласним інститутом післядипломної педагогічної освіти розроблено модель моніторингу формування самоосвітньої компетентності учнів. Мета моніторингу – забезпечення освітнього процесу об'єктивною інформацією щодо впливу самоосвітньої діяльності учнів на якість освіти; використання результатів досліджень для корекції змісту, форм і засобів організації цієї діяльності; створення умов для ефективного організаційного та науково-методичного супроводу процесу формування та розвитку самоосвітньої компетентності школярів в умовах переходу від зовнішнього управління до самоуправління.

Розробка й апробація більш досконалого діагностичного матеріалу щодо вивчення рівня сформованості самоосвітньої компетентності учнів різного віку. Характеризуючи результати реалізації моделі науково-методичного супроводу впровадження компетентнісного підходу до навчання, слід визначити

- осмислення працівниками інституту та педагогами Донеччини концептуальних основ компетентнісного підходу, внесок у розробку теорії та методики питання, усвідомлення специфіки діяльності системи освіти в цілому та суб'єктів педагогічного процесу зокрема в умовах компетентнісного підходу до навчання;

- широке відображення ідеї компетентнісного навчання:

- * на шпальтах журналу “Педагогічна скарбниця Донеччини” – 16 статей названої тематики;

- * у загальнонаціональних виданнях, у тому числі фахових, де 48 авторів-донеччан, працівників інституту та вчителів області, присвятили свої статті розкриттю питань організації компетентнісно спрямованого навчання;

- * видавництвом “Витоки”, яке видало 11 посібників з реалізації компетентнісного підходу до навчання, і готує до видання ще 7;

- створення науково-методичних кейсів з компетентнісної проблематики, електронних посібників, постійне оновлення відеотеки;

- активізація поширення ідей компетентнісно спрямованого навчання на реальну педагогічну практику; поширеність теми реалізації компетентнісно орієнтованої моделі навчання у презентаціях перспективного педагогічного досвіду переможців, лауреатів та учасників обласного етапу Всеукраїнського конкурсу «Учитель року – 2003-2007» та обласного конкурсу «Кращий працівник року». Майже 47% педагогів пропонували власні та адаптовані технології й методики, демонстрували моделі впровадження компетентнісного підходу; надавали аналітичні дані моніторингових міні-досліджень щодо їх якості та результативності, апробації експериментальних посібників, у тому числі,

регіональних; презентували власний педагогічний досвід, формували методичні рекомендації щодо використання компетентнісно орієнтованих технологій у практику педагогічної діяльності освітян;

- зростання соціальної активності учнів через:

* учнівське самоврядування (діє у 88,4% навчальних закладів області, 5 переможців Всеукраїнських конкурсів “На кращу модель учнівського самоврядування”),

* дитячі громадські організації (66,2% навчальних закладів),

* соціальні проекти (зокрема, проект “Школа проти СНІДу” охоплює 13 навчальних закладів, 1780 підлітків) тощо.

Це свідчить про те, що презентована модель науково-методичного супроводу є продуктивною, життєдайною; вона допомагає учням в оволодінні технологіями життєдіяльності, створює умови для розкриття потенціалу самопізнання, самооцінки, самореалізації, саморегуляції, самоконтролю, інтеграції в соціокультурний простір. Ця система продемонструвала свою дієвість та результативність. Вона є органічною складовою контексту розвитку національної системи освіти, провідних освітніх пріоритетів і перспектив, серед яких слід визначити:

- на соціальному рівні – посилення зв’язків із соціальними структурами, що здатні сприяти формуванню соціальної компетентності учнів, залучення їх до суспільно значущої діяльності, активізація соціальних проектів;

- на дидактичному рівні – вдосконалення навчально-виховного процесу з урахуванням ідей компетентнісно орієнтованого навчання, оновлення змісту освіти, відпрацювання здоров’язберігаючих технологій навчання;

- на управлінському рівні – вдосконалення системи моніторингу якості освіти в напрямку відстеження рівня сформованості ключових компетентностей учнів;

- на професійному рівні – підготовка та перепідготовка кадрів, зокрема, залучення компетентнісної ідеї до системи вищої педагогічної освіти, підвищення професійної компетентності вчителя, запровадження кредитно-модульної системи на курсах підвищення кваліфікації, вдосконалення самоосвітньої діяльності педагогічних та керівних працівників.

Література

1. Овчарук О.В. Розвиток компетентнісного підходу: стратегічні орієнтири міжнародної спільноти//Компетентнісний підхід у сучасній освіті:світовий досвід та українські перспективи: Бібліотека з освітньої політики/Під заг.ред.О.В. Овчарук.–К.:К.І.С.,2004.–С.6-15.
2. Концепція 12-річної середньої загальноосвітньої школи // Директор школи. – 2002. - №1. – С.11-15.
3. Критерії оцінювання навчальних досягнень учнів у системі загальної середньої освіти//Директор школи. – 2000. - №39-40.–126с.
4. Чернишов О.І., Чернікова Л.Г. Теорія і практика впровадження компетентнісно орієнтованого підходу // Педагогічна скарбниця Донеччини. – 2005. - №1. – С.2-4.
5. Чернишов О.І., Чернікова Л.Г. Нові вимоги до компетентнісно спрямованого навчально-виховного процесу в єдності змістових та особистісних аспектів: 2006-2007 навчальний рік // Педагогічна скарбниця Донеччини. – 2006. - №1. – С.2-4.
6. Регіональна програма впровадження компетентнісно орієнтованого підходу в навчально-виховний процес.-Донецьк, 2004. – 36с.
7. Сорочан Т. Професійне управління сучасною школою. // Управління освітою. – 2005. - № 1 (97). – С. 14.
8. Кремень В.Г. Підготовка в умовах переходу загальноосвітньої школи на новий зміст, структуру і 12-річний термін навчання // Освіта. – 2003. - № 24-25. – С. 2-4.
9. Разина Н.А. Модель профессиональной компетентности учителя в соответствии со стандартами образования // Завуч. – 2001. - № 4. – С. 113-136.
- 10.Педагогічна майстерність:[Підруч. для пед. вузів]/І.А.Зязюн, Л.В.Крамущенко, І.Ф.Кривонос та ін.-2-ге вид.-К.:Вища шк., 2004.- 422 с.

СТВОРЕННЯ УМОВ ЩОДО ФОРМУВАННЯ КЛЮЧОВИХ КОМПЕТЕНТНОСТЕЙ ВИПУСКНИКА

Бай О.І.,

*директор навчально-виховного комплексу №25 «Успіх»
Горлівської міської ради Донецької області*

За основу освітньої діяльності Горлівського навчально-виховного комплексу «Загальноосвітня школа І-ІІІ ступенів №25 – ліцей «Успіх» було взято освітні потреби батьків та учнів, які школа повинна задовольнити під час навчання дитини в школі. Шляхи подальшого розвитку визначалися на підставі замовлень учнів та їх батьків на освітні послуги. І хоча школа не є «кузнею кадрів» медалістів, портфоліо успіху наших учнів досить важкий: за п'ять останніх років 27 учнів нагороджено Золотою та Срібною медалями, два стали призерами міжнародних і переможцями всеукраїнських олімпіад, 56 — переможцями та призерами обласних, міських олімпіад, дев'ять учнів були і є слухачами обласної школи для обдарованих дітей, 12 – лауреатами міжнародних творчих конкурсів, вісім – члени республіканських команд, десять – майстри, кандидати в майстри з різних видів спорту.

До недавнього часу ми вважали, що задачі, які стоять перед сучасною школою, ми виконуємо на достатньому рівні, і взагалі можна перейти до роботи в режимі «сагодостатності».

У 2004/05 навчальному році ми провели мікродослідження серед випускників попередніх років за темою «Чому не навчили у школі?». Аналіз показав, що знань, отриманих під час навчання в школі, достатньо. Але школа недостатньо навчала самостійності, не було можливості самореалізуватися, недостатньо було в навчанні ситуацій практичного спрямування, на яких учні мали змогу «програвати» життєві ситуації, самостійно знаходити рішення проблем, що виникали; учні не навчилися впевнено орієнтуватися в інформаційному просторі, відчували недостатність правової культури. Не навчила школа розбиратись у людях. У формуванні життєвих планів школа допомогла лише 4,7 % респондентів.

Відповіді випускників були для нас досить несподіваними. Вони свідчили про те, що школа зосередила увагу на формуванні у своїх учнів предметних компетентностей. І при цьому залишає їх наодинці з життєвими проблемами, недостатньо працюючи над формуванням ключових життєвих компетентностей. Перед колективом постали традиційні запитання інтелігенції: «Хто винен?» і «Що робити?», винних довго шукати було не треба, їх учні назвали у своїх анкетах. А ось над тим, як виправити становище, колектив почав працювати, не очікуючи

закінчення навчального року. На педагогічній раді визначили пріоритетні напрями:

- виявлення соціально-педагогічних умов ефективного формування в учнівській молоді життєвої компетентності;
- визначення ключових компетентностей для різних сфер життєдіяльності особистості;
- обґрунтування оптимальних технологій, які б сприяли оволодінню компетентністю, розширювали б можливості компетентного вибору життєвого шляху;
- розробка, апробація та впровадження в НВП програм розвитку в учнів життєвої компетентності;
- проектування компетентісно орієнтованого виховного простору, спрямованого на становлення особистості як творця свого життя;
- розробка інструментарію для моніторингового вивчення рівня сформованості життєвої компетентності особистості;
- упровадження ефективних форм та методів розвитку учнівського самоврядування.

Виходячи з означеного, педагогічний колектив створив модель випускника. Випускник навчально-виховного комплексу „ЗШ I-III ст.№25 – ліцей „Успіх” – це життєспроможна особистість, здатна до творчої реалізації та саморозвитку, яка володіє найважливішими параметрами: гуманністю, демократичністю, патріотизмом, зорієнтованістю на позитивні, соціальні дії, полікультурністю, професіоналізмом, ініціативою, прагненням до безперервної освіти.

Розробка моделі – це перший крок. Наступний крок – створення умов, за яких ця модель може бути реалізована. Виходячи з розуміння, що будь-яка модель умовна й особистість випускника насправді неможливо розчленити на людину соціальну, творчу, культурну, створення можливостей для реалізації моделі колектив бачить у забезпеченні високого рівня знань, участі в різних пізнавальних конкурсах і турнірах.

Так, на одному із засідань педагогічного клубу „Горизонт” було розроблено „Алгоритм формування життєвих компетентностей у процесі навчання”, у структурі якого 7 етапів:

1. Участь учнів у визначенні основних задач уроку через спільну мотиваційно-цільову діяльність;
2. Мотивація на актуалізацію теми, що полягає в роз’ясненні значущості матеріалу, його використання в реальному житті;
3. Формування системи знань, отриманих у результаті активного сприймання через рішення проблемних ситуацій і узагальнення та аналіз фактичного матеріалу;
4. Формування вмінь використовувати знання та особистий досвід,

компетентності в життєвих ситуаціях через розв'язання ситуативних задач: рольові ігри, складання проектів, творчі роботи, дослідницькі завдання;

5. Формування особистої відповідальності за рівень знань і самоосвітньої діяльності через тренінги з формування життєвих навичок: рефлексія (самопізнання, самоконтроль, саморегуляція);

6. Моніторинг і корекція розвитку особистості через виховання та самовиховання, рефлексивний тренінг, діагностика;

7. Формування „Портфолію успіху”.

За рахунок спеціальних курсів, варіативної частини розроблені індивідуальні плани для 1-9-х класів. Школа III ступеня — профільна. З 2005/06 року працюють класи екологічної, технологічної, економіко-правової спрямованості. Із 2002 року відкриті класи з поглибленим вивченням іноземних мов, учні яких вивчають англійську, французьку, німецьку мови та факультативно — іспанську мову.

Навчальні плани складено на підставі типових планів, але спеціальні курси, факультативи, курси за вибором представлені з урахуванням пріоритетів школи, актуальних освітніх тенденцій. До плану внесені такі спеціальні курси, як «Учимося демократії», «Формальна логіка», «Основи підприємницької діяльності», «Домашня екологія»; курси за вибором і факультативи: «Основи психології», «Біологічні та соціально-психологічні основи підготовки до шлюбу», «Французький на кожний день», «Імідж ділової людини», «Ділова активність», «Екологічний моніторинг», «Хімія та навколишнє середовище» та інші.

Формування ключових компетентностей продовжуємо в процесі додаткової освіти як складової частини освітнього процесу. Для формування самоосвітніх і комунікативних компетентностей створено навчальний центр «Ліберті». На базі школи працюють курси підготовки абітурієнтів. Учні беруть участь в олімпіадах у вищих навчальних закладах Донецька, Харкова, Києва; укладено угоди про співпрацю з дев'ятьма ВНЗ України.

З метою залучення учнів до науково-дослідної діяльності організована робота шкільного наукового товариства. Члени ШНТ щорічно беруть участь у науково-практичних студентських конференціях Київського інституту промислового дизайну, Харківського національного університету радіоелектроніки. Це дає випускникам змогу вступати до вказаних вищих навчальних закладів поза конкурсом на підставі випускних шкільних екзаменів.

Щорічно два учні, члени ШНТ, отримують стипендію, що запровадили наші спонсори — Горлівська філія «Промінвестбанку» та Донецьке товариство грузино-україно-російської дружби.

Формування творчих і соціальних компетентностей учнів ми намагаємося забезпечити через складову освітнього процесу — соціально-творчу діяльність. У школі працюють філії художньої школи, школи мистецтв, трьох спортивних шкіл, будинку дитячої творчості, у цілому це понад 40 студій, клубів, гуртків і спортивних секцій.

У 2005 році змінені наші підходи до формування та роботи органів дитячого самоврядування. Від формальних «рад», парламентів переходимо до діючого учнівського самоврядування, від педагогічного керівництва до педагогічного супроводу діяльності цих органів. Відкрили свою «школу лідерів», яку разом із шкільним психологом ведуть наші учні — випускники обласної школи лідерів. Протягом останніх двох років забезпечуємо відвідування шкільними лідерами Верховної Ради України, де вони спостерігають за роботою парламенту, учаться демократії.

Адміністрація, педагогічний колектив сприяють участі наших учнів у міжнародних і всеукраїнських проектах, таких як «Досліджуємо гуманітарне право», «Я громадянин» тощо. Учні школи активно беруть участь у таких програмах, як «Найрозумніший», «LG-Еврика» та впевнено перемагають.

Ці заходи сприяють формуванню в учнів таких соціальних компетентностей, як уміння робити вибір, приймати рішення, брати відповідальність, уміння безконфліктно, толерантно існувати. Утілення компетентнісно орієнтованого підходу в освітньому процесі потребує від кожного керівника школи чіткого уявлення про функціонування й розвиток навчального закладу. І, перш за все, чіткої відповіді на запитання: «Чому учні навчилися у школі, і в якій мірі вони готові до самостійного життя».

Чи ефективно спрацював педколектив упродовж трьох років впровадження технологій компетентнісно орієнтованого навчання? Відповідь на це питання прослідковується в щорічних мікродослідженнях щодо життєвих планів випускників. Якщо у 2005 році вплив школи на формування життєвих планів складав 0,7%, у 2006 — 10%, то у 2007 році він складає 23%. Портфоліо оволодіння життєвими компетентностями випускників складають освіченість — 72%, інтелектуальна творча активність — 56%, соціальна творчість — 73%, духовність — 69%.

Як бачите, існують проблеми щодо формування ідеальної моделі випускника, тому педколектив продовжує роботу з подальшої розробки та апробації форм та методів щодо вдосконалення оцінювання рівня досягнень випускників з різних параметрів життєвих компетентностей.

ОСВІТНІ ІДЕАЛИ І САМОРЕАЛІЗАЦІЯ ОСОБИСТОСТІ ВИПУСКНИКА ЗАГАЛЬНООСВІТНЬОГО НАВЧАЛЬНОГО ЗАКЛАДУ

Болтівець С.І.,

*доктор психологічних наук, заступник директора
з науково-експериментальної та організаційної роботи
Інституту психології ім. Г.С. Костюка АПН України*

Розглядаючи норму як основу культури, в тому числі психічної культури особистості, ми виходимо з таких її сутнісних ознак, як цілісність, повнота, спадкоємність і безперешкодність сукупної творчої діяльності суспільства й людини в ньому, що забезпечують стан оптимального життєдіяльності всього суспільного механізму.

Серцевиною, ядром виховної норми у педагогічній культурі кожного народу є його виховний ідеал.

Формування і втілення виховного ідеалу і виховної норми є не-настанний процес, що зберігає свою спадкоємність з покоління в покоління. Слід відзначити, що кожне наступне покоління несе в собі риси виховного ідеалу, що його продукували, про який мріяли попередні. Цю закономірність підкреслював іспанський дослідник Х.Ортега-і-Гассет: «Суверенність некваліфікованої одиниці як такої, як загального типу, перестала бути правовою ідеєю чи ідеалом, а стала психологічним станом, притаманним пересічній людині. І добре відмітьте: коли щось бувши ідеалом, переходить у дійсність, воно неминуче перестає бути ідеалом. Вивітрюються престиж і владна магія, властивості, якими ідеал впливає на людину» [66, с. 145].

Отже, ідеал, що став дійсністю, є станом норми, дотримання якої є життєвою необхідністю, що визначає можливість самого існування суспільства. За усталеною термінологією це поняття визначається як «моральна норма», проте з огляду на те, що моральна норма не може бути досягнута інакше, як засобами виховання або самовиховання і підтримувана ними, цілком обґрунтованим, на наш погляд, є вживання терміну – виховна норма, що позначає міру моральної вихованості, якої прагне досягти або яку бажає підтримувати суспільство і держава.

Виховна норма виступає одночасно нормою упорядкування психічної діяльності дитини педагогічними засобами. Тому у психічній нормі відображається узагальнений зміст мети виховання і визначеного цією метою виховного ідеалу, сформованого відповідним родинно-суспільним гомеостазом.

Як бачимо, методологічні засади української психологічної теорії, одним з виразників і розробників якої був Я.Ф.Чепіга, ґрунтувалась на

психофізіологічному вивченні духовних і фізичних потреб людини і народу, відображаючи цим основи створення гармонії у взаєминах особистості і суспільства, повноцінного розвитку національного організму і людини в ньому.

Спадкоємність основних положень природовідповідності національного виховання і освіти дала змогу Я.Ф.Чепізі розвинути і цим самим створити умови для наукового розв'язання фундаментальних психолого-педагогічних закономірностей виховного нормоутворення.

До них належить ідея збереження людської природи і набуття нею досконалості в процесі виховання і освіти, які мають узгоджуватись з людською мораллю, соціально-економічними умовами життя народу, що є продуктом творчості усіх попередніх поколінь. Передача їх набутків, що здійснюється освітньо-виховною системою, на думку вченого, має охоплювати не лише зовнішні виміри свідомого, але й інстинктивні імпульси, внутрішні прагнення людського організму, які становлять собою основу вдосконалення індивідуальної природи дитини, її природних здібностей, вияву творчої сили, національного таланту і генія. На наш погляд, на цьому ґрунтується можливість культурного саморозвитку і самовиховання, здатність любити і охороняти себе, свої природні сили, зберігати і застосовувати набутий у дошкільному дитинстві досвід для подальшої творчості в удосконаленні власної природи засобами шкільної освіти.

Концепція особистості людини, створена Я.Ф.Чепігою, полягає у побудові свого «Я» на ясно вже сформованому уявленні про минуле своїх батьків. Від них, як стверджує педагог, вона бере вже підготовлені батьками форми життя, які удосконалює власною творчістю.

Справедливість цього положення полягає в тому, що в індивідуальному психофізичному бутті кожної дитини, а пізніше – дорослої людини має виявитись вся багатоманітність спадково накопичуваних інстинктивних імпульсів, що усвідомлюються у процесі самопізнання і освіти. Якщо ж виховання й освіта стримуватимуть цей вияв, то його ослаблення позначиться й на якості передачі властивостей, що були підготовлені нащадкові незліченним, існуючим не одне тисячоліття, гармонійно взаємодоповнювальним колективом предків – нацією.

Крім шкоди, завданої таким освітнім стримуванням вияву природних властивостей сучасної дитини, в неї ослаблюється здатність до подальшої трансформації цих прадавніх основ ества майбутнім поколінням. З цього випливає важливий педагогічний висновок: виховною нормою духовного розвитку дитини є оволодіння нею рідною мовою, історичною пам'яттю та культурою свого народу.

Механізм даного процесу ґрунтується на пробудженні глибоких морально-естетичних почуттів. Ця закономірність була виявлена і докладно розроблена В.О.Сухомлинським, який відзначав: «Ми надаємо дуже великого значення тому, щоб моральна ідея, розкрита перед розумом і серцем вихованця в яскравих, хвилюючих словах, живих образах, пробуджувала глибокі морально-естетичні почуття. Почуття – духовна енергія того, що ми називаємо життям переконань, яке виявляється в яскравих, морально насичених вчинках» [178, с. 122-123].

Почуття, що живлять духовну енергію, виявляються в діяльності людини, яка, за В.О.Сухомлинським, засобами практичної педагогіки має бути поєднана з доброчесністю, злитися воедино й утворити цілісність. Така доброчесна діяльність має бути хвилюючою, привабливою, природною у своїй як виховній, так і у суспільній нормі.

Яскравість виховної норми насамперед забезпечується культурою: літературою, мистецтвом. Проте сама дійсність, неопосередкована творчістю письменника, митця, найчастіше виявляється самоцінним середовищем для утворення виховної норми. Її мірою виступають вчинки, дії значущих для дитини, підлітка, юнака, дорослої людини, осіб: державних діячів, підлітків-ровесників, письменників, акторів, керівників, вчителів, служителів культу, лікарів, вчених. У той же час суспільна норма як похідна від сукупного мікросоціального виховного середовища значною мірою залежить не тільки від зразків поведінки значущих для дитини, підлітка, юнака, дорослої людини осіб, що є дійовим втіленням моральних норм суспільства, але й від поширеності тих чи інших способів діяльності («роблю, як усі»).

Таким чином, суспільна, моральна, виховна і психічна норми, утворювані родинно-суспільним гомеостазом, відображають дійсний стан його взаємоузгодженості і рівноваги, в той час як суспільні, моральні і виховні ідеали, вироблені в ньому, свідчать про усвідомлені потреби його розвитку, здатність до самоорганізації власного руху з метою врегулювання реальних і перспективних дисгармоній.

Вивчення сучасного стану освітньо-виховної практики дозволило встановити, що в умовах сучасної України різноманітні політичні сили, релігійні конфесії та комерційні угруповання вільно конкурують за підпорядкування своєму впливові освітніх і виховних закладів. Порівняно незначна кількість конфліктів на межі зіткнення їх інтересів пояснюється насамперед індиферентністю суспільства і процесами перетікання частини дітей, учнів та студентів відповідно до світоглядних та кон'юнктурних установок їх та їхніх батьків до відповідних виховних та освітніх закладів.

Процес поглиблення освітньо-виховних стереотипів за спеціалізацією ідеологічних доктрин несе в собі відкладений у часі психогенний потенціал майбутніх зіткнень, конфліктів і криз.

Ідеї поліфонічності, поліваріативності, формування загальнолюдських цінностей, «глобальної освіти», які виражають педагогічні абстракт невизначеності цілей та ідеалів, цим самим справляють руйнівний вплив на окресленість і ясність суспільно-моральної, а відтак і виховної та психічної норми.

Економічна кон'юнктура суспільної свідомості 1994-2000 років створила власний паліатив виховного ідеалу, що полягає у підготовці дитини до життя в умовах ринкової економіки. Одна з умов існування людини цим самим перетворюється на самодостатню мету виховання, обмежуючи пошук і усвідомлення інших сенсів буття.

Помітною є тенденція, характерна як для державної освітньої галузі, так і для її альтернативно-тіньових відгалужень, що полягає в уникненні ясного, чіткого і повного розв'язання проблеми місця конкретної мети діяльності освітніх закладів у системі загальносуспільних освітньо-виховних цілей, закономірна відсутність їх усвідомлення. Натомість виявляється гіпертрофована увага до різноманітності педагогічних технологій, методик навчання, розробок окремих, спеціалізованих способів педагогічного впливу, прийомів і дій. Як наслідок, сформована в даних умовах дитина здобуває окремі фрагменти знань досить глибоко, але не оволодіває їх цілісністю, уміє дещо краще за інших, але не може знайти цьому вмінню належне застосування, крім вияву в самому освітньому закладі, через нетривалий час втрачає або ж, навпаки, абсолютизує його.

ДІАЛОГІЧНІСТЬ ВХОДЖЕННЯ СТАРШОКЛАСНИКА В СОЦІОКУЛЬТУРНЕ СЕРЕДОВИЩЕ

*Шимановський М.М.,
м. Київ*

Загальноновизнано, що суспільствознавчі дисципліни мають значний соціалізаційний потенціал. Ці навчальні предмети тісно пов'язані із соціально-історичним контекстом розвитку суспільства, його ідеологією. Вони здатні сформувати у свідомості учня не тільки комплекс знань про суспільство, але й допомогти знайти своє місце у реальному соціокультурному середовищі.

У всі часи педагогіка виконувала ідеологічне замовлення, зорієнтоване на підтримку режиму. Методологічним підґрунтям суспільствознавства у радянські часи був класократичний принцип, який підносив соціальний конфлікт та революційне насильство на рівень суспільного

та виховного ідеалу. Етнічні проблеми суспільства, проблеми віри й конфесійної приналежності та інші розглядалися під кутом зору виключно класової боротьби. Функціонували відповідні програми та підручники, було розроблено методики навчально-виховної роботи. Відповідними були і напрями виховної роботи: "виховання комуністичної моралі", "атеїстичне виховання", "виховання пролетарського інтернаціоналізму" і тому подібне. Такий підхід перекручував уявлення про дійсне багатоманіття суспільних процесів.

Загально визнано, що суспільні відносини набагато складніші, ніж це трактується у теорії марксизму. У суспільстві взаємодіють особистості зі своїми переконаннями та упередженнями, існує величезна кількість різноманітних спільнот: політичних, релігійно-конфесійних, етнічних, екологічних тощо. Суперечності, конфлікти у їх відносинах невідворотні. Однак, у демократичній державі і в громадянському суспільстві як особистості, так спільноти прагнуть навчитися співіснувати в одному соціально-культурному просторі без насильства. У свою чергу, і суспільство має бути зацікавленим у такому співіснуванні, навчити громадян вести продуктивний суспільний діалог. Головна його мета — орієнтація на невід'ємні права громадян. У свою чергу, через притаманні йому методи, громадянське суспільство намагається впливати на державне чиновництво так, щоб змусити його виконувати свої обов'язки по відношенню до громадян. Громадянське суспільство стає організацією, яка стабілізує демократичну державу: його діяльність не дозволяє державі перетворитися в авторитарну чи тоталітарну. Демократичний вплив громадян стабілізує суспільство, тим самим відвертає небезпеку соціального насильства, унеможливорює революцію.

Зауважимо, що таке суспільство може успішно існувати лише за умови, якщо його члени — громадяни — будуть достатньо освічені в галузі політичної культури для того, щоб знати свої права, мати бажання неухильно виконувати свої обов'язки і вимагати дотримання своїх прав від державних посадовців. їм необхідно знати правовідповідні методи зміни суспільства і мати навички їхньої реалізації виключно в правовому полі. Визначальне значення для цього має навчально-виховний процес.

Учень має побачити за текстом підручника живих людей. Йому необхідно допомогти усвідомити, що в суспільстві діють не безособові маси людей, але окремі люди зі свідомо чи несвідомо обраними особистими і тому суверенними соціальними ролями. У процесі навчально-виховної діяльності при вивченні суспільствознавчих дисциплін учень усвідомлює унікальність соціальної позиції історичного діяча, автора літературного твору чи літературного героя. Такий підхід

дозволяє інакше трактувати суспільні події та їхніх учасників. Ключовими тут стають не поняття революційності, прогресивності чи реакційності, а персональні погляди, взяті як даність та відповідність обраній ролі. Базовою моральною характеристикою за такого трактування стає вміння грати свою роль, порушуючи чи не порушуючи правила соціальної міжособистісної взаємодії, соціальної гри.

Розвиток демократичної держави та становлення громадянського суспільства у сучасній Україні вимагають визначення засад педагогічного впливу на процес формування громадянської позиції учнів. В цьому процесі однаково значущими є як ставлення до держави, так і система взаємодій у громадянському суспільстві — спільноті рівноправних громадян. Об'єктами громадянської позиції є демократична права держава, громадянином якої є учень старших класів. Одночасно в оптимізацію суспільних відносин, а отже — мирне вирішення неминучих соціальних конфліктів.

Сутнісною характеристикою людської взаємодії є спроба особистостей довести навколишнім сам факт свого існування, самореалізуватися. Демократична процедура передбачає визнання інших людей рівноправними громадянами, які реалізуються у суспільному діалозі. Педагогіка має відреагувати на демократизацію суспільства, здійснювати політичну соціалізацію, готувати учнів до нових суспільних умов, — формувати громадянську позицію.

З розвитком в Україні демократії спостерігається зростання уваги до проблем громадянської освіти та виховання. Так П.Ігнатенко, В.Поплужний, Н.Косарева та Л.Крицька дослідили зв'язок ідей розбудови незалежної України та виховання її громадянина. О.Вишневський досліджує громадянський (цивільний) аспект змісту виховання і робить висновок про необхідність пріоритету громадської (цивільної) ідеї над державницькою. В.Оржеховський доводить, що метою громадянського виховання є підготовка до життя в громадянському суспільстві. І.Жадан доводить необхідність посилення уваги до вивчення цінностей громадянського суспільства у навчально-виховному процесі школи. Розроблено цілісні концепції громадянського виховання, зокрема, Ю.Руденком, колективом авторів під керівництвом О.Сухомлинської. Було, однак, зроблено припущення, що проблема засвоєння учнями громадянських цінностей методами суспільствознавчих дисциплін теоретично обґрунтовано недостатньо. Визначено, що необхідно розробити також відповідні педагогічні технології, яка дозволили б оптимізувати процес громадянського виховання. Оптимізацію було розглянуто як створення в навчально-виховному процесі таких соціально-педагогічних умов, які забезпечили б

найбільш ефективно використання виховних можливостей гуманітарного циклу шкільних дисциплін із метою підготовки учнів старших класів до виконання ролі громадянина.

Юридичні словники традиційно визначають поняття "громадянство" як політичний і юридичний зв'язок людини й держави.

Було визначено, що таке трактування поняття хибує значною державно-правовою обмеженістю, фіксує лише вертикальну його складову, зорієнтованість на державу. Воно однаковою мірою відповідає як юридичному визначенню громадянства, так і визначенню підданства. Громадянин є не просто "приналежним" до певної держави, але й одночасно повноправним та рівноправним членом усієї людської спільноти — громадянського суспільства. Звернімося до словника Володимира Даля, де відзначено, що громадянин — "член общини чи народу, що перебуває під одним спільним управлінням ... Громадянські обов'язки подвійні: до уряду і до ближнього Громадянськість — стан громадянської общини; розуміння й рівень освіти, необхідні для створення громадянського суспільства". Як бачимо, В.Даль чітко розділяє двозначність терміну. Ним розглянуто громадянство як функція особистості у державі. Одночасно тут присутнє свідоме ставлення особистості до іншого як до рівної та рівноправної людини, члена громади, спільноти, громадянського суспільства. Особливо у цьому визначенні важливим є підкреслене В.Далем важливе значення досягнення особистістю розуміння сутності суспільних взаємодій та відповідного рівня освіти: громадянськість є функцією особистості, що розвивається та виховується освітньою системою.

Таким чином, правомірно зробити висновок, що поняття "громадянин" має два значення: одне фіксує зв'язок особистості з державою, інше реалізує його зв'язок із громадянським суспільством.

Аналіз поняття "громадянське суспільство" дозволив зробити такі висновки: Поняття першим увів в 1767 році А.Фергюсон. Сучасні політологи визначають громадянське суспільство як суспільство громадян із високим рівнем економічних, соціальних, політичних, культурних й моральних якостей. Воно, хоч і є незалежним від держави, спільно з нею утворює розвинені правові відносини, взаємодіє з нею заради спільного блага. Сутність громадянського суспільства — у співіснуванні громадян в одній громаді й відстоюванні ними своїх прав. Сучасна демократична держава створюється громадянами саме для захисту їхніх прав. У цілому можна зазначити, що вона успішно виконує свої функції. Однак, в певних випадках, держава в особі своїх некомпетентних чи корумпованих функціонерів зазіхає на громадянської

позиції є й інший об'єкт: громадянське суспільство, частиною, повноправним членом якого є учень. Особистість може вільно розвиватися лише за умови врахування як своїх зобов'язань перед державою, так і прав у громаді, до якої вона належить.

Ставлення особистості до громадянського суспільства має ґрунтуватися на рівноправному партнерстві, здатності до політичного діалогу, толерантності. Його педагогічна основа — сформований у навчально-виховному процесі особливий діалогічний стиль громадянського мислення. Передбачалося, що особливо ефективним для формулювання цього аспекту є створення соціально-педагогічних умов для вільного виявлення учнями власної думки, які включають моделювання суспільного діалогу при вивченні суспільствознавчих дисциплін.

Таким чином було обґрунтовано теоретичні засади підготовки учнів до виконання ролі громадянина в демократичному суспільстві. Суспільство завжди намагається створити навчально-виховну систему, що забезпечить його оптимальне репродукування. Було виявлено взаємозв'язок розвитку теоретичних засад громадянського суспільства та педагогічних теорій виховання громадянина. Доведено, що навчально-виховний процес у старших класах при вивченні суспільствознавчих дисциплін має враховувати як потреби розбудови демократичної держави, так і необхідність участі в становленні громадянського суспільства. Реалізацію цього взаємозв'язку було розглянуто як мету політичної соціалізації.

Дослідження сутності громадянської позиції дозволило встановити, що вона являє собою психічне новоутворення, яке відображає найбільш значущу для громадянина сферу — реалізацію ним власних прав та свобод, позитивне ставлення до прав інших громадян, відповідальність за збереження миру в державі та громадянському суспільстві на підґрунті суспільного діалогу. З метою уточнення сутності громадянської позиції було запозичено теоретичні здобутки ряду суспільно-філософських теорій.

Філософія лінгвістичного аналізу виникла у 1930-х роках, під впливом ідей Г.Фреге, Л.Вітгенштейна, Дж.З.Мура, Б.Рассела. Відомі також роботи британських учених Г. Райла, Дж.Остіна, Дж. Уїсдома, П. Стросона, американських дослідників Е.Сепіра та Б.Уорфа, учених львівсько-варшавської школи та інших.

Людвіг Вітгенштейн стверджував, що використання слів у певному контексті у відповідності до прийнятих правил надає їм певного значення. Прийняті в одній науковій спільноті мовні знаки не будуть мати еквівалентного значення в іншій. Таким чином, Л.Вітгенштейн одним із перших започаткував аналіз залежності картини світу від

мовно-логічних структур. Для нас цей висновок є дуже важливим. Автори програми із суспільствознавчих дисциплін, підручників, учителів та, зрозуміло, учні можуть належати до різних ідеологічних співтовариств. Вони по-різному сприймають факти суспільного життя. Необхідні узгоджені методики, які б допомогли зрозуміти текст, що може бути написаний незрозумілою учневі знаковою системою, навчити таким чином взаєморозумінню.

Вільфредо Парето доводив, що людина завжди для своїх дій шукає певні пояснення — *derivazioni*. Вони здебільшого не є проявом прямого лицемірства. Найчастіше людина щиро вірить в об'єктивність свого світосприйняття. На думку В.Парето, лише стійка меншість, суспільна еліта здатна виробити визначені ідеології-похідні, легітимізувати їх і вести за собою інших. Останнє твердження дає нам можливість розглядати ментальне поле соціального як взаємодію ідейних поглядів представників еліт, які реалізуються у вигляді відповідних поглядів та дій. У тексті підручника і в дидактиці це змушує нас приділити більше уваги персональним поглядам історичних діячів як уособленню різноманітних суспільних ідеологій та самого соціального дійства.

Ще одним теоретичним підґрунтям стали розробки Вільгельма Дільтея. Філософ започаткував теоретичну інтерпретацію психології, що розуміє. У ній було запропоновано особливий метод аналізу психічного змісту свідомості шляхом інтуїтивного переживання та співпереживання його цілісності й співвіднесення з культурно-історичними цінностями. В.Дільтей твердив, що для того, щоб зрозуміти соціальне, треба розглядати його як поле діяльності окремих особистостей. В основі методу В.Дільтея лежить вчення про емпатію — душевно-духовне співпереживання з іншим. Здатність до неї є обов'язковою умовою розуміння культурно-історичної реальності. Зауважимо, що емпатія змінює структуру власного "Я", робить її більш пластичною, відкритою чужому досвідові. Вона має, із метою переходу в ранг твердого наукового знання, бути верифікованою та корельованою у зіткненні з фактами суспільствознавства. Таке трактування соціального через співпереживання разом із певним історичним діячем соціальних подій дуже важливе. Воно має дозволити сформулювати в учня навички розуміння мотивації дій іншої людини. Емпатія соціального як педагогічний прийом можлива через наявні документально підтвердженні висловлювання та дії іншого, зовнішню логіку особистих документів. При цьому воно є не тільки співвідчуттям, але й прийнятою як даність висловленою логікою мислення іншого. Таке виховане співвідчуття має сприяти розумінню величезного значення особистості в соціальному дійстві. Політичний діяч у підручнику, літературний герой, автор літературного

твору виступають вже не як відчужена властивість безособових друкованих знаків, а як суб'єкти соціальної дії, як особистості, громадяни.

Послідовник В.Дільтея Макс Шеллер підкреслював, що індивідуальна свідомість сприймає світ як природне співвідношення сутностей, а порівняння індивідуальних світосприймань фіксує залежність цих сутностей від соціально-історичної ситуації. Соціально-історична ситуація кожної епохи породжує індивідуальний перелік соціальних ролей. Вона має бути викладена в тексті підручника як даність, як діалог самої об'єктивності, як перелік світобачень. Що стосується суджень про систему світоглядів, то його, очевидно, слід винести в дидактику обговорення, педагогічний діалог, в якому і має розвиватися соціальне співвідчуття, яке лежить в основі виховання.

Німецький епістемолог Карл Маннгейм вважав, що від впливу ідеології дійсно неможливо позбавитись. Однак, аналізуючи різні бачення світу, легше розкрити сутність суспільних подій. Справжнє соціальне пізнання доступне лише творчій інтелігенції, що усвідомлює відносність поглядів окремих груп. Тому вона, не обтяжена соціальними упередженнями, може стати поза боротьбою. Такий реляціонізм (термін самого Маннгейма — на відміну від релятивізму) дозволяє суспільствознавцю позбавитись абсолютизації вузькостратифікаційних, вузькокласових, вузьконаціональних обмежень інтерналізації реальності.

Вивчаючи соціальне через призму індивідуальних бачень, учень накопичує чужий соціальний досвід, пропускає його через власне світосприйняття. Він зіставляє різні бачення світу, намагається зрозуміти, яке ж саме з таких світобачень тою чи іншою мірою співпадає з його власним, при цьому сприймає як даність те, що не відповідає власному розумінню світу. У його свідомості формується рядоположення його світосприйняття із світобаченнями інших людей. Дитина починає усвідомлювати себе особистістю, громадянином, тобто людиною, яка живе у світі інших особистостей, інших громадян. Школяр певною мірою втрачає свій егоцентризм, починає відчувати інших із їхніми упередженнями як рівних собі. При цьому відчуття унікальності й неординарності власного "Я" не втрачається. Він починає сприймати себе островом у безмежному соціальному архіпелазі. Ідеться про визнання самого факту існування інших світобачень, як таких, що можуть існувати і з яким необхідно взаємодіяти в реальному суспільному житті.

Важливою є також конвенціоналістська (від лат. *conventio* — угода) інтерпретація теорії пізнання. Вона була започаткована Т.Гоббсом. На початку ХХ століття на основі аналізу розвитку неевклідових гео-

метрій з'явилась ідея про можливість декількох інтерпретацій одного і того ж простору. Аксиоматичний метод інтерпретації людської наукової діяльності полягає в такому: визначаються основні поняття, формулюються базові аксіоми теорії, а всі інші твердження виводяться логічним шляхом. На початку XIX сторіччя Авенаріус, Я. Бойяї, К. Ф. Гаусе, Д.Гілберт, М. Лобачевський, Е.Мах, А.Пуанкаре розробили основи теорії неевклідових просторів.

Згідно з концепцією конвенціоналізму, достатньо лише інакше інтерпретувати аксіоматику — і можна отримати нову інтерпретацію простору. Звідсіля науковці змушені були визнати можливу відносну незалежність логічної побудови простору від реальності. Бездоганно верифікується величезна кількість інтерпретацій одного і того ж фізичного простору.

У 1934 році один із засновників теорії конвенціоналізму Р.Карнап сформулював принцип терпимості, відповідно до якого істиною може бути будь-яка обрана суб'єктом логіко-семіотична система, що не несе в собі прямих логічних протиріч. Таку ж точку зору висловив роком пізніше Карл Поппер у своїй роботі "Логіка дослідження": точки зору в науці залежні від понятійного апарату, аксіоматики й правил синтаксису. Сукупність речень (понятійний апарат і правила висновку), які описують ту чи іншу конвенцію, є замкненою системою і, відповідно, світоглядом. З цього польський логік робить не зовсім умотивований з нашої точки зору, але дуже важливий висновок про принципову неможливість взаємоперекладу з однієї мови на іншу (своєрідна теорія нерозуміння і повного взаємного невизнання). Понятійний апарат, як вважав філософ, однієї мови-аксіоматики ніяк не співвідноситься з понятійним апаратом іншої мови-аксіоматики у зв'язку з відсутністю спільних для обох мов десигнатів — спільних об'єктів, до яких можна було б прив'язати термінологію обох мов. Як зауважує Р.Нугаєв, із точки зору онтології, парадигми, що змінюють одна одну, неспіврозмірні, оскільки їхні носії — учені — живуть у різних світах, розділені непереборними "гештальт-зрушеннями".

Пізніше Г.Гьодель спростував ці побудови (теорема Гьоделя). Виявилося, що побудувати замкнену систему речень, використовуючи виключно речення цієї системи, неможливо: обов'язково треба залучати речення ззовні. К.Айдукевич був змушений визнати можливість існування перекладачів-десигнатів, залишаючись на тій позиції, що наукова конвенція є істинною, якщо вона повністю побудована у відповідності до законів логіки. Такий компроміс для нас є дуже важливим, оскільки дозволяє зробити висновок про принципову можливість домовитися носіям різних світобачень. Ідеології сумісні саме тому, що

вони є людськими ідеологіями, відображають специфічний людський природний спосіб мислення. Десигнатом у суспільствознавстві є гуманізм, який тут інтерпретується як визнання іншої громадянської позиції. Він генерує необхідність вступу в діалог задля збереження суспільства.

Дещо інше трактування того самого принципу дав Т.С.Кун. Структурована система пояснення емпіричних фактів названа ним парадигмою. Парадигма — концептуальна схема, яку в певний період визнає й використовує у своїй діяльності наукове співтовариство. Вона існує, доки аномальні проблеми її не спростовують. Тоді науковці розробляють нову систему пояснення, яка і приймається до нової кризи.

На відміну від природничих наук, у суспільствознавстві ідеологізоване світобачення є завжди паралогічним. Термін "паралогія" було введено у сучасну науку в 1979 році фундатором постмодерністської філософії Ж. Ф. Ліотаром. У паралогічному стані співіснує одночасно декілька парадигм, що однаково добре описують дані досвіду. В ідеології створити метатеорію неможливо. У природничій науці послідовність зміни аксіоматизованих просторів проходить у часі. У суспільствознавстві така ситуація генерується та репродукується постійно, оскільки паралогічна сама соціальна реальність, відповідно, такими є індивідуальні людські свідомості. Носії ідеологій постійно відображають, продукують і підтримують розвиток аксіоматики й правил висновку. Вони відчують себе комфортно тільки в межах свого гомогенного мовно-логічного середовища, в гетерогенному відчують постійний і нестерпний дискомфорт.

Звідсіля стає, на нашу думку, зрозумілим, що текст підручника не має нести ознак лише однієї аксіоматики. Оскільки соціальна дійсність паралогічна, то й текст має їй відповідати. У науковому суспільствознавчому та педагогічному товаристві виникла необхідність розробити й домовитись про спільну термінологію та правила висновку, які б не провокували упередженість в учнів, не залучали до аксіоматики лише одного соціального простору. Аксіоматика учня, яка вже сформувалася в його свідомості, є частиною його незаперечної самості, базою його внутрішнього самоствердження.

Метод викладу і засвоєння соціознавства через діалогічне розуміння інших ідеологій за умови їхнього взаємовизнання й визнання як рівноправних із власною, має знайти своє місце у вихованні. Розроблені методичні прийоми дозволяють учневі-громадянину дізнатися про сутність інших ідеологій, визнавати її соціальну правомірність. Таким чином було доведено, що сучасна соціальна філософія вимагає врахування права кожного громадянина мати та захищати свою власну гро-

мадянську позицію. Таким чином у ході дослідження була уточнена сутність громадянської позиції.

Подальша логіка дослідження змушувала визначити, яким саме чином у демократичному суспільстві реалізуються взаємовідносини між носіями різних громадянських позицій. Було передбачено, що формою взаємовідносин між носіями різних громадянських позицій виступає діалог. Вважається, що тільки він здатний зняти напруження роліового міжособистісного конфлікту.

В соціально-філософському значенні діалог є формою соціальної взаємодії, в якому особистості намагаються передати один одному свою соціальну позицію, довести до відома іншого свої погляди на світ. Коли суспільствознавець-вчений, вчитель чи учень зустрічаються з текстом про суспільство, вони неодмінно змушені вступити з цим текстом у діалог із тим, щоб зрозуміти його. Таке діалогове спілкування багатонаправлене: тут, як справедливо зауважує А. Гуревич, і спілкування з кожним із тих людей, які згадані в суспільствознавчому тексті, і, що не менш важливо, спілкування з автором цього тексту, в нашому випадкові — автором підручника, який цей текст структурує та інтерпретує в навчальний матеріал. Нарешті, учень вступає в діалог з учителем, який завжди тяжіє до того, щоб нав'язати учневі своє бачення світу. Учень намагається зрозуміти інших учасників діалогу, пропускаючи світ через власне світобачення. Одночасно він чинить спробу захистити своє, опирається сприйняттю нав'язаного йому тексту, сам намагається нав'язати іншим свою точку зору.

Оскільки учасники соціальної взаємодії оцінюють світ по-різному, діалог від початку несе в собі основу міжрольового конфлікту. Суб'єкти намагаються нав'язати один одному своє світобачення, свої погляди на предмет діалогу. Оскільки змінити вже сформовану позицію дуже важко, учасники діалогу найчастіше розходяться з незмінним точками зору. Такий діалог інколи називають "діалогом глухих", маючи на увазі, що його учасники здебільшого не вміють слухати один одного.

Тут треба обов'язково зазначити, що, на відміну від монологічного тиску власної точки зору, вже саме входження у діалог дає надію на можливість визнання існування іншого. З неіснуючим, зрозуміло, вступати в діалог немає ніякого сенсу. У діалозі закладений скоріше підсвідомий, ніж свідомий принцип терпимості. Він є вимушеною формою існування особистості в соціальному просторі, однак це є і єдино можливий демократичний, правовий і громадянський спосіб існування.

Діалог є запорукою неможливості переростання вербального конфлікту ідеологій у конфлікт зброї й армій. Можна сподіватись, що вер-

балізація конфлікту обмежить його тенденцію до розростання. Інакше кажучи, краще сперечатися (вести діалог) у постійній і практично повністю безнадійній спробі переконати іншого, ніж намагатись просто його знищити в такому ж безумному й безнадійному сподіванні будувати світ лише за власним образом і подобою.

Традиції діалогу відомі в політиці, літературі, філософії з найдавніших часів. Як свідчить польська дослідниця Лідія Винничук, одним з елементів усього суспільного життя античних греків і, відповідно, всього виховного процесу була так звана агоністика — принцип шляхетних змагань і окремих особистостей, і груп у різних ситуаціях, в різних областях життя з метою досягнення найкращого результату. Суспільним ідеалом була шляхетність змагань: абсолютна рівність сторін. Сутність агоністики — у вільному діалогічному змаганні точок зору. У педагогічному процесі діалог перетворюється на педагогічний прийом, який за своєю методикою нагадує політичну суперечку під час народних зборів.

Діалог, як і монолог, є загальним правилом людського мислення. Помітив це першим Платон. Він твердив, що думка "робить не що інше, як розмірковує, ставить сама собі запитання, і відповідає собі, стверджує й заперечує" (Ріаіо, 190 а.), Л.Виготський говорив про внутрішню мову. У своєму мисленні людина постійно веде діалог із собою. Таке саморезонерство є, як нам здається, ні чим іншим, як спробою імітувати зовнішнє спілкування. Внутрішня імітація зовнішнього діалогу відточує громадянську позицію, карбує мову-логіку, завершує створення власної моделі світу. Вона породжує сподівання, що в реальному діалозі людина не зітнеться з несподіваною аргументацією, яка зруйнує його світобачення. Одночасно таке саморезонерство є відображенням совісті, тобто внутрішнього самоконтролю в передбаченні контролю зовнішнього. По суті, монолог і діалог знаходяться в постійній діалектичній взаємодії. Монолог виступає свого роду "знятим" діалогом. Діалог здатний перетворити іншого з об'єкта в суб'єкт. Але справа не тільки в цьому. Діалог розкриває особистості її саму. Він розвиває особистість, перетворює у своєрідний "суб'єкт для себе".

Генетичні корені діалогу виростають від знаменитих бесід Сократа, який активно використовував цей новий на той час дидактичний прийом зіткнення різних точок зору. Герої його філософських творів сприймають світ по-різному. Реальна, повна, всеохоплююча істина відкривається тільки у процесі міжособистісного спілкування. Однак, вона прихована, герменевтична. Охопити її одразу, побачити її одним поглядом людині неможливо. Вона, в той же час, є у свідомості кожної людини у вигляді "скибки", частки, погляду, точки зору. Сократ не-

дарма називав себе звідником, тобто людиною, яка була здатною звести людей у спорі, в результаті якого відбувалося народження-розкриття істини.

Діалог у Сократа є спробою навчитися обґрунтовувати свою точку зору. Спробуємо уточнити — Сократ удає, що ця точка зору народжується саме в діалозі. Діалог Сократа, як і всі інші діалоги, складається з одиничних монологів. Його цінність у тому, що "готова істина" такого монологу кожної окремої людини перевіряється на істинність у зіткненні з іншою "готовою істиною", з іншим монологом.

Тут можна заперечити, що реальний сократівський діалог, як і діалоги його послідовників, є насправді монологічним. Сократ заздалегідь знає результати спровокованого ним діалогу. Істина вже є у нього, треба тільки підвести до неї учня. Більш того, інколи здається, що він заздалегідь продумав, із властивою йому дидактичною геніальністю, сам перебіг педагогічної взаємодії, запланував усі питання і передбачив відповіді. Діалог у Сократа не є діалогом рівноправних особистостей, але спілкуванням мудрого вчителя з наївним чи зарозумілим учнем. Однак, справа не тільки в істинності чи хибності зовнішнього діалогу, діалогу з іншими. Метод Сократа змушує його самого вступати у внутрішній діалог із самим собою. Він постійно намагається не вірити самому собі, перевіряє внутрішнім спілкуванням власну точку зору. Перевага методу Сократа в тому, що він змушує і себе, і інших сумніватися у непогрішимості, відмовитися від безапеляційності, показати складність і неоднозначність проблеми. Він "підставляється", демонструє удавану чи реальну некомпетентність, тим самим змушуючи співрозмовника сумніватися й у його компетентності та безапеляційності. А це дає надію на те, що співрозмовник не зупиниться на побутовому (ненауковому, не визначеному на достойному рівні філософської рефлексії) баченні світу, а буде шукати істину разом із ним. Саме так: разом із своїм співбесідником, а не сам, впевнений у власній правоті, а тому закритий для зовнішнього світу інших, бо цей інший завжди цікавий саме тим, що він інший. Людина пізнає світ, не просто зустрічаючись із предметом, явищем чи фактом, а у процесі постійного спілкування, діалогу, зіставляючи власне бачення з іншими точками зору.

Сократ руйнує власну дидактику власного методу. Однак, саме це руйнування стверджує сократівський метод. Він постійно сумнівається в незаперечності володіння власною істиною. ("Я знаю, що нічого не знаю"). Найцікавіше й найважливіше, що у цьому він убачає свою перевагу перед іншими, тими, хто незаперечно впевнений у власній не-

похибності. "Я знаю, що нічого не знаю, але інші не знають навіть і цього".

Арістотель активно використовує діалог у своїх дослідженнях. Він визнає необхідність співіснування та взаємодії різних точок зору, особливо в політиці, оскільки тільки так можна реалізувати основні принципи полісної демократії. Використовував у своїх дослідженнях діалог і Цицерон ("Про закони", "Про державу", "Про оратора", "Тускуланські бесіди"). Важливо, що для нього діалог був основою *consordia in civitate* — порозуміння в суспільстві, яке базується на двох основах сильної держави: авторитеті сенату і порозуміння між різними суспільними станами. Таким чином, і діалоги Сократа (у всякому випадкові, в передачі Платона), і діалоги Будди, і діалоги перипатетиків, і діалоги Цицерона залишались тільки діалогізованими монологами. В них завжди є ідейний переможець. Правда реального соціального спілкування підмінена дидактичним завданням упровадження власної авторської, і, відповідно, абсолютної сакральної, точки зору. Автор діалогу височіє над натовпом своїх учнів, а не залишається у ньому, оскільки впевнений, що право на це отримав безпосередньо від Бога чи, в крайньому випадкові, від власного соціального досвіду. Класичний діалог повністю відповідає законам гегелівської діалектики: теза — антитеза — синтез.

На відміну від класичного діалогу, справжній соціальний діалог має залишитися діалогом непересічних і рівноправних одиниць. Його завдання — виокремлення власної позиції, пробудження здатності почути і прослухати іншого, а отже — і терпимості до інакодумства.

Середньовічна педагогіка, особливо європейська університетська схоластика, була жорстко прив'язана до канонів віри. Фактично діяльність теолога-філософа й педагога-схоласта полягала у відтворенні першообраза. Інакше кажучи, діяльність лояльного релігійного мислителя полягала в тому, щоб відтворити якнайточніше класичний зразок. Істина — в минулому, у творі класика, а абсолютна істина — тільки в Абсолюті, тобто у Священному писанні — слові Господньому. Істина досягається тільки через екстазіс, — повне розчинення власної суб'єктивності, відмову, відчуження "Я" у Біблії та писаннях батьків церкви. Діалог присутній у середньовічній педагогічній практиці як зовнішній дидактичний прийом, метод доведення сакральної істини. Базовим елементарним дидактичним прийомом схоластичної педагогіки був катехізис — система правильно (але тільки в межах схоластики) поставлених запитань, на які були заздалегідь підготовлені правильні відповіді. Такий катехізис необхідно було завчити і він ніс лише зовнішню форму діалогу. Катехізований діалог не давав можливості для

дійсно вільного діалогічного висловлювання власних думок. Це був авторитарно-дидактичний виклад доктрини (Григорій Ниський, Августин, Ансельм Кентерберійський). Щоправда, катехізова форма навчання використовувалась здебільшого в початковому, школярському курсі. В університетській схоластиці як дидактичний метод активно використовувався така фальшована форма діалогу, як диспут. Діалектика, яка входила у тривіум, була одним із трьох базових предметів і готувала до суперечок на релігійні теми із захистом релігійних догм. Це був завжди досить нелегкий для використання прийом, (згадаймо хоча б слова Г.С.Сковороди "У студента від диспут болить голова"), але достатньо ефективний з точки зору тодішньої педагогіки, оскільки дискутувались вельми актуальні та значущі для того часу проблеми. "Діалог між філософом, юдеєм, християнином" П'єра Абеляра, "Діалоги" Джордано Бруно, діалоги Лоренцо дела Валла та Нікола Мальбранша, "Діалог про дві найголовніші системи світу" Галілея, діалоги Григорія Сковороди були справжніми шедеврами середньовічної схоластики. При цьому, зрозуміло, малося на увазі, що схизматські та єретичні вчення, не кажучи вже про іновірство — цілковита й абсолютна помилка, результат впливу ворожої ідеології — сатанізму. Усі ці діалоги були своєрідною і досить ефективною формою тодішньої контрпропаганди, направлені на кращий захист ортодоксального віровчення. Вони несли в собі явну нетерпимість, категоричне неприйняття чужої істини. Однак, вже сам факт визнання можливості діалогу з "богопротивними" був симптоматичною спробою визнати, порозумітися і переконати.

Після схоластики діалог навіть у редукованому вигляді практично повністю зник із філософської та педагогічної практики. В новітні часи діалог відродився в психотерапевтичних пошуках З.Фрейда, який трактував діалог як хворобу свідомості, порушення цілісності особистості.

Зауважимо, що З.Фрейд узагалі психіатр, лікар, який працював із хворими, дослідник патології. Замкненість задля самозбереження є, як було доведено, скоріше патологією, хворобою, ніж нормою. Сучасні українські соціологи Е.Головаха та Н.Паніна взагалі вважають феномен нетерпимості в сучасному суспільстві діагнозом безумства. Відкритість для діалогу при збереженні власного Я, здатність до спілкування з іншими є не хворобою, а ліками. Вона може вилікувати від громадянської нетерпимості й особистість, і все суспільство.

В той же час ми визнаємо певну небезпеку для свідомості індивіда діалогічних методів. Необхідно бути максимально обережним у використанні цих методів у педагогічній практиці. Нами в ході досліджен-

ня педагогічного процесу було зафіксовано неодноразові випадки активних безапеляційних виступів окремих учнів. Вони категорично відмовлялися слухати інших, відкидаючи будь-які заперечення. Діалог у такому випадкові відкидався беззастережно, як принципове правило поведінки. Довести такому школяру було щось неможливо тому, що він категорично відмовлявся від участі в соціальній взаємодії.

У вітчизняній соціальній філософії дослідження теорії суспільного діалогу віродив М.Бахтін. Він доводив особливий характер пізнання: "Суб'єкт як такий не може сприйматися й вивчатися як річ, бо як суб'єкт він не може залишатися суб'єктом, стати безголосим, отже, пізнання його може бути тільки діалогічним". Для дослідника діалог був узагалі універсальним кодом суб'єкт-суб'єктної взаємодії. Особливо цікавими для мети нашого дослідження був аналіз М.Бахтіним сутності внутрішнього діалогу — совісті. Російський філософ сповідував філософію вчинку, яка ґрунтується на свободі "Я", безмежній творчості та, що особливо для нас важливо, відповідальності за свої дії. Однак, в радянські часи названі соціальні методики були на периферії наукових досліджень. Марксизм вважався єдино вірним ученням, що унеможлилювало дослідження.

Розвиток демократії поступово перетворює діалог в одну з усталених технологій демократичного суспільства. Його соціальною базою є вільні вибори громадянами представницьких органів влади. Останні проходять на основі обрання громадянином тих своїх репрезентантів, які найкраще відповідають саме його ідейним уподобанням. У представницькому органі з'являються депутати, кількість яких практично точно відповідає ідеологічній структурі суспільства. Громадянське суспільство продукує державний орган, який відображає його структуру і зорієнтований на захист його інтересів. Оскільки депутати належать до різних політичних партій, їхні програми не співпадають одна з одною. Інакше кажучи, депутати розмовляють різними мовами, не розуміють і, здебільшого, не бажають зрозуміти один одного. Існування системи парламентаризму є паралогічним по самій своїй суті. Однак, депутати змушені переводити конфлікт між ідеологіями із площини реального фізичного зіткнення в площину вербального обміну мовними повідомленнями — (політичного діалогу). Результатом такого діалогу практично не має бути зміна тим чи іншим депутатом своїх політичних уподобань, оскільки це суперечить засадам мажоритарної системи виборів. Однак депутати, саме через демократичний характер процесу обговорення і свою пряму зацікавленість у збереженні соціального миру в державі, змушені постійно шукати й продукувати десигнати, тобто спільні компромісні слововирази, мовні компромісні логічні бло-

ки, їхнє завдання — знайти таку модель справедливості, яка б задовольнила обидві сторони конфлікту. Такі десигнати повинні дозволити, не відмовляючись від власних переконань, відшукати спільне узгоджене компромісне рішення і зберегти соціальний мир у суспільстві. Зрозуміло, що таке функціонування представницького органу можливе лише за умови визнання самими парламентаріями демократичної і, відповідно, діалогічної процедури. Важливо тут, однак, зауважити, що у педагогічній практиці немає необхідності домагатися узгодженого рішення, як це практикується в парламентській процедурі. Педагогічний процес нам видається характерним організацією допомоги учням у формуванні громадянської позиції, а не прийняттям класом уніфікованого рішення. Єдиний критерій тут — здатність до демократичного діалогічного спілкування.

Протягом останніх років у філософських та педагогічних дослідженнях активно вивчається діалог як метод громадянського виховання. Так, в публікаціях К.Галлахер, М.Кларина, М.Ліпмана, В.Ястржембського проаналізовано досвід застосування громадянського діалогу в міжнародній педагогічній практиці, В.Библер доводив можливість діалогічного відображення у процесі навчання особливостей культури та мислення історичного часу, Н.Балабанова, Г.Балл, С.Белова, В.Демьянков, Ж.Деррида, О.Песоцкая, Г. Селевко, А.Соловей, С.Смирнов досліджують засади застосування діалогу в громадянському вихованні. Г.Балл наполягає на тому, що діалог — загальна регулююча метапарадигма, універсальний міждисциплінарний регулятор.

Наведені аргументи дозволяють зробити висновок про необхідність відновити функціонування діалогу у педагогічній практиці. При цьому аналіз навчально-дидактичних перспектив цього метода залишається за межами дослідження. У педагогіці давно вже відомо, що знання, отримані не через заучування, а за допомогою власного діалогічного осмислення, є більш тривкими.

Діалогічний метод — один із найдавніших виховних прийомів у педагогічному процесі, починаючи від Протагора, Сократа й аж до Дідро та Берклі.

Його методичне завдання при вивченні суспільствознавчих дисциплін — представити різні точки зору на суспільні процеси, які, по суті, не є якимось логічними помилками чи свідомими фальсифікаціями, але виразом соціально-рольових позицій їх носіїв. У той же час такі діалоги існували в педагогіці у редукованій і сфальшованій формі, як замасковані під діалог монологи дидактів, що нав'язували виховуванним власну точку зору. Сучасний діалог при

вивченні суспільствознавчих дисциплін має стати методом представлення різноманітних політичних ідеологій, світобачень, які розгортають демократичне поле вирішення суспільних проблем. Такі світобачення, по-суті, не є логічними помилками чи свідомими фальсифікаціями, але виразом особистих соціально-рольових позицій їх носіїв. Таким чином, виникає можливість не тільки допомогти учням краще вивчити суспільство через інтроспективний погляд на нього, але й залучити учнів до базових цінностей сучасної демократії:

- визнання самого факту існування інших точок зору на суспільний розвиток;
- уміння робити власний вибір із переліку світобачень, обираючи своє світобачення;
- уміння розрізняти добро і зло не за ознакою "відповідність чи невідповідність власній ідеології", а за ознаками: "гуманно чи не гуманно", "законно чи незаконно", "веде до збереження суспільного миру чи провокує конфлікт.
- бажання позитивно, нейтрально чи терпимістю (толерантно) ставитись до інших ідейних бачень світу. При цьому з переліку бачень, до яких треба ставитися толерантно, вилучаються такі, що кваліфікуються правовими нормами як злочинні, а суспільною мораллю як "зло".

Передбачалося, що, за умови моделювання при викладанні суспільствознавчих дисциплін діалогу між носіями різних точок зору, можна досягти значного виховного ефекту, здійснити підхід до формування у свідомості учнів толерантного ставлення до громадян — інших учасників громадянської спільноти. Тут обов'язково треба зауважити, що педагогіка не може виступати як загальний лікувальний засіб для всіх соціальних хвороб. Система державного контролю має застосовуватися там, де особистість із девіантною поведінкою відмовляється співжити в суспільстві з іншими особистостями.

Література

1. Виховання громадянина: психолого-педагогічний і народознавчий аспекти: навчально-методичний посібник / П.Р.Ігнатенко, В.Л.Поплужний, Н.І.Косарева, Л.В.Крицька; Інститут змісту і методів навчання. — К., 1997. -252 с.
2. Вишневський О.І., Кобрій О.М, Чепіль М.М. Теоретичні основи педагогіки: Курс лекцій / За ред. О.Вишневського. — Дрогобич: Відродження, 2001. — 268 с.
3. Оржехівський В. "Громадянська культура: до концепції навчального предмету. // Освіта, - 7-10 червня 2000 р., - с.3-5.
4. Концепція громадянського виховання особистості в умовах роз-

витку української державності (проект) // Шлях освіти. - 2000.- №3. - С.7-13.

5. Концепція громадянської освіти в школах України (проект) // Шлях освіти, —№1. - 2001. - С. 26-31.

6. Концепція розвитку загальної середньої освіти // Освіта України. -2000. - 16 серпня.

7. Концепція формування світогляду громадянина України (проект) (авторська програма канд. пед. наук Ю. Руденка) // Освіта. 1996. - 20 листопада.

8. Нугаев Р.М. Реконструкция смены базисных парадигм: модель коммуникативной рационализации // Философия науки. - 2000. - №1(7). - С.29-35.

9. Винничук Л. Люди, нравы, обычаи Древней Греции и Рима. М.: Высшая школа.- 1988. - 495с.

СЕКЦІЯ 1

ПСИХОЛОГО-ПЕДАГОГІЧНІ ОСНОВИ РЕАЛІЗАЦІЇ КОМПЕТЕНТНІСНОГО ПІДХОДУ В УМОВАХ МОДЕРНІЗАЦІЇ ОСВІТИ

НАВЧАЛЬНО-ПІЗНАВАЛЬНА КОМПЕТЕНТНІСТЬ – КЛЮЧОВА КОМПЕТЕНТНІСТЬ МОЛОДШОГО ШКОЛЯРА

Олійник І.М.,

*доцент кафедри педагогіки і психології Рівненського обласного
інституту післядипломної педагогічної освіти*

Компетентнісний підхід набуває все більшого поширення в освітніх системах вітчизняних та зарубіжних країн. Саме набуття життєво важливих компетентностей може дати людині можливості орієнтуватися в сучасному суспільстві, інформаційному просторі, швидкоплинному розвиткові ринку праці, подальшому здобутті освіти. Тому розвиток ключових компетентностей школярів - важливе завдання сучасної педагогіки.

У сучасній науково-педагогічній літературі цій проблемі присвячена значна кількість праць вітчизняних і зарубіжних педагогів (Н.М.Бібік, О.Я.Савченко, І.Г.Єрмаков, В.Р.Ільченко, Н.Ф.Голованова, Г.К.Селевко, А.В.Хуторський та ін.). Науковці по різному тлумачать поняття компетентності, не існує єдиної думки щодо визначення змісту ключових компетентностей. Не виділено, зокрема, які компетентності мають формуватися в початковій школі.

Дана стаття присвячена розгляду навчально-пізнавальної компетентності молодшого школяра як найбільш актуальної для даного віку, аналізується її структура та умови формування в молодших класах.

Початковий шкільний вік дуже важливий для формування компетентностей. У цьому віці діти в будь-яких культурах навчаються, набуваючи знання про свій соціальний світ. Одночасно у них формується особистісне уявлення про компетентність. Сила компетентності, яка формується у цьому віці, зумовлює подальшу ефективність людини в соціальному, економічному, політичному житті [2, с. 183].

Виходячи з того, що провідною діяльністю молодшого школяра є навчальна, ми вважаємо, що найдоцільнішим і найактуальнішим для цього віку є формування навчально-пізнавальної компетентності. Як навчальній діяльності в молодшому шкільному віці підпорядковуються всі інші види діяльності (ігрова, спортивна, художня, трудова), так

навчально-пізнавальна компетентність служить необхідною передумовою формування всіх компетентностей.

Аналіз науково-педагогічних праць з проблеми, що розглядається, дозволив нам з'ясувати сутність поняття „навчально-пізнавальна компетентність”, виділити складові цієї компетентності та визначити умови її формування у молодших школярів.

Навчально-пізнавальну компетентність молодшого школяра ми розглядаємо як володіння учнем сукупністю навчально-пізнавальних компетенцій у сфері самостійної пізнавальної діяльності, які виявляються в поведінці, діяльності учня, стають його особистісними якостями, властивостями. Ці якості проявляються в загальній здатності та готовності школяра здійснювати навчально-пізнавальну діяльність, що ґрунтується на знаннях, досвіді, цінностях, нахилах, які набуваються в результаті навчання та орієнтовані на успішну участь у навчально-пізнавальній діяльності. Оволодіваючи комплексом навчально-пізнавальних компетенцій молодший школяр набуває досвіду самостійної пізнавальної діяльності, тобто стає компетентним у цій сфері.

Беручи до уваги те, що пізнавальний процес включає в себе три основні компоненти: розвиток уявлень, розвиток індивідуальних технологій, розвиток суб'єктних відносин, ми визначаємо структуру навчально-пізнавальної компетентності як єдність трьох компонентів: когнітивного, операціонально-діяльнісного, поведінкового.

Когнітивний компонент навчально-пізнавальної компетентності молодшого школяра містить систему уявлень, поглядів, знань, що відображають індивідуально-своєрідні активні способи пізнавального ставлення учня до того, що вивчається.

Когнітивний компонент включає знання про:

- способи виконання різних видів пізнавальної діяльності;
- способи виконання етапів управлінської діяльності (цілепокладання, планування, організація, контроль, коригування, аналіз ходу і результатів діяльності, оцінювання);
- способи діяльності із застосуванням наочності та навчальними посібниками;
- способи спілкування в сумісній діяльності – навчання з учителем і учнями;
- способи раціональної навчальної діяльності, самоуправління;
- прийоми і засоби засвоєння навчального матеріалу, «відкриття» нового знання;
- систематизацію знань, моделювання навчальної інформації;
- самостійне конструювання нового досвіду;

- пізнавальні запитання як такі, в яких відбивається прагнення щось уточнити, переосмислити або відобразити своє "знання про незнання";

- розумові операції "порівняння", "узагальнення", "класифікація", "доведення" тощо.

Операціонально-діяльнісний компонент містить систему загальнонавчальних умінь, способів навчально-пізнавальної діяльності, що забезпечують можливість засвоєння, збереження та переробки інформації на цілісну картину світу.

В основі операціонально-діялісного компонента навчально-пізнавальної компетентності лежать загальнонавчальні уміння. Ці знання, уміння і навички засвоюються учнями в процесі діяльності учіння, виступають і як продукти (результати) цієї діяльності, і як необхідна передумова подальшої діяльності учіння. Операціонально-діялісний компонент включає також уміння цілепокладання, планування, аналізу, рефлексії, прийоми самоконтролю, самокорекції, перенесення відомих способів дій у нові, нетипові ситуації; уміння виконувати всі етапи управлінської діяльності щодо діяльності інших учнів (взаємоуправління) і своєї власної (самоуправління), володіння способами діяльності із застосуванням наочності і навчальних посібників, способами спілкування в сумісній навчальній діяльності.

Поведінковий компонент навчально-пізнавальної компетентності молодшого школяра, поданий засвоєними способами поведінки, що детермінується системою цінностей та думок учня про розуміння та правильне застосування, вільне оперування отриманими знаннями та уміннями, про самостійний пошук потрібних знань; перенесення відомих способів дій в нові для нього, нетипові ситуації, виявлення активності думки, ініціативності, самостійності в оцінці своїх дій, прогнозування сенсів життя.

Поведінковий компонент навчально-пізнавальної компетентності молодшого школяра включає:

1) компетенції мотиваційно-ціннісної сфери:

- вираження свого ставлення (радості, бажання допомогти, захопленості, готовності до самоаналізу тощо) до явищ довкілля, власного життя, навчання за допомогою різних засобів, у тому числі у формі художніх образів та понять;

- усвідомлення та виявлення позитивного ставлення до самого себе, до інших людей, до світу взагалі, праці (у тому числі і навчальної);

- виявлення впевненості у власних силах, знання своїх індивідуальних особливостей, виявлення готовності до діалогу;

- критичний аналіз власних дій, думок та готовність змінювати їх;

- пізнання себе, своїх індивідуальних особливостей;
- 2) компетенції духовно-художньої сфери:
 - сприймати та характеризувати емоційну виразність мовлення людини, художнього твору;
 - разом з учителем створювати власне розуміння емоційно-естетичного смислу ставлень людей, художнього твору;
 - будувати образи в уяві, використовуючи натуральний та абстрактний матеріал, утілюючи в них свої ідеї, переживання та, керуючись принципом краси (симетрія, пропорція, ритм, композиційна рівновага) використовувати елементи художніх форм для самовираження свого стану, ситуації спостереження, аналізу;
- 3) компетенції у сфері спілкування, співробітництва з іншими людьми включають навички поведінки щодо:
 - ініціативи в організації співробітництва з учителем, однокласниками, іншими людьми;
 - готовності до діалогу як особливої ситуації спілкування, що вимагає адекватної поведінки;
 - норм взаємодії в навчальній праці, культурних способів розв'язання конфліктних ситуацій та їх запобігання;
 - формулювання запитань на уточнення та розуміння, уважного слухання та розуміння співбесідника;
 - вміння проаналізувати та оцінити роботу в малій групі і т.п. спільно з однокласниками.

Виходячи з аналізу психолого-педагогічної літератури та власного досвіду роботи, ми виділяємо такі умови формування навчально-пізнавальної компетентності молодшого школяра:

- особистісно орієнтований підхід в організації навчально-пізнавальної діяльності ;
- забезпечення мотивації на пізнання в молодшого школяра;
- створення природовідповідного навчального середовища, адекватного цілям навчання;;
- організація і включення школяра в самостійну пізнавальну діяльність.

Компетентність передбачає цілий спектр особистісних якостей, вона завжди особистісно забарвлена якостями конкретної людини. Вона є наслідком особистісно діяльнісного підходу в навчанні, оскільки належить особистості учня і формується лише в процесі виконання ним відповідного комплексу дій [5]. Отже, умовою ефективного формування навчально-пізнавальної компетентності школярів є організація особистісно орієнтованого навчання молодших учнів.

При організації навчання, орієнтованого на формування навчально-пізнавальної компетентності, потрібно спиратися на такі принципи:

- учень не стає, а відразу є суб'єктом пізнання;
- освіта є єдність двох взаємопов'язаних складових: навчання та учіння;
- пріоритет індивідуальності, самоцінності, самобутності дитини як активного носія суб'єктного досвіду, що формується до організованого впливу навчального процесу в школі;
- проектування освітнього процесу повинно передбачати можливість відтворення учіння як індивідуальної діяльності з трансформації соціально-значимих нормативів (зразків) засвоєння, що задані в навчанні;
- розвиток учня як особистості іде не тільки шляхом оволодіння ним нормативною діяльністю, але й через постійне збагачення, перетворення суб'єктного досвіду як важливого джерела власного розвитку;
- основним результатом навчання має бути формування пізнавальних здібностей на основі оволодіння відповідними знаннями та вміннями.

Для навчально-пізнавальної компетентності в молодших школярів необхідно формувати навчально-пізнавальні мотиви.

Основні шляхи формування навчально-пізнавальних мотивів:

- відпрацювання всіх компонентів навчальної діяльності, орієнтація учнів на спосіб здобування знань, а не лише на самі знання;
- правильне використання різних форм оцінки роботи учнів, гнучке й тактовне застосування цих оцінок, з урахуванням психологічних ситуацій оцінювання, ставлення учня до своєї справи і його труднощів, впевненості у своїх силах;
- навчання школярів ставити цілі, обґрунтовувати і досягати їх.

Рівень сформованості навчально-пізнавальної мотивації і навчально-пізнавальної компетентності в цілому залежить від того, в якому навчальному середовищі (психологічний клімат, матеріальна база, технології) здійснюється навчально-пізнавальна діяльність дитини. Навчально-пізнавальна компетентність молодшого школяра буде формуватися ефективно за умов:

- навчальне середовище має бути відмінним від класної кімнати, пристосованої для слухання (читання), у цьому середовищі дитині має бути надана можливість діяти;
- навчальне середовище має давати можливість учневі задовольняти базові потреби в пізнанні світу в процесі взаємодії з його

об'єктами, а не в процесі „сидячо-слухаючої” освіти, поза чуттєво-мотиваційною основою;

- зміст, і методи, що використовуються, засоби і організаційні форми навчання, педагогічні технології мають бути орієнтовані на формування пізнавальних творчих здібностей учнів і виходити з природних потягів дитини (до дослідництва і висновків, конструювання, комунікації, художнього подання створених дитиною моделей світу) [3].

Результатом сформованості навчально-пізнавальної компетентності є досвід пізнавальної самостійної діяльності молодшого школяра, що набувається в процесі включення його в поле пізнавальної активності спочатку під керівництвом учителя, а потім самостійно.

Отже, навчально-пізнавальна компетентність лежить в основі самодостатньої ініціативної життєдіяльності молодшого школяра. Вона являє собою єдність теоретичної та практичної готовності молодшого школяра здійснювати самостійну пізнавальну діяльність і структурно подана когнітивним, операціонально-діяльним, поведінковим компонентами. Для формування цієї компетентності в молодших учнів вчителю потрібно вміти організовувати компетентісно орієнтований навчальний процес (створювати умови для формування навчально-пізнавальної компетентності: особистісна орієнтованість навчання, відповідне навчальне середовище, формування мотивації на пізнання, включення учнів в самостійну навчально-пізнавальну діяльність). Вчителі відмічають недостатність знань та умінь для здійснення такої діяльності. Не дивлячись на те, що є багато публікацій з проблеми ключових компетентностей, вчителі не достатньо володіють знаннями з цього питання. Педагоги зазначають, що публікації в основному носять науковий характер і не пристосовані для практики. У вчителя також відсутній інструментарій для оцінки та діагностики компетентності. Вирішення цих проблем можливе в системі післядипломної педагогічної освіти, яка покликана швидко реагувати на потреби часу. Адже завдання початкової школи – сформувані в дитини навчально-пізнавальну компетентність потрібно вирішувати вже сьогодні.

Література

1. Єрмаков І.Г. Феномен компетентісно спрямованої освіти// Крок за кроком до компетентності та інтеграції в суспільство. – К.: Контекст, 2000.- С.37-40.

2. Життєва компетентність особистості: Науково-методичний посібник/ За ред. Л.В.Сохань, І.Г.Єрмакова, Г.М.Несен. - К.: Богдана, 2003. – 529 с.

3. Ільченко В.Р., Гуз К.Ж. Освітня програма "Довкілля". Концептуальні засади інтеграції змісту освіти. — Київ-Полтава: ПОПОПП, 1999. — 123с.

4. Компетентнісний підхід у сучасній освіті: світовий довід та українські перспективи: Бібліотека з освітньої політики/ Під заг. ред. О.В.Овчарук. — К.: «К.І.С.», 2004.-112.

5. Краевский В.В., Хуторской А.В. Предметное и общепредметное в образовательных стандартах// Педагогика. — 2003. - № 3. — С.3-10.

6. Савченко О.Я. Уміння вчитися – ключова компетентність шкільної освіти// Освіта України. - № 62-63.- С.4.

НОВІ ВИМОГИ ДО КОМПЕТЕНТІСНО СПРЯМОВАНОГО НАВЧАЛЬНО-ВИХОВНОГО ПРОЦЕСУ В ЄДНОСТІ ЗМІСТОВИХ ТА ОСОБИСТІСНИХ АСПЕКТІВ

Чернишов О.І.,

ректор Донецького обласного інституту післядипломної педагогічної освіти, кандидат педагогічних наук, доцент

Чернікова Л.Г.,

проректор з науково-педагогічної роботи Донецького обласного інституту післядипломної педагогічної освіти, доцент

Школа — це серцевина суспільства. На все, що відбувається в суспільстві, має реагувати школа. Сучасна школа має бути готовою до забезпечення потреб держави в самостійно мислячих особистостях, здатних діяти, розв'язувати гострі проблеми, досягати життєвого успіху.

З вересня 2006 року продовжиться другий етап переходу загальноосвітніх навчальних закладів на 12-річний термін навчання. П'ятикласники, що навчалися за новими програмами, стають повноправними шестикласниками, випускники початкової школи знову поповнюють ряди п'ятикласників. На що необхідно звернути особливу увагу у новому навчальному році?

Якість освіти має залишатися ключовим аспектом нашої діяльності. Яке б питання ми не розглядали, воно так чи інакше співвідноситься з якістю освіти школярів. Якість освіти — проблема довгострокового розв'язання, комплексна.

Поняття «освіта» сьогодні не є синонімом поняття «навчання». Воно набагато ширше. Освіта — це і навчання, і виховання, і розвиток, і соціалізація особистості школяра.

У документах ЮНЕСКО коротко сформульовані задачі загальної освіти у ХХІ ст.: навчати вчитися (вчитися пізнавати); створювати

(практична спрямованість); жити (здоровий образ життя); жити разом (культура людських відносин).

У сучасному світі освіта стає основним фактором конкурентоспроможності держави і нації на міжнародній арені. Ніяка базова освіта в сучасних умовах не може забезпечити успішну професійну кар'єру більше ніж на 5-7 років. Через високі темпи технологічного оновлення всіх сфер життєдіяльності необхідно виробляти нові підходи до змісту і технології підготовки кадрів.

Тому проблема набуття особистістю життєвих навичок і необхідних компетенцій є однією з найважливіших проблем, які постали перед людством. На даному етапі надзвичайно важлива компетентнісна складова якості освіти. Мова йде про необхідність проектування компетентністю спрямованої освіти.

На думку багатьох науковців, дослідників цієї проблеми, освіта є системоутворювальним чинником щодо організації розвитку життєвої компетентності. При цьому середня освіта, 12-річна середня школа, відіграватиме у цьому провідну роль.

У контексті компетентнісно спрямованої освіти необхідно вносити зміни у функції навчального процесу в школі:

- творчі засвоєння певної суми "базових знань має залишатися важливою складовою навчально-виховного процесу;
- разом із засвоєнням базових знань постає завдання навчити учня самостійно оволодівати новими знаннями та інформацією, навчити навчатися, виробити потребу в навчанні впродовж життя;
- навчати особистість використовувати здобуті знання в своїй практичній діяльності — навчальній, професійній, громадсько-політичній, побуті та ін;

у навчально-виховному процесі утверджувати діяльнісний підхід, перетворювати навчальну діяльність на органічне засвоєння знань як методологію, базу, основу діяльності людини в різних сферах життя.

У новому 2006-2007 навчальному році навчально-виховний процес здійснюється на основі навчальних планів і програм, рекомендованих Міністерством освіти і науки України (листи МОНУ від 03.04.06р. №1/9-191, 01.06.06 р. №1/9-390).

Найважливішою особливістю нових програм для загальноосвітніх навчальних закладів є те, що вони укладені на основі Державного стандарту базової і повної середньої освіти. У них враховано сьогоденні державні вимоги до змісту і рівня навчальних досягнень учнів. Зміст базових дисциплін спроектовано на очікувані результати навчання, що дає можливість учителю більш цілеспрямовано і стратегічно зорієнто-

вано організувати навчальний процес, проконтролювати його. Програми 12-річної школи мають удосконалену структуру — розмежовано зміст навчальної діяльності та вимоги до загальноосвітньої підготовки учнів.

Нові програми для 12-річної школи з базових предметів (5-12 класи) передбачають максимальну мінімізацію знань учнів, що відкриває можливості значної активізації пізнавальної діяльності школярів та усуває їх перевантаження. Особливістю побудованих програм для загальноосвітніх навчальних закладів є поєднання особистісно орієнтованого, діяльнісного та компетентнісного підходів до навчання. Це виключає шаблонний підхід у навчанні і вимагає від учителя значної індивідуалізації, психологізації навчально-виховного процесу, умінь розбудувати його з урахуванням даних постійної діагностики рівня розвитку та навчальних досягнень учнів, мотивування їхньої навчальної діяльності, забезпечення високого рівня самостійності.

Пропоновані програми дають можливість учителю самостійно варіювати матеріал, творчо підходити до організації навчання учнів, широко впроваджувати у навчально-виховний процес різні моделі активного навчання.

В організації сучасного навчально-виховного процесу велику роль відіграє мотивація умінь школярів. Мотивація учіння — одна з найскладніших педагогічних проблем сьогодення. Мотивація — це процеси, що визначають рух до поставленої мети, це фактори, які впливають на активність чи пасивність поведінки.

Мотиваційними процесами, стверджують психологи, можна і потрібно управляти: створювати умови для розвитку внутрішніх мотивів, стимулювати школярів.

Фактори, зовнішні в багатьох випадках, допомагають мотивувати школярів (постійний контроль педагога із залученням батьків). Найчастіше до такого стилю керівництва схиляються педагоги з авторитарним стилем. І все ж, для вирішення проблеми підвищення мотивації найважливіше розвивати внутрішню мотивацію, вміло використовувати особистісні мотиви школярів, і в першу чергу, — пізнавальні, соціальні (самоповага, повага інших людей тощо).

Надзвичайно важливо розвивати мотиви досягнення мети, намагання краще вчитися, тому обов'язковим є організація такого навчально-виховного процесу, де ставиться мета, якої треба досягти. Тобто на кожному уроці під час вивчення теми чи розв'язання проблеми має бути націленість на результат, який дозволяє учням переживати успіх у діяльності.

Правильно, якщо вчитель не буде обмежуватися контролем результату, а навчатиме операційному контролю, в основі якого: самооцінка, зіставлення зі зразком, взаємоперевірка, опора на план, схему, таблицю, самостійний вибір різного рівня складності завдань, складання індивідуальних планів, засвоєння теми (предмета) тощо.

Для підвищення мотивації навчальної діяльності важливим є домінування якісної змістової оцінки, коли аналізуються досягнення школяра чи помилки. Важливо не забувати, що: коментар оцінки, навчальних досягнень — обов'язковий стимул до навчання. Але можливо це лише тоді, коли надається обґрунтований, об'єктивний аналіз успіхів, невдач, труднощів.

В Україні накопичено багато нових психолого-педагогічних розробок, спрямованих на подальше вдосконалення системи освіти.

Однак, в умовах модернізації освіти керівникам шкіл, педагогам не слід «ганятись» за педагогічною модою. Як показує практика, еkleктичне застосування педагогічних новацій призводить до перевантаження дітей.

Що тут важливо?

1. Особистісна орієнтація освіти.
2. Комплексна гуманізація навчально-виховного процесу, що передбачає, перш за все, створення сприятливого психологічного клімату для розвитку дитини.

Для вирішення цих перспективних завдань надзвичайно важливо на методичних рівнях продовжити роботу щодо вивчення й осмислення сутнісних основ навчальних програм і підручників. Необхідно усвідомлювати, що нові навчальні програми побудовані на принципах розвиваючого навчання і базуються на деяких абсолютно нових принципах навчання, серед яких є:

- принцип дитиноцентризму — у значенні уваги до конкретної дитини з її сутнісними характеристиками;
- принцип взаємозв'язку навчання, виховання і розвитку;
- комунікативно-діяльнісний принцип;
- соціокультурний принцип;
- принцип поліфункціональності освіти;
- принцип практичної спрямованості навчання;
- принцип компетентісно спрямованої освіти.

Компетентісно спрямований навчально-виховний процес має бути максимально зорієнтований на формування самодостатньої особистості.

Для цього в минулому треба залишити авторитарну педагогіку, суб'єкт-об'єктний тип взаємовідносин між учнем і вчителем.

Час об'єктивно потребує зміни ролі і місця вчителя в навчальному процесі. Учень має бути дієвою особою, а вчитель - його партнером у навчанні і розвитку. Навчально-виховний процес повинен базуватися на психолого-педагогічному проектуванні розвитку кожного учня, на суб'єктно-суб'єктних відносинах учасників навчання.

У новому навчальному році є всі підстави для посилення формування самодостатньої особистості. Важливо звернути особливу увагу на інтегрований курс у початковій школі «Я і Україна». Цей предмет допоможе школярам цілеспрямовано розглядати себе як Я — особистість у взаємозв'язку, взаємзалежності з іншими компонентами світу в системах: Я — Я; Я — інша людина, колектив; Я — суспільство; Я — світ.

У 5-6 класах предмет «Етика» та «Основи здоров'я» теж покликані посилити особистісну орієнтацію навчання.

Для педагогів, які викладають ці предмети, важливо усвідомити сутність і значущість цих дисциплін, побудувати навчально-виховний процес на основі розгортання різних видів діалогічних форм, організації комунікативного самопізнання учнів, самоконтролю.

Тому важливим завданням методичних служб залишається проблема формування комунікативної компетентності самих педагогів як одного із основних показників професіоналізму.

Треба зазначити, що у педагогічному процесі багатьох навчальних закладів сьогодні гідне місце посідає метод проектів.

І.Г. Єрмаков, один із авторів практико зорієнтованого посібника «Проектне бачення компетентісно спрямованої 12-річної середньої школи» стверджує, що «...метод проектів є одним із провідних засобів перетворення школи навчання у школу життя, оволодіння учнями навичками планування власної діяльності, навичками вибору засобів та шляхів її здійснення, формування та активізації життєвого досвіду учнів. Діяльність за проектом допомагає учню включитися в активну соціальну дію... Проект — це результативна дія».

Дійсно, робота над проектами ввійшла в практику шкіл області й посіла чільне місце. Тому зупинятися на змістовному аспекті цієї діяльності не будемо, відзначимо лише позитивне:

- участь у проектній діяльності розвиває у дітей життєві навички та функціональні компетенції;
- метод проекту розвиває пізнавальний інтерес;
- можливість використання різних форм роботи: дискусії, вивчення літератури, збір інформації, виконання ролей «керівників» та «підлеглих», діалог;
- забезпечує практичне використання знань, зв'язок з життєвим

досвідом дітей;

- дозволяє успішно використовувати і реалізовувати дослідницький підхід у навчанні.

Отже, метод проектів — надзвичайно актуальна проблема як для вчителів, так і для методичних служб. Тому шляхи розв'язання цієї проблеми висвітлюються в методичних рекомендаціях методистів з базових дисциплін нашого інституту. Маємо надію, що читачі журналу звернуть на це увагу та організують свою діяльність з метою осмислення даної проблеми та розробки науково-методичного забезпечення.

Безперечно, час ставить нові вимоги до якісної освіти. У чому їх новизна?

Новизна визначається, перш за все, тим, що академічні знання стають все менш важливими показниками якості освіти, їм на зміну приходять такі показники, як стійкість мотивації пізнання, здатність до самоосвіти, усвідомлення необхідності освіти впродовж усього життя.

Концепція 12-річної середньої загальноосвітньої школи, Національна доктрина розвитку освіти України вказують на необхідність формування у підростаючого покоління сучасного світогляду, розвиток творчих здібностей і навичок самоосвітнього наукового пізнання, самоосвіти і самореалізації.

Проблема якості освіти в Донецькій області розглядається крізь призму державного і регіонального регулювання. Моніторинг якості освіти є складовою частиною програм розвитку освіти в області 2001-2005, 2006-2010 років.

У рамках цих програм розроблена й успішно впроваджується регіональна освітня програма «Формування самоосвітньої компетенції учнів». Метою регіональної програми є створення на всіх рівнях цілісної системи діяльності щодо формування самоосвітньої компетенції як одного з основних чинників підвищення якості освіти.

Виведення особистості на шлях самоосвіти, формування життєвої компетентності є досить складною проблемою.

Ми виділяємо самоосвітню компетенцію як одну із важливих складових життєвої компетентності, яка являє собою систему здібностей і здатностей, що забезпечують особистості можливість успішно вирішувати життєві завдання, успішно здійснювати свою життєдіяльність в усіх її проявах та життєтворчість.

Саме у рамках життєвої компетентності як цілісного утворення, надзвичайно важливо орієнтувати школярів на розвиток вміння постійно самонавчатися, самостійно здобувати нові знання, самостійно формувати нові вміння та навички і вчитися впродовж життя.

Особливе місце належить початковій освіті. Слід зазначити, що початкова школа поступово стає діяльнішою, творчою як для вчителів, так і для учнів.

До найважливіших результатів початкової освіти належить оволодіння молодших школярів умінням самостійно вчитися. Це вміння у сучасній дидактиці визначається як ключова компетентність школярів, яка формується на міжпредметному змісті і передбачає посилену увагу до практичного засвоєння знань, умінь на рівні самостійного застосування у різних навчальних ситуаціях [1, с. 5].

Одним із висновків моніторингових досліджень якості початкової освіти у межах регіональної програми та моніторингу на комплексному тесті, який пропонувало Міністерство освіти і науки України є пошук нових підходів до визначення якості роботи вчителя — не через предметні досягнення учнів, а через їх уміння самостійно мислити, відбирати засвоєні знання, знати де і як їх можна застосовувати.

Отже, незаперечною є значущість цієї проблеми. І саме на її розв'язання необхідно спрямовувати навчально-виховний процес у початковій школі у наступному навчальному році.

Початкова школа області вже має досвід реалізації практичної «спрямованості сучасної» освіти, діяльнісного підходу до реалізації змісту освітніх галузей Державного стандарту. Зокрема, через розв'язання завдань на життєві ситуації та проектну діяльність. Зазначені вище форми роботи, формування в учнів основ цієї діяльності — це спосіб активного здобування знань та їх практичного втілення, це розуміння необхідності, значущості цих знань. Це форма навчально-пізнавальної активності, її зміст полягає в мотивованому досягненні поставленої мети, забезпеченні єдності та наступності різних аспектів процесу навчання. Крім того, при розв'язанні життєвих ситуацій, проектною діяльністю учень набуває знань, які виходять за межі одного предмета і навіть за межі шкільного середовища, пов'язуючи учня з різними соціальними проблемами.

Такі завдання дозволяють учням будувати свою діяльність на трьох стадіях: мотиваційній, операційно-виконавчій, рефлексивно-оціночній.

Пошуки й напрацювання початкової школи треба зберігати, розвивати середній і старшій ланці. Це актуальне й особливо значуще завдання нового навчального року.

Реалізація регіональної Програми щодо формування самоосвітньої компетенції учнів забезпечила досягнення відповідних результатів:

- розроблена модель управлінського супроводу процесу організації самоосвіти школярів, модель різнобічної діяльності учня в режимі

моніторингу самоосвітньої діяльності та модель вивчення рівня сформованості самоосвітньої компетенції школярів;

- створена і впроваджується Програма формування самоосвітньої компетенції учнів з 1-го по 12 клас;
- розроблена достатньо ефективна система роботи вчителя щодо соціально-психологічної стимуляції розумового, особистісного й духовного зростання учня засобами самоосвіти;
- започатковано роботу науково-методичної лабораторії з проблеми «Формування самоосвітньої компетенції учнів у процесі навчання». При лабораторії працює обласний консалтинговий центр, що забезпечує методичну підтримку інноваційних проектів, вивчення та впровадження перспективного педагогічного досвіду.

З означеної проблеми в рамках регіональної програми «Моніторинг якості освіти» здійснюються довготривалі педагогічні моніторингові дослідження. Це дає можливість знати реалії, визначати проблеми, які існують у навчальних закладах у процесі організації самоосвіти школярів, створювати необхідні умови для мотивації самоосвітньої діяльності учнів, індивідуалізації цього процесу.

Моніторингові дослідження забезпечують вирішення таких завдань:

1. Відслідкування результатів впровадження програми формування самоосвітньої компетенції школярів.
2. Організація корекційної діяльності учнів і вчителя на основі відслідкувань.
3. Координація діяльності педагогів для забезпечення наступності початкової основної та старшої школи у формуванні самоосвітньої компетенції учнів.
4. Планування системи управлінських дій, спрямованих на відслідкування та розвиток самоосвітніх умінь школярів, переходу від зовнішнього управління до самоуправління.
5. Розробка інструментарію для моніторингу та програмно-методичного забезпечення процесу формування самоосвітньої компетенції школярів, у тому числі і для системи курсової перепідготовки кадрів.

У системі підвищення кваліфікації педкадрів, яка склалася в області, чільне місце посідають тематичні та авторські курси з даної проблематики. На всіх курсах для педагогів керівників навчально-виховних закладів впроваджено лекційно-практичний модуль щодо управлінського супроводу процесу формування життєвої компетентності учнів.

Інститут працює в тісному контакті з навчальними закладами області, відділами освіти райдержадміністрацій і міськвиконкомів. Вивчається та узагальнюється перспективний педагогічний досвід, навчально-методичні кейси з проблеми самоосвітньої компетенції експонуються на постійно діючій обласній виставці та Всеукраїнській виставці інноваційних досягнень освіти.

Складовим компонентом науково-дослідної роботи з даної проблеми є діяльність творчих груп. Результатом їх роботи стало проведення круглих столів, практикумів, презентацій з досвіду роботи, видання методичних посібників.

Інститут активно співпрацює з науковими установами:

- Інститутом педагогіки АПН України;
- Центральним інститутом післядипломної педагогічної освіти АПН України;
- Видавництвами «Шкільний світ», «Основа».

Ці важливі напрямки роботи будуть актуальними і в новому 2006-2007 навчальному році. Тому, виходячи з актуальності проблематики, ми визначаємо вектори наших перспектив:

1. Продовження дослідно-пошукової роботи щодо розробки теоретичних та практичних аспектів компетентісно спрямованої освіти.

2. Впровадження перспективної моделі розвитку самоосвітньої компетенції в практику роботи закладів освіти області.

3. Розробка навчально-методичного забезпечення самоосвітнього процесу:

- різнорівневі творчі завдання для учнів з базових дисциплін;
- методики визначення рівня сформованості самоосвітньої компетенції;
- спецкурси, факультативи щодо формування самоосвітніх умінь учнів.

4. Вдосконалення системи моніторингових досліджень:

- відпрацювання та вдосконалення методи дослідження;
- відпрацювання корекційних заходів за підсумками моніторингу;
- розробка технології відслідкування рівня розвитку самоосвітньої компетенції на всіх етапах навчання (початкова, основна та старша школи).

Регіональна програма впровадження компетентісно орієнтованого підходу в навчально-виховний процес, розроблена інститутом у 2005 році, дозволяє надати нашій діяльності щодо проектування компетентісно спрямованої 12-річної школи більш системного характеру. У розробці життєвої компетентності взагалі і самоосвітньої діяльності

зокрема маємо успішно поєднати дидактико-психологічні підходи з методичними можливостями.

Література

1. Савченко О.Я. Найважливіший результат початкової освіти. Навчання і виховання учнів 4 класу. — К., — 2005.
2. Кремень В.Г. Нові вимоги до якісної освіти // Освіта України, № 45-46 20 червня 2006 р.
3. Єрмаков І.Г., Пузіков Д.О. Проектні обриси становлення життєстійкої і життєздатної людини - Практико зорієнтований посібник — Запоріжжя, 2006.

ВІТАГЕННІ ТЕХНОЛОГІЇ КОМПЕТЕНТІСНО ОРІЄНТОВАНОГО НАВЧАННЯ

Волобуєва Т.Б.,

*проректор з наукової роботи Донецького обласного
інституту післядипломної педагогічної освіти,
кандидат педагогічних наук, доцент*

Атмосфера актуалізації й переосмислення життя в Україні вимагає нового педагогічного бачення і зміни парадигми у напрямі виховання і самовиховання творчої конкурентоздатності особистості. Компетентісно орієнтоване навчання потребує нових педагогічних і дидактичних підходів. Аналіз світового досвіду дозволяє визначити ефективні компетентісно орієнтовані технології: інтерактивні, проектні, дослідницькі, проблемні, розв'язання ситуативних завдань тощо. На наш погляд, результативними є також вітагенні технології з голографічними проекціями.

Вітагенне навчання засновано на актуалізації життєвого досвіду особистості, її інтелектуально - психологічного потенціалу в освітніх цілях. Життєвий досвід – це інформація, що стала надбанням особистості, налагоджена в резервах довгострокової пам'яті, що знаходиться в стані постійної готовності до актуалізації в адекватних ситуаціях. Вона являє собою сплав думок, почуттів, учинків, прожитих людиною і, які являють для неї самодостатню цінність.

Досвід життя – це вітагенна інформація, не прожита людиною, зв'язана лише з її поінформованістю про ті або інші сторони життя і діяльності, але, яка не має для нього достатньої цінності. На жаль, саме на цьому рівні і йде процес навчання в більшості освітніх технологій.

Перехід вітагенної інформації у вітагенний досвід відбувається через декілька стадій на різних рівнях.

Перша стадія - первинне сприйняття вітагенної інформації, нерозчленоване, не диференційоване.

Друга стадія - оціночно фільтрує інформацію. Учень визначає значущість отриманої інформації у філогенезі, тобто із загальнолюдських, групових, гностичних позицій, потім в онтогенезі, тобто з позиції особистої значимості.

Третя стадія - установча. Учень створює або стихійно, або осмислено установку на запам'ятовування даної інформації з приблизним терміном «збереження». Терміни збереження визначаються її значущістю, життєвою і практичною спрямованістю. Це визначає і рівень її засвоєння.

Перший рівень - операційний. Установка на слабе запам'ятовування - інформація має найменше значення для самореалізації особистості в освітньому процесі. Запам'ятовування «про усякий випадок».

Другий рівень - функціональний. Установка на більш тривалі терміни збереження інформації. Використовується в ситуаціях вибору.

Третій рівень - базовий. Установка на тривале запам'ятовування, найбільша значущість для самореалізації в освітньому процесі.

Рівні можуть постійно взаємодіяти між собою, переходити один в інший, набувати різного ступеня вагомості.

Голографічний метод проєкції в навчанні - це система освітніх способів, технологій, що спрямована на об'ємну багатомірну подачу нового матеріалу, що відповідає особливостям багатомірності сприйняття навколишнього світу і запасу життєвого досвіду.

Поняття голографії - фізичне. Означає розгляд об'єкта у відбитому багатомірному просторі, не менше ніж у трьох проєкціях.

Вітагенна проєкція - це вітагенна інформація, що затребувана вчителем у процесі навчання для підготовки до викладу нового матеріалу. Вектор: учень - знання - учитель.

Стереопроєкція - інформація, що йде від учителя, що використовує вітагенну інформацію, до учнів. Вектор: учитель - знання - учень.

Голографічна проєкція - інформація, що йде від будь-якого додаткового джерела: вітагенний досвід інших людей, книга, засоби масової інформації, твори мистецтва, наукові дані, зустрічі з фахівцями різних галузей тощо.

Голографічний метод існує не тільки в процесі викладання, але й навчання. Проєкції в таких випадках також спрямовані на знання, але вектори дещо інші. Перша проєкція - вітагенна - залишається постійною, стереопроєкція - знання, отримані з різних джерел, голографічна - уявне моделювання знання, де джерело його одержання, інтелектуальні потенції самої особистості.

Голографічний метод у науково-педагогічних дослідженнях передбачає розгляд будь-яких об'єктів у фокусі трактувань різних суміжних наук (педагогічна взаємодія, педагогічна діагностика тощо).

Зробимо огляд вітагенних технологій з голографічними проекціями.

Прийом ретроспективного аналізу життєвого досвіду з розкриттям його зв'язків в освітньому процесі. Застосовується в тих випадках, коли необхідно використовувати аналітичні здібності й уміння учнів, співвідносити ціннісну освітню інформацію із запасом вітагенної інформації і зробити необхідні в освітніх цілях висновки.

Тобто автобіографічний життєопис корисно пропонувати учням у тих випадках, коли у фактах власної або чужої біографії вони знаходять підтвердження або заперечення освітньої значущості інформації, отриманої у викладі вчителя.

Ціль даного прийому: «операція зведення» вітагенних знань з освітніми. Між ними практично завжди існує певна розбіжність, неминуха в силу тієї розбіжності, що спостерігається між науковими і життєвими уявленнями людини.

Ступінь розбіжності може бути різним:

- Розбіжність, коли основні блоки, головна ідея вітагенних і освітніх знань збігаються, але є розбіжності в частках, що відбивають суб'єктивне сприйняття дійсності кожним учнем. Його формула: «У цілому правильно, але ...»

- Протиріччя, коли досвід особистості заперечує об'єктивний характер освітніх знань, викликає сумнів і вимагає додаткових доказів. Його формула: «Сумніваюся я ...»

- Неприйняття - такий рівень розбіжності, при якому ставиться під сумнів сама ідея, що міститься в освітніх знаннях. Його формула: «Не вірю!»

- Заперечення - активне неприйняття освітньої ідеї, висування аргументів, що доводять її неспроможність. Його формула: «Не тільки не вірю, але й вважаю помилковою».

- Взаємовиключення - не тільки висування аргументів проти освітньої ідеї, що діаметрально суперечить вітагенному досвіду особистості, але й прагнення альтернативно запропонувати свою освітню ідею. Його формула: «Заперечуючи цю ідею, я пропоную свою».

Освітня задача викладача полягає в умінні діагностувати ступінь розбіжності між вітагенними й освітніми знаннями і, спираючись на систему наукових доказів, розкрити освітню цінність життєвого досвіду учнів, тобто добитися ефективності «операції зведення».

Приєм старткової актуалізації життєвого досвіду учнів. Суть прийому полягає в тому, щоб з'ясувати, яким запасом знань на рівні повсякденної свідомості володіють учні, перед тим, як вони одержать необхідний запас освітніх (наукових) знань. Реалізація даного прийому дає можливість визначити інтелектуальний потенціал, як окремих учнів, так і колективу у цілому, створити психологічну установку на одержання нової інформації, використовувати отриману інформацію для створення проблемної ситуації. Технологія використання даного прийому може бути зв'язана з декількома формами організації діяльності учнів:

- Прямая постановка питання «Що ви знаєте про...».
- Постановка проблемного питання у вигляді опису якоїсь життєвої ситуації.
- Опора на письмові роботи учнів, у яких вони викладають вітагенні знання з наступним аналізом викладачем ступеня їхньої поінформованості у галузі навчальної дисципліни.
- Актуалізація вітагенного запасу практичних умінь, навичок у тому або іншому виді навчальної діяльності (праця, хімія, фізика тощо).

Ефективність даного прийому обумовлена трьома основними умовами: 1. Відповідність поставлених завдань на актуалізацію життєвого досвіду віковим можливостям учнів. 2. Форма актуалізації також має відповідати віковим можливостям учнів. 3. Будь-яка форма актуалізації вітагенного досвіду учнів має супроводжуватися ситуацією успіху і створити у дитини оптимістичну перспективу.

Приєм додаткового конструювання незакінченої освітньої моделі. Його формула: «Я пропоную вам ідею, незакінчений твір. Ваше завдання: доповнити, наситити змістом. Опора - ваш життєвий досвід».

Приєм особливо ефективний у тих випадках, коли необхідно актуалізувати не стільки вітагенні знання, скільки творчий потенціал особистості, її здатність у самореалізації.

Найбільш стимулюючий чинник у використанні даного прийому - надія на швидке і якісне вирішення якоїсь освітньої проблеми (задачі).

Приєм тимчасової, просторової, змістовної синхронізації освітніх проєкцій. Суть прийому полягає в тому, щоб дидактичний матеріал викладати з розкриттям тимчасових просторових, змістовних зв'язків між фактами, подіями, явищами, процесами. Синхроністичні таблиці з історії у математику; взаємозумовленість хімічних,

фізичних, фізіологічних процесів; картографічні проекції, психофізіологічні, психологічні, педагогічні процеси тощо.

Вітагенний компонент виявляється не в засвоєнні знань, виробленні умінь, а в об'ємному характері сприйняття освітнього предмета, відповідно до «правди життя», що завжди об'ємна і багатопланова. Мова йде не стільки про проблему засвоєння навчального матеріалу, скільки про проблему «довіри» до нього. Формула даного прийому: «Життя багатомірне і навчальний матеріал необхідно сприймати багатомірно, тоді він буде необхідним для життя».

В остаточному підсумку цей прийом виховує ціннісне ставлення до знання. Також формується відношення до вітагенного незнання, тому що саме знання сприймається з позиції невідомого.

Прийом вітагенних аналогій в освітніх проекціях. Формула цього прийому: «У житті немає нічого такого, чого б ще не було». Суть прийому полягає в тому, щоб використовувати життєвий досвід учнів у плані історичних проекцій. Він необхідний у тих випадках, коли важливо показати значущість накопичення досвіду життя на відміну від життєвої інформованості. «Життя треба прожити, а не пробігти» - такий виховний зміст афоризму. Освітня цінність даного прийому голографічної технології - розкриття спадкоємності знань людини в онтогенезі і філогенезі. Знання, що лежали на поверхні, давно освоєні людством. Тільки глибоке вивчення, завзята праця можуть дати якісь нові знання.

Правильно оцінити теперішнє можна з позиції минулого, а минуле оцінювати з позиції майбутнього.

Прийом вітагенних аналогій може бути застосований і у формі художньо-образної постановки питань: «Хто перший дав опис російського бомжа? Спосіб російського рекету? Відповідь: О.С.Пушкін у «Казці про попа і його працівника Балду». Де вперше добре описана важлива роль передвиборних обіцянок, небезпечна роль інформаційної блокади, дезінформації? Відповідь: О.С.Пушкін «Казка про царя Султана» тощо.

Прийом вітагенного натхнення об'єктів живої і неживої природи і голографії освітнього процесу. Зміст даного прийому полягає в тому, щоб «олюднити» об'єкти живої або неживої природи, приписуючи їм людські якості, мотиви дії, розкрити тим самим глибинний зміст освітніх зв'язків, процесів.

Технологічне значення прийому полягає в тому, що учні самі створюють три проекції, що забезпечують голографічний погляд: вітагенну (вектор від учня), тому що опирається на свій життєвий досвід, обираючи об'єкт живої або неживої природи; стереопроєкції

(вектор від учителя), тому що ставить перед собою завдання видавати можливості об'єкту; голографічну (вектор із боку), тому що використовує додаткову інформацію про обраний об'єкт.

Прийоми вітагенного натхнення: Твори з тем: «Світ людей очима коня», «Про що співає струмок», бесіди на природі: «Про що думає травинка, по якій повзе комашка», «Про що думає комашка, що повзе по травинці», «Твори про трикутник», «Казки про логарифм» тощо.

Велику роль у технології натхнення відіграють казки, що складаються учнями з будь-якої обраної ними теми.

Технологія творчого синтезу освітніх проєкцій. Зміст даного технологічного прийому полягає в тому, що освітні об'єкти знання були подані в проєкціях голографії творчо перетвореними, інтегрованими.

Особливого поширення прийом одержав у процесі вивчення дисциплін естетичного циклу, художньо-образотворчої діяльності.

Технологічний опис даного прийому містить певний алгоритм, що складається з декількох кроків – розпоряджень. Перший крок - показ слайдів, картин, що відбивають видатні твори культури народів різних епох. Другий - демонстрація предметів матеріальної культури народів різних історичних епох - від античного світу до сучасності. Третій - художнє зображення учнями предметів матеріальної культури будь-якого історичного періоду (на вибір). Четвертий - творче завдання для учнів: із різних за характером, змістом, формою предметів, символів матеріально-духовної культури різних епох і народів створити власну художньо-образотворчу композицію, що містить визначений історико-естетичний зміст.

Головна мета даної технології - формування в учнів художньої мови, навиків щодо її художньо-голографічного зображення.

Технологія творчого моделювання ідеальних освітніх об'єктів. Образно даний прийом можна порівняти з відомою у свій час газетно-журнальною рубрикою «Якби директором був я».

Зміст прийому полягає в тому, щоб дати учням можливість побудувати у своїй уяві ідеальну модель освітнього об'єкта, матеріалами для якого послужив би, насамперед, вітагенний досвід, інформація, отримана в процесі навчання. Голографічна проєкція творчо уявляється учнями, що синтезує перші дві проєкції.

Термін «ідеальна» означає в даному випадку не досконалість і відсутність недоліків, а лише відключений від реального життя проєкт, що ілюструє головну ідею автора.

Досвід європейських педагогів [2], [3] демонструє перспективність вітагенних технологій з голографічним методом проєкцій у

компетентнісно орієнтованому навчанні. Освітня програма «Довкілля» також використовує вітагенні технології. Опитування педагогів області, що працюють за цією програмою підтверджують їх високу ефективність.

Сучасна освіта має підтримувати розвиток здібностей учнів, а це означає, що в школах складаються різні методи навчання і виховання. При цьому зберігаються загальні завдання шкіл:

- зміцнити залучення кожного учня, його зацікавленість, самоповагу і відповідальність;
- сприяти тому, щоб вони самі вирішували свої проблеми;
- підтримувати визначення ними власних завдань у професійній, освітній і соціальній сферах.

Компетентнісно орієнтовані технології навчання націлені на підтримку індивідуального розвитку учнів, поліпшення їхнього положення на ринку праці й створити умови для саморозвитку та самореалізації.

Література

1. Єрмаков І.Г. 12-річна школа у контексті життєтворчості особистості // Директор школи. – 2004. - №13.
2. Кларин М.В. Инновации в мировой педагогике. Анализ зарубежного опыта. - М: Просвещение, 2004. С. 112-145.
3. Меламент В. Современные технологии в образовании. — М.: Просвещение, 2005. С. 26-35.
4. Овчарук Оксана. Компетентності як ключ до оновлення змісту освіти // Шляхи реформування освіти України, 2004. - С. 20.

ИННОВАЦИОННАЯ СОСТАВЛЯЮЩАЯ В ФОРМИРОВАНИИ КОНКУРЕНТОСПОСОБНОЙ, ТВОРЧЕСКОЙ, СОЦИАЛЬНО МОБИЛЬНОЙ ЛИЧНОСТИ

Макогон Б.П.,

*проректор по научно-методической работе Донецкого областного
института последипломного педагогического образования,
кандидат физико-математических наук, доцент*

В современном мире наиболее прибыльным и динамично развивающимся сегментом рынка является инновационный бизнес, позволяющий с минимальными затратами времени и средств добиваться реализации научно-технических и технологических разработок. В развитых странах он обеспечивает 45–50 (а в некоторых – до 85) процентов экономического роста.

В Украине провозглашен переход на инновационный путь развития экономики, который потребует решения целого комплекса задач. В данной работе, говоря об инновационной деятельности и актуальных вопросах её развития, мы остановимся на инновационной культуре и подготовке кадров.

В соответствии с международными стандартами ***инновация определяется как конечный результат инновационной деятельности***, получающий воплощение в виде нового или усовершенствованного продукта, внедренного на рынке, нового или усовершенствованного технологического процесса, используемого в практической деятельности, либо нового подхода к социальным услугам, управленческим решениям, образовательным методикам. Непременными свойствами инновации являются научно-техническая новизна, производственная применимость, коммерческая целесообразность.

Не менее важным является понятие ***"инновационная деятельность"***. Общепринятой в мировой практике является следующая формулировка: ***инновационная деятельность – это деятельность, направленная на использование и коммерциализацию результатов научных исследований и разработок для расширения и обновления номенклатуры и улучшения качества выпускаемой продукции (товаров, услуг), совершенствование технологии их изготовления с последующим внедрением и эффективной реализацией на рынке.***

Инновационная деятельность является одной из форм инвестиционной деятельности, но с более высокой степенью риска, и представляет собой целый комплекс научных, технологических, производственных, организационных, финансовых и коммерческих мероприятий, совокупность которых приводит к инновациям в виде нового или усовершенствованного продукта. Таким образом, процесс инновационной деятельности состоит из четырёх основных стадий: исследование и разработка, освоение, серийное или массовое производство, потребление.

В связи с этим, повышение уровня инновационной культуры путем уточнения терминологии, разработки критериев инновационной деятельности, разъяснения и популяризации инновационной деятельности в обществе, можно рассматривать как одну из актуальных задач.

В связи с переходом экономики Украины на инновационный путь развития одной из важнейших задач, с решением которой мы уже опаздываем, является подготовка специалистов, научных и педагогических кадров для инновационной деятельности.

В настоящее время в развитых странах на долю повышения квалификации кадров приходится 30–35 % экономического роста (для срав-

нения: доля прямых инвестиций обеспечивает только 20-25%). В связи с этим, образование превращается в одну из самых важных сфер, которая определяет перспективы экономического развития любой страны.

Какими же качествами должны обладать кандидаты в инновационные менеджеры? Как организовать их подготовку в наших условиях?

Инновационный процесс в различных сферах деятельности, в силу развития научно-технического прогресса, может проходить различные по длительности и затратам стадии. Например, в производственной среде этот процесс обычно проходит следующие этапы:

- формулировка и сертификация (патентование) идеи;
- научное и технико-экономическое обоснование нового продукта (технологии);
- экспериментальное освоение образцов;
- доведение образцов до промышленного производства;
- получение нового продукта и его коммерциализация.

Осуществляется инновационная деятельность посредством разработки и выполнения инновационных проектов, которые представляют собой законченную цепочку научных, технологических, производственных, организационных, финансовых и коммерческих мероприятий, реализация которых приводит к инновациям в виде нового или усовершенствованного продукта.

Отсюда следует, что инновационный менеджер должен владеть системным видением проблем, знать инновационные технологии и методики, методы инвестиционного проектирования, освоить маркетинг и финансы, хорошо разбираться в технике и технологиях производства.

Такие специалисты сейчас нужны и в научных организациях, и на промышленных предприятиях и в органах власти.

В настоящее время подготовка инновационных менеджеров в Украине осуществляется в нескольких формах.

Первая форма, наиболее распространенная, предполагает подготовку инновационных менеджеров на базе специальности «менеджмент организаций» в виде специализации. Такой подход реализуется в таких вузах нашего региона как Донецкий национальный университет экономики и торговли им. М. Туган-Барановского и Донецкая государственная академия управления. Ряд украинских вузов подготовку специалистов по инновационной деятельности осуществляет на базе специальности «экономика предприятия». В этих случаях инновационные менеджеры получают базовое экономическое образование.

Второй вариант предполагает подготовку инновационных менеджеров через магистратуры технических вузов, технологических и естественных факультетов университетов. Преимуществами этого варианта подготовки являются знание научно-технических, технологических, производственных моментов в определенной отрасли хозяйства (промышленности). По этому пути ведется подготовка специалистов в Донецком национальном техническом университете.

Третий вариант – это получение второго высшего образования учеными, инженерами, преподавателями ВУЗов, которые имеют склонность к инновационной деятельности и хотят доводить научно-технические разработки до изготовления и продажи инновационной продукции.

Специалисты в области инновационной деятельности должны уметь оценить научно-технический уровень разработки, ее актуальность, иметь понятие о производственных технологиях и мощностях, необходимых для изготовления инновационного продукта, определить возможные рынки сбыта, просчитать экономику инновационного проекта, провести научно-техническую и экономическую экспертизу, оценить степени рисков и т.д. При этом все составляющие инновационной деятельности важны и отсутствие любой из них не позволит разработать качественный инновационный проект.

В связи с этим подготовка инновационных менеджеров имеет свою специфику, которую не позволяют отразить варианты подготовки на основе только одного экономического или только одного технического базового образования. В этой связи целесообразно было бы использовать зарубежный опыт подготовки бакалавров по двойной степени, так называемый «double degree». С учетом этого опыта учебный план подготовки инновационных менеджеров можно было бы формировать путем объединения бакалаврских программ по менеджменту и инженерной подготовке. Создание такой программы подготовки инновационных менеджеров позволило бы инициировать введение в номенклатуру специальностей высшего образования новой специальности «Инновационный менеджмент».

Однако основы подготовки таких кадров необходимо закладывать ещё в школе, а может и в дошкольных учреждениях.

С этой целью помимо разработки и реализации административных, хозяйственных и организационных мероприятий, необходимо формирование атмосферы, поощряющей конструктивное отношение людей к новшествам, способным кардинально улучшить трудовой процесс, среду обитания, общественную жизнь в целом.

Нужен системный комплексный подход к проблеме, направленный, прежде всего на создание такой атмосферы в обществе, когда конструктивное отношение к новой идее, нововведению было бы и потребностью каждого гражданина, и одной из наиболее значимых общественных ценностей.

Коренные преобразования необходимы в образовании и воспитании школьников, студентов, специалистов. Ребёнок, продуцирующий новые идеи, должен встречать понимание и поддержку со стороны педагогов и сверстников. Нужны методики оценки и развития инновационного потенциала личности, по типу методик работы с детьми, одарёнными в художественной, научной, технической сферах. Университетское, последиplomное, непрерывное образование одной из основных целей должно иметь воспитание инновационно активной личности.

В учебных, научных, производственных и других коллективах важно формировать конструктивное, уважительное отношение к новшествам и их носителям, морально и материально стимулировать новаторские предложения, помогать доводить их до практической реализации.

Следует создавать обстановку здоровой состязательности, устраивать разнообразные конкурсы инновационных предложений, соревнования идей в различных сферах деятельности.

Гуманитарным наукам, особенно социологии и психологии, надо глубже исследовать феномен инновационной культуры, его организационную компоненту, влияние на профессиональную и общественную деятельность людей.

Следует развивать взаимодействие инновационной культуры с другими направлениями культуры, стимулировать обмен опытом в области инновационной культуры.

В связи с этим, представляется чрезвычайно актуальным и важным включить в программу внедрения компетентностно-ориентированного подхода в учебно-воспитательный процесс инновационной компоненты, направленной на изучение и развитие у учеников и студентов способности продуцировать новые идеи и доводить их до практической реализации.

МОДЕРНІЗАЦІЯ ЗМІСТУ ОСВІТИ В ПРОЦЕСІ ФОРМУВАННЯ ГАЛУЗЕВИХ КОМПЕТЕНТНОСТЕЙ В КОНТЕКСТІ ДЕРЖАВНОГО СТАНДАРТУ

Пашко Л.Ф.,

*виконуючий обов'язки завідувача кафедри методики змісту освіти
Полтавського обласного інституту післядипломної педагогічної
освіти ім. М.В.Остроградського
Миронович Ю.*

Державний стандарт базової і повної середньої освіти визначає вимоги до загальноосвітньої підготовки учнів за галузевим принципом. На цій основі з'являється можливість формування галузевих ключових (життєвих) компетентностей. Однією з важливих проблем оновлення змісту освіти є створення ефективних механізмів запровадження цих компетентностей. У вітчизняній педагогічній практиці почалася орієнтація педагогічних технологій на компетентнісну освіту.

Концепція післядипломної освіти визначає цілі та завдання в справі розвитку професіоналізму системи підготовки, перепідготовки та підвищення кваліфікації для професійної діяльності в різних галузях економіки, державного управління, місцевого самоврядування тощо.

Основними передумовами визначення змісту післядипломної педагогічної освіти є сучасні процеси становлення демократичної, правової соціальної держави, розвиток засад громадянського суспільства, інтеграція України в Європейське співтовариство, проведення освітньої реформи, зокрема реформування післядипломної освіти, спрямованої на її вдосконалення.

Зміст післядипломної освіти визначається на основі вимог суспільства до кадрового забезпечення галузей господарства до засобів, форм і методів професійної діяльності на основі освітньо-професійних програм економічної, правової, організаторської підготовки фахівців. Навчання забезпечує поєднання фундаментальності науково-теоретичного матеріалу з практичною спрямованістю у вирішенні конкретних завдань розвитку відповідних галузей.

Одною з проблем формування професійних компетентностей в системі післядипломної педагогічної підготовки є інтеграція змісту освіти та підвищення її ефективності. Тому в лекційних курсах для слухачів доцільно використовувати матеріали державного стандарту базової і загальноосвітньої школи, які дають змістове наповнення процесу формування галузевих компетентностей.

Інтеграція змісту освіти передбачає об'єднання знань в цілісну систему. Інтеграційні процеси в навчанні полегшують працю учня,

сприяють об'єктивному, оптимальному сприйняттю інформації, розвивають аналітичне та синтетичне мислення.

Інтеграційні процеси – необхідна умова розвитку критичного мислення, яке включає в себе минуле й майбутнє, думки та емоції, теоретичний та емпіричний досвід, репродуктивне, творче, дійове, наочно-образне й словесно-логічне мислення.

Інтеграція змісту освіти сприяє об'єднанню її галузей і разом з тим приводить до взаємопроникнення, поширення основних законів науки в інші її області, до укрупнення фрагментів знань тощо. У науці можна виділити загальні закономірності, які можуть бути основою для інтеграції знань про природу [6, с. 8].

Саме набуття життєвих компетентностей може дати людині можливість орієнтуватися в сучасному суспільстві, інформаційному просторі, на ринку праці тощо. Компетентність – це здатність людини розв'язувати життєві проблеми [2, с. 109].

У світовій дидактиці немає однозначного та вичерпного визначення категорії “компетентність”, є різні тлумачення цього поняття. Нами виділене таке формулювання: компетентність – це теоретично обґрунтований, багато-критеріальний вибір рішення [2, с. 128].

На основі типології компетентностей, яку пропонує О.Овчарук (соціальні, мотиваційні та функціональні), можна простежити можливості їх формування у різних освітніх галузях.

Оптимізація навчального процесу не можлива без інтеграції та систематизації знань у всіх семи освітніх галузях (мови і літератури, суспільствознавства, естетичної культури, математики, природознавства, здоров'я та фізичної культури, технології). Кожна освітня галузь передбачає інтегроване засвоєння її загальних законів, інтеграцію її змісту і на цій основі – оптимізацію навчально-виховного процесу. Так, наприклад, у стандартних вимогах до засвоєння змісту освітньої галузі “Мова і література” передбачається знання історичних ознак лексико-логічних понять і фразеологізмів, уміння використовувати їх відповідно до лексичного значення, правильно та стилістично використовувати слова, будувати тематично цілісний, зв'язний текст; уміння комунікативно доцільно використовувати стилістичні можливості мовних одиниць в усному та письмовому мовленні; пунктуаційно правильно оформлювати речення різних видів та ін. У соціокультурному аспекті оптимізація загальноосвітньої підготовки учнів передбачає інтегроване, цілісне розуміння особливостей національної культури, уміння дотримуватися правил мовленнєвої поведінки відповідно до загальнолюдських норм та національної специфіки культури тощо. Діяльнісна стратегічна лінія даної освітньої галузі передбачає вміння сприймати но-

вий досвід, щоб на основі узагальнення та інтеграції адекватно діяти в нестандартних ситуаціях і дає можливість формувати комунікативну компетентність.

Інтегровані знання правильного мовлення, його стилів і жанрів, дають можливість висловлюватися відповідно до норм культури мовлення, готувати виступи, виголошувати промови, оптимально спілкуватися у різних ситуаціях є підґрунтям для формування мовленнєвої, лінгвістичної та комунікативної компетентностей – толерантність, сприйняття плюралізму, та ін. [4, с. 37]

Інтегративні знання з освітньої галузі “суспільствознавство” є основою для взаємодії учнів з соціальним середовищем, для стимулювання критичного мислення, національних та загальнолюдських цінностей, навичок оцінювання суспільних явищ, для встановлення особистісних цілей у зв’язку з розвитком держави, що в кінцевому результаті формує особистість патріота, гуманіста, демократа, компетентного громадянина України. Такий громадянин володіє знаннями соціальних норм, уявленнями про глобальні суперечності і умови виживання та розвитку людства, суспільного життя, екології, міжнародного життя, війни й миру.

Інтегроване уявлення про суспільство та право як складну організуючу систему, суть прогресивних явищ у ній, визначає місце людини в суспільстві, її толерантне ставлення до людей, відповідальність до створення сім’ї, уміння розв’язувати життєві ситуації на основі законодавства, давати оцінку економічним явищам, вирішувати практичні проблеми, виробничі завдання.

Усе це становить основу для вироблення соціальних та політико-правових компетентностей [4, с. 38].

Кожна людина має потребу в знаннях найсуттєвіших законів у всіх сферах життя. Концептуальна ідея цілісного художньо-естетичного розвитку особистості ґрунтується на інтеграції знань та уявлень про різні види мистецтва, і на цій основі – про полікультурний образ світу. Результативністю освітньої галузі “Естетична культура” є універсальні складові, що визначають рівень знань учнів (аксеологічна, праксеологічна, гностична, креативна, комунікативна). Ці складові визначають мистецькі вміння, творче самовираження в сфері мистецтва, навички знайомства з творами мистецтва, збагачення досвіду мистецької діяльності, здатності до художньої саморегуляції. Інтегровані інтерактивні знання основних видів і жанрів мистецтва, особливостей національної та зарубіжної культури дає можливість самовираження в художньо-творчій діяльності для кожної особистості та формування культурологічних компетентностей – оволодіння вітчизняною та світовою

культурною спадщиною, культурою міжособистісних стосунків [4, с. 38].

Інтеграція змісту природничо-наукових знань учнів загально-освітньої школи передбачає оволодіння системою знань, необхідних у повсякденному житті та трудовій професійній діяльності в майбутньому. Вона включає формування наукового світогляду та інтелектуального розвитку на основі логічного мислення, просторової уяви, алгоритмічної, графічної та інформаційної культури.

Інтегрований зміст цих галузей знань ґрунтується на принципі наступності між початковою, основною і старшою школою. Усе це є підґрунтям для формування функціональних компетентностей – здатності оперувати знаннями в житті та навчанні [4, с. 26].

Особливо актуальною для формування життєвих компетентностей є інтеграція освітньої галузі “Природознавство”. Формування наукового світогляду відбувається перш за все на основі вивчення природничих наук та методів наукового пізнання, вироблення вмінь природокористування.

Інтегрованими змістовими компонентами цієї освітньої галузі є форми організації живої і неживої природи, основні природничі закони та їх прояви, методи специфіки наукового пізнання з різних природничих знань для людини та суспільства. Зміст цих усіх компонентів дає цілісне уявлення про природу й картину світу. Так інтегрований зміст астрономічної компоненти дає уявлення про будову Всесвіту на мегарівні, зміст біологічної компоненти дає знання учням про функціонування живих систем, про картину живого світу, усвідомлення біосферної етики, раціонального використання природних ресурсів та ін. Інтегрована географічна галузь освіти забезпечує формування комплексного просторового уявлення про Землю на основі краєзнавчого, регіонального та планетарного підходів, географічної картини оболонки Землі, цілісного образу своєї країни, включаючи природу, населення, господарство. Інтегроване засвоєння цієї галузі дає вміння користуватися різними джерелами географічної інформації: картами, планами, різними інструментальними пізнаннями в повсякденному житті, формує екологічну компетентність – знання законів екології, гармонійне співіснування з довкіллям, збереження біосфери [4, с. 37].

Фізична освітня галузь дає інтегровані знання про речовину й поле, гравітаційне поле, рухи та взаємодії, основні закони, закономірності пізнання. Важливими знаннями з цієї галузі є знання про цілісну картину світу, фізичні основи техніки, виробництва, про сучасні технології і науково-технічний прогрес. Цілісні уявлення про

зміст цієї освітньої галузі доповнюється знаннями історії становлення фізичних ідей та відкриттів, їх прикладне застосування в різних сферах людської діяльності, про її видатних учених та творців.

Цілісне уявлення про матеріальність світу дає хімічна компонента освітньої галузі, зокрема, про хімічні елементи, хімічні реакції, методи наукового пізнання в хімії, її роль у промисловості, сільському господарстві, побуті та в глобальних проблемах людства.

Важливою компонентою в інтеграції змісту освіти є освітня галузь “Технологія”. Її метою є завершення підготовки особистості до життя та трудової діяльності в умовах сучасних екотехнічних технологій. Зміст цієї галузі забезпечує формування технологічного світогляду, ознайомлення учнів з інформаційно-комунікаційними технологіями в сучасному виробництві та в житті, набуття навичок культури праці, професійного самовизначення, різних способів праці, раціональних видів діяльності, створення умов для особистісно орієнтованого навчання та розвитку тощо.

Державні вимоги до рівня підготовки учнів у цій галузі пов’язані з уявленнями про техніку як засіб пізнання і удосконалення життєвого середовища, уміння користуватися технічними знаряддями та засобами праці. Вони пов’язані зі знаннями технологічних основ сучасного виробництва, уявленнями про економічні фактори в технологічній діяльності, факторами впливу на вибір професії, графічну культуру, раціоналізаторство й винахідництво, з умінням моделювати, алгоритмізувати і раціонально використовувати комп’ютерні технології тощо. Вибагливими вимогами до рівня підготовки учнів у цій галузі є усвідомлення ролі проектної діяльності для розвитку сучасного технологічного середовища, застосування принципів конструювання та моделювання у творчій діяльності та інше.

Усе це дає можливість формування технологічної компетентності – вміле використання технічних засобів та мультимедійних засобів, раціональне співіснування з техносферою, критичне ставлення до техносфери [4, с. 37].

Заключною інтегруючою змісту освіти є галузь “Здоров’я і фізична культура”. Метою її є формування здорового способу життя на основі знань про фізичне, духовне й соціальне здоров’я людини. Сюди входять навички фізичної підготовки, уміння виконувати комплекс фізичних вправ, організація режиму життєдіяльності, адекватного харчування, моніторинг здоров’я, профілактика захворювання ВІЛ, СНІД та інших хвороб тощо. Важливим у цій галузі є духовне здоров’я людини, способи психофізичної самореалізації, формування морально-вольових якостей та інше.

Державні вимоги до рівня загальноосвітньої підготовки в цій галузі пов'язані з інтегрованими уявленнями про умови та чинники збереження здоров'я, про фізичну активність, про сутність та механізми вікових змін організму, про роль нервової системи, гігієнічні та природні фактори загартовування, їх значення для здоров'я. Важливим є також знання правил безпеки, уміння застосовувати методи фізичної підготовки, уявлення про оздоровчі системи, нормативно-правову базу щодо охорони здоров'я, концепції розвитку збройних сил України, способів індивідуального, колективного захисту населення від наслідків надзвичайних ситуацій.

Ці знання та уміння є базою для формування компетентностей особистого життя, що включають моделі здорового способу життя, конструктивної поведінки тощо. [1, с. 38]

Процес інтелектуалізації праці поглиблюється, людство активно рухається до інтеграції виробництва та економіки. Компетентнісний підхід має подолати прірву між освітою і вимогами життя [3, с. 7]. В Європейському освітньому просторі відбувається загальнокультурна інтеграція, тому інтеграція змісту освіти та формування життєвих компетентностей учнівської молоді має широкі перспективи.

Література

1. Державний стандарт базової і загальноосвітньої школи. Газ. "Освіта України" від 14 січня 2004 р.
2. Життєва компетентність особистості: Науково-методичний посібник / За ред. Л.В. Сохань, У.Г. Єрмакова, Г.М. Несен. – К.: Богдана, 2003.
3. Клепко С.Ф. Компетенізація освіти: Обмеження і перспективи. – Постметодика. - №1(59), 2005.
4. Овчарук О. Компетентності як ключ до оновлення змісту освіти // Стратегія реформування освіти в Україні. Рекомендації з освітньої політики. – К., 2003.
5. Павлютенков Є.М. Модель компетентнісного випускника школи // Управління школою. - №28-29, 2005.
6. Теорія і практика інтеграції змісту освіти. Освітня програма "Довкілля". Зб. наук. пр. / За ред. В.Р. Ільченко. – Київ-Полтава: "Довкілля-К", 2004. – 133 с.
7. Пашко Л.Ф. Інтеграція змісту освіти як умова оптимізації освітніх галузей та формування компетентностей учнівської молоді / Імідж сучасного педагога. - №9-10, 2005.

МОДЕЛЬ КОМПЕТЕНТІСНО СПРЯМОВАНОГО ПЕДАГОГІЧНОГО ПРОЦЕСУ

Родигіна І.В.,

*завідувач кафедри педагогіки, психології та педагогічної
творчості Донецького обласного інституту післядипломної
педагогічної освіти, кандидат педагогічних наук, доцент*

Компетентнісний підхід в освіті – це відповідь на вимоги часу. Динамічні зміни життя, постійне оновлення інформації зумовлюють потребу в членах суспільства, фахівцях, які здатні оперативно адаптуватися, навчатися протягом життя, неперервно розвиватися. Провідні освітянські документи визначають компетентісно орієнтований підхід пріоритетом розвитку сучасної вітчизняної системи освіти. Концепція 12-річної середньої загальноосвітньої школи, Критерії оцінювання навчальних досягнень учнів у системі загальної середньої освіти, Державний стандарт базової і повної загальної середньої освіти, Концепція профільного навчання в старшій школі та інші базові освітянські документи ґрунтуються на компетентнісній стратегії. Загальнопедагогічні проблеми формування компетентностей школярів розглядають Н.Бібік, С.Бондар, М.Гончарова-Горянська, Л.Гузєєв, І.Гушлевська, О.Дахін, І.Єрмаков, О. Локшина, А.Маркова, О.Овчарук, Л.Паращенко, О.Пометун, О.Савченко, Дж.Равен, С.Трубачева, П.Хоменко, А.Хуторської, С.Шишов. Отже, презентованість і в директивних та концептуальних документах, і в наукових розвідках вітчизняних та зарубіжних педагогів свідчить про те, що компетентнісний підхід до навчання стає освітянськими реаліями. Об'єктивним є поступ в усвідомленні сутності компетентності як педагогічного явища, у пропозиціях до виокремлення груп компетентностей як пріоритетів національної системи освіти. Однак дуже гострою залишається проблема реального застосування компетентісного підходу, визначення процесуальних та організаційних основ його впровадження, проблема формування компетентності учнів у навчально-виховному процесі. Розв'язання цієї проблеми має вийти за межі теоретичних обговорень в площину інструментального прикладного застосування.

Серед численних дефініцій поняття “компетентність” надамо перевагу офіційним визначенням. У “Критеріях оцінювання навчальних досягнень учнів у системі загальної середньої освіти” компетентність визначається “як загальна здатність, яка базується на знаннях, уміннях, цінностях, здібностях, набутих завдяки навчанню” [1, с.3].

Однією з найбільш актуальних проблем сучасної освіти виступає практичне формування компетентності учнів. Визначення шляхів та

механізмів цього формування ґрунтується, на наш погляд, на проекції ідей компетентнісного підходу на структуру, закономірності та реалії педагогічного процесу.

Логічним початком будь-якої діяльності є усвідомлення мети. Мета навчання як компонент педагогічного процесу та як передбачений кінцевий результат навчання полягає у формуванні та розвитку особистості учня, розкритті його здібностей та талантів. У контексті освітніх реалій сьогодення ця мета може конкретизуватися як підготовка учнів до життя, розвиток їх інтелектуальних та творчих здібностей, опанування знаннями, актуалізація умінь, затребуваних життям – уміння спілкуватися, контактувати з іншими людьми, у тому числі задля розв’язання конкретних проблем, уміння опрацьовувати інформацію, гнучко реагувати на зміни в житті тощо. Отже, мета навчання виступає нині як формування життєвої компетентності учнів.

Компетентність “...формується передусім на основі опанування змісту загальної середньої освіти” [1, с.3]. Зміст освіти містить “систему наукових знань, навичок і вмінь, оволодіння якими забезпечує всебічний розвиток здібностей учнів, формування їх світогляду, набуття соціального досвіду, підготовку до суспільного життя і до професійної діяльності” [2, с.232]. Така багатоаспектність і багатокомпонентність не є випадковою, адже “зміст шкільної освіти має бути аналогом соціального досвіду” [3, с.73]. У соціальному досвіді, як відзначає І. Лернер, можна виокремити

1. Знання про природу, суспільство, мислення, виробництво й способи діяльності, уже здобуті суспільством;
2. Досвід здійснення відомих способів діяльності, що втілюється в уміннях і навичках особистості, яка засвоює цей досвід;
3. Досвід творчої, пошукової діяльності з розв’язування нових проблем, що виникають перед суспільством;
4. Досвід ставлення до оточуючого світу, один до одного, тобто система вольової, моральної, естетичної, емоційної вихованості [4, с.36].

Ці компоненти змісту освіти повною мірою відповідають основним елементам структури компетентності. Очевидно, що реалізація положень нормативних документів щодо формування компетентності учнів є можливою тільки за умови усвідомлення в широкому смислі багатокомпонентного змісту освіти. Відповідь на головне питання змісту освіти “Що вивчати?” має даватися не тільки через складання певного переліку тем курсу, які підлягають вивченню, а й через визначення предметних знань, умінь та навичок. Життя вимагає, щоб шкільне навчання надавало можливості для формування досвіду розв’язання

проблем і нестандартних завдань, досвіду спілкування та взаємодії, досвіду емоційно-ціннісного ставлення до оточуючого світу та до себе самого. Збагачення змісту освіти, забезпечення зв'язку з життям, залучення особисто важливої для дитини інформації, задіяння її емоційної сфери, організація навчальної діяльності не тільки на рівні відтворення знань, умінь і навичок, але й на творчому рівні, має сприяти формуванню компетентності учнів.

Зміст освіти може бути реалізованим через певні методи навчання. Загальнодидактичне трактування методів навчання “як навчати?” у реаліях компетентнісного підходу може бути переформульоване: “як навчати, щоб формувати компетентність учнів?” З численного арсеналу методів навчання адекватними завданням компетентнісного підходу дослідники називають метод проектів, портфоліо, освітні технології “Дебати” та “Розвиток критичного мислення через читання та письмо” [5]. І.Підласий обґрунтовує ефективність технології продуктивного навчання [6], у попередніх роботах було здійснено співвіднесення з компетентнісною ідеєю можливостей цієї технології [7], як і реалізації діяльнісного підходу [8]. До цього переліку з повним правом мають бути долучені частково-пошукові та дослідницькі методи навчання, які передбачають самостійну активну діяльність учнів, задіяння та розвиток їх творчого потенціалу, уміння самостійного опрацювання додаткових джерел, комунікативні (особливо за умови роботи в групі) та організаційні вміння.

Не претендуючи на вичерпну характеристику всіх методів та технологій навчання, які можна використати для реалізації компетентнісного підходу, маємо відзначити, що ознакою, визначальною рисою цих методів є активна діяльність учнів як суб'єктів педагогічного процесу. Інформаційно-рецептивні та репродуктивні методи навчання очевидно є неспроможними повною мірою забезпечити досягнення мети формування компетентності школярів. Використання цих методів має сформувати базу для реалізації активних методів навчання, так само, як діяльність репродуктивного рівня має стати підґрунтям конструктивної та творчої діяльності. Перегляд ролі інформаційно-рецептивних та репродуктивних методів в структурі навчального процесу та необхідність зменшення їх питомої ваги на користь активних методів навчання є очевидним.

Логічним продовженням огляду методів навчання є характеристика форм організації навчальної діяльності учнів. Фронтальна форма організації передбачає одночасне виконання однакової для всіх учнів роботи. Це найменш затратна для вчителя форма, але водночас і найменш результативна, виходячи з різного ступеня підготовки, реального

фонду знань, комплексу психологічних характеристик учнів. Виходячи з цього, фронтальне опитування навряд чи може нині розглядатися як обов'язковий та тривалий за часом елемент уроку. Значно більший навчальний результат може забезпечити реалізація індивідуальної форми організації навчальної діяльності, яка передбачає врахування індивідуальних особливостей, темпу, рівня підготовки та навчальних можливостей учнів. Індивідуальна форма організації навчальної діяльності сприяє становленню самостійності, активності, відповідальності, і це робить реалізацію названої форми адекватною задачам формування компетентності учнів.

Недоліки фронтальної (відсутність диференціації) та індивідуальної (відсутність спілкування та контактів між учнями) форм можуть бути компенсованими завдяки груповій формі організації навчальної діяльності. Правильно організована робота в парах, групах чи мікрогрупах дозволяє забезпечити активну діяльність учнів, передбачає розподіл обов'язків між ними, виконавчу та організаційну ініціативу, актуалізацію як досвіду самостійної діяльності, так і спільної роботи над розв'язанням конкретного завдання. Саме групова робота найбільш узгоджена з реаліями професійної діяльності дорослих. Таким чином, визначаючи ієрархію форм організації навчальної діяльності учнів в контексті компетентнісного підходу, можна дійти висновку про пріоритетність групової та індивідуальної форм організації навчальної діяльності.

У системі компетентнісного підходу до навчання нових акцентів набувають вимоги до засобів навчання. Формування інформаційної компетентності передбачає обов'язкове використання в навчальному процесі комп'ютерної техніки й медіазасобів та забезпечення оволодіння учнями прийомами опрацювання інформації. Серед дидактичних збірників доцільно віддати перевагу таким з них, які містять комунікативно-ситуативні завдання, завдання, що вимагають залучення досвіду школярів, наближені до життя, що стимулюють активну мисленнєву діяльність учнів. Засобом проходження учнем власної освітньої траєкторії може стати програма самоосвіти.

Діяльність головних суб'єктів педагогічного процесу в контексті реалізації компетентнісного підходу до навчання також зазначає певних змін. Нові акценти в діяльності вчителя пов'язані з перерозподілом пріоритетів його функцій – від інформаційної до організаторської, консультативної, управлінської. Учитель має бути зараз не транслятором інформації, а організатором спрямованої на розв'язання навчальних завдань діяльності учнів. Закономірною є зміна акцентів і в учнів-

ській діяльності – вона має бути активною, передбачати самостійну й самоосвітню роботу.

Узагальнені вимоги до педагогічного процесу з позиції компетентнісного підходу до навчання представлені на схемі 1.

Компетентнісний підхід – це орієнтир національної системи освіти. Для того, щоб він повною мірою став реаліями, є необхідною екстраполяція його ідей на педагогічний процес. Оскільки особливістю компетентнісного підходу є нова мета навчання, очевидним стає те, що відповідно до неї мають бути адаптованими всі компоненти навчального процесу. Тільки за умови охоплення всього педагогічного процесу можна досягти формування компетентності учнів як інтегрованого результату навчання.

Література

1. Критерії оцінювання навчальних досягнень учнів у системі загальної середньої освіти // Директор школи. – 2000. – № 39 – 40. – 126 с.
2. Ягупов В.В. Педагогіка. – К.: Либідь, 2002. – С.232.
3. Савченко О.Я. Дидактика початкової школи. – К.: Абрис, 1997. – 416с.
4. Скаткин М.М. Проблемы современной дидактики. – М.: Педагогика, 1980. – 96с.
5. Ключевые компетенции как результат образования // <http://www.mega.educat.samara.ru/download/docs/3/148.ppt>.
6. Подласый И. Продуктивная педагогика. – М.: Народное образование, 2003. – 496 с.
7. Родигіна І. Формування основних груп компетентностей учнів: можливості продуктивного навчання // Директор школи, ліцею, гімназії. – 2004. – №2 – 3. – С.180 – 184.
8. Родигіна І. Діяльнісний підхід до формування базових компетентностей учнів // Біологія і хімія в школі. – 2005. - №1. – С.34 – 36.

РЕАЛІЗАЦІЯ КОМПЕТЕНТНІСНО ОРІЄНТОВАНОГО ПІДХОДУ В НАВЧАЛЬНОМУ ПРОЦЕСІ З ФІЗИКИ

Якубовський П.П.,

завідувач інформаційно-аналітичного центру Івано-Франківського обласного інституту післядипломної педагогічної освіти

Лучків І.М.,

завідувач кафедри теорії та методики викладання природничо-математичних дисциплін Івано-Франківського обласного інституту післядипломної педагогічної освіти

Компетентнісно зорієнтований підхід – один з важливих напрямів розвитку змісту освіти в Україні та розвинених країнах світу. Його ідеї були закладені ще в теорії навчання другої половини ХХ століття (І.Я. Лернер).

В останні роки дослідження питань запровадження компетентнісних підходів в освіті значно активізувалося. Все більше науковців і педагогів-практиків звертаються до ідей компетентнісного підходу як одного з провідних напрямів удосконалення національної системи освіти. Про це свідчить анкетування вчителів фізики – слухачів курсів підвищення кваліфікації (див. табл. 1).

Таблиця 1

№ з/п	Складові компоненти	Що перевірялось	Відповіді у %
I	Цілемотиваційний	Ставлення до впровадження компетентнісного підходу:	
		а) позитивне	54,5 %
		б) скептичне	6,8 %
		в) не визначилися і не дали відповіді	38,7 %
II	Змістовий	1. Визначення терміна “компетентність”:	
		а) низький	60,7 %
		б) середній	13,3 %
		в) не дали відповіді	26 %
		2. Зіставлення понять “компетентність” і “компетенція”:	
		а) не дали відповіді	72 %
б) дали неповну відповідь	9 %		
		в) ототожнюють ці два поняття	19 %
III	Операційний	Формують в навчальному процесі:	
		а) ключеві компетентності	16,8 %
		б) предметні	35,2 %
		в) не формують	48 %

З наведеної таблиці видно, що питання формування компетентності учнів в навчальному процесі фізики ще не одержало належної уваги. При визначенні терміну “компетентність” більшість вчителів обмежуються тим, що “компетентність – всестороння обізнаність учня”. Не звертається уваги на те, який учень вважається компетентним. За результатами тестування, якщо “він здатний застосувати засвоєне на практиці, тобто перенести компетентність на певні ситуації реального життя або на наступне навчання” [1, 108]. Ототожнюються поняття “компетентність” і “компетенція”, хоча кожне з них має свій смисл. Як відмічає І. Єрмаков, “компетентна людина, яка не володіє повноваженнями (компетенція ми), не зможе повною мірою в соціально значущих аспектах їх реалізувати” [1, 104]. Недостатньо розроблені критерії оцінювання сформованості компетентностей.

Загальні питання компетентнісного підходу в освіті під кутом зору формування ієрархії компетентностей (ключових, галузевих, предметних) відображені в роботі О. І. Пометун [2]. Ключові компетентності, які школа має сформувати в учнів, визначила Рада Європи: соціальну, полікультурну, комунікативну, інформаційну, компетентність самоосвіти і саморозвитку і компетентність продуктивної творчої діяльності.

Розглянемо можливості предмета фізики щодо формування основних груп компетентностей учнів.

Соціальні компетентності передбачають надання учням можливості проявляти ініціативу, брати на себе відповідальність, приймати рішення. Учні вибирають варіант завдання чи шлях розв’язання творчих чи експериментальних завдань. Переважно пропонують завдання трьох типів, які вимагають: а) роботи за зразком; б) логічної переробки вивченого; в) використання знань на практиці в ситуації, що приводить учня до нового результату або нового шляху розв’язання задачі.

Полікультурна компетентність. Учнів треба ознайомити з геніальними творіннями науки і техніки, які своїми знаменитими дослідженнями внесли великий вклад у наукову скарбницю людської думки. Особливу увагу треба приділити історії української науки і техніки. Слід ознайомити учнів із роботами українських учених, розповісти про труднощі, з якими вони зустрілися на своєму шляху, і як перемагали їх, який вплив мали їх роботи на світову культуру. З виховною метою слід здійснювати народознавчий підхід у процесі викладання фізики, екологічну спрямованість.

Комунікативна компетентність виявляється через вміння учнів висловлювати власну точку зору, брати участь у дискусії. Формується дана компетентність при проведенні нестандартних уроків, уроків-змагань, КВК, уроків-судів тощо.

Інформаційні компетентності передбачають опанування учнями інформаційних технологій, уміння самостійно здобувати та використовувати інформацію. Тому комп'ютер доцільно використовувати на всіх етапах процесу навчання: під час пояснення нового матеріалу, закріплення, повторення, контролю знань, умінь, навичок. Ефективно проходять уроки фізики з використанням педагогічних програмних засобів, готових комп'ютерних моделей (дослідження процесу), комп'ютерного моделювання процесів, які вивчає фізика.

Компетентність саморозвитку та самоосвіти – це вміння самостійно здобувати знання й використовувати при розв'язанні теоретичних, практичних і експериментальних завдань. Для формування даної компетентності потрібна систематична робота вчителя фізики з формування загально навчальних, інтелектуальних вмінь, вміння працювати з планами узагальненого характеру при вивченні фізичних явищ, законів, величин тощо. Компетентність продуктивної творчої діяльності виявляється в умінні планувати експеримент, готувати демонстрації, цікаві досліди, розв'язувати творчі задачі, конструювати прилади і установки, брати участь в МАН, олімпіадах і конкурсах.

З точки зору компетентнісного підходу розглядаються також загальні критерії оцінювання навчальних досягнень учнів у системі загальної середньої освіти. До складових компетентностей належить усвідомлення того, що “фізика була і є фундаментом природничої науки і освіти. Особливістю фізики, як навчального предмета, є її спрямованість на використання знань, умінь та навичок в сучасному житті” [3].

Щоб підібрати зміст завдань для перевірки, слід мати на увазі, які знання і вміння повинні бути сформовані на уроках фізики.

На рівні основної школи важливо навчити учнів спостерігати фізичні явища і процеси, описувати і пояснювати їх, вимірювати фізичні величини, розв'язувати якісні, прості експериментальні й розрахункові задачі, проводити під керівництвом учителя експериментальні дослідження.

У старшій школі ці вміння розширюються і поглиблюються. Крім того учні навчаються розв'язувати текстові комбіновані та експериментальні задачі, інтерпретувати рівняння, формули, графіки, виводити з них функціональну залежність між фізичними величинами.

Ефективність перевірки у значній мірі залежить від якості підібраних для перевірки завдань, складності зв'язків між компонентами їх змісту. Одним із методів відбору завдань для перевірки є поелементний аналіз змісту вибраної для перевірки теми (розділу) шкільного курсу фізики. Елементами знань з фізики можуть бути об'єкти змісту навчання: факти, явища, поняття, фізичні величини, закони, теорії,

методи науки, прилади і технічні пристрої. Вони відрізняються один від одного не лише особливостями засвоєння учнями, але їх місцем у навчанні фізики. Наприклад, знання законів і теорій важливіше, ніж знання окремих фактів і явищ. При визначенні змісту завдань для перевірки знань виходять з таких дидактичних вимог: 1) учень повинен знати повний мінімум фактів, передбачених стандартом освіти; 2) учень повинен вміти систематизувати факти, знаходити між ними зв'язки, висловлювати самостійні судження і робити висновки; 3) учень повинен творчо використовувати одержані знання.

Компетентнісний підхід вимагає, щоб при підборі завдань для перевірки враховувалося також те, що новий зміст навчання нерозривно зв'язаний з розвитком учнів, у першу чергу їх розумовим розвитком. Тому не можна вважати перевірку знань повноцінною, коли вона не дає хоча б деяких даних про особливості розумового розвитку учнів, про вміння користуватися мислительними операціями.

Наведемо приклади завдань для різних рівнів когнітивного систематизатора Б. Блума:

1. Знання:

- а) дайте означення рівномірного прямолінійного руху;
- б) назвіть види теплопередач;
- в) яким приладом вимірюють силу струму?
- г) якою формою визначається густина поверхневого заряду?
- д) якими одиницями вимірюється потужність?

2. Розуміння:

- а) розкажіть коротко своїми словами зміст параграфа;
- б) від чого залежить електроємність провідника?
- в) чому при нагріванні опір провідника зростає;
- г) який фізичний зміст абсолютного показника заломлення?
- д) який напрям має вектор прискорення?

3. Застосування:

- а) явища електролізу в техніці;
- б) явища електромагнітної індукції;
- в) закону збереження імпульсу;
- г) основних положень молекулярно-кінетичної теорії для пояснення явищ броунівського руху та дифузії;
- д) явища резонансу в радіотехніці.

4. Аналіз:

- а) виділіть в параграфі підручника головну думку, математичний вивід, доведення, історичні відомості і т. д.;
- б) вкажіть в електричній схемі джерело струму, споживачі, вимірювальні прилади, комутаційні пристрої;

в) проаналізуйте умову задачі й виділіть тіла, які беруть участь у взаємодії, опишіть, що відбувається з кожним з них;

г) вкажіть у фізичному процесі, який спостерігається, причину і наслідок;

д) складіть план досліджень, виділивши найбільш важливі етапи роботи.

5. Синтез:

а) з окремих дослідів, в яких розглядаються різні аспекти явища (наприклад, залежність опору провідника від довжини, поперечного перерізу, матеріалу, з якого зроблений провідник) сформулюйте загальний висновок;

б) запропонуйте різні способи експериментального визначення коефіцієнта поверхневого натягу;

в) підготуйте розповідь за таблицею, опорним конспектом;

г) складіть алгоритм для розв'язування задач з динаміки;

д) після спостереження ряду дослідів з фотоефекту, сформулюйте гіпотезу, яка б могла пояснити це явище.

6. Порівняйте:

а) рівномірний і рівнозмінний рухи;

б) тертя ковзання і тертя кочення;

в) молекулярну будову тіл в різних агрегатних станах;

г) вольт-амперну характеристику напівпровідникового і вакуумного діодів;

д) гравітаційне та електростатичне поля.

Для ефективного набуття компетентностей у процесі навчання фізики, учитель звертається до активних методів навчання, зокрема дослідницького. Дослідницький підхід використовується в усіх формах навчальної роботи: лекціях, практичних та лабораторних заняттях, при організації самостійних робіт, при роботі над учнівськими проектами.

Література

1. Життєва компетентність особистості. Науково-методичний посібник / За ред. Л. В. Сохань, І. Г. Єрмакова, Г. М. Несен – К.: Богдана, 2003. – 520 с.

2. Пометун О. І. Компетентнісний підхід до оцінювання рівнів досягнень учнів. – К.: Презентація на нараді Центру тестових технологій 19.10.2004 р.

3. Критерії оцінювання навчальних досягнень учнів у системі загальної середньої освіти. – К.: Перше вересня, 2000. – С. 76-82.

4. Родніна І. В. Компетентнісно орієнтований підхід до навчання. – Харків.: Основа, 2006. – 94 с.

КОМПЕТЕНТІСНО ОРІЄНТОВАНА ОСВІТА В ПРОЦЕСІ ВИКЛАДАННЯ ХІМІЇ

Гиря О.О.,

старший викладач кафедри хімії

Сумського державного педагогічного університету ім. А.С.Макаренка

Процеси демократизації сучасного українського суспільства актуалізують проблему підготовки людини до відповідального та самостійного вибору дій у політичній, соціальній, економічній, професійній, культурній та інших сферах життя. Сьогодні академічний підхід до освіти практично у всіх викликає зростаюче почуття незадоволення. Випускник школи, навчання в якій було націлене лише на передачу знань, виявляється неготовим до самостійної і відповідальної роботи в конкретних трудових колективах або навчальних ситуаціях і навчання протягом життя. Досягнення сучасної науки та педагогічної практики, стан довкілля і реалії соціуму обумовили нові вимоги суспільства до школи, нові парадигми та стандарти освіти, в яких чітко окреслено нові ціннісно-цільові орієнтири та сучасні пріоритети. Це вимагає оперативного внесення суттєвих змін до змісту навчального предмета та навчальних програм з хімії.

Реформування загальної середньої освіти має підвищити якість та ефективність природничо-наукової освіти, її внесок у міжпредметну інтеграцію, формування наукового світогляду, загальної та екологічної культури, у всебічний розвиток учня. Реалізувати вказані цілі можливо в умовах вдосконалення компетентісного підходу у системі освіти.

На думку О.Є.Лебедева [2], не можливо досягнути нової якості освіти за рахунок збільшення об'єму знань і, навіть, за рахунок зміни змісту знань з окремих предметів. Пропонується використати інший шлях – змінити характер зв'язків та відношень між навчальними дисциплінами.

Важливе завдання сучасного навчання хімії – забезпечити засвоєння учнями предмета на рівні функціональної грамотності, а в профільних класах – на рівні освітньої компетентності.

Під компетентністю ми розуміємо гармонійну систему рис особистості, набуту у навчально-виховному процесі, що являє собою сплав мотивів, знань, умінь та здібностей якісно виконувати певний вид діяльності.

Заслуговує на увагу підхід до визначення поняття «компетентність» міжнародного експерта професора О.Кирсана. У своїх роботах він керувався тим, що компетентності є своєрідними комплексами знань, умінь та ставлень, які набуваються в навчанні й дозволяють лю-

дині розуміти, тобто ідентифікувати та оцінювати в різних контекстах проблеми, характерні для різних сфер діяльності [1].

Поділяємо погляди нідерландських психологів, зокрема Д.Шона, який вибудував «дієво-зорієнтовану» модель компетентності. У його концепції компетентність являє собою дворівневу структуру, в якій перший рівень складає «знання в дії», а інший є рефлексивним. Рефлексія у Д.Шона теж складається з двох компонентів: «рефлексія в дії» та «рефлексія про дію». Результат дії даної системи в значній мірі залежить від успішності функціонування системи «Вчитель – Учень».

Таким чином, компетентнісний підхід у системі сучасної національної освіти практично можливий лише за умови органічного поєднання двох його взаємопов'язаних ланок – компетентнісний педагог та компетентнісний учень.

Компетентнісний учитель, на наше переконання, інтегрує в собі високий рівень професійних, педагогічних, психологічних, соціальних якостей та здійснює системний підхід до:

- ✓ визначення цілей, актуальних для розвитку особистості учня;
- ✓ відбору змісту навчання з предмета, якому він навчає;
- ✓ організації освітнього процесу з врахуванням реалій сьогодення та найближчого майбутнього учня;
- ✓ відбору та впровадження у навчальний процес сучасних освітніх технологій;
- ✓ діагностики, корекції та контролю результатів навчання кожного учня.

Компетентнісний випускник 12-річної школи – це особистість, яка вміє:

- ✓ гнучко адаптуватися в мінливих життєвих ситуаціях, самостійно здобуваючи необхідні знання, вміло використовуючи їх на практиці для вирішення різноманітних проблем;
- ✓ самостійно критично мислити, бачити в реальній дійсності проблеми та шукати шляхи їх раціонального вирішення, використовуючи сучасні технології; чітко усвідомлювати де і яким чином набуті знання можуть бути застосовані в довіллі;
- ✓ генерувати нові ідеї, творчо мислити;
- ✓ грамотно працювати з інформацією (вміти збирати необхідні для розв'язання певної проблеми факти, аналізувати їх, пропонувати гіпотези, робити необхідні узагальнення, співставлення з аналогічними чи альтернативними варіантами вирішення, встановлювати статистичні закономірності, робити аргументовані висновки, застосовувати отримані висновки для виявлення і розв'язання нових проблем);

- ✓ бути комунікабельним, контактним у різних соціальних групах, вміти працювати у групах у різноманітних сферах діяльності, у різних ситуаціях, запобігаючи і вміло виходячи з конфліктних ситуацій;
- ✓ самостійно працювати над розвитком власної моралі, інтелекту, культурного рівня;
- ✓ аналізувати власну діяльність та діяльність інших;
- ✓ оцінювати соціальні звички, пов'язані із здоров'ям, навколишнім середовищем.

У своїй системі роботи ми також надаємо значної уваги формуванню перерахованих умінь. У той же час, маючи за мету становлення та розвиток ключових освітніх компетенцій, зі всієї різноманітності завдань, що стоять перед сучасною школою, найважливішим для нас було подолання «мотиваційного вакууму» учнями основної та старшої школи, створення системи формування мотивації на уроках та в позаурочній роботі з хімії, формування позитивної мотивації навчання, конструювання мотиваційного процесу як основи засвоєння змісту хімічної освіти.

Як відомо, провідною діяльністю учнів 8-11 класів є міжособистісне спілкування та професійне самовизначення, намагання зайняти своє місце в житті. У результаті спільної діяльності учнів відбувається формування внутрішніх та соціальних мотивів навчання як на уроках, так і в позаурочній роботі. Тому, використовуємо такі педагогічні засоби, які спрямовані на різноманітні способи взаємодії з іншими учнями: встановлення контакту, вибір певної соціальної позиції у відносинах з оточенням, отримання їх схвалення.

Найефективнішим засобом у вирішенні питання формування компетентної особистості, вважаємо групову навчальну діяльність школярів, організація якої забезпечує включення учнів в активне спілкування та співробітництво. Цей вид діяльності заохочує учнів до самостійного дослідження змісту навчального матеріалу, взаємного використання один одного як джерела навчальної інформації. Протягом останніх років ми успішно використовуємо групову навчальну діяльність учнів під час роботи з опорно-логічними схемами, при проведенні навчального експерименту, самостійних робіт, моделювання, комбінованих семінарських занять, захисті проектів тощо.

Почуття групової належності дає учням змогу долати труднощі, які виникають на їхньому шляху. Вони відчують істотну емоційну й інтелектуальну підтримку з боку однокласників, яка надає їм можливість вийти далеко за межі їх теперішніх знань та вмінь. Спільні дії в малих групах, обговорення матеріалу, навчання один одного дають можливість краще зрозуміти та засвоїти навчальний матеріал. Багато-

річні дослідження, які ми проводили у ліцеї Сумського державного педагогічного університету ім. А.С.Макаренка, дають підстави стверджувати, що навіть у найслабших учнів зникає почуття страху за невдалу відповідь, розвивається терпимість до думки інших, значно зростає мотивація навчання.

Групова діяльність учнів будується нами на основі діяльнісного підходу, який враховує типологічні особливості засвоєння знань різними учнями. Завдання для самостійної роботи добираємо з урахуванням рівневої диференціації і переважно практичного спрямування. Учням пропонуються різноманітні види завдань:

- проблемні запитання;
- тести;
- вправи зростаючої складності;
- комбіновані та творчі завдання;
- уявний експеримент;
- експериментальні та розрахункові задачі;
- моделювання тощо.

Заслуговує на увагу групова робота учнів під час підготовки до нестандартних уроків, які займають чільне місце в нашій системі роботи. У даному випадку групи завчасно отримують завдання, готують його в позаурочний час, а на навчальному занятті звітують про його виконання.

Одним із способів активізації пізнавальної діяльності учнів є проведення на навчальних заняттях дидактичних ігор, які збуджують думку та стимулюють творчу ініціативу. Психологи вважають, що засвоєння матеріалу під час дидактичних ігор не вимагає довільного запам'ятовування, що підвищує емоційне сприйняття, дозволяє уникнути перевантаження учнів. Ігрова модель навчання сприяє формуванню різних компетентностей, тому що:

- надає можливості у самовизначенні;
- розвиває творчу уяву;
- формує навички співпраці;
- створює умови для вільного висловлювання учнями власної думки, визначення певної аргументованої позиції.

Важливим елементом у процесі формування компетентної особистості вважаємо реалізацію проблемного навчання. Навчити вчитися – це значить навчити вирішувати проблеми, вбудовані в структуру навчально-пізнавальної діяльності школяра. Саме тому в зміст завдань для самостійної роботи учнів ми систематично включаємо навчальні проблеми пізнавального та практичного характеру. Ми виходимо з того, що навчальна проблема в структурі завдання є початком думки

учня, основою його інтересу до хімії, ядром розвивального навчання, умовою свідомого засвоєння предмета. Проблемно-пошукова діяльність, в яку учні включаються у процесі вирішення проблеми, - важливий фактор набуття ключових та предметних компетентностей.

Життєвою необхідністю обумовлюється введення нами в практику активних форм навчання, зокрема проблемних лекцій та семінарів. Проблема лекція, на відміну від звичайного уроку, забезпечує прискорений темп навчання, підвищує його теоретичний рівень, формує в учнів старших класів вміння самостійно та критично мислити, виробляє в них навички самоосвіти, а також спонукає до ініціативності.

Навчання хімії передбачає формування і більш загальних компетентностей:

- освітньої (вміння вчитися, розкривати суть та значення теоретичних побудов та символіко-графічних форм, давати їм різну інтерпретацію, оперувати мовою науки та ін.);
- методологічної;
- комунікативної;
- експериментально-практичної;
- задачної тощо.

Хімія бере також участь у формуванні різноманітних надпредметних компетентностей:

- комп'ютерної;
- екологічної;
- валеологічної;
- соціокультурної тощо.

Виділяємо пріоритетну роль хімії у формуванні екологічної компетентності, оскільки більшість екологічних проблем сучасності мають хімічну природу, а для їх вирішення активно використовуються хімічні засоби та методи. Недостатність хімічної грамотності породжує загрозу безпеці людини та природи, недооцінку ролі хімії у розв'язанні екологічних проблем, хемофобію. Екологічна освіта та виховання розглядається нами як складова частина всіх ступенів шкільної хімічної освіти.

Разом з тим компетентнісний підхід вступає в протиріччя з багатьма усталеними в системі освіти стереотипами, існуючими критеріями оцінювання навчальної діяльності учнів, педагогічною діяльністю педагогів, роботою шкільної адміністрації. Одним із найбільш суттєвих протиріч є протиріччя між ускладненими цілями хімічної освіти, новими державними стандартами природничої освіти, скороченим часом на опрацювання навчального матеріалу та вимогами якісного оволо-

діння цим предметом з одночасним виконанням спільних цілей природничо-наукової освіти.

На нашу думку, зняти це протиріччя частково допомагають мінімізація знань, встановлення причинно-наслідкових зв'язків, узагальнення, систематизація і формалізація знань (схематизація, згортання у символіко-графічні форми, моделювання, виділення інваріантів найважливіших систем понять, організація на мінімумі знань максимуму різноманітних дій та інше).

Мінімум цілісних знань з хімії, отриманий на основному ступені освіти як найбільш масової, необхідний кожній людині для розумного використання речовин, забезпечення безпеки життєдіяльності в сучасному світі. Саме тому ми розглядаємо хімічну освіту, отриману в школі, не лише як обов'язковий компонент загальної освіти, але й як невід'ємну частину загальної культури людини.

Література

1. Компетентнісний підхід у сучасній освіті. Світовий досвід та українські перспективи. – Київ, 2004. – С. 109

2. Лебедев О.Е. Компетентностный подход в образовании //Школьные технологии. – 2004. - №5. – С.4.

ПОНЯТТЯ „КОМПЕТЕНТНІСТЬ” У ЗАРУБІЖНІЙ І ВІТЧИЗНЯНІЙ ПЕДАГОГІЦІ

Кожевников В.М.,

завідувач кафедри педагогіки Макіївського економіко-гуманітарного інституту, кандидат педагогічних наук, доцент

Аналіз зарубіжної літератури показує, що становлення поняття „ключові компетенції” пов'язане із розумінням їх як свого роду індикаторів, які визначають готовність учня або випускника школи, вищого навчального закладу до життя і професії.

Але водночас у тлумаченні понять „компетентність”, „ключові компетенції” і дотепер немає одностайності, тому що не дійшли згоди вчені.

Взагалі вважають, що створення умов у навчанні для набуття необхідних компетенцій протягом життя сприятиме конкурентноспроможності на ринку праці і що ключові компетенції можуть сприяти участі в демократичних засадах суспільства.

Досить широкими є програми, що спрямовані на розвиток освіти впродовж життя:

- розуміння культури компетентності, її завдань та сфери (конкурентноспроможна світова економіка; розвиток творчості, інноваційно-

го мислення; активна участь у навчанні; підвищення стандартів викладання та навчання; сприяння створенню суспільства знань тощо);

- поняття компетентності (здатність особистості сприяти й відповідати на індивідуальні та соціальні потреби, комплекс взаємовідносин, цінностей, знань та навичок, здатність кваліфіковано виконувати завдання чи роботу);

- ключові компетенції сприяють успіху, розвитку якості суспільних інститутів, співвідносяться з різними сферами життя;

- ключові компетенції (фундаментальні навички лічби та письма; базові компетенції в галузі математики, науки, технології; знання іноземних мов; вміння навчатися; соціальні навички; підприємницькі навички; загальна культура) [1, с. 98-99].

Для подолання розбіжностей у визначенні наведених вище понять розроблено програму „DeSeCe” [2, с. 2-3]. Компетентність у цій програмі визначають так: здатність бути успішним в індивідуальних та соціальних потребах, діяти та виконувати поставлені завдання. Визначено також, що не тільки школа несе відповідальність за набуття особистістю необхідних компетенцій. У цьому складному процесі на їхнє формування впливають сім'я, робота, мас-медіа, релігійні, культурні організації тощо.

Зараз у країнах Європи (Австрії, Бельгії, Німеччини, Фінляндії, Нідерландах) склалося різне розуміння ключових компетенцій:

1. Австрія: предметна компетенція; особистісна компетенція; соціальна компетенція; методологічна компетенція [3, с. 72]. Для впровадження поняття компетентності у навчальний процес педагогічні працівники проводять викладання на міжнародній основі, орієнтуються на роботу в команді, впроваджують індивідуалізацію та проектно спрямовану роботу;

2. Бельгія: багатовимірність; досяжність; прозорість; багатофункціональність. Вони розглядаються як критерії компетентності. Розподіл компетенцій такий: соціальні компетенції; комунікативні компетенції; вміння співпрацювати; компетенція в опануванні бази даних інформаційно-комп'ютерних технологій; компетенція в розв'язуванні проблем; самокерування та саморегуляція; уміння критично мислити, діяти тощо;

3. Фінляндія: пізнавальна компетенція; уміння оперувати в умовах змінювання; соціальна компетенція; особистісні компетенції; творчі компетенції; педагогічні та комунікативні компетенції; адміністративні компетенції; стратегічні компетенції; уміння діяти паралельно за різними напрямками;

4. Німеччина: інтелектуальні знання; знання, які можна застосовувати; навчальна компетенція; методологічні або інструментальні ключові компетенції; соціальні компетенції; ціннісні орієнтації [4], [5];

5. Нідерланди: здатність до самонавчання; впевненість та вміння обирати напрямки розвитку; уміння діяти в різних ситуаціях, застосовувати різні альтернативи для виконання дії, грати різні ролі; уміння розв'язувати проблеми, обумовлювати варіанти свого вибору, брати до уваги різні обставини, поважати інших, бути лояльною людиною; уміння співпрацювати та знаходити творчі рішення.

Розрізняють також компетенції для різних періодів життя та різних вікових груп: змістовні компетенції; компетенції, що є важливими для майбутньої кар'єри; компетенції для ефективного набуття нових здібностей.

На рівні старших класів школи, крім вимог до загальних і професійних знань та вмінь, тут приділяють особливу увагу формуванню важливих для життя в суспільстві компетенцій: критичне мислення, здатність розв'язувати проблеми, працювати в колективі, бажати та вміти навчатися протягом життя.

Модернізація національної освіти, у тому числі загальноосвітньої і вищої школи України, спрямована на вдосконалення навчання, виховання, на розвиток самостійної, ініціативної, творчої особистості випускників шкіл і вищих навчальних закладів, на забезпечення умов щодо входження України в міжнародний освітній простір через приєднання до Болонського процесу, на створення сучасної економіки освіти.

Запровадження в Україні 12-річної школи неминує потребує вдосконалення навчально-виховного процесу на всіх ступенях різних навчальних закладів. Серед них старша загальноосвітня школа, яка має бути профільною, і вищий навчальний заклад стикаються з недостатнім в Україні науково-практичним, методичним досвідом в царині компетенцій.

У „Концепції профільного навчання в старшій школі” підкреслюється, що мають формуватися соціальна, комунікативна, інформаційна, технічна, технологічна компетенції учнів на допрофесійному рівні, молодь має спрямовуватися щодо майбутньої професійної діяльності.

Аналіз наукової і методичної літератури показує, що в педагогічній практиці вже накопичено зараз деяке розуміння змісту педагогічної діяльності в умовах профільного навчання.

„Потребують вирішення протиріччя, що створилися між новими вимогами, запропонованими до педагогічної діяльності, самого вчителя як цілісної особистості, суб'єкта освітнього процесу, здатного до професійно-особистісного самовизначення і саморозвитку в культурі,

конструюванні і здійсненні гуманістично спрямованих педагогічних систем і технологій, і реальним рівнем професійної компетентності вчителя; готовності вирішувати завдання школи” [6, с. 33].

Аналіз науково-методичної літератури показує розуміння і підтримку викладачами необхідності розвитку вищої освіти, їх бажання підвищити її якість.

„Постать викладача ВНЗ, його професійна компетентність, імідж, престиж, авторитет набувають винятково важливого значення в контексті соціального вмотивування принципу інноватизації суспільства.

Неабияке значення мають привабливість, відкритість, уміння „здивувати”, повага до людини в розумній поєднаності з вимогливістю тощо” [7, с. 139].

Дослідження професійної компетентності потребує адекватного розуміння її сутнісних характеристик, що відбивають загальний зміст самої категорії компетентності.

На нашу думку, сутнісними характеристиками – складовими педагогічної компетентності виступають: педагогічна майстерність, комунікативне мистецтво, володіння педагогічними технологіями, інноваційна діяльність.

Можна визначити рівні компетентності педагогів у наступності профільної школи і вищого навчального закладу.

У нашому дослідженні з педагогічних проблем наступності доведено, що забезпечення наступності профільної школи і вищого навчального закладу в навчально-пізнавальному процесі та здобутті в ньому старшокласниками загальноосвітньої профільної, допрофесійної підготовки, студентами – професійної підготовки формується в організаційній педагогічній діяльності учителів та викладачів й оцінюється за такими рівнями педагогічної компетентності:

- високий рівень: на основі системи компонентів сутнісних характеристик педагогічної компетентності;
- середній рівень: на основі комплексу компонентів сутнісних характеристик педагогічної компетентності;
- низький рівень: на основі сукупності компонентів сутнісних характеристик педагогічної компетентності.

У вітчизняній науковій літературі до поняття компетентності в основному включають певну сукупність знань, рівні умінь, певний досвід їх використання.

У нашому дослідженні виділена система компонентів сутнісних характеристик професійної компетентності вчителів та викладачів у забезпеченні наступності профільної школи і вищого навчального закладу в навчально-пізнавальному процесі:

I. Певна сукупність знань учителів і викладачів у забезпеченні наступності:

1. Педагогічні закони наступності, закономірності. Принципи, правила забезпечення наступності.

2. Теоретико-практична модель організації наступності, критерії її забезпечення та показники досягнення.

3. Система якісних показників наступності профільної школи й вищого навчального закладу в організаційній педагогічній діяльності вчителів та викладачів.

4. Теоретико-практична модель управління наступністю. Критерії управління, показники управління, принципи управління, специфіка педагогічного менеджменту вчителів та викладачів, інформаційне поле управління вчителями та викладачами, наступністю.

5. Моніторинг суті та змісту, діагностування рівнів, оцінювання ефективності наступності, алгоритм практичної реалізації теоретико-практичної моделі наступності. Система способів забезпечення наступності, педагогічний континуум наступності профільної школи й вищого навчального закладу, класифікація спадкоємних зв'язків в організаційно-управлінській діяльності, організаційно-управлінські механізми наступності.

6. Теоретико-практична модель неперервності та цілісності освіти в наступності профільної школи та вищого навчального закладу.

7. Особливості професійно-педагогічної діяльності вчителів та викладачів.

8. Структура педагогічної діяльності вчителів та викладачів у загально-психологічній теорії діяльності.

9. Структура знань учителя (викладача).

10. Структура знань компетентного учителя (викладача).

11. Характеристики компетентних учителів і викладачів.

12. Особливості особистості вчителів і викладачів.

II. Рівні умінь учителів і викладачів у забезпеченні наступності:

1. У реалізації комплексного, системного, інтеграційного, інноваційного підходів в організаційній педагогічній діяльності вчителів та викладачів (низький, середній, вищий від середнього, високий рівні).

2. У реалізації майстерності та виявленні творчості вчителями і викладачами (низький, середній, високий рівні).

3. У реалізації психологічної структури педагогічної діяльності вчителями і викладачами: гностичний, проектувальний, конструктивний, організаційний, комунікативний компоненти (низький, середній, високий рівні).

4. У реалізації функцій педагогічної діяльності як педагогічних дій і операцій: загально-трудова, педагогічних (низький, середній, високий рівні).

5. У реалізації рівнів педагогічної діяльності і співвіднесених з ними умінь (репродуктивний, адаптивний, локально-моделюючий рівні діяльності, системно-моделюючий рівень знань, системно-моделюючий рівень поведінки).

III. Певний досвід використання вмінь учителями і викладачами у забезпеченні наступності:

1. Рівні управління вчителями і викладачами наступністю профільної школи і вищого навчального закладу.

2. Рівні педагогічної творчості вчителів та викладачів у забезпеченні наступності профільної школи і вищого навчального закладу.

3. Рівні наступності профільної школи і вищого навчального закладу в організаційній педагогічній діяльності вчителів та викладачів.

4. Рівні наступності профільної школи й вищого навчального закладу за способами її забезпечення в педагогічній діяльності вчителів та викладачів.

5. Рівні наступності профільної школи й вищого навчального закладу за якісними показниками її забезпечення в педагогічній діяльності вчителів та викладачів.

6. Рівні наступності профільної школи й вищого навчального закладу в кількісних показниках щодо педагогічної діяльності вчителів та викладачів.

7. Досягнення вчителів та викладачів у наступності профільної школи і вищого навчального закладу.

Література

1. Mermet G. Comment Vivent les Franzais. Francosiope. 2001. – P. 98-99.

2. Haynes Ch., C.Finding Common Ground. Chapter 6. – P.2-3.

3. Definition and Selection of Competencies. Country Cohstribution Process Summary and Country Report-Uri Peter Treer. – University of Newchatel, Oktober 2001. – P.72, 255-260.

4. Haushalt 99: Bundesregierung setzt deutliche Prioritet bli Bildung und Forschung. Bonn. 20.01.1999.

5. Мирошниченко Н.И. Современная государственная политика Германии в области высшего образования // Модернизация отечественного педагогического образования: проблемы, подходы, решения: Сб.науч.тр. Ч.1. «Концептуальные и ценностно-смысловые основания высшего педагогического образования» / Отв.ред. А.К.Юров. – Таганрог: Изд-во Таганрог.гос.пед.ин-та, 2005. – С. 172-181.

6. Волобуєва Т. Структура професійної компетентності сучасного педагога/Гуманізація навчально-виховного процесу: Збірник наукових праць. Випуск XXVIII / За загальною редакцією В.І.Сипченка. – Слов'янськ: Видавничий центр СДПУ, 2005. – С. 33.

7. Завірюха Л.А. Авторитет викладача ВНЗ як його професійна якість //Професіоналізм педагога (Проективна педагогіка: питання теорії та практики): Матеріали Всеукраїнської науково-практичної конференції „Професіоналізм педагога (Проективна педагогіка: питання теорії та практики)”, 21-23 вересня 2004 р., м.Ялта. – Зб.статей: Ч.І. – Ялта: РВВ КДГІ. – С. 139.

КОММУНИКАТИВНО-СИТУАТИВНІЕ УПРАЖНЕНІЯ КАК СРЕДСТВО РАЗВИТИЯ РЕЧЕВОЙ КОМПЕТЕНЦИИ УЧАЩИХСЯ

Мельникова Л.В.,

*заведующая отделом гуманитарного образования Донецкого
обласного института последипломного педагогического образования*

Современная образовательная компетентностно ориентированная парадигма ставит перед учителем ряд актуальных проблем. Одна из них – формирование жизненных компетентностей и предметных компетенций школьников. Задание учителя – сопровождать учащегося на пути его личностного развития.

Известные русские педагоги В.В. Краевский и А.И. Хуторской различают термины «компетентность» и «компетенция», поясняя, что компетенция в переводе с латинского «competentia» обозначает круг вопросов, в которых человек хорошо разбирается, понимает их и имеет опыт; компетентность в определённой отрасли – это соединение соответствующих знаний и способностей, позволяющее обоснованно судить об этой сфере и эффективно действовать в ней [1, с.3-10].

О.И. Пометун считает, что «компетенция – объективная категория, общественно признанный уровень знаний, умений, навыков, отношений и т.п. в определённой сфере деятельности человека как абстрактного носителя. Предметная компетенция – это совокупность знаний, умений и характерных черт в рамках предмета, которая позволяет личности исполнять определённые действия через личное отношение» [2, с.93].

Анализ контекста употребления понятия «компетенция» позволяет понимать его как социально закреплённый образовательный результат, то есть компетенции могут быть сформулированы как реальные требования к усвоению учащимися совокупности знаний, способов деятель-

ности, опыта отношений в определённой отрасли знаний, качеств личности, которая действует в социуме [3, с.49].

Содержание компетентности не является для педагогики чем-то принципиально новым. В её состав входят знания, умения, навыки, опыт деятельности и эмоционально-ценностные отношения. В Государственном стандарте базового и полного среднего образования первостепенное значение придаётся лингвистическому образованию, так как оно призвано обеспечить формирование у школьников стойкой мотивации к изучению языков, развитие коммуникативной компетенции учащихся [4].

Лингвистическое образование обретается в процессе овладения содержанием основных линий языкового компонента Стандарта. Реализация речевой линии лингвистического компонента образовательной отрасли «Языки и литературы» в условиях минимального учебного времени мотивирует поиск наиболее эффективных путей обучения и учения. «Взаимосвязанное обучение видам речевой деятельности рассматривается как наиболее эффективный путь овладения коммуникативно-речевыми умениями», - утверждает В.И. Стативка [5, с.6].

О.Я. Гойхман, Т.М. Надеина пишут: «Речевая деятельность как один из видов деятельности человека характеризуется целенаправленностью и состоит из нескольких последовательных фаз: ориентировки, планирования, реализации и контроля. В соответствии с этими фазами осуществляется каждое отдельное речевое действие» [6, с.10]. Исходным моментом любого речевого действия является речевая ситуация, то есть такое стечение обстоятельств, которое побуждает человека к речевому действию (например, к высказыванию). Речевая ситуация порождает мотив высказывания, который в отдельных случаях перерастает в потребность совершения этого действия. В реализации речевого действия выделяются следующие этапы: подготовка высказывания, когда происходит осознание мотивов, потребностей, целей, осуществляется вероятностное прогнозирование результатов высказывания на основе прошлого опыта и на основе учёта обстановки (успех речевого действия зависит от того, насколько активно знание языка, насколько сформированы у человека речевые навыки и умения); структурирование высказывания, когда осуществляется выбор слов, расположение их в нужной последовательности и грамматическое оформление; переход к внешней речи. О результатах речевого действия судят по его восприятию и по реакции на него, то есть обратной связи. Для каждого типа коммуникации существуют специфические языковые средства (слова, грамматические конструкции и т.д.), тактики поведения, умение применять которые на практике является необ-

ходимым условием достижения успеха в процессе речевой коммуникации.

Итак, в каждой ситуации общения используется своя стратегия. Под стратегией в данном случае понимается «осознание ситуации в целом, определение направления развития и организации воздействия в интересах достижения цели» [6, с.208]. Стратегия общения реализуется в речевых тактиках – речевых приёмах, позволяющих достичь поставленных целей в конкретной ситуации.

Чтобы обучить школьника анализу жизненных ситуаций общения, научить его употреблять слова, выражения, интонации применительно к целям определённой коммуникации, используют различные учебно-методические приёмы: деловая/ролевая/игра, имитационное моделирование, неимитационная игра и др. Учащийся, оказываясь в условиях, близких к реальным, имеет возможность оценить свои силы, знания, умения и навыки, убедиться в необходимости восполнять, корректировать и совершенствовать их. В систему предваряющих деловые игры упражнений рекомендуется включать тренинги по обучению монологическим высказываниям, коммуникативная цель которых убедить слушателей/экспертов/наблюдателей в своей правоте, согласиться либо не согласиться с ним, обосновав свою точку зрения.

«Коммуникативный подход к работе по развитию речи существенно меняет методы обучения, выдвигая на первый план моделирование речевого высказывания. Он реализуется в различного рода ситуативных упражнениях, основанных на учёте факта зависимости содержания и речевого оформления высказывания от речевой ситуации», - утверждает В.И.Капинос [7, с.41].

Одним из продуктивных видов деятельности по развитию жизненных/ключевых/ компетентностей и речевой компетенции учащихся на уроках русского языка является выполнение коммуникативно-ситуативных упражнений. Предлагаем модель проведения коммуникативного практикума/тренинга.

Форма работы – индивидуально-групповая. Форма предъявления – монологическое высказывание. Модели организации работы могут быть следующие:

I-й вариант: после коллективного обсуждения предложенной коммуникативной ситуации лидер группы презентует полный ответ в соответствии с заданными критериями (так называемая модель «Спикер»); его ответ оценивается в баллах; участие остальных членов мини-группы оценивается только вербально.

II-й вариант: каждый член группы даёт собственный законченный вариант ответа (модель «Снежинка»); все ответы оцениваются по соответствующим критериям.

III-й вариант: каждый участник имитационной/неимитационной/игры формирует коллективный ответ (первый произносит предложение или 2-3, но не более, следующий продолжает мысль и т.д., последний завершает монологическое высказывание – может быть несколько вербальных кругов); такую модель можно называть «Снежный ком».

IV-й вариант: каждая из 2-х (3-х) мини-групп репрезентует свой собственный ответ – модель «Альтернатива».

Время обсуждения ситуации – 3-5 минут (учитываются возрастные особенности и степень подготовленности участников речевого практикума). Время презентации – до 5-6 минут (группа или лидер); длительность предъявления ответа может варьироваться в зависимости от количества участников. Оценивание – только презентуемый ответ (остальные – только вербально). Учащиеся самостоятельно выбирают форму презентации; допустим вариант распределения формы предъявления учителем в зависимости от уровня сформированности речевой и языковой компетенций; возможна жеребьёвка. Продукт речевой деятельности – текст как речетворческое произведение, выдержанное в определённом стиле и характеризующийся композиционно-смысловой целостностью, логической последовательностью, взаимообусловленностью всех входящих в него частей.

Предлагаются следующие критерии оценивания навыков монологического устного высказывания (тип – коммуникативно-ситуативное упражнение): при проверке созданных учащимся (учащимися) высказываний учитывается степень самостоятельности, оригинальность, значимость, эмоциональность, точность и мера помощи учителя.

Проверяются умения:

- проявлять определённый уровень знания темы упражнения; придерживаться темы упражнения; опираться на собственный социальный опыт;

- составлять высказывание, соответствующее предложенной речевой ситуации и цели высказывания;

- знать и использовать предложения для составления собственного высказывания в соответствии с формулами речевого этикета;

- уметь аргументировать высказанные тезисы с целью быть понятым, убедительным собеседником; понимать возможность наличия разных точек зрения на эту же проблему;

- соблюдать правила общения;

- соблюдать нормы литературного языка.

Проверка сформированности монологической речи с помощью коммуникативно-ситуативного упражнения осуществляется индивидуально: учитель предлагает коммуникативно-ситуативное упражнение и даёт учащимся определённое время на подготовку. Ученики в течение 3-5 минут обдумывают ситуацию, составляют предложения и озвучивают их перед другими группами. Возможен самоанализ/взаимоанализ/речевой деятельности (рефлексия) по заранее известным критериям. Материал для контрольного задания зависит от подготовки учащихся и степени их самостоятельности во время выполнения задания – предложенная учителем/другими учащимися или учащимся/ ситуация или самостоятельная формулировка КСУ и его речевое оформление. Единица контроля – устное высказывание учащегося (учащихся). Время звучания устного высказывания учащегося (учащихся) – от 1-й до 5-ти(6-ти) минут. Размер высказывания ориентировочно определяется по таблице 1, в которой приводится минимальное количество предложений (разных типов и видов) [7].

Таблица 1

Классы	Вариант I	Вариант II – А	Вариант II – Б
5-й	От 4 до 6 – 7	От 3 до 5 – 6	От 3 до 4 – 5
6-й	От 4 до 7 – 8	От 4 до 6 – 7	От 3 до 5 – 6
7-й	От 5 до 8 – 10	От 4 до 7 – 8	От 4 до 6 – 7
8-й	От 6 до 10 – 12	От 5 до 8 – 9	От 4 до 7 – 8
9-й	От 7 до 12 – 14	От 5 до 9 – 10	От 5 до 8 – 9
10-й	От 8 до 14 – 16	От 6 до 10 – 11	От 5 до 9 – 10
11-й	От 9 до 16 – 18	От 6 до 11 – 12	От 6 до 10 – 11

Высказывания учащихся оцениваются по таким критериям:

начальный уровень – 1, 2, 3 балла получают учащиеся, которые выстраивают лишь отдельные фразы или пересказывают отдельные фрагменты ситуации, добавляют 1 -2 слова; допускают значительное количество ошибок в речевом оформлении;

средний уровень – 4, 5, 6 баллов получают учащиеся, которые составили высказывание – хоть и не очень удачно, при этом были допущены отклонения от темы, высказывание отличалось определённой связностью, но обеднённым содержанием, отсутствием вступительной и заключительной фразы, недостаточно метким словоупотреблением, наличием ошибок в речевом оформлении;

достаточный уровень – 7, 8, 9 баллов получают учащиеся, которые самостоятельно, в целом правильно составили высказывание, продемонстрировали надлежащий уровень речевой культуры; высказали, но недостаточно обосновали свои взгляды на ситуацию; допустили определённые недостатки в структуре высказывания; в отдельных случаях использовали слова, не связанные с темой ситуации; допустили ошиб-

ки в структуре высказывания (отсутствовала вступительная и/или заключительная фразы) и речевом оформлении высказывания;

высокий уровень – 10, 11, 12 баллов получают учащиеся, которые продемонстрировали высокую речевую культуру; умение кратко формулировать свою мысль, представили не только свои мысли, но и смогли сопоставить различные точки зрения на данную ситуацию, подобрали аргументы «за» и «против»; составили высказывание, структура, речевое оформление которого отвечают нормам.

Баллы в рамках каждого уровня дифференцируются в зависимости от содержательного аспекта высказывания, качества его речевого оформления, соблюдения речевого этикета.

Оценка за высказывание зависит не только от его содержания, но и от качества речевого оформления, которое оценивают ориентировочно, основываясь на опыте учителя и не подсчитывая ошибки (учитывая технические трудности фиксирования ошибок разных типов в устной речи).

Предлагаем модель технологической карты оценивания результатов выполнения коммуникативно-ситуативного упражнения, где каждый критерий оценивается по 2-балльной системе.

Таблица 2*

№ п/п	Ф.И. учащегося	Количество предложений в соответствии с нормой	Степень раскрытия темы	Логичность и последовательность	Умение формулировать мысль	Речевое оформление	Грамматическое оформление	Всего баллов
1	Бойко Антон	-	+-	+-	-+	-	-	6
2	Волкова Ирина	+	+-	-+	+-	+-	+-	9
3	Дашков Олег	+	+	-+	-+	+	+	11

*Обозначения:

+ высокий уровень (2)

+ - достаточный (1,5)

- + средний (1)

- начальный (0,5)

Такой мониторинг позволяет установить реальную картину сформированности определённых умений каждого ученика, а также реализовать индивидуальный подход к коррекции умений каждого школьника, спроектировать индивидуальную траекторию развития личности,

смоделировать дифференцированное педагогическое сопровождение развития.

Предлагаемая система упражнений–ситуаций наряду с другими предречевыми упражнениями (имитационные, конструктивные, трансформационные, комбинированные [5, с.175-213]) даёт возможность на уроках русского языка развивать коммуникативную компетенцию и ключевые компетентности учащихся: познавательную, самообразовательную, личностную, социальную, компетентностное отношения к своему здоровью [8].

Модель коммуникативно-ситуативного упражнения такова: жизненная ситуация, мотивация коммуникативных действий, речевая задача, форма/вид/, модель предъявления информации. Такая модель даёт чёткую установку на вид высказывания, требует от учащихся самостоятельного отбора языковых средств в соответствии с задачами речевого общения, позволяет включать усвоенные знания в деятельность общения.

Итак, под познавательной компетентностью предлагается понимать совокупность компетенций ученика в сфере самостоятельной познавательной деятельности, включающей элементы логической, методологической, общеучебной деятельности, соотносённой с реальными познаваемыми объектами. Сюда входят знания и умения целеполагания, планирования, анализа, рефлексии, самооценки учебно-познавательной деятельности.

Ученик овладевает креативными навыками продуктивной деятельности: добыванием знаний непосредственно в их реальности, овладением приёмами действий в нестандартных ситуациях, эвристическими методами решения проблем. В рамках этой компетентности определяются требования соответствующей функциональной грамотности: умение отличать факты от домыслов, владение измерительными навыками, использование вероятностных, статистических и иных методов познания [9].

Приводим примеры КСУ (коммуникативно-ситуативное упражнение) по развитию познавательной компетентности учащихся: «Вы получили задание раскрыть лексическое значение слова «Менталитет» и составить предложение, где это слово будет обобщающим. Но Вы не знаете лексического значения данного слова, у Вас нет с собой толкового словаря. Работа контрольная. Как Вы выполните данное задание? Какие словари, пособия и др. будете использовать? Аргументируйте свои действия. При моделировании ответа используйте стилистически нейтральные слова». Или «Известный русский поэт Николай Гумилёв подчеркивал духовную близость поэзии Шарля Бодлера славянскому

мировосприятию. Представьте, что вы исследователь творчества Шарля Бодлера. Докажите или опровергните это утверждение Николая Гумилева. При ответе используйте разные виды сложных предложений».

Самообразовательная компетентность включает в себя готовность ученика к дальнейшему продолжению образования и самообразования, что позволит ему стать субъектом процесса образования (самообразования). Ученик должен иметь представление об основных учебных дисциплинах, необходимых для освоения будущей профессией; о главных социальных функциях образования и системе непрерывного образования; о характере влияния образования и взаимодействии образования с другими сферами общественной жизни; об образовательных возможностях учебных заведений своего города, региона, других областей Украины. Школьник должен уметь выбирать сферу образовательной деятельности, соответствующую его интересам и склонностям; владеть структурой познавательной деятельности: определять цель и проектировать образовательную деятельность; использовать её разные формы и способы; оценивать результаты, соответствующие поставленной цели; находить решения познавательных заданий в нестандартных ситуациях, использовать теоретические знания на практике, в конкретных жизненных обстоятельствах. Образцы КСУ: «На уроке народоведения Вы получили задание: разработать творческий проект «История создания игрушки». Какие шаги Вы предпримите? Какую литературу будете изучать? Какой будет презентация? Включите в неё рассказ о том, какие русские игрушки известны с давних времен. По каким признакам они получили свое название, с какими произведениями украинских народных умельцев их можно сравнить? При конструировании ответа используйте причастные и деепричастные обороты». Или «Вы готовитесь к семинарскому занятию. К каким источникам информации Вы обратитесь при подготовке реферата или дополнительного домашнего задания? Каждый этап работы аргументируйте. Используйте разные виды сложноподчинённых предложений с придаточными обстоятельственными». Или «Представьте, что Вы биограф А.П. Чехова. Фактами из его жизни докажите высказывание одного из героев романа В. Гроссмана «Жизнь и судьба»: «Путь Чехова – это путь русской свободы. Он сказал, что никто до него, даже Толстой, так не сказал: все мы прежде всего люди, понимаете ли вы, люди, люди, люди! Сказал в России, как никто до него не говорил. Он сказал: самое главное то, что люди – это люди, а потом уже они архиереи, русские, лавочники, татары, рабочие. Аргументируя ответ, не забудьте о вводных словах и конструкциях».

Личностная компетентность – это компетентность школьника в сфере мировоззрения, связанная с ценностными представлениями ученика, его способностью видеть и понимать окружающий мир, ориентироваться в нём, осознавать свою роль и предназначение, уметь выбирать целевые и смысловые установки для своих действий и поступков, принимать решения. Эта компетентность обеспечивает механизм самоопределения ученика в ситуациях учебной и иной деятельности. От неё зависит индивидуальная образовательная траектория ученика и программа его жизнедеятельности в целом. Вариант КСУ: «В Вашем классе проводится анкетирование. Вы должны оценить Вашего одноклассника. Напишите ли Вы правду о нём? Дадите ли ему объективную характеристику? Согласны ли Вы с тем, что каждый имеет право на свое личное мнение, каково бы оно ни было? Подпишите ли Вы свою анкету? Покажете ли друзьям? Аргументируйте свой ответ. Используйте бессюзные сложные предложения».

Социальная компетентность означает владение знаниями и опытом в гражданско-общественной деятельности (выполнение роли гражданина, наблюдателя, избирателя, представителя); в социальной сфере (права потребителя, покупателя, клиента, производителя); в области семейных отношений и обязанностей; в вопросах экономики и права; в профессиональном самоопределении. В эту компетентность входит, например, умение анализировать ситуацию, действовать в соответствии с личной и общественной выгодой, владеть этикой гражданских взаимоотношений. Ученик овладевает минимально необходимыми для жизни в современном обществе навыками социальной активности и функциональной грамотности [9]. Примеры КСУ: «Юноша закончил 11 классов. Стал перед выбором будущей профессии. Родители настаивают выбрать профессию врача (это семейная традиция), а юноша хочет быть экономистом-финансистом. Убедите родителей, что профессия, которая импонирует Вам, нужнее и современному обществу. Доказывая точку зрения, используйте вводные слова и обращения». Или «В «личных книжках» А.П.Чехова есть интересные записи: «Когда живешь дома, в покое, то жизнь кажется обыкновенною, но едва вышел на улицу и стал наблюдать, расспрашивать, например, женщин, то жизнь – ужасна». Пospорьте с Чеховым о том, что судьба женщин XXI века и женщины иные. Аргументируя свой ответ, используйте разнообразные формулы речевого этикета». Или «Вы – член суда присяжных. Слушается дело. Истец обвиняет ответчика в том, что он хочет разрушить старинный храм и на его месте построить развлекательный комплекс. Ответчик мотивирует свои действия тем, что комплекс – это новые рабочие места и оживление в бизнесе, которые так

необходимы данному району. Суд вынес решение признать действия ответчика неправомерными. Ваш голос стал решающим. Аргументируйте свое решение. При ответе используйте вводные конструкции и междометия».

Мотивацию компетентностного отношения к собственному здоровью направлены формировать упражнения, где реальным объектом выступает сам ученик. К этой компетентности относятся правила личной гигиены, забота о собственном здоровье, половая грамотность, внутренняя экологическая культура. Сюда входит комплекс качеств, связанных с основами безопасной жизнедеятельности. Ученик должен осознавать свою психофизиологическую природу (темперамент, природные свойства) и в соответствии с этим выстраивать свое поведение и взаимоотношения с окружающими. Эта компетентность направлена на обеспечение, сохранение и укрепление здоровья ученика, физического состояния и совершенство его внешнего вида, на повышение физической, трудовой активности, творческой энергии, способствовать социальному, духовному и психическому здоровью. Варианты КСУ:

«Представьте, что Вам предложили выступить с сообщением на тему: «Закаливание как один из способов здорового образа жизни». Определите, кто будет адресатом Вашей речи, какова цель Вашего выступления (информировать или убедить в чём-нибудь). Составьте текст сообщения, учитывая особенности выбранной Вами речевой ситуации и категории слушателей. Озвучьте монолог, используя в речи слова с изученными орфограммами». Или «В современной школе изучается новый предмет – валеология (наука о здоровье). Главная ее задача – научить человека не болеть, ценить собственное здоровье и сохранять его. Представьте себе, что Вам необходимо, пользуясь правилами валеологии, разработать основные положения кодекса здоровья и разъяснить их слушателям, объяснив, что даже частичное следование им принесет несомненную пользу. Презентуйте свою речь, используя глаголы повелительного наклонения». Или «Робинзон Крузо, герой одноименного произведения Д. Дефо, волею судьбы стал отшельником, попав на необитаемый остров. Подумайте и ответьте, остался ли он здоровым человеком, покинув остров, если в уставе Всемирной организации здравоохранения записано: «Здоровье – это состояние полного физического, психологического и социального благополучия, а не только отсутствие болезней или физических дефектов». Обоснуйте свою точку зрения. При ответе используйте сложноподчинённые предложения с придаточными обстоятельственными цели и причины».

Коммуникативно-ситуативные упражнения – необходимое подспорье в практической деятельности учителя русского языка. Такие

упражнения повышают интерес учащихся к овладению речевыми нормами и нормами общения, способствуют диагностике, мотивируют коррекцию речевых умений и овладение знаниями. Данная система упражнений апробирована в педагогическом процессе, в ходе мониторинговых исследований и показала высокую результативность при коммуникативной направленности обучения, достаточный и высокий уровень развития речевой компетенции учащихся основной и старшей школы.

Литература

1. Краевский В.В., Хуторской А.В. Предметное и общепредметное в образовательных стандартах // Педагогика. – 2003. - №3. – С.3-10.
2. Пометун О.І. Реалізація компетентнісного підходу в 5 класі // Компетентнісний підхід у сучасній освіті: світовий досвід та українські перспективи / Під заг. ред. О.В.Овчарук – К.: „К.І.С.”, 2004. – 112 с.
3. Бібік Н.М. Компетентнісний підхід: рефлексивний аналіз застосування// Компетентнісний підхід у сучасній освіті: світовий досвід та українські перспективи / Під заг. ред. О.В.Овчарук – К.: „К.І.С.”, 2004. – 112 с.
4. Державні стандарти базової і повної освіти / Директор школи / №6-7 (246-247). – лютий, 2003. – с.3-17.
5. Стативка В.И. Взаимосвязанное обучение умениям речевой деятельности: Монография. – Сумы: Редакционно-издательский отдел СумГПУ им. А.С.Макаренко, 2004. – 332 с.
6. Гойхман О.Я., Надеина Т.М. Речевая коммуникация: Учебник / Под ред. Проф. О.Я. Гойхмана. – М.: ИНФРА-М, 2004. – 272 с. – (Высшее образование).
7. Капинос В.И. Активизация методов работы по развитию речи // Совершенствование методов обучения русскому языку / Сост. А.Ю. Купалова. – М.: Просвещение, 1981. – 34-43.
8. Критерії оцінювання навчальних досягнень учнів у системі загальної середньої освіти. – К.: Ірпінь, 2004. – 176 с.
9. Регіональна програма впровадження компетентнісно орієнтованого підходу в навчально-виховний процес. – Донецьк, 2004. – 30 с.
10. Хуторской А.В. Ключевые компетенции как компонент личностно-ориентированной парадигмы образования // Народное образование. - 2003. – №2 – с. 63.

ОВОЛОДІННЯ МОЛОДШИМИ ШКОЛЯРАМИ ВМІННЯМ САМОСТІЙНО ВЧИТИСЯ ЯК КЛЮЧОВОЮ КОМПЕТЕНТНІСТЮ ЗАГАЛЬНОЇ СЕРЕДНЬОЇ ОСВІТИ

Седова Н.М.,

*завідувач відділу початкової освіти Донецького обласного інституту
післядипломної педагогічної освіти, заслужений учитель України*

Сучасна шкільна освіта з огляду на Закон України „Про загальну середню освіту” та „Концепцію загальної середньої освіти(12-річна школа)” безпосередньо пов’язується з успішним формуванням в учнів умінь самостійно вчитися, критично мислити, користуватися комп’ютером, володіти іноземними мовами, прагнути до самопізнання та самореалізації у різних видах діяльності, опанувати практичними вміннями й навичками, необхідними для життєвого і професійного вибору.

Початкова ланка освіти – фундамент шкільного навчання, саме в ній закладається основа для формування майбутнього громадянина.

Глибинний смисл самої назви „початкова школа”, „школа першого ступеня” підкреслює нашу відповідальність за те, яким від самого початку буде учіння. Сприятливість психіки молодшого школяра, його готовність наслідувати, випробовувати себе, довіра до батьків, учителя – усе це створює унікальні можливості для виховання моральної і самостійно мислячої особистості.

Якщо говорити про концептуальні засади оновленої початкової школи, то це, перш за все, школа, спрямована на потреби дитини, школа, робота якої ґрунтується на ідеях гуманізації, диференціації, інваріантності, інтеграції тощо. Найбільше відповідає цим ідеям особистісно орієнтована педагогіка. Її сутнісні ознаки такі:

- суб’єкт - суб’єктне гуманне співробітництво всіх учасників навчально-виховного процесу;
- діагностично-стимуляційний спосіб організації навчального пізнання;
- діяльнісно-комунікативна активність учнів;
- проектування учителем (а потім й учнями) індивідуальних досягнень учнів в усіх видах діяльності, сенситивних їх розвитку;
- урахування в змісті, методиках, системі оцінювання широкого діапазону особистісних потреб і можливостей дітей у здобутті якісної освіти.

Отже, стрижневими завданням початкової школи сьогодні є створення умов для утвердження особистісного навчання, орієнтація на

реалізацію компетентнісного підходу до змісту освіти, на формування універсальних ключових компетенцій.

Принципово важливим є те, що всі ключові компетентності багатофункціональні, надпредметні, передбачають значний інтелектуальний розвиток, спираються на різні пізнавальні інтереси.

Педагогічно доцільно виділити як об'єкт спеціального формування ключову компетентність „уміння учнів самостійно вчитися”.

Наявність цього вміння програмує індивідуальний досвід успішної праці учня, запобігає перевантаженню, сприяє пізнавальній активності, ініціативі, раціональному використанню часу та засобів учіння. Не менш важливо, що людина, яка звикла самостійно вчитися, не губиться в новій пізнавальній і життєвих ситуаціях, не зупиняється, якщо немає готових рішень, не чекає підказки, а самостійно шукає джерела нової інформації, шляхи розв'язання, бо вміння вчитися змінює стиль мислення та життя особистості.

Як же розуміти зміст поняття „уміння самостійно вчитися”? У сучасній психології й дидактиці - це цілеспрямована взаємопов'язана діяльність вчителя і учнів, яка охоплює мотивацію ставлення цілей, планування, підготування та її здійснення, рефлексію й оцінювання результатів (Д.Б.Ельконін, В.В.Давидов, В.В.Рєпкін, І.Я.Лернер, А.В.Хуторський тощо).

Зазначені вище автори виділяють такі структурні компоненти навчальної діяльності: навчально-пізнавальний інтерес, цілепокладання, навчальні дії, дії контролю. Визначено й рівні сформованості структурних компонентів навчальної діяльності на різних рівнях пізнавальної самостійності учня: репродуктивна, частково-пошукова і творча.

Рівні сформованості структурних компонентів навчальної діяльності (Д.Б.Ельконін, В.В.Давидов, В.В.Рєпкін, І.Я.Лернер, А.В.Хуторський та інші)

	Навчально-пізнавальний інтерес:	Цілепокладання:	Навчальні дії:	Дії контролю:
репродуктивний	- відсутність інтересу; - реакція на нове;	- відсутність цілі; - прийняття практичної задачі;	- відсутність навчальних дій як цілісних одиниць діяльності; - виконання навчальних дій з учителем;	- відсутність навичок контролю; - контроль на рівні мимовольної уваги;

частково-пошуковий	-стійкий навчально-пізнавальний інтерес;	- прийняття пізнавальної задачі; - перетворення пізнавальної задачі в практичну;	- неадекватний переніс дій; - самостійне будування навчальних дій;	- потенційний контроль на рівні довільної уваги; - актуальний контроль на рівні довільної уваги;
творчий	- узагальнений навчально-пізнавальний інтерес.	- перетворення практичної задачі в пізнавальну; - самостійна постановка нових цілей.	- наявність узагальнених навчальних дій.	- потенційний рефлексивний контроль; - адекватний рефлексивний контроль.

Тільки розуміючи діяльність як цілісний і багатофункціональний процес, можна обґрунтувати сутність поняття „вміння вчитися” та його компонентів з урахуванням специфіки навчальної діяльності (за О.Я.Савченко).

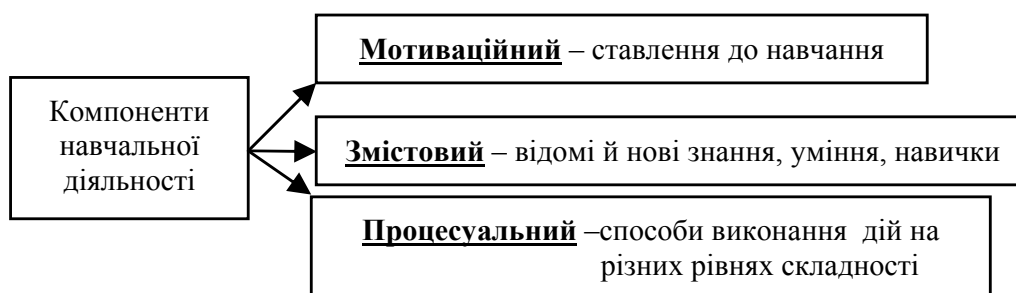

Ця структура навчальної діяльності передбачає, що учень:

- сам визначає мету діяльності або приймає учителю;
- проявляє зацікавленість навчанням, докладає вольових зусиль;
- організовує працю для досягнення результату;
- відбирає або знаходить потрібні знання, способи для розв’язання задачі;
- виконує в певній послідовності сенсорні, розумові або практичні дії, прийоми, операції;
- усвідомлює свою діяльність і прагне її вдосконалити;
- має навички й уміння самоконтролю та самооцінки.

У молодших школярів формується розгорнута навчальна діяльність (уміння вчитися) шляхом оволодіння загальнонавчальними вміннями і навичками (за О.Я.Савченко). До їх складу входять:

- організаційні (опанування школярами раціональних способів організації свого навчання);
- загальнопізнавальні (уміння спостерігати, розмірковувати, запам’ятовувати й відтворювати матеріал);

- загальнономовленнєві (основні елементи культури слухання і мовлення);

- контрольно-оцінні (засвоєння учнями способів перевірки та самоперевірки оцінювання одержаних результатів).

Ці види загальнонавчальних умінь і навичок функціонують у системі міжпредметних зв'язків і формуються безперервно протягом усього періоду початкового навчання відповідно до можливостей програмового матеріалу з різних предметів та обов'язкового обліку попереднього рівня оволодіння ним.

Такої мети можна досягти, якщо впливати на організацію навчально-виховного процесу системно, поєднуючи засоби опосередкованого і цілеспрямованого впливу формування уміння вчитися.

Зупинимося більш детально на деяких аспектах розв'язання цієї проблеми.

Організаційні вміння і навички. Які вони?

Організованість передбачає сукупність умінь, взаємодія яких забезпечує швидке включення молодших школярів у навчання, їх здатність діяти цілеспрямовано, орієнтуватися в часі, заздалегідь обдумувати послідовність і способи виконання завдання. Отже, у молодших школярів слід формувати такі вміння:

- організовувати своє робоче місце;
- орієнтуватися в часі та берегти його;
- планувати свої дії;
- доводити роботу до кінця.

Із зовнішньої організованості розпочинається внутрішня, тому організації робочого місця учнем вчителєві необхідно приділяти багато уваги. Для цього треба:

- ознайомити першокласників з їхньою партою;
- навчити добирати навчальне приладдя залежно від мети уроку;
- довести до рівня навички правильного розташування кожної речі на поверхні парти;
- учити працювати з підручником, зошитом, роздатковим матеріалом, біля дошки.

І головне, показавши і розказавши один раз, як треба робити, учитель повинен невтомно повторювати це ще раз і ще.

Учителям, як доводить практика, найскладніше реалізувати такі напрями – розвиток сенсорних умінь і створення в кожній дитини індивідуального досвіду самостійної творчої праці (загальнонавчальні вміння і навички).

У початкових класах обов'язково слід цілеспрямовано розвивати і вдосконалювати в учнів уміння бачити, спостерігати, слухати, відтворювати, вправно діяти обома руками.

Ядром самостійної навчальної діяльності є індивідуальна розумова діяльність учня. А саме:

- оволодіння процесами аналізу та синтезу;
- знання про сутність даного способу дії і вміння ним самостійно користуватися;
- поетапне оволодіння пізнавальними прийомами.

Формування в молодших школярів контрольно-оцінних умінь і навичок – неодмінна умова повноцінності їх навчання.

Для успішного формування навичок самоконтролю потрібно забезпечити в системі уроків такі умови:

- щоб запобігти можливим помилкам, ускладнювати завдання в певній послідовності: копіювання, використання зразка в тих самих умовах, у змінених, у нових;
- добиватися від учнів чіткого розуміння мети роботи і об'єкта перевірки;
- передбачати труднощі, які можуть виникнути в процесі виконання самостійної роботи;
- при формуванні складних умінь і навичок одночасно опрацювати прийоми і способи їх перевірки;
- у виконанні тренувальних вправ передбачати спеціальні ускладнення, щоб запобігти зниженню гостроти уваги, утворенню штампу дій.

Основні методи й прийоми формування самоконтролю: коопераційне пояснення способу дії, зіставлення зі зразком, оволодіння конкретними прийомами перевірки, опора на пам'ятку чи алгоритм, взаємоконтроль, диференційований підхід учителя до виправлення помилок, матеріалізація навчальних дій під час контролю (підкреслення, доповнення, підставлення відповіді).

Неможливо сформувати самостійність школярів без позитивних мотивів учіння. Щоб сформувати зацікавлене ставлення учнів до пізнання, треба спиратися не лише на почуття обов'язку, волю, а й на природну допитливість, емоційність, інтелектуальні почуття дитини, її самооцінку, роль у колективі тощо. При цьому ефективно використовувати можливості 12-бальної системи оцінювання.

Слід зазначити, що при розв'язанні завдань формування уміння вчитися вчителів у нагоді стануть праці академіка АПН України Савченко Олександри Яківни. А саме:

- Дидактика початкової школи. – К., 1997;

- Сучасний урок у початкових класах. – К., 1996;
- Навчання і виховання. 1, 2, 3, 4 класи. – К., 2002-2005.
- Барвистий клубочок. К., 1995;
- Розвивай свої здібності. К., 1995;
- Учись вчитися. К., 1996.

Особливістю початкової школи є те, що діти приходять до неї з різним рівнем готовності до навчання, неоднаковим соціальним досвідом, відмінностями в психофізіологічному розвитку. Тобто, початкова школа повинна допомогти кожній дитині реалізувати її здібності, створити умови для індивідуального розвитку школяра та підготувати до навчання в основній школі.

Література

1. Закон України “Про загальну середню освіту”.
2. Концепція загальної середньої освіти (12-річна школа).
3. Державний стандарт початкової загальної освіти.- К., 2006.
4. Програми для середньої загальноосвітньої школи. 1-4 клас.- К., 2006.
5. Контроль та оцінювання навчальних досягнень учнів початкової школи./ Методичні рекомендації. – К., 2004.
6. Компетентнісний підхід у сучасній освіті. - К., 2004.
7. Савченко О.Я. Навчання і виховання. 1, 2, 3, 4 класи. – К., 2002-2005.
8. Бондар В. Дидактика. – К., 2005.
9. Савченко О.Я. Дидактика початкової школи. – К., 1997.
10. Савченко О.Я. Сучасний урок у початкових класах. – К., 1996.

БІОХІМІЧНА КОМПЕТЕНТНІСТЬ ВИПУСКНИКІВ 12-РІЧНОЇ ШКОЛИ

Бабенко О.М.,

аспірант кафедри хімії Сумського державного педагогічного університету ім. А.С.Макаренка

Державний стандарт базової та повної середньої освіти, а також Концепція загальної середньої освіти (12-річна школа) зазначають, що середня школа повинна створити передумови для формування в учнів різних видів компетентності [4; 6].

Більшість педагогів-науковців вказують на необхідність переходу в освіті від інформаційного підходу до компетентнісного. Останній полягає в орієнтації результату освіти не тільки і не стільки на засвоєння учнями певної суми знань і умінь, скільки на їх практичне використання, що дозволить випускникам успішно розв’язати багато про-

блем, які зустрінуться їм у реальному житті. Випускники сучасної школи, щоб знайти своє місце в житті, ефективно освоїти життєві та соціальні ролі, мають [3, 5; 5]:

- обирати свою майбутню професію й оцінювати власну готовність до подальшої освіти, орієнтуватися на ринку праці, відповідати новим запитам ринку, бути гнучкими, мобільними, конкурентноздатними, вміти інтегруватися в динамічне суспільство;

- володіти комунікативною культурою, способами запобігання та розв'язування конфліктних ситуацій;

- вміти здобувати, аналізувати інформацію, отриману з різних джерел, застосовувати її для індивідуального розвитку та самовдосконалення, пізнання та пояснення явищ дійсності;

- дбайливо ставитися до свого здоров'я та здоров'я інших;

- володіти сучасною технікою та технологіями;

- бути готовим розв'язувати проблеми, що виникають у житті при виконанні різних соціальних ролей, проблеми життєвого самовизначення, вибору стилю й образу життя.

Іншими словами, випускник школи повинен бути компетентним у різних галузях життя. Саме поняття “компетентність” перейшло до списку педагогічних категорій з професійних. Під терміном “компетентність” (від лат. *compeo* — добиваюся; відповідаю, підхожу) розуміється передусім знання та досвід у тій чи іншій галузі, що дозволяють аналізувати, робити висновки, приймати ефективні рішення, а також раціонально діяти для реалізації прийнятих рішень. Сфера діяльності або коло питань, у яких людина професійно обізнана, володіє системними пізнаннями називається компетенцією. У межах своєї компетенції особа може бути компетентною або некомпетентною з певних питань, тобто мати компетентність у певній сфері діяльності.

У педагогіці єдиного визначення поняття “компетентність” не існує. Компетентність розглядається як загальна здатність особистості, що базується на знаннях, досвіді, цінностях, здібностях, набутих завдяки навчанню. Також це готовність і здатність реалізувати знання та досвід у проблемній ситуації. Це оцінна категорія, що характеризує людину як суб'єкта професійної діяльності, її здатність успішно виконувати свої повноваження [2]. Виходячи з наведених означень, розглянутих нами у своїх попередніх дослідженнях, вважаємо, що компетентність одночасно тісно пов'язує знання, уміння та зумовлену конкретною діяльністю поведінку людини. Таким чином, компетентність особистості становлять такі складові [1]:

- мотиваційна — визначення людиною мети своєї діяльності, виходячи з власних мотивів;

- пізнавальна, або когнітивна — сума знань;
- операціональна — володіння способами діяльності, готовність до здійснення діяльності;
- поведінкова, або аксіологічна — наявність певних цінностей, ставлення до своєї діяльності;
- соціальна — мобільність, уміння пристосовуватися до мінливих умов сьогодення.

Компетентності, яких набувають учні в школі, становлять собою цілісну систему. Її складають:

- ключові (базові) компетентності, що поєднують у собі всі компоненти загальнопредметного змісту освіти: реальні об'єкти дійсності, загальнокультурні знання про явища, що вивчаються, загальнонавчальні уміння, навички, узагальнені способи діяльності тощо. Основними групами ключових компетентностей, якими повинен володіти учень після закінчення середньої школи є: соціальні, полікультурні, комунікативні, діяльнісно-творчі, саморозвитку та самоосвіти;
- загально-галузеві компетентності, яких учень набуває впродовж засвоєння змісту тієї чи іншої освітньої галузі;
- предметні компетентності, що формуються в школярів упродовж вивчення того чи іншого предмета.

Першочерговим завданням є формування ключових і загальногалузевих компетентностей, що не прив'язані до конкретних навчальних дисциплін. Однак закономірно, що ключові компетентності, що належать до загальнопредметного змісту освіти, конкретизуються на рівні навчальних предметів, вони можуть сформуватися лише в процесі засвоєння окремих предметів. Тому спочатку відбувається набуття предметних компетентностей, що інтегруючись, поступово перетворюються на ключові.

Поряд із компетентнісним підходом до навчання важливим є особистісно зорієнтований. Особливого значення останній набуває в старшій школі. На реалізацію особистісно зорієнтованого навчального процесу спрямоване профільне навчання, що забезпечує задоволення індивідуальних потреб учнів. Мета впровадження профільної освіти полягає у створенні умов для свідомого вибору учнями старших класів напрямку подальшої освіти; забезпечення поглибленого вивчення окремих навчальних предметів, що по'язані з майбутньою професією випускників шкіл; підвищення готовності підлітків до соціального, професійного та культурного самовизначення.

Диференціація змісту освіти на старшому ступені школи здійснюється на основі поєднання курсів трьох типів: базових, профільних і елективних (курсів за вибором або спецкурсів). Як відомо, перші два

становлять інваріантну частину навчального плану, а курси за вибором — варіативну. Згідно з наказом Міністерства освіти і науки України від 20 травня 2003 року № 306 повноцінність загальної середньої освіти має бути забезпечена як інваріантною, так і варіативною частинами навчального плану.

Хоча спецкурси обов'язкові для вивчення старшокласниками, проте учні можуть самостійно обирати їх з переліку, який їм пропонують учителі. Курси за вибором задовольняють індивідуальні освітні потреби учнів, їх інтереси та схильності, дозволяють будувати власну освітню траєкторію.

Для профільного навчання хімії розроблені й успішно впроваджуються вчителями-практиками такі спецкурси: “Основи хімічного аналізу” (9-10 класи), “Біоорганічна хімія” (11 клас), “Хімія високомолекулярних сполук” (11 клас), “Хімія і природа” (11 клас).

Ми пропонуємо ще один спецкурс, розроблений для учнів одинадцятого класу біолого-хімічного профілю навчання “Біохімія”.

Основні задачі, які розв'язуються в процесі вивчення курсу “Біохімія”, є такі:

- організація внутрішньо профільної диференціації, міжпредметних зв'язків і можливості вивчати суміжні навчальні предмети на профільному рівні, що, у свою чергу, сприяє усуненню дублювання навчального матеріалу при вивченні близьких тем з різних дисциплін однієї галузі;

- реалізація індивідуальних профорієнтаційних потреб, допомога у здійсненні професійного вибору, усвідомлення можливостей і способів реалізації обраного життєвого шляху, набуття школярами певних освітніх результатів для успішного просування в майбутній професійній діяльності;

- формування у свідомості учнів системи поглядів на цілісність оточуючого світу, використовуючи інтегрований навчальний матеріал, засоби та методи двох природничих дисциплін, що сприяє засвоєнню знань у їх єдності та взаємозв'язку;

- забезпечення прикладного характеру профільного предмета, формування умінь творчо використовувати набуті знання, уміння та способи діяльності в нових, нестандартних ситуаціях, для розв'язання побутових, практично важливих завдань у повсякденному житті;

- задоволення пізнавальних інтересів старшокласників, що зазвичай бувають ширшими за типовий обсяг шкільних предметів і стосуються сфер діяльності людини навіть поза межами обраного ними профілю навчання.

Основи біохімічних знань закладаються в учнів ще при вивченні

шкільних дисциплін біології та хімії. Зміст спецкурсу “Біохімія” доповнює та поглиблює навчальний матеріал інших природничих дисциплін. Так, програмами з хімії та біології передбачено вивчення хімічної будови, властивостей і біологічних функцій основних органічних і неорганічних сполук, що входять до складу живих організмів. Проте недостатня увага приділена питанням біохімічних перетворень цих речовин в організмі. Вивчення закономірностей метаболічних перетворень, що відбуваються з речовинами в живий організмах, механізмів їх протікання та регулювання, а також інтеграції всіх біохімічних процесів дозволяє учням зрозуміти роль цих речовин, сутність патологічних змін, які виникають при порушенні їхнього обміну та дають можливість використати набуті знання у повсякденному житті, для свідомого вибору школярами здорового способу життя, профілактики різних захворювань.

На матеріалі спецкурсу “Біохімія” відбувається розвиток, поглиблення та набуття нових предметних біохімічних компетентностей. Предметними компетентностями з біохімії вважаємо систему взаємопов’язаних ціннісно-сміслових орієнтацій, знань, умінь і досвіду діяльності учня, що формуються відносно до змісту біохімічної освітньої складової та необхідних для здійснення ним особистісно та соціально значимої продуктивної діяльності.

Предметні компетентності є тими показниками, що дозволяють визначити готовність учня-випускника до життя, уміння розв’язувати різноманітні побутові, соціальні й будь-які інші проблеми. Наведемо декілька прикладів завдань і запитань, що дозволяють визначити рівень предметної компетентностей учнів з біохімії.

- На упаковці маргарину вказаний його склад у такому формулюванні: “У 70 грамах жирів містяться складні жирні кислоти — 26 г, односкладові жирні кислоти — 24 г, багатоскладові — 20 г. Протеїни — 0,1 г”. Що говорить вам ця інформація про склад продукту?

- У рекламі соняшникової олії звучить така фраза: “Піклуючись про ваше здоров’я, ми ретельно очистили олію від холестерину”. Наскільки вона коректна?

- Чому дефіцит білка в харчуванні зменшує стійкість організму до інфекцій?

- Відомо, що вміст нітратів у рослинах протягом доби змінюється. Як ви вважаєте, коли вміст нітратів в овочах найнижчий — уранці, удень чи ввечері? Коли їх потрібно збирати?

- Чому корисно споживати моркву у вигляді салату, заправленого сметаною або олією?

- Як ви вважаєте, чи всі вітаміни, які є у молоці (А, В₁, В₂, С і D), є

й у вершковому маслі? Якщо не всі, то які та чому?

Отже, метою вивчення спецкурсу “Біохімія” є продовження засобами цього навчального спецкурсу розвитку особистості учнів, формування компетентностей, необхідних для соціалізації та творчої самореалізації особистості, формування наукового світогляду школярів, їх інтелектуального розвитку, допрофесійної підготовки, виховання готовності до праці. Одержані школярами знання та уміння мають бути, перш за все, корисними, такими, щоб їх можна було застосувати в повсякденному житті. Запропонований спецкурс спрямований на формування готовності учнів використати набуті знання, уміння та способи діяльності для розв’язання різноманітних побутових ситуацій і задач.

Подальше дослідження плануємо присвятити аналізу індивідуального освітнього продукту учнів, що набувається ними на заняттях спецкурсу “Біохімія”.

Література

1. Бабенко О.М. Етапи формування предметних компетенцій з хімії учнів середньої загальноосвітньої школи / Педагогічні науки. Збірник наукових праць. — Суми: СумДПУ ім. А.С.Макаренка, 2005. — С. 43-49.

2. Бабенко О.М. Предметні компетенції з хімії як складова частина ключових компетенцій особистості // Біологія і хімія в школі. — 2005. — № 4. — С. 41-43.

3. Бібік Н.М. Компетентнісний підхід у презентації освітніх результатів / Зміст і технології шкільної освіти: Матеріали звітної наукової конференції Інституту педагогіки АПН України 30-31 березня 2005 року. — Ч.І. — К.: Пед. думка, 2005. — 100 с.

4. Державний стандарт базової і повної загальної середньої освіти // Освіта України. — 2004. — № 5. — 20 січня. — С. 8-9.

5. Єрмаков І.Г. Феномен компетентісно спрямованої освіти / Крок за кроком до життєвої компетентності та успіху. — К.: “Лат і К.”, 2003. — С. 6-8.

6. Концепція загальної середньої освіти (12-річна школа) // Інформаційний збірник МОН України. — 2002. — № 2. — 43 с.

ФОРМУЄМО ЖИТТЄВІ КОМПЕТЕНЦІЇ

Майджі Л.М.,

завідувач районного методичного кабінету

Великоновосілівського відділу освіти райдержадміністрації

Сучасна освіта переживає активні процеси реформування. Головною метою школи є створення умов для успішного навчання, виховання, розвитку й самореалізації кожної особистості, формування по-

коління, здатного навчатися протягом життя, створювати й розвивати цінності громадянського суспільства. На сьогоднішній день вже не можна назвати інноваційними технологіями навчання ті, які сприяють лише засвоєнню базових знань. Адже вчитель повинен виховувати соціальноадаптовану особистість, спроможну самореалізуватися, розвивати творчу активність учнів, і формувати такі якості, які ведуть учня „крок за кроком до життєвої компетентності та успіху”. Тому діяльність районного методичного кабінету націлена на осмислення педагогами нової філософії освіти, переорієнтацію своєї діяльності.

Проблему формування життєвих компетенції як ключового напрямку своєї роботи у 2006-2007 навчальному році у Великоновосілківському районі обрали такі школи, як Зеленогайська ЗОШ І-ІІІ ст., Старомайорська ЗОШ І-ІІІ ст., Старомлинівська ЗОШ І-ІІІ ст. №1, Нескучненська ЗОШ І-ІІІ ст., Октябрська ЗОШ І-ІІІ ст., Олексіївська ЗОШ І-ІІІ ст. Координатором сумісних дій в пошуку нових форм організації навчальної та виховної діяльності по праву визнано Великоновосілківську гімназію, бо саме в цьому колективі створена чітка система роботи з даної проблеми. Свідченням цього стала перемога заступника директора з виховної роботи Авілової О.В. в обласному етапі Всеукраїнського конкурсу „Кращий заступник директора з виховної роботи”. В основу матеріалів, представлених на цей конкурс, покладено провідну проблему, над якою працює колектив гімназії.

Вирішуючи проблему створення цілісної системи впровадження компетентісно орієнтованого навчання, кожна з шкіл, безумовно, здійснює пошук ефективних технологій формування основних освітніх компетенцій. Але поряд з тим, навчальні заклади, враховуючи основні освітні завдання, потенційні можливості педагогів, розробляють свою модель формування окремої компетенції, яка є ключовою в моделі випускника даної школи. Відслідкуванню підлягають перш за все учні восьмих класів. Їх навчальні можливості планується простежувати протягом навчання в основній та старшій школі. Алгоритм діяльності шкіл в напрямку формування життєвих компетенцій має єдину структуру:

- вхідне діагностування рівня сформованості визначеної компетентності;
- аналіз результатів та ознайомлення вчителів-предметників з ними;
- планування корекційної роботи;
- проміжний адміністративний контроль;
- вихідне діагностування.

Робота за такою схемою над проблемою компетентісно орієнтованого навчання продиктувала необхідність чіткої та цілеспрямованої теоретичної підготовки керівних кадрів, яка в поточному році стала базуватися на діагностично-прогностичній основі з урахуванням рівня професійної компетентності та потреб керівників шкіл. Тому особлива увага приділяється постійно діючим семінарам, тематикою яких в поточному році, перш за все, було передбачено ознайомлення з технологією впровадження інтерактивного навчання, адже саме за таких умов організації навчально-виховного процесу можливе забезпечення формування основних груп компетенцій учнів. У січні 2007 року директори шкіл мали змогу ознайомитися з діяльністю колективу Зеленогайської ЗОШ I-III ступенів, яка опікується проблемою формування мовних компетенцій учнів. Підтвердженням результативності роботи колективу є перемога учениці 10 класу Чернікової Галини в III і IV етапах Всеукраїнської учнівської олімпіади з української мови та літератури.

Прикладом того, що педагоги Великоновосілківського району успішно працюють над стрижневими освітніми проблемами, став тількино завершений районний етап XII Всеукраїнського конкурсу „Учитель року”. Переможці цьогорічного конкурсу – учитель математики Нескучненської ЗОШ I-III ст. Повзло Н.М., української мови та літератури Олексіївської ЗОШ I-III ст. Зайченко І.Г., правознавства Старомлинської ЗОШ I-III ст. №2 Панкрашова Н.М., образотворчого мистецтва Великоновосілківської гімназії Бастєєва М.І., трудового навчання Великоновосілківської гімназії Балжи О.І. успішно формують провідні освітні компетенції школярів, готують своїх вихованців до активної життєвої позиції.

Хочеться сьогодні відзначити й роботу педагогічного колективу Піддубненської ЗОШ I-III ст., який успішно планує навчально-виховний процес на матеріалах історичного минулого. Протягом останніх років у школі діє історико-краєзнавчий музей, експонати якого сприяють вихованню у школярів поваги до звичаїв та традицій свого народу, мешканців рідного села, тобто формуванням полі- та соціокультурних компетенцій.

Хочу зазначити, що значно зростає і професійний рівень молодих педагогів району. Відкритий урок у рамках районного методичного об'єднання учителя 1-х класів Великоновосілківської ЗОШ I-III ст. №2 Долгіх Н.І. отримав схвальний відгук колег, учителів початкових класів. Під час проведення уроку учитель зміг показати найсучасніші форми навчання і, що найголовніше, одночасно отримувати підтримку своїх маленьких вихованців. Адже саме в початковій школі закладаються основи компетентісно орієнтованого навчання.

Сподіваюся, що фахова досвідченість майстрів педагогічної праці в поєднанні з інноваційними педагогічними технологіями, ентузіазм та наполегливість педагогів сприятиме реалізації основної освітньої мети – надання якісної освіти школярам.

ФОРМУВАННЯ МОТИВУ НАВЧАЛЬНОЇ ДІЯЛЬНОСТІ В УЧНІВ ПОЧАТКОВИХ КЛАСІВ (СИСТЕМА РОЗВИВАЛЬНОГО НАВЧАННЯ Д.Б. ЕЛЬКОНІНА – В.В. ДАВИДОВА)

Пушкар Л.М.,

*методист науково-методичної лабораторії з розвивального
навчання Харківського обласного науково- методичного інституту
безперервної освіти*

На сучасному етапі розвитку українське суспільство потребує особистості, здатної бути суб'єктом діяльності, яка може діяти в нестандартних ситуаціях; тому й метою української системи освіти є створення умов для розвитку особистості й творчої самореалізації кожного громадянина України, виховання покоління людей, здатних ефективно працювати, навчатися впродовж життя [1]. Саме система розвивального навчання сприяє досягненню головної мети української системи освіти завдяки досягненню своєї мети – формування суб'єкта навчальної діяльності.

Навчальна діяльність – це діяльність, спрямована на саморозвиток учня як суб'єкта навчання. Вона складається з низки елементів: мотив, цілепокладання, навчальні дії, контроль, оцінювання [4]. Кожна складова є однаково ваговою в низці складових навчальної діяльності, тому несформованість хоча б однієї з них є суттєвою перешкодою для формування суб'єкта навчальної діяльності.

Мотив має особливе значення серед взаємозумовлених складових навчальної діяльності, є першоджерелом діяльності. У розмаїтті мотивів, які спонукають учня навчатися, психологічно найвагомішими є, звичайно, потяг до знань та інтерес до процесу їх здобування. Основа мотивів – первинні (природні) і вторинні (набуті) потреби, які в мотивах відбиваються у формі переживань, почуттів, інтересів, уявлень, думок, ідей, понять, моральних ідеалів, переконань тощо [3].

Конкретними мотивами навчальної діяльності школяра можуть бути такі: інтерес, прагнення до заохочення, страх покарання за неуспіх тощо. При цьому єдину роль у навчальній діяльності відіграє навчально-пізнавальний інтерес. Саме він, на відміну від інших можливих мотивів, тільки й може забезпечити повноцінну навчальну діяльність,

оскільки орієнтує учня безпосередньо на процес розв'язання змістовних навчальних завдань.

Як вважає В. В. Репкін, для виникнення мотиву повинні бути створені певні умови. По-перше, факт, який постав перед дитиною, має містити в собі протиріччя з набутим досвідом. По-друге, дитина повинна з'ясувати, навіщо їй потрібні ці нові знання і внутрішньо прийняти завдання для розв'язання [2].

Навчально-пізнавальний інтерес у різних учнів може мати різний ступінь інтенсивності, набувати різних форм вияву, актуалізуватися з більшою чи меншою легкістю. Усі ці особливості вияву навчально-пізнавального інтересу складають предмет його діагностики.

Моніторинг дає можливість відстежити формування навчально-пізнавального інтересу в учнів початкових класів, які навчаються за системою розвивального навчання. Для цього Сосницькою Н.П., завідувачем науково-методичної лабораторії з розвивального навчання, на основі праці Репкіної Г. В. та Заїки Є. В.[4], було розроблено моніторингову картку "Рівні сформованості навчальної діяльності учнів класів розвивального навчання". Картка використовується вчителями початкових класів для визначення (способом спостереження) рівня сформованості всіх складових навчальної діяльності й показників росту та середнього показника навчальної діяльності кожного учня. Користуючись цією схемою, можна й визначити чотири рівні сформованості навчально-пізнавального інтересу і його ріст за навчальний рік.

За матеріалами дослідження на початок першого класу в учнів переважає перший рівень сформованості мотиву (близько 70 %), приблизно 30 % учнів мають другий рівень, тобто в учнів або зовсім відсутній інтерес до розв'язання навчальних завдань, або наявна лише реакція на новизну практичного матеріалу. На кінець навчання в початковій школі вчителі відзначають, що рівень сформованості мотиву в учнів зростає в середньому більше ніж на два рівні. Приблизно 50% випускників школи I ступеня виявляють третій рівень сформованості мотиву і 50 % учнів мають четвертий рівень. Це говорить про сформованість не нижче, ніж ситуативного навчального інтересу на спосіб розв'язання конкретного завдання. Деякі учні (так звана "група прориву" за Цукерман Г.А.) виявляють ознаки сформованості індивідуального суб'єкта – виходять за межі системи завдань, які розв'язують на уроках [6].

Отже, система розвивального навчання Ельконіна — Давидова забезпечує формування стійкого навчально-пізнавального інтересу в школярів початкових класів, що сприяє розвитку учнів як суб'єктів

навчальної діяльності. Важливу роль у спрямуванні процесу формування мотиву діяльності на заданий результат відіграє педагогічний моніторинг.

Література

1. Національна доктрина розвитку освіти . – Освіта України. – 23 квітня 2002 р. № 33. – с. 4-6
2. Репкин В. В., Репкина Н. В. Развивающее обучение: теория и практика. – Томск: Пеленг, 1997. – 288 с.
3. Вісник Харківського національного університету № 493. Серія психологія. Розвивальне навчання в Україні: стан і перспективи. Матеріали I Всеукраїнської науково-практичної конференції. – Харків, 2000. – 72 с.
4. Репкина Г. В., Заика Е. В. Оценка уровня сформированности учебной деятельности. – Томск: Пеленг, 1993. – 61 с.
5. Давыдов В. В. Проблемы развивающего обучения. – М.: Академия, 2004. – 283 с.
6. Цукерман Г. А. Виды общения в обучении. – Томск: Пеленг, 1993.

ФОРМУВАННЯ ЖИТТЄВОЇ КОМПЕТЕНТНОСТІ ДИТИНИ ДОШКІЛЬНОГО ВІКУ – УМОВА ЗАБЕЗПЕЧЕННЯ НАСТУПНОСТІ РОЗВИТКУ ДИТИНИ

*Бондарева Т. В.,
методист Макіївського
навчально-методичного центру*

Зміни в житті суспільства зумовили зміни в соціальному замовленні щодо дошкільної ланки освіти як основи становлення життєвої компетентності дитини.

Процес забезпечення наступності дошкільної і початкової шкільної ланок освіти, на думку О.Г. Кучерявого, можна зазначити як створення умов для такої зміни, коли відбувається неперервний загальний розвиток дітей і професійно-духовне самовдосконалення педагогів.

Випускник дошкільного закладу має адаптуватися до школи першого ступеня, тобто має відбутися пристосування дитини до загальноосвітнього закладу, в якому провідним типом діяльності є навчальна.

Навчальна діяльність, по-перше, потребує від дитини нових соціальних взаємин у діаді «дитина - дорослий», а саме – «учень - учитель», тобто прийняття нової соціальної ролі – «учень» через визнання дорослою людиною, яка буде його вчити, що і як саме треба робити.

По-друге, навчальна діяльність базується на сформованому в дошкільному віці базисі особистісної культури дитини та відповідної віку життєвої компетентності.

Таким чином, сучасний дошкільний заклад забезпечує навчання, виховання, розвиток кожної дитини. Сучасна філософія дошкільної освіти висуває погляд на дитину як цінність, підкреслює безумовну віру в її потенційні можливості та природну обдарованість.

У дошкільних закладах нашого міста педагоги здійснюють свою діяльність відповідно до теорії ампліфікації А.В. Запорожця, що визнає дошкільне дитинство як самоцінний унікальний період у психічному розвитку дитини. Становлення первинного світогляду, довільної поведінки, усвідомленого «Я», здатності об'єктивно оцінювати себе – підпорядкування мотивів відбувається в специфічних видах дитячої діяльності: предметно-практичній, спілкуванні, сюжетно-рольовій грі.

Проте випускник дошкільного закладу має адаптуватися до школи першого ступеня, де повинно відбутися пристосування дитини до провідного типу діяльності – навчальної та нових соціальних взаємин.

Зміст дошкільної освіти, окреслений Базовим компонентом дошкільної освіти та Державною базовою програмою, зорієнтований на об'єктивні закономірності психічного розвитку дитини на кожному віковому етапі, на потреби та пріоритети зростаючої особистості.

Світосприймання та специфіка життєдіяльності мають свої особливості:

- висока прихильність дитини до дорослих;
- домінування в житті дошкільника інтимно – особистісних контактів у порівнянні з діловими;
- активне входження в соціальні ролі члена родини, товариша, друга в колі однолітків, вихованця для вихователів;
- висока емоційна насиченість буття;
- безпосередність, щирість, відкритість реагування на результати діяльності, вчинки, події тощо;
- нездатність дитини довго концентрувати увагу на предметах, подіях;
- освоєння довкілля через нерегламентовані види діяльності – спілкування, сюжетно – рольову гру, самостійну художню та предметно – практичну діяльність;
- відносна свобода від серйозних обов'язків[3].

Таким чином, вихователі мають спрямувати свою педагогічну діяльність на формування життєвої компетентності дитини та відповідної віку моральної зрілості, враховуючи особливості розвитку сучасного дошкільника.

Показниками життєвої компетентності дитини дошкільного віку сучасний вітчизняний фахівець, доктор психологічних наук О.Л. Кононко вважає **оптимальну для вікового періоду модель провідної діяльності, тобто:**

- уміння свідомо мотивувати свої дії;
- готовність до цілепокладання;
- здатність використовувати засоби досягнення мети, характерні для обраної діяльності;
- здатність досягти позитивного результату;
- спроможність реалістично оцінити свої результати;
- **уміння виявляти різні форми активності у сферах життєдіяльності;**
- **здатність виявляти розвинуті базові моральні якості особистості.**

У системі регіонального моніторингу відслідковуються такі ключові компетентності учнів: пізнавальна, особистісна, самоосвітня, соціальна, ставлення до власного здоров'я.

У регіональній програмі визначені основні блоки компетентностей – мотиваційні, функціональні, соціальні, які пов'язані між собою.

Таким чином, наступність можна забезпечити, враховуючи специфіку кожного вікового періоду.

Дошкільний заклад (не тільки родина)

- здійснює мотивацію на навчання, розвиток, саморозвиток особистості;
- забезпечує набуття функціональної компетентності в процесі предметно – практичної діяльності, виявлення активності та реалізації потенційних можливостей дитини – фізичних, соціально – моральних, емоційних, пізнавальних, мовленнєвих, художніх, креативних.
- сприяє соціально – моральному розвитку дитини в специфічних видах дитячої діяльності – спілкуванні, предметно – практичній, сюжетно – рольовій грі.

Зважаючи на те, що формування компетентності дошкільника відбувається в процесі взаємодії всіх суб'єктів педагогічного процесу, як дорослих – вихователя, психолога, музичного керівника, керівника ДНЗ, батьків, так і дітей-однолітків, як групи в цілому, так і окремих дітей, важливо визначити механізм взаємодії.

Зважаємо на думку Г.С. Костюка, який зазначив, що розвиток не є прямим наслідком навчання. Розвиток має свої закони та специфічні рушійні сили, тому не можна форсувати навчання та підштовхувати його, поспішати до заданої цілі – готовності до школи.

На забезпечення розвитку й виховання дітей спрямована Державна програма розвитку, зусилля батьків. Вихователь дошкільного навчального закладу здійснює педагогічну підтримку та сприяє розвитку дитини, ґрунтуючись на психології його розвинення, використовуючи різні форми, методи роботи, спрямовані на формування життєвої компетентності дитини.

Пізнавальна компетентність формується в різних видах специфічної діяльності дитини у вигляді предметно – практичних дій, дослідництва, спостережень, ознайомлення з довкіллям, участі в дидактичних іграх, вправах тощо. Свідченням наявності пізнавальної компетентності є:

- елементарні форми логічного мислення дитини;
- компетентність дитини у сферах життєдіяльності, а саме таких: «Природа», «Культура», «Люди», «Я сам», розвинуті образні форми сприйняття світу, сформовані дитячі форми світосприйняття, цілісного бачення світу;
- загальнопізнавальні вміння – спостерігати, обстежувати, виділяти головне й другорядне, порівнювати, запам'ятовувати, бачити проблему, розв'язувати її, розмірковувати, усвідомлювати матеріал;
- загальномовленнєві вміння – слухати, запитувати, доводити правомірність умовисновків, налагоджувати мовленнєву комунікацію.

Особистісна компетентність як особистісне зростання відбувається в різних видах специфічної дитячої діяльності – спілкуванні, предметно – практичній діяльності, сюжетно-рольовій грі, дитячому експериментуванні, самостійній художній діяльності шляхом ампліфікації (Зпорожець А.В., Лісіна М.І.) з урахуванням цінностей та інтересів дитини, і має відповідати вимогам (Кононко О.Л.):

- фізичне, психічне, морально – духовне здоров'я дошкільника;
- збалансоване прагнення до самореалізації, саморозвитку і самозбереження;
- довільність психічних процесів, володіння елементарними формами самореалізації поведінки та діяльності;
- розвиненість уяви як передумова креативності;
- вияв різних видів активності – фізичної, соціально – моральної, емоційної, пізнавальної, мовленнєвої, художньої, креативної;
- оптимістичне ставлення до життя, віра у власні можливості, наявність найпростіших форм життєвої перспективи;
- наявність зачатків почуття совісті як механізму особистісного зростання;
- висока самоповага;

- сформованість індивідуального обличчя, особистісного стрижня[3].

Самоосвітня компетентність відбувається на засадах спеціально організованої вихователем навчальної діяльності, спільної з дітьми та самостійної роботи вихованців, надання малюку «особистого часу», виховання таких базових якостей, як самостійність, спостережливість, відповідальність, працелюбність, самовладання, креативність, і потребує:

- створення розвивального середовища щодо вияву індивідуальних інтересів дитини;
- цілеспрямованої роботи з дитячою книгою через книжковий куточок (сюжетно-рольова гра «Бібліотека»);
- організації форм роботи, що сприяють розвитку самостійності та відповідальності (тривале чергування в куточку природи, ведення календарів, щоденників, обговорення підсумків роботи, спостережень, планування роботи на деякі відрізки часу);
- формування здатності до самоаналізу, самоконтролю за власною діяльністю в процесі застосування різних форм і видів роботи;
- створення ситуацій для використання знань дітей в практичній діяльності.

Соціальна компетентність формується як в спеціально організованій діяльності, так і в процесі стихійної взаємодії(Д.Б. Ельконін).

У дошкільних закладах міста має місце позитивний досвід організації навчання, у мікрогрупах на засадах соціоігрової педагогіки (Шулешко Є.Є., Букатов В.М., Єршова О.П.), що сприяє розвитку комунікації однолітків та становленню новоутворення «супідрядність мотивів», коли продумані дії починають переважати над імпульсивними, мотив «хочу» поступається місцем мотиву «треба», важливого значення набувають соціальні мотиви.

Пріоритетні напрямки виховної роботи:

- ✓ інтеграція дитини в соціум;
- ✓ спілкування та спільна діяльність;
- ✓ розвиток відповідальності як базової особистісної цінності;
- ✓ визначення статусу в групі однолітків;
- ✓ формування категорії «авторитет»;
- ✓ становлення совісті як форми морально–емоційного самоконтролю;
- ✓ усвідомлення свого місця в системі стосунків з дорослими;

Компетентнісне ставлення до здоров'я набувається дитиною у процесі гігієнічних процедур, під час прийому їжі, в процесі спеціально організованого рухового режиму – ранкової гімнастики, фізкульту-

рних занять, рухливих ігор, спортивних розваг та свят, бесід з валеологічної тематики:

- ✓ знає своє тіло і виявляє турботу до нього;
- ✓ вміє повідомити про своє здоров'я чи нездоров'я, виконує поради лікаря;
- ✓ підтримує позитивні стосунки з дітьми та дорослими;
- ✓ виявляє фізичну активність, уподобання до якихось конкретних фізичних вправ, ігор;
- ✓ негативно ставиться до шкідливих звичок;
- ✓ має елементарні валеологічні знання та використовує їх.

Протягом дошкільного дитинства відбувається стрімкий психічний розвиток дитини, відбувається становлення її особистості, вдосконалюється мовлення, збагачуються навички спілкування, формуються якості особистості, зростають фізичні можливості, розширюється життєвий простір.

Важливою особливістю розвитку дитини є те, що набуті нею знання, дії, здібності мають *загальний характер* і потрібні їй, щоб стати людиною.

Здобутком дошкільного дитинства виступають образні форми пізнання світу. У специфічній дитячій діяльності – предметній, сюжетно-рольовій грі, малюванні, ліпленні, конструюванні, експериментуванні, розвиваються психічні процеси: сприймання, наочно – образне мислення, уява. Вони надають дитині можливість здійснювати подальший розвиток пошукових дій, дій внутрішнього плану, сприяють засвоєнню сенсорних еталонів та наочних моделей, розвитку творчих здібностей, пізнавальних інтересів.

Другим важливим здобутком дошкільного віку є моральні почуття, які є основою знаходження дитини в суспільстві і складають основу гуманної спрямованості людини на довкілля і саму себе.

Порівняний аналіз показників життєвої компетентності старших дошкільників і молодших школярів

Дошкільник	Школяр
<i>Пізнавальна компетентність</i>	
<ul style="list-style-type: none"> - прагнення отримати нову інформацію; - засвоєння системи знань, відповідній віку; - загально-навчальні вміння й навички (організаційні, загально-пізнавальні, загальнономовленеві, контрольооцінні); - здатність сприймати дорослого як вчителя, а себе самого – як учня. 	<ul style="list-style-type: none"> - уміння навчатися та оперувати знаннями; - навчальні досягнення.
<i>Особистісна компетентність</i>	
<ul style="list-style-type: none"> - дитячий світогляд (знання й досвід: практичний, ціннісний, чуттєвий); - самосвідомість, здатність до рефлексії; 	<ul style="list-style-type: none"> - розвиток індивідуальних здібностей і талантів; - здатність до рефлексії;

- саморегуляція діяльності й поведінки; - елементарна система дитячих цінностей; - домірність переживань реальним подіям; - уміння регулювати свою поведінку.	- обізнаність у власних сильних та слабких сторонах.
<i>Самоосвітня компетентність</i>	
- здатність дитини докласти особистісні зусилля; - наявність самостійності як базової якості особистості; - становлення адекватної оцінки та здатності до самоконтролю.	- здатність до самонавчання; - гнучкість застосування знань, умінь навичок в умовах швидких змін; - самоаналіз, самоконтроль за власною діяльністю.
<i>Соціальна компетентність</i>	
- знання про людей, їх стосунки; - повага до людей; - уміння співпрацювати, співчувати; розуміти почуття інших людей; - справедливість; - уміння спілкуватись; - зачатки почуття совісті.	- співпраця, робота в команді, комунікативні навички; - здатність приймати власні рішення; - соціальне єднання; - ціннісні орієнтації; - розвиток особистісних якостей; - саморегуляція; - культура міжособистісних відносин.
<i>Компетентне ставлення до власного здоров'я</i>	
- має уявлення про себе; свій організм; - вміє уникати небезпеки; - орієнтується у показниках власного здоров'я.	- здоров'я – соматичне, клінічне, фізичне, психічне; - рівень валеологічних знань.

Таким чином, у Базовому компоненті дошкільної освіти в Україні та Державній базовій програмі розкрито специфічні особливості дошкільного дитинства, враховуючи які практичні працівники дошкільних закладів і шкіл мають можливість уникнути або пом'якшити кризові прояви в дітей 6 – 7 років, що і є головною ознакою забезпечення наступності між дошкільною і шкільною освітою.

Література

1. Закон України «Про дошкільну освіту». - К., 1999.
2. Базовий компонент дошкільної освіти в Україні. - К., 2003.
3. Коментар до Базового компонента дошкільної освіти в Україні. - К., 2003.
4. Державна експериментальна програма розвитку дитини дошкільного віку. - К., 2004.
5. Регіональна програма впровадження компетентісно орієнтованого підходу в навчально – виховний процес. - Донецьк, 2004.

ФОРМУВАННЯ І РОЗВИТОК ЧИТАЦЬКОЇ КОМПЕТЕНТНОСТІ ШКОЛЯРІВ

*Утянська Т.С.,
методист Макіївського
навчально-методичного центру*

Підтримка читання – це стратегічно важливий елемент культури, інструмент підвищення інтелектуального потенціалу нації, творчого розвитку особистостей та соціальної активності українського суспільства.

Сучасний навчально - виховний процес спрямований на виховання учня – суб'єкта культури і власної життєтворчості. Школа, учитель, класний керівник мають забезпечити духовний розвиток і саморозвиток особистості, навчити вихованців мистецтву творити себе і своє життя.

Велику роль у цьому процесі відіграє книга. Тому пропаганда читання, виховання інформаційно – бібліографічної та читацької культури, формування вміння користуватися бібліотекою, її послугами, книгою, довідковим апаратом, розвиток пізнавальних інтересів – пріоритетні напрямки спільної діяльності педагогів, бібліотеки, батьків.

Читання – це дуже важкий процес, який вимагає уваги, напруження, фізичних та розумових сил. Розрахунки і дослідження свідчать, що при читанні протягом 1 години в день дитина за період шкільного життя прочитає від 150 – 170 книжок обсягом 300 сторінок. На кожний рік припадає від 13 до 14 книг. Ці дані мають не тільки пізнавальне, а й практичне значення; вони допомагають визначити обсяг позакласного читання і програмної літератури для учнів кожного класу.

Сьогодні світ комунікаційної техніки володіє великими можливостями, що інколи не укладаються в розумінні людини. Більшість людей відчувають себе неготовими впевнено користуватися новими інформаційними системами, які передбачають високий рівень розумових здібностей, організовану свідомість.

Важливі кроки на шляху набуття необхідних якостей – це розвиток мовних можливостей, навичок читання.

Ми зараз можемо стверджувати те, що суспільство, яке читає, є суспільством, що мислить.

Для розвитку таких здібностей, як уміння бачити, говорити й читати здійснюють чутливі фази «вікна розвитку».

Поки ці «вікна» відчинені, відповідним чином здібності можуть розвиватися.

Для мовного розвитку «вікна» зачинаються приблизно в 10 років, для розвитку здібностей до читання в 13-14 років.

Мовна здібність до абстрагування і уявлення, фантазія, творчі можливості, здатність приймати рішення та навчатися – усі вони пов'язані з біофізичними процесами.

І зараз, коли реформування загальної середньої освіти у відповідності до закону України « Про загальну середню освіту» передбачає реалізацію принципів гуманізації освіти, його демократизацію і методичну переорієнтацію процесу навчання на розвиток особистості учня, формування його основних компетентностей, ми повинні доводити до свідомості як дітей, так і батьків, думку, що читання та письмо залишаться основопокладаючими інструментами культури у світі різноманітних засобів масової інформації.

Відомо, що кожен вид діяльності людини в сучасних умовах неможливий без постійного здобування інформації, а це завжди пов'язане з пошуком, потребою глибокого знання спеціальних джерел. Гострою проблемою спільної діяльності класного керівника, учителя початкових класів і шкільного бібліотекаря є популяризація бібліотечно– бібліографічних знань.

На бібліотечно–бібліографічних заняттях розширюються знання учнів про книгу, формуються навички роботи з різними видами друкованих джерел, самостійної роботи з книгою, вони вчаться користуватися бібліотечними інформаційними службами.

Бібліотечно–бібліографічні заняття проводять класні керівники, учителі – предметники, учителі початкових класів, бібліотекарі.

У ході занять педагог створює умови, які стимулюють читацьку активність учнів, постійно підказує шляхи її застосування. В основі методики цих занять лежить організоване спілкування кожного учня з книгою.

Глибока начитаність, літературна ерудиція значною мірою визначають особистість учня його світогляд, коло інтересів, уміння сприймати прекрасне в мистецтві і в житті.

Від учителя і шкільного бібліотекаря залежить, чи перетвориться читання книг у їх стійку звичку. Залучення учнів до читання книг здійснюється як у навчальній, так і в позакласній їхній діяльності, на спеціально організованих заняттях.

Адже в початкових класах учень має оволодіти читацькими навичками й уміннями, способами роботи з художньою літературою, орієнтуватися у світі дитячих книжок, періодиці, довідковій літературі, бути готовим до навчання в середній ланці школи на основі розвиненого в нього інтересу до читання, до книжки.

Особливо складно формувати в учнів уміння працювати з підручником, довідковою та енциклопедичною літературою, а також словниками. Над вирішенням цієї проблеми працюють і вчителі–предметники, і бібліотекарі, і класний керівник.

Спілкування з книгою допомагає учневі оволодіти певною сумою знань, засвоїти досвід попередніх поколінь, залучає до культурних надбань та цінностей українського народу, його звичаїв, традицій.

Навчити вмінню читати самостійно, осмислено – одне із пріоритетних завдань педагогів і бібліотекарів, його вирішенню сприяє їх майстерність залучати дітей до книги, оволодівати мистецтвом літературного читання, закріплювати читацькі навички, розширювати діапазон читацької компетентності. Цьому сприяють літературні ігри, вікторини, казки – естафети, історичні марафони, музичні ринги, брейн – ринги та інші форми, які дають змогу залучити учнів до активної творчої – відтворюючої діяльності.

Діапазон пізнання книги учнями – старшокласниками значно розширюється: їх вчать систематичній праці з книгою, умінню чітко формувати читацький запит, вільно орієнтуватися в різноманітних джерелах інформації, з цією метою проводяться літературні «кругозори», пізнавальні ігри «Лото – ерудит», «Інтелектуальне казино», «Твоя гра», олімпіади літературних ерудитів, прес – діалоги, презентації і прем'єри книг.

Шкільному бібліотекарю важливо якнайповніше забезпечити потреби школяра в літературі, яка б задовольняла його пізнавальні інтереси, але оголошені в навчальних закладах акції «Подаруй бібліотеці книгу!», поки що не принесли втішних результатів. Але проблема комплектування фонду шкільної бібліотеки необхідною пізнавальною літературою залишається прерогативою держави.

Інтерес дитини до читання значною мірою залежить від ставлення до книги в сім'ї. З метою виховання інтересу до читання в сім'ї необхідно проводити різні виховні заходи разом з батьками: «Тато, мама, я – читаюча сім'я», години спілкування «Моя улюблена домашня бібліотека», КВК учнів з батьками «Найрозумніший», надати рекомендації для батьків щодо наповнюваності домашньої бібліотеки, які дають можливість цілеспрямовано здійснювати керівництво читанням у сім'ї.

Процес керівництва читанням складається із взаємопов'язаних і взаємообґрунтованих частин планування, організації, регулювання і контролю.

Потрібно пам'ятати настанову видатного педагога В.О. Сухомлинського про те, що «читання як джерело духовного збагачення не зводиться до вміння читати : з цього вміння воно тільки починається...»

Тому треба добиватися не читання заради читання, а читання як самостійної діяльності дитини у світі книжок, з якою починається її освіта, самовиховання, формування високих художніх смаків, гармонійний розвиток особистості.

**Модель випускника школи
щодо формування читацької компетентності**

Велику роль у забезпеченні духовного розвитку і саморозвитку особистості відіграє книга. Тому пропаганда читання, виховання бібліотечно-бібліографічної та інформаційної культури, формування вміння користуватися бібліотекою, її послугами, книгою, довідковим апаратом, розвиток творчої думки, пізнавальних інтересів – пріоритетні напрямки спільної діяльності педагогів і бібліотекарів.

Усю роботу з пропаганди книги та її читання необхідно вести систематично і паралельно у 3-х напрямках: техніка читання + культура читання + інтерес до читання.

<ul style="list-style-type: none"> ■ Техніка читання - тема; - виразність; - правильність; - свідомість. 	<p>формується на уроках читання за допомогою спеціальних вправ</p>
<ul style="list-style-type: none"> ■ Культура читання - проводити інтегровані уроки; - використовувати елементи бібліографії; - використовувати довідкову і художню літературу, періодичну пресу. 	<p>на уроках і в позаурочний час</p>
<ul style="list-style-type: none"> ■ Читацькі інтереси - створити читацький актив; - книжкову лікарню; - консультпункти; - класну картотеку книг або бібліотеку; - відвідувати бібліотеку; - проводити колективні творчі справи, літературні ігри, КВК, казки-естафети тощо; - розвивати самостійну літературну діяльність. 	<p>на уроках з позакласного читання в поєднанні з позакласною читацькою самостійною діяльністю учнів та бібліотечними уроками</p>

Роботу щодо формування читацької компетентності можна поділити на дві групи умінь:

▪ Робота з текстом і іншими джерелами інформації	▪ Інформаційно-бібліографічні уміння та навички
Розділи	Розділи
<ul style="list-style-type: none"> – аналіз та виділення головного; – порівнювання; – виділення та пояснення понять; – конкретизація; – доказ і спростування; – творчі уміння; – уміння працювати з аудіовізуальними засобами. 	<ul style="list-style-type: none"> – загальні знання про бібліотеку; – знання про книгу; – уміння користуватися абонементом та читацьким залом бібліотеки; – уміння користуватися довідковою літературою, періодикою; – уміння користуватися інформаційною бібліографією, каталогом та картотеками, поняття про бібліографічне описання книги.

Управлінські дії щодо формування читацької компетентності

Процес формування читацьких умінь є складним. Він потребує цілісної системи управлінських дій на всіх рівнях.

Управління на рівні навчального закладу:

Директор школи

- здійснює управління процесом забезпечення навчальною літературою та контроль за її використанням на уроках і в позакласній роботі;

- спрямовує діяльність педколективу, бібліотеки та батьків на формування в учнів читацької культури;

- планує та розглядає цю проблему на педагогічній нараді;

- фінансує комплектування бібліотеки;

- здійснює контроль за аналізом читання (один раз на рік);

- координує роботу заступників директорів.

Заступник директора з навчально-виховної роботи

здійснює контроль:

- за використанням науково-популярної літератури педагогами на уроках, за вмінням учнів користуватися нею;

- за аналізом читання (2 рази на рік);

- за проведенням бібліотечних уроків;

- за роботою педагогів та бібліотеки щодо формування читацьких інтересів у дітей на уроках та в позаурочний час;

- розробляє тематику бесід для учнів та батьків, спрямованих на формування читацької компетентності;

- за використанням літератури з позакласного читання.

Заступник директора з виховної роботи

- здійснює контроль щодо популяризації літератури в позакласній роботі;

- здійснює контроль та організацію роботи з вчителями, бібліотекарем з керівництва читанням;

- здійснює контроль за проведенням масових заходів, роботою гуртків, клубів за інтересами щодо розвитку читацької компетентності.

Учителі

- навчають учнів умінню працювати з довідковою літературою, словниками, енциклопедіями;

- проводять інформаційно-бібліографічні уроки;

- здійснюють контроль за читанням програмної, позакласної літератури та періодичних видань;

- здійснюють керівництво з проведення масових заходів щодо розвитку читацьких здібностей у дітей разом з батьками та бібліотекарем.

Класний керівник, класовод

- здійснює контроль за читанням дітей (раз в 2 місяці);

- формує читацький інтерес засобами книги разом з батьками;

- здійснює керівництво з проведення масових заходів щодо формування інформаційної та читацької культури в дітей разом з батьками та бібліотекарем;

- надає допомогу батькам з питань сімейного читання разом з бібліотекарем.

Бібліотекар

- надає учням рекомендації щодо можливостей покращання якості навчання через звернення до різноманітних джерел інформації, включаючи комп'ютер, аудіовізуальні засоби, періодичну літературу;

- забезпечує учнів навчальною та науково-популярною літературою;

- проводить бібліотечно-бібліографічні уроки;

- навчає учнів умінню працювати з каталогами, довідниками, енциклопедіями, словниками;

- здійснює керівництво і контроль за читанням дітей (1 раз на місяць);

- вивчає читацькі запити дітей;

- координує роботу щодо формування читацького інтересу в дітей разом з учителями;

- популяризує нову літературу;

- є керівником роботи з індивідуального та групового читання учнів;

- спрямовує діяльність наради бібліотечного активу для участі в різноманітних формах роботи щодо формування читацької компетентності.

Батьки

- здійснюють керівництво і контроль за читанням дітей;
- надають допомогу в проведенні позакласних заходів та комплектуванні навчального фонду.

Управління на рівні навчально-методичного центру

- готує рекомендації до проблеми вивчення читацького інтересу, формування культури читання та інформаційної культури в дітей засобами книги як необхідної умови підвищення ефективності педагогічного процесу;
- корегує діяльність керівників шкіл щодо проведення моніторингу читання дітей;
- відслідковує результати моніторингу читання на рівні міста;
- здійснює аналітико-прогностичну діяльність за результатами моніторингу читання;
- вивчає досвід навчальних закладів з проблеми формування інформаційної та читацької компетентності, розробляє систему обміну передовими надбаннями кращих шкіл та формує банк даних досвіду шкіл, педагогів, бібліотекарів;
- проводить семінари, наради, різноманітні заходи для різних категорій педагогічних працівників із питань читацької та інформаційної компетентності учнів.

Література

1. Дем'янюк Т.Д. Організація виховного процесу в сучасному загальноосвітньому навчальному закладі. - Суми, 2006 рік
2. Чернікова Л.Г. Аналітико-прогностичний супровід формування самоосвітньої компетенції школярів. - Запоріжжя, 2006 рік

ІНФОРМАТИЗАЦІЯ ШКОЛИ – ЗАПОРУКА ПІДВИЩЕННЯ ЕФЕКТИВНОСТІ ФОРМУВАННЯ ОСНОВНИХ КОМПЕТЕНТНОСТЕЙ УЧНЯ

Жучков В.О.,

директор загальноосвітньої школи I-III ступенів № 4 м. Макіївки

Одним із аспектів реформування освіти є методологічна переорієнтація процесу навчання на розвиток особистості учня, формування його основних компетентностей. В умовах формування інформаційного суспільства неможливо залишати незмінною систему навчання майбутніх випускників сучасної школи. Першочергово потрібно починати з використання можливостей, що надає комп'ютерне обладнання адміністрації школи та вчителям - предметникам.

Інформатизація освітнього простору в загальноосвітній школі I-III ступенів № 4 міста Макіївки набула нового характеру з 2001 року у

напрямах використання комп'ютерних технологій в управлінській діяльності та в навчально-виховному процесі.

Сучасна школа на тлі новітніх змін в освітньому середовищі не може бути осторонь від кардинального оновлення рівня опанування інформаційними технологіями в управлінні. Інформаційні технології як чинники управління школою впроваджуються, але цей процес дещо відстає від можливого рівня. Другий рік поспіль адміністрацією використовується кваліметричний метод моніторингу фахових, творчих та моральних досягнень членів педагогічного колективу. Кваліметрія (квалі – якість, метро – міряю) – наукова дисципліна, яка вивчає методологію і проблематику комплексних кількісних оцінок якості будь – яких об'єктів, предметів або процесів. Кваліметричний підхід передбачає кількісний опис якості предметів або процесів (кількісна оцінка якості). Основним методом педагогічної кваліметрії є метод групових експертних оцінок [3].

Атестація кадрів – одна з найважливіших управлінських професійних викликів. Керівник завжди знаходиться в дуже делікатному становищі щодо об'єктивності визначення рівня майстерності, фаховості педагога, який атестується. Процес атестації повинен мати сумлінну, справедливу, об'єктивну та доброзичливу експертизу, реалізовану колегіально. Кваліметричний метод дозволяє співставити результати самооцінки педагога з експертною оцінкою, відстежити зміни в порівнянні результатів декількох оцінювань у міжатестаційний період. На момент прийняття атестаційною комісією відповідних рішень наявність експертних оцінок дозволяє з більшим відсотком об'єктивності завершити вивчення результатів роботи вчителів.

Кваліметричні таблиці дозволяють враховувати з дуже малою похибкою моральні та творчі показники, які зазвичай складно вираховуються. До того ж в таблицях використовуються коефіцієнти важливості питання, що дозволяє ще більше зменшити похибки.

У міському навчально-методичному центрі 06.12.06 відбулася презентація наслідків самоосвіти представників адміністрації шкіл за темою «Інформаційно-комунікативні вміння керівника як складова управлінської компетентності». Директори шкіл мали можливість обмінятися досвідом використання інформаційних навичок в управлінській діяльності. Тема мого доповіді на презентації - «Кваліметричні форми моніторингу фахових, творчих та моральних якостей педагогів школи». Нас дуже тішить факт введення з 2007 року в практику підготовки матеріалів до засідання міської атестаційної комісії кваліметричних таблиць, що підготовлені міським навчально-методичним центром.

Підготовка самоаналізу до атестації школи відбувалася з використанням кваліметричних таблиць згідно з розділами результатів самооцінювання. Відсутність зниження цих показників після оцінювання роботи школи експертами свідчить про об'єктивно корисне застосування підсумкової кваліметричної інформації для прийняття управлінських рішень в практиці діяльності адміністрації школи.

Не перший рік школа є базовою з ведення бази даних з обліку дітей у мікрорайоні, закріпленому за школою, з виготовлення замовлення на документи про освіту школярів. Документообіг, що є в великій мірі циклічним, значно спростився з використанням комп'ютерної техніки. На новий рівень перейшли методи моніторингу навчальних досягнень учнів і етапів впровадження інновацій в навчально-виховний процес, методи самоосвітньої діяльності учнів та педагогів. Змінилася функція контролю. Традиційні засоби контролю доповнилися інноваційними.

З 2001 року школу підключено до глобальної мережі Інтернет (працюємо при наявності придбаних Інтернет - карток). За 2002-2004 роки відбулося масове оволодіння вчителями комп'ютерною грамотністю на рівні користувачів ПК. Але адміністрація школи через брак фінансів не може в повному обсязі надати можливість учителям і учням використовувати ресурси Інтернету для підготовки до уроків та самоосвіти, а також для участі в Інтернет - олімпіадах, конкурсах, телеконференціях. На жаль, електронна пошта не займає гідного місця в оперативному спілкуванні із зовнішнім середовищем, тому що не створена мережа зв'язку з органами управління освітою.

Адміністрація школи вважає інформатизацію закладу освіти пріоритетним напрямком стратегічного розвитку на найближчі п'ять років. Створена та впроваджується шкільна «Програма використання комп'ютерних технологій в навчальній та управлінській діяльності», що є складовою концепції розвитку школи на 2006-2010 роки. Для розширення інформаційного простору й підвищення кваліфікації вчителів планується організація для педагогів школи курсів користувачів мережі Інтернет.

2001 року за рахунок бюджету в рамках обласної програми "Дистанційна освіта" придбаний комп'ютерний клас на шість робочих місць. 2007 року за рахунок благодійної допомоги підприємства ЗАО «Макіївкокс», яке протягом багатьох років опікується проблемами школи, клас поповнився ще одним сучасним комп'ютером, двома комп'ютерами обладнані кабінети директора та заступників директора для використання в щоденній роботі. Минулого року батьківський комітет подарував школі сучасний багатофункціональний пристрій (ска-

нер, принтер, ксерокс) WORKCENTRE PE114e, що значно спростило виконання багатьох завдань. З нагоди 75-річчя школи міське управління освіти подарувало школі сучасний комп'ютер CELERON, який використовується для ведення документообігу, створення різноманітних баз даних, моніторингу, дизайнерських робіт.

Школа однією з перших в місті, ще у 2001 році, (до свого 70-річчя) створила веб-сайт за адресою www.makschool-4.narod.ru. Зараз він не функціонує через причини, незалежні від адміністрації школи. 2005 року школа посіла друге місце в міському конкурсі шкільних веб-сайтів.

Наявність комп'ютерного класу дозволила на більш якісному рівні проводити уроки інформатики, користуватися комп'ютерною базою для підготовки наочності, схем, додаткових матеріалів для використання на уроках. Комп'ютери застосовуються при вивченні окремих предметів: англійської мови, алгебри, геометрії, історії, правознавства. Наявність модему дозволяє учням навчатися азам користування Інтернетом, брати участь в Інтернет-олімпіадах, вести пошук необхідної інформації.

У 2002 році учениця школи Чудновець Олена брала участь в регіональному Інтернет - конкурсі "Інтелект 2002", стала однією з переможців, була нагороджена цінним подарунком від обласної державної адміністрації. Того ж року учень школи Шаповалов Олексій став учасником обласного туру олімпіади з інформатики.

Ефективність використання комп'ютерної техніки знаходиться на достатньому рівні. Інформатика в 10-11 класах викладається як базовий предмет. З метою прищеплення початкових навичок володіння комп'ютерною технікою у 2006 році введений факультатив «Школа олімпійського резерву з програмування» в 8-9 класах. Регулярно виходить шкільна газета, яка має комп'ютерний дизайн. У навчальному процесі використовуються комп'ютерні програми з предметів: англійська мова, всесвітня історія, історія України, алгебра, геометрія, фізика. Щорічно на базі школи кілька місяців проходять практику учні ПТУ № 125 за фахом «секретар-референт», що значно полегшує користування класом інформатики вчителями - предметниками, тому що частково практиканти виконують роль лаборантів з інформатики.

Уроки з комп'ютерною підтримкою викликають велику зацікавленість учнів, урізноманітнюють види діяльності, надають можливість ефективно використовувати диференційований підхід у навчальному процесі. Комп'ютер допомагає розвивати розумові здібності: швидкість мислення, пам'ять, уміння переключати увагу. Використання комп'ютерних програм підвищує інтерес учнів до вивчення конкретних предметів, підвищує ефективність їхньої самостійної роботи,

сприяє індивідуалізації процесу навчання шляхом покращання наочності навчання, створенню комфортних умов проведення різних форм контролю знань. Результати контролю допомагають у розробці індивідуальних заходів для корекції знань учнів у межах досягнення визначених цілей навчання [2].

Ефективність навчання з використанням комп'ютера значною мірою залежить від якості навчальних програм. На жаль, у разі їхньої низької якості (а це має місце досить часто) комп'ютер не виправдовує тих сподівань на підвищення ефективності навчання, які на нього покладають. Заповнення комп'ютерного класу уроками інформатики не дозволяє в повній мірі використовувати потенціал програмного забезпечення з інших предметів, що є в наявності. Як позитивний факт опанування можливостей, що надає комп'ютер, можна згадати створення свого інформаційного продукту за матеріалами уроків, який має вигляд презентацій прикладної програми MS Power Point. Допомагають учителям у розробці цих презентацій учні старших класів. Комп'ютерні навчальні програми доступні не тільки на уроках, а й у позаурочний час. Педагоги використовують кейс-технологію з розробки презентацій з елементами анімації за темами, які учні можуть взяти додому, відновити пропущений через хворобу матеріал.

У вільний від уроків час учителі працюють на комп'ютерах у класі інформатики, у кабінеті психолога. Вони вдосконалюють свою майстерність, розробляють дидактичні матеріали. Комп'ютери є інструментом також для психологічного тестування та анкетування учнів.

На базі школи в грудні 2005 року проводився міський семінар учителів інформатики. Старшокласники продемонстрували досить високий рівень володіння навичками користувача, змогли успішно захистити кілька проектів, демонструючи все, чого навчились з курсу інформатики. До компетенцій, яких потребує сучасне життя і які формуються в процесі проектної діяльності учнів з використання комп'ютерних технологій, належать такі: соціальна зрілість, володіння комунікативними навичками, інформаційні компетенції, здатність до саморозвитку й самоосвіти, здатність до раціональної продуктивної, творчої діяльності, презентаційні вміння [1].

Отже, впровадження інноваційних технологій в управління школою та навчально-виховний процес є потребою часу. Забезпеченість комп'ютерною технікою в багатьох школах, загалом як і в нашій, не задовольняє повністю навчально-виховний процес. Але використання її для розвитку основних компетентностей учнів, залучення школярів до самоосвітньої діяльності, дистанційної освіти є досить ефективним.

Література

1. Анісімова Т. Оцінювання проектної діяльності учнів//«Школа», № 7, 2006, с.50 – 53
2. Гладушина Н. Використання комп'ютерних технологій у навчальному процесі фізики // «Школа», № 10, 2006, с. 86 – 88.
3. Красновська Л. Моніторинг в управлінні навчальним закладом // «Директор школи» № 42, 2006, с. 7 – 9.

ОРГАНІЗАЦІЙНО-УПРАВЛІНСЬКА ДІЯЛЬНІСТЬ З ФОРМУВАННЯ ТВОРЧОЇ КОМПЕТЕНТНОСТІ УЧНІВ

Дементьєва Л.М.,

*директор загальноосвітньої школи I-III ступенів № 16
Слов'янської міської ради Донецької області*

Погорєлов А.І.,

*заступник директора з навчально-виховної роботи
загальноосвітньої школи I-III ступенів № 16
Слов'янської міської ради Донецької області*

Луценко О.Г.,

*преактичний психолог загальноосвітньої школи I-III ступенів № 16
Слов'янської міської ради Донецької області*

Сьогоднішній соціальний запит передбачає реформування змісту навчання з орієнтацією на ключові компетентності, оволодіння якими дозволить молоді самореалізуватися в професійному, соціальному, повсякденному житті. Тому, одним з найбільш важливих завдань, яке постало перед сучасною освітою, є створення умов для розвитку і самореалізації кожної особистості, підготовки до життя, праці, творчості. З цією метою необхідно в певному напрямкові перебудувати процес навчання й виховання, організацію та методику уроку таким чином, щоб якомога ширше залучити учнів до самостійної творчої діяльності в здобутті нових знань та успішному застосуванні їх на практиці. Важливо, щоб школа давала не тільки суму конкретних знань, але й вчила спостерігати, досліджувати, узагальнювати, робити самостійні висновки, розвивала креативне мислення, тобто формувала творчу компетентність.

Поняття «компетентність» у психолого-педагогічній літературі остаточно не визначено, на сьогоднішній день не існує однозначного розуміння поняття, структури й видів компетентності.

Згідно з визначенням Міжнародного департаменту стандартів для навчання та освіти, поняття компетентності визначається як спроможність кваліфіковано здійснювати діяльність, виконувати завдання або роботу. При цьому поняття компетентності містить набір знань, навичок та умінь, що дають

змогу особистості ефективно здійснювати діяльність або виконувати певні функції, що сприяють досягненню певних стандартів у галузі професії або виді діяльності.

Що стосується основних груп компетентностей ми керуємося українськими офіційними освітянськими документами («критерії»), за якими виділяють: соціальні, полікультурні, комунікативні, інформаційні, компетентності саморозвитку й самоосвіти та продуктивної творчої діяльності.

Активізація й розвиток творчої діяльності учнів, на нашу думку, основний шлях формування компетентної особистості випускника, здатної до саморозвитку та самовдосконалення.

Творча людина здатна до більш ефективної соціальної та психологічної адаптації до подій зовнішнього світу(його перетворення або зміни себе, пристосування власної поведінки під об'єктивні умови світу, зміни свого ставлення до нього).

Характеристиками творчої компетентності згідно з концепцією креативності як універсальної творчої здібності Дж. Гілфорда є:

Швидкість — кількість ідей, які виникають за одиницю часу.

Гнучкість — здатність швидко і без особливих зусиль зосереджуватися на кількох думках; осмислювати інформацію, отриману в одному контексті, для використання в іншому, добре розвинута навичка перенесення (транспозиції), що забезпечує вміння легко переходити від одного типу досліджуваних явищ до іншого, долати стереотипні методи вирішення, бути готовим до інтелектуального ризику і парадоксів.

Оригінальність — здатність до генерації ідей, які відрізняються від загальноприйнятих, приймати парадоксальні, несподівані рішення. Вона пов'язана з цілісним баченням усіх зв'язків і залежностей, непомітних під час послідовного логічного аналізу.

Спеціально сплановані педагогічні впливи дозволять сформувати в особистості випускника такі вміння:

- бачити та формулювати проблему, знаходити її нестандартне рішення;

аналізувати проблемні ситуації, робити узагальнюючі висновки та виділяти загальні засоби розв'язання задачі; прогнозувати та передбачати результати дій, здійснювати перспективне планування.

Беручи до уваги теоретичні основи та цільові орієнтації компетентісно орієнтованого навчання, зважаючи на те, що в недостатній мірі розроблені практичні підходи до його реалізації, педагогічний колектив спробував здійс-

нити розробку навчально-методичного забезпечення розвитку творчої компетентності учнів в умовах конкретного навчального закладу.

Структура діяльності педколективу в роботі над проблемою включає в себе етапи цілепокладання, планування, організацію, реалізацію, аналіз та рефлексію. Організаційними формами психолого-педагогічного супроводження визнано педраду. Для нашого колективу це така форма методичної роботи, інформаційно-аналітичного забезпечення навчально-виховного процесу, підвищення теоретичної грамотності і вдосконалення професійної майстерності педагогів; керівництва, контролю й управління в закладі, яка комплексно забезпечує системність діяльності. Усі інші організаційні форми психолого-педагогічного супроводження підпорядковуються педрадам: чи є підготовчими, чи служать для виконання рішень. Отже, тематикою педрад передбачаються основні напрямки діяльності, завдання даного етапу, спосіб визначення шляхів організації ефективного педагогічного процесу, спрямованого на формування компетентної особистості.

На етапі цілепокладання у форматі круглого столу «Компетентності як ключ до оновлення змісту освіти» педколективом окреслено основні завдання діяльності, обрано стратегію, визначено шляхи реалізації цілей, проаналізовано зовнішній досвід.

Етап планування передбачав вибір адаптаційних педагогічних технологій відповідно до поставлених завдань та внесення змін до річного плану функціонування і розвитку школи, перспективного планування з урахуванням відповідної задачі.

Організація роботи над проблемою включала в себе систему заходів для більшості шкільних підсистем, зокрема адміністрації школи, методичної ради, психологічної служби, класних керівників та учителів-предметників. Експертною групою створено карту аналізу творчо орієнтованого уроку, згідно з якою будувалися і проводились відкриті уроки вчителів, що атестуються та майстер-класи досвідчених педагогів. Методична рада працювала над удосконаленням дидактичної бази, зокрема доббором творчих завдань з кожного предмета. Психологічною службою дібрано адекватні психодіагностичні методики виявлення креативних здібностей учнів. Класні керівники створили та реалізували авторські проекти з виховання творчої компетентності.

На етапі реалізації відбулося корегування діяльності педагогічних підсистем. Адміністрація школи здійснювала спостереження та аналіз роботи педагогічних служб та педагогічного колективу, що виявилось у контрольному відвідуванні циклу відкритих уроків та позакласних заходів, присвячених роботі над проблемою. Методичною службою та вчителями-предметниками розроблено предметні тестові завдання для оцінювання рівня сформованості творчої компетентності учнів 3 і 6 класів. Відбулося також

поглиблене психологічне діагностування з відстеженням доцільності впроваджених методик.

Експертною радою розроблено критерії оцінювання виконання творчих завдань учнями з урахуванням специфіки компетентнісного підходу до навчання, що є новизною в педагогічній науці. В основу цих критеріїв покладено принцип оцінки усіх основних показників творчої компетентності: швидкості, або результату, гнучкості та оригінальності.

Передостанній етап - рефлексія та аналіз діяльності, проведений у вигляді педради „Розвиток творчої компетентності учнів". Ми розглядаємо аналіз як засіб поетапного відстеження та внесення коректив у роботу суб'єктів педагогічного процесу.

Аналіз результатів здійснено за кількома компонентами: результати психодіагностики, результати виконання тестових творчих завдань з основних навчальних предметів, результати реалізації творчих здібностей в предметному навчанні, результати аналізу діяльності педагогів з формування творчої компетентності на уроках.

У ході роботи педколектив зробив такі висновки:

- рівень розвитку вербальних творчих здібностей вищий, ніж образних, що зумовлено специфікою предметного навчання, оскільки більшість дисциплін розвивають саме вербальні здібності;
- вербальні творчі здібності зазнають більших педагогічних впливів - у підлітків вони вищі, ніж у молодших школярів, у той час як невербальні творчі здібності розвинені в обох вікових груп майже на одному рівні;
- найбільш стабільні результати отримані з предметів: українська мова, українська література, - що зумовлено специфікою програм, у яких відводиться третя частина на розвиток мовленнєвої творчості;
- найнижчі результати - з математики, ймовірно через невисокий рівень предметних знань та обмеження можливостей використання вчителем творчих вправ на уроці;
- учні 3 класів проявили оригінальність у тестах з української мови - 15%, учні 6 класів - у тестах з української мови та літератури - 25%, образотворчого мистецтва - 40%, історії- 40%;
- існує розбіжність отриманих результатів між психологічними тестом і предметними: приблизно половина дітей не реалізують свої потенційні творчі можливості в предметному навчанні;
- близько 15% учнів показали результати в предметному тестуванні набагато вищі, ніж у психологічному, що є наслідком високого рівня знань з предмета;
- педагогами використовуються різноманітні шляхи розвитку творчості учнів, але перевага надається проблемному навчанню - 64%, та розв'язанню творчих завдань - 36%;

- окреслено коло дидактичних труднощів, а саме: недостатньо приділяється увага груповій формі організації роботи учнів, незначний відсоток використання інтерактивних технологій - 12%, проектних - 4%; найчастіше педагоги пропонували учням такі типи творчих завдань: завдання на прогнозування, логічні завдання, дослідницькі, завдання на виявлення протиріччя та формулювання проблем, завдання з некоректно наданою інформацією;

- зазначені типи завдань найчастіше використовувалися і в предметних тестах.

Післядією діяльності шкільного колективу стало проведення педради-аукціону „Засоби формування творчості школярів”, на якій було розширено арсенал методичних засобів з розвитку компетентності продуктивної творчої діяльності, створено методичні скарбнички вчителів-предметників, класних керівників, керівників гуртків, педагогів-організаторів, викладачів курсів варіативної складової. Надалі, завдяки проведеній роботі, прогнозується збільшення кількості учнів, які мають творчі здібності відповідно до вікової норми і вище, саморегуляція власних творчих здібностей, зростання рівня реалізації учнями творчих здібностей у навчанні.

НАВЧАЛЬНА ПРАКТИКА ЯК ЗАСІБ ФОРМУВАННЯ КЛЮЧОВИХ КОМПЕТЕНТНОСТЕЙ

Коваленко О.В.,

директор загальноосвітньої школи № 13 м. Донецька

Інтеграційні процеси України у світову спільноту викликали необхідність переглянути не тільки економічні, політичні аспекти розвитку суспільства, а й підходи до освітнього процесу, створити умови для формування життєспроможної конкурентоздатної особистості.

В освіті все більше застосовуються поняття компетентностей і компетентнісного підходу, які широко використовують інтеграцію навчальних дисциплін, особистісно зорієнтоване навчання, інтерактивні методи організації навчально-виховного процесу тощо.

Освітні цілі, відображені в Законі «Про загальну середню освіту» та освітніх стандартах, передбачають, що зміст навчання ґрунтується на загальнолюдських цінностях та принципах науковості, полікультурності, інформативності, комунікативності, системності, інтегрованості, на засадах гуманізму, демократії, громадянської свідомості, взаємоповаги між націями й народами в інтересах людини, родини, суспільства, держави.

Беручи до уваги аналіз проблеми компетентнісного підходу в освіті України, підходи Міжнародної комісії Ради Європи, позицію Міжнародного департаменту стандартів, внесок Лісабонської конференції (2001р.), погляди Організації економічного співробітництва та розвитку, переконуємося, що створення умов для набуття необхідних компетентностей протягом усього життя сприятиме:

- продуктивності та конкурентоздатності на ринку праці;
- скороченню безробіття завдяки розвитку гнучкої адаптивної та кваліфікованої робочої сили;
- розвиткові середовища для інноваційних перетворень в умовах глобальної конкуренції;
- участі у формуванні демократичних засад суспільства;
- соціальному взаєморозумінню;
- дотриманню прав людини;
- підготовці до свідомого вибору професії.

У шкільній освіті перехід до компетентнісного підходу означає переорієнтацію з процесу на результат освіти в діяльнісному вимірі, розгляд цього результату з погляду запитів суспільства, забезпечення спроможності випускника школи відповідати новим запитам ринку, мати відповідний потенціал для практичного розв'язання життєвих проблем, пошуку свого "Я" в професії, у соціальній структурі.

Компетентнісний підхід полягає в зміщенні акценту з накопичування нормативно визначених знань, умінь і навичок до формування й розвитку в учнів здатності практично діяти, застосовувати індивідуальні техніки й досвід успішних дій у ситуаціях професійної діяльності та соціальної практики. Перспективність компетентнісного підходу полягає в тому, що він передбачає високу готовність випускника школи до успішної діяльності в різних сферах. Науково обґрунтована управлінська діяльність на рівні вчителя передбачає конкретизацію та розширення його професійної компетентності. Це відбувається у зв'язку з переходом від попередньої функції вчителя – трансляції соціального досвіду – до поєднання старої та нової функцій – проектуванні траєкторії розвитку кожного учня.

У цілому система управлінських дій сучасного компетентного вчителя включає ціннісне цілепокладання, випереджальне планування, моделювання та прогнозування, корпоративне прийняття рішень й системну діагностику.

Сучасна компетентність учня передбачає оволодіння метазнаннями методологічного характеру та самоуправлінням своєю діяльністю на рефлексивній основі. Ці знання містять алгоритмізовані процедури відносно до навчального матеріалу та нормативні зразки, вони забез-

печують можливість розвитку як пізнавальних, так і творчих здібностей учнів. Гарантований розвиток здібностей забезпечується самоуправлінням учня на рефлексивній основі, яка включає стадії самосвідомості, самовизначення, самовираження, самоствердження, самореалізації та саморегуляції.

Значні можливості щодо впровадження компетентнісно-зорієнтованого підходу в загальноосвітніх навчальних закладах має компетентнісно зорієнтована навчальна практика.

Отже, актуальність розробки системи організації та проведення навчальної практики як засіб формування ключових компетентностей полягає в цілісному інтегрованому її поданні з усвідомленням конкретних диференційованих завдань поетапного переходу учнів від рівнів нижчого порядку до вищих через набуття дитиною пізнавальних, особистісних, самоосвітніх, соціальних компетентностей та компетентного ставлення до власного здоров'я.

Під системою організації та проведення навчальної практики слід розглядати сукупність форм і методів навчального процесу на основі чинних програм з урахуванням профілів навчання, індивідуальних особистісних потреб та запитів учнів, яка забезпечує постійне примноження школярами теоретичних знань, практичних умінь і навичок з метою формування ключових компетентностей.

Відповідно до інструктивно-методичного листа Міністерства освіти і науки України від 07.03.2001 р. № 1/9 - 97, згідно зі Статутом та навчальним планом загальноосвітніх навчальних закладів навчальна практика є обов'язковою складовою частиною навчально-виховного процесу, логічним його продовженням та завершенням.

Мета і завдання навчальної практики

Мета:

- створення структурованої системи компетентнісно зорієнтованої навчальної практики для формування життєспроможної особистості учня, здатного до творчої самореалізації та саморозвитку в умовах суспільства, що швидко змінюється;
- спільний творчий пошук педагогами та учнями шляхів формування ключових компетентностей;
- творення моделі випускника підготовленого до свідомого, компетентного вибору професії;
- апробація інструментарію щодо оцінки рівня сформованості ключових компетентностей;
- впровадження перспективних педагогічних технологій, інтерактивних форм і методів підвищення інноваційної культури та професійної компетентності вчителів на демократичних засадах.

Завдання:

- формування ключових компетентностей учнів через:
 - закріплення, розширення та поглиблення знань учнів теоретичного курсу з метою реалізації завдань освіти щодо посилення практичної спрямованості навчально-виховного процесу;
 - професійно-орієнтаційну роботу з учнями в новому її розумінні;
 - створення умов для розвитку життєтворчої компетентності учнів;
 - інтелектуальний розвиток особистості, залучення учнів до поглибленого вивчення предметів та проведення науково-дослідних, пошукових робіт.

Навчальна практика сприяє впровадженню компетентнісної моделі учня загальноосвітнього навчального закладу (додаток 1):

- орієнтованого на успіх;
- здатного самостійно приймати рішення і нести за них відповідальність;
- здатного до свідомого професійного самовизначення;
- здатного використовувати знання як інструмент розв'язання життєвих проблем;
- здатного до самореалізації та саморозвитку.

Зміст та форми організації навчальної практики визначаються адміністрацією навчального закладу в залежності від місцевих умов, специфіки, профілю тощо.

Структура навчальної практики

Навчальна практика має напрямки:

1. Навчально-дослідний, який проводиться у вигляді комплексної польової практики, наукових експедицій, експериментально-дослідної роботи, екскурсій, туристичних походів, спостережень за природою тощо;

2. Навчально-лабораторний, що проводиться в межах навчального закладу: семінари, конкурси, захист курсових робіт і рефератів, логічний та мовний практикуми, рольові і тематичні ігри, програмні практичні роботи, виготовлення технологічних моделей, декоративних виробів тощо;

3. Суспільно-корисний, що забезпечує надання дієвої допомоги щодо ремонту та благоустрою приміщень школи, спортивних майданчиків та пришкільної ділянки;

4. Культурно-просвітницький, що підвищує полікультурний рівень учнів через проведення екскурсій до виставкових залів, музеїв, відвідування театрів, бібліотек, консерваторії тощо.

Виділяються три основних підходи до організації навчальної практики, які орієнтовані на розвиток:

- афективної сфери особистості (здатності відчувати, співпереживати, емоційно реагувати);
- когнітивного мислення (самостійність у здобутті наукових знань про світ);
- діяльнісної сфери особистості (оволодіння учнями різноманітними способами творчої діяльності).

На засіданнях предметних методичних об'єднань навчального закладу розробляється тематика навчальної практики, форми її проведення, визначаються об'єкти дослідження та місце проведення з урахуванням змісту навчальних програм, профілю навчання.

До проведення практики залучаються учні 1-8 та 10 класів, які не мають обмежень за станом здоров'я. Школярі, що займаються науково-дослідною та пошуковою роботою в науковому товаристві учнів або є переможцями й призерами міських (районних), обласних, Всеукраїнських предметних олімпіад рішенням педагогічної ради можуть бути звільнені від обов'язкового проходження навчальної практики з метою поглиблення знань у процесі реалізації індивідуальних навчальних програм.

Навчальні екскурсії та навчальна практика учнів проводяться відповідно до інструктивно-методичного листа Міністерства освіти і науки України від 07.03.2001 р. № 1/9-97:

- 4 дні – для учнів 1-4-х класів - не більше 3-х годин на день;
- 10 днів – для учнів 5-6-х класів - по 3 години, 7-8-х класів – по 4 години, 10-х класів – по 5 годин на день.

Окремі види практичних занять (навчальні екскурсії, спостереження за природою, практичні роботи на місцевості, суспільно корисна праця тощо) можуть проводитися під час навчального року за попередньою заявкою на дострокове проведення, яка узгоджується з адміністрацією навчального закладу (додаток 2).

Графік проведення навчальної практики, розроблений заступником директора з навчально-виховної роботи, затверджує директор школи. Для її проведення залучаються викладачі в межах річної тарифікації з урахуванням змісту навчальних програм та характеру практики.

Заняття обліковуються в класних журналах. Навчальна праця учнів оцінюється за загальними критеріями оцінювання навчальних досягнень і враховується при виведенні підсумкових річних оцінок. Звіти про організацію і проведення навчальної практики (додаток 3) подаються керівникам кафедр (шкільних методичних об'єднань), які узагальнюють інформацію для заступника директора з навчально-виховної роботи.

Персональна відповідальність за життя та здоров'я дітей наказом по школі покладається на викладачів-предметників, класних керівників, які відповідають за дотриманням санітарно-гігієнічних вимог та норм техніки безпеки під час проведення занять згідно з розкладом.

Основні етапи організації навчальної практики

I етап: (квітень-початок травня)

1. Визначення теми, мети, місця і форм проведення навчальної практики з урахуванням місцевих умов та специфіки навчальних предметів;

2. Визначення основних завдань практики;

3. Відбір науково-методичної літератури згідно з обраною темою.

II етап: (середина травня)

1. Розробка та узгодження плану-конспекту практичних занять відповідно до теми та вікових особливостей дітей;

2. Проведення інструктивних занять з учнями про дотримання санітарно-гігієнічних вимог та норм техніки безпеки на практиці.

III етап: (кінець травня-початок червня)

1. Проведення занять навчальної практики згідно з її розкладом.

IV етап: (кінець червня)

1. Аналіз і узагальнення результатів проведених занять навчальної практики;

2. Визначення недоліків в організації та проведенні практики;

3. Розробка науково-методичних рекомендацій щодо проведення практики в наступному навчальному році.

В оцінюванні сформованості ключових компетентностей учнів за підсумками проведення навчальної практики виділяють (використовують) такі технології:

1. Розв'язання ситуативних завдань.

2. Використання методу проектів.

3. Постановка та розв'язання проблемних завдань.

4. Виконання дослідницької роботи.

Очікувані результати

- впровадження моделі компетентного випускника, адаптованого до соціуму;

- розвиток професійної компетентності педагогів;

- підтримка обдарованих дітей;

- застосування передових інноваційних технологій у НВП;

- підвищення якості освіти.

ТЕХНОЛОГИЯ ФОРМИРОВАНИЯ ЖИЗНЕННЫХ КОМПЕТЕНТНОСТЕЙ УЧАЩИХСЯ НА УРОКАХ ИНФОРМАТИКИ

*Танабаиш А.В.,
учебно-воспитательный комплекс
"Общеобразовательная школа № 12 I-III ступеней - лицей "
г. Горловки*

Компетентность - круг вопросов, в котором человек хорошо осведомлен, обладает познаниями и практикой. Жизненные компетенции - это совокупность смысловых ориентаций, знаний, умений, навыков, необходимых для осуществления лично и социально значимой продуктивной деятельности. Ключевые жизненные компетентности — это умения надпредметного характера, формирование которых должно происходить не на конкретном уроке при изучении отдельного предмета, а всех предметов школьного цикла. Формирование на уроках информатики информационно-технологической компетентности учащихся является основой для повышения эффективности их образовательной деятельности. К компетентностям данного направления можно отнести формирование умений обработки информации разного рода, понимания текстов, действия в группе, развитие коммуникативной компетентности и т.д. Это способствует созданию условий для:

- развития и саморазвития ученика;
- усвоения продуктивных знаний, выработки умений и навыков;
- развития потребности пополнения знаний на протяжении всей жизни;
- подготовки ученика для жизни в цивилизованном гражданском обществе.

Результативность работы учителя по формированию основных компетентностей учащихся будет зависеть от выбранных путей и технологий. Я считаю, что основные пути формирования ключевых компетентностей это:

1. Главным есть не предмет, которому Вы обучаете, а личность, которую Вы формируете. Личность формирует не предмет, а учитель своею деятельностью, которая связана с изучением предмета.

2. На воспитание активности не жалеете ни времени ни усилий. Активный ученик - это в будущем человек с активной гражданской позицией. Учите ученика учиться. Помогайте ему овладеть наиболее продуктивными методами получения знаний, информации. Формируйте стремление и вырабатывайте умения самообразования.

3. Приучайте ученика думать самостоятельно. Ставьте его в про-

блемные ситуации, которые требуют аналитических действий. Учите наблюдать, думать, анализировать, находить решения, делать выводы, самостоятельно решать проблемы.

4. Творческую компетентность ученика развивайте всесторонним анализом проблемы, учите искать различные пути ее решения, чаще практикуйте творческие задания, используйте инновационные формы, методы работы.

5. Необходимо как можно чаще ставить вопросы «почему», чтобы научить мыслить причинно: понимание причинно-следственных связей - обязательное условие развивающего обучения.

6. Учите ученика четко высказывать свои мысли, логически обосновывать свои действия, ход решения проблемы.

7. При изучении материала используйте логические структуры, так как они запоминаются прочнее, чем разрозненные знания. В больших блоках информации легче установить логические связи.

8. В процессе обучения обязательно учитывайте индивидуальные особенности ребенка, его жизненный опыт, интересы.

9. Чаще показывайте ученикам перспективы их обучения.

На уроках информатики компетентности формируются в четыре этапа:

Этап 1. Подготовительный. Решение задач с практическим содержанием. Цель: формирование обобщенных предметных умений. Предлагается набор заданий:

- Используя многоуровневый список, оформить план сочинения или реферата по предмету.
- Построить график функции.
- Составить объявление, используя предложенный образец.
- Оформить заявление, используя предложенный образец.
- Разработать программу для данного психологического теста.
- Разработать презентацию школы, класса.

В результате выполнения этих заданий учащиеся приобретают умения и навыки, позволяющие им решать задачи более сложного уровня на последующих этапах.

Этап 2. Основной. Разработка творческих проектов с привлечением знаний из других предметных областей.

Цель: развитие исследовательских и проектировочных умений. На данном этапе учащимся предлагаются задания творческого характера:

- Разработать и оформить рекламу учебного заведения, предприятия, учреждения.
- Разработать мультимедийную презентацию для сопровождения доклада «Некоторые специальные функции Excel».

- В табличном процессоре решить систему линейных уравнений методом Гаусса, Крамера, обратной матрицы.

- Разработать программный проект для возможного применения его в учебном процессе. Это может быть обучающая, контролирующая, обучающе-контролирующая программа, интерактивный учебник, тест для психологической службы и т.д.

- Разработать базу данных «Учебно-консультационного центра Донбасской государственной машиностроительной академии», которую можно будет использовать для занесения информации о студентах, их успеваемости, наличии нормативных документов, методической литературы. База данных должна быть разработана таким образом, чтобы пользователи, работающие с ней, имели доступ только к той информации, которая им необходима.

- Разработать электронную таблицу для обработки результатов обучения по четвертям, полугодиям, за год.

На этом этапе помимо обобщенных и прикладных предметных умений происходит формирование ряда ключевых компетентностей: интеллектуальных, познавательных, коммуникативных и других.

Этап 3. Закрепляющий. Моделирование жизненной ситуации. Цель: развитие способностей применять полученные знания и умения в жизненной ситуации.

Занятие проводится в форме деловой игры.

Деловая игра: «Поиск работы», целью которого является формирование навыков самопрезентации в условиях конкуренции на рынке труда. Суть игры заключается в том, что все ее участники являются кандидатами на должность оператора ПК некоторой «Компании».

Игра проходит в два этапа. Первый этап — подготовительный. Все претенденты на должность оператора ПК должны подготовить для работодателя свое резюме. Ученики знакомятся с планом составления и правилами оформления таких документов.

Второй этап игры проходит непосредственно в офисе «Компании». Все претенденты на должность оператора должны выполнить контрольное задание. Каждому участнику конкурса даются неправильно оформленный документ «Компании» и правила его оформления. На выполнение дается 20-25 минут. Каждый элемент документа оценивается определенным количеством баллов. Резюме также оценивается по нескольким критериям: правильность оформления и изложения материала, оригинальность. Победители игры определяются по сумме набранных баллов.

Этап 4. Итоговый. Оценка и самооценка уровня знаний, умений и навыков. Цель: анализ достижений и ошибок учащихся; формирование

адекватной самооценки своих достижений; повышение мотивации обучения. На данном этапе учащимся предлагаются тесты, индивидуальные разноуровневые задания, коррекционные задания, рефлекторные таблицы по изучаемой теме.

На этом этапе происходит изучение и осмысление уровня познавательных, самообразовательных, информационных компетентностей учащихся.

ПІЗНАВАЛЬНІ МОТИВИ

Черніна Р.Б.,

*заступник директора з навчально-виховної роботи гімназії № 18
м. Донецька*

Необхідність озброєння учнів методами наукового пізнання в ході навчального процесу нині під сумнів вже не ставиться. Більш того, вона усвідомлюється, як об'єктивна потреба. Але вирішувати цю задачу на практиці в шкільних умовах, коли потрібно зважати на вікові особливості і можливості учнів, з їх підготовкою, із специфікою кожного предмета, що вивчається, окремо, з рівнем підготовленості вчителя дуже складно.

У даний час науками накопичений величезний арсенал наукових засобів і методів пізнання навколишньої дійсності. І було б неправильно вважати, що всім цим арсеналом необхідно озброювати учнів. Це неможливо: багато що учням недоступне. Тому мова може йти лише про те, що доступно учням і гостро необхідне для розвитку їхньої пізнавальної діяльності. З точки зору задач розвитку прогностичної діяльності, коли ми намагаємося з'ясувати якими методами учні повинні оволодіти, щоб вони могли самостійно розпізнавати явища, описувати і пояснювати їх сутність, розпізнавати, описувати алгоритми перетворення і застосовувати їх, мають суттєво важливе значення методи загальні і специфічні, почуттєві та раціональні, змістовні (експериментальні) і логічні. Зрозуміло, повинно йтися не про механічне перенесення цих методів з галузі філософії і приватних наук в дидактику, а про використання їх в навчальному процесі стосовно можливостей учнів, із певними дидактичними вправами і обмеженнями із зазначенням деяких меж і областей їх вживання. Однак, слід мати на увазі, що відокремлені методи наукового пізнання не є автономними та незалежними один від одного. Навпаки, у реальному пізнанні вони тісно зв'язані, взаємо-обумовлені і взаємно проникають один в один. Відокремлення ж цих методів в самостійні групи має умовну теоретичну спрямованість. Враховуючи, що в процесі творчого здобування теоретичного

матеріалу перед учнями виникають дві послідовні задачі (перша - розпізнавання явища і друга - опис і пояснення розпізнаного) і кожна з них вимагає відповідного набору методів. Можна виділити дві групи загальних і специфічних методів.

До першої групи методів, що використовуються на етапі розпізнавання, можна віднести такі:

1. Розпізнавання значних, достатніх і необхідних ознак і властивостей явищ, що лежать на поверхні, і не потребують доказів, за допомогою спостереження, пробних перетворень, розкладання на складові частини (аналізу) і їх об'єднання (синтезу), порівняння (розрізнення і звірення), аналогії, зіставлення, відвернення.

2. Розпізнавання закономірних зв'язків і відносин за допомогою спостереження, пробних перетворень, схем, ключових ідей і принципів, індукції і дедукції, сходження від абстрактного до конкретного.

3. Розпізнавання правил і алгоритмів перетворення явища за допомогою спостереження, пробних перетворень і знаходження ключа алгоритму.

Як бачимо, перша група методів має три області використання: область розпізнавання ознак, область розпізнавання зв'язків та відносин, область розпізнавання правил і алгоритмів.

До другої групи методів, що використовуються на етапі опису і пояснення («конструювання», виклад і розгортання здобутих знань), можна віднести такі:

1. Методи опису розпізнаних ознак, явищ за допомогою визначень (згорнутих описів) і розповіді (розгорнутих описів).

2. Методи пояснення розпізнаних зв'язків і відносин за допомогою обґрунтування і доказу закономірного характеру зв'язків і відносин; докази можуть використовуватися різноманітні-індуктивні і дедуктивні, емпіричні, математичні, словесно-логічні, експериментальні.

3. Методи виведення розпоряджень за допомогою формулювання правил, алгоритмів, рекомендацій і вживання їх на практиці за допомогою самих різних способів, зокрема за зразком, аналогією тощо.

Таким чином, загальні і специфічні методи, що використовуються на етапі формулювання здобутих теоретичних знань, мають також свої області використання, а саме: опису, пояснення, виведення розпоряджень щодо їх вживання на практиці.

Велику роль в навчальному пізнанні, особливо у творчому, відіграють також почуттєві та раціональні, експериментальні та логічні методи.

Як доводить дослідження і практика, використання методів наукового пізнання фокусується в концентрованому вигляді в пізнавальних

процедурах, усередині яких і розігруються процеси учнівського творчого пізнання. Звідси витікає, що навчання пізнавальним процедурам може бути достатньо ефективним засобом формування в учнів методів наукового пізнання і розвитку їх пізнавальної діяльності.

Основним пізнавальним мотивом є інтерес учнів до знань, до процесу їх придбання. Проблема пізнавального інтересу як мотиву навчання давно привертала увагу вчених і вчителів. Найвидатніші дидакти неодноразово підкреслювали не тільки позитивні якості, але й недоліки, однобічність інтересу як мотиву навчання, водночас розглядаючи навчання як серйозну роботу, пов'язану з вольовими зусиллями дитини.

Поява інтересу І.П. Павлов порівнював з безумовним орієнтувальним або дослідницьким рефлексом, якому він надавав особливого значення. На базі орієнтувального рефлексу відбувається різноманітне знайомство із зовнішнім світом - від примітивної допитливості до активного пошуку сутності предмета або явища. У зв'язку з цим у психології і дидактиці розрізняють декілька ступенів або стадій інтересу: допитливість, пізнавальний і теоретичний інтерес.

Під цікавістю розуміють елементарну стадію орієнтування, пов'язану з новизною предмета, який може і не мати для учнів особливого значення. На цій стадії учні можуть зацікавитися тим або іншим предметом, об'єктом, але в них ще не помітний потяг до пізнання їх сутності. Це ситуативний інтерес, швидко виникаючий і так само швидко зникаючий в певних ситуаціях.

Стадія допитливості характеризується прагненням глибше ознайомитися з предметом, вийти за межі видимого і чутного, розширити свої пізнання. На цій стадії інтерес виражається у здивуванні, у прагненні пізнати нове, в інтелектуальному відчутті радості пізнання. Учні багато запитують і прагнуть самостійно знайти відповіді на питання, що виникли.

Стадія пізнавального інтересу характеризується тим, що в учнів виникають не тільки проблемні питання або пізнавальні ситуації, але й прагнення самостійно їх вирішити. У центрі уваги школярів не отримання готового матеріалу, готової інформації і не сама по собі діяльність за зразком, а проблема, пізнавальна задача, яку треба вирішити.

Перераховані стадії інтересу тісно переплетені, взаємозв'язані і можуть співіснувати навіть на одному і тому ж уроці; учні переходять від цікавості (1-а стадія) до допитливості (2-а стадія) і далі до розкриття причинно-наслідкових зв'язків (3-я стадія). Це обумовлене тим, що всі стадії інтересу мають загальну психологічну основу.

Організація пізнавальної діяльності учнів на уроці - це створення оптимальних умов для логічного і практичного вирішення навчальних задач. Створювати такі умови на уроці вчитель може лише в тому випадку, якщо він розуміє закономірності кожного пізнавального процесу, кожного діяльного стану і характер їх взаємодії.

СУЧАСНИЙ УЧЕНЬ І КУЛЬТУРА ЧИТАННЯ

Дондолова Р. Б.,

завідуюча бібліотекою

загальноосвітньої школи I-III ступенів № 59 м. Макіївки

Сьогодні суспільство має потребу у високоосвічених, ініціативних і заповзятливих молодих людях, здатних творчо реформувати наше суспільство, збільшити інтелектуальний потенціал країни, відновити її духовну культуру.

Відмінні для нашого часу зміни в суспільстві все більше орієнтують сучасного учня на вільний розвиток, самостійність, мобільність у майбутньому житті.

Сучасна шкільна бібліотека має бути поряд з педагогом і координувати свою діяльність у напрямку прищеплення культури читання, яка буде складатися з таких частин: формування інформаційної читацької компетентності; з самоосвіти, яка передбачає раціональні засоби роботи з друкованими виданнями та іншими інформаційними джерелами інформації; бібліотечно-бібліографічних знань, загальної культури учня.

Читання – це складний процес, який потребує постійної уваги, напруги усіх розумових сил, а головне – бажання.

Суспільство, яке читає, є суспільством мислячим, бо читання залишається базовим інструментом культури у світі інформації.

Культура читання - як інтегрований результат навчальної діяльності учнів формується перш за все на основі опанування змісту навчання, роботи з книгою, не тільки з підручником, а й літературою з різних галузей знань, і закріплюється різними формами позакласної роботи.

При правильному цілеспрямованому керуванні читанням, при вивченні багатьох дисциплін у школярів виникає особиста зацікавленість предметом, при постійному читанні зростає рівень досягнень знань учнів і якість освіти. По мірі розширювання знань, одержаних в школі, конкретизуються та поглиблюються вимоги дітей до певних питань, менше часу приділяється ними на виконання домашніх завдань, зростає інтелект дитини. Усі ці аспекти здійснюються тільки при спільній роботі вчителів, бібліотекаря та батьків через читацький попит та чи-

тацьку культуру. Вони - основа для подальшого навчання в старшій школі і формування самоосвітньої діяльності, сприяють розширенню кругозору школярів, систематизації інформації, яка вільно надходить до них, задоволення духовних запитів, набування інформаційної компетентності.

Науково-популярна, навчальна література має необмежені можливості для створення творчої особистості, а сформований комплекс читацької та інформаційної культури покликаний активізувати учнів, забезпечити організацію навчання як мотивованого, цілеспрямованого, самоврядованого процесу.

Отримання готової інформації від учителя, або з підручника не завжди викликає інтелектуальну активність учня. Дослідницька діяльність - це відкриття для школяра, сприятлива школа для самоосвіти, результат якої залежить від учителя і бібліотекаря, формує сучасну культуру читання.

У нашій школі створено фонд кращих учнівських творчих робіт із суспільно-політичних, природничих, літературознавчих тем, який допомагає іншим користувачам бібліотеки, доповнює новими матеріалами. Не секрет, що фонди шкільних бібліотек, крім підручників, не комплектуються новою літературою, а ті поодинокі примірники, які потрапляють до фондів не вирішують наших проблем. Зробимо висновок: до основ формування культури читання треба віднести: вибір оптимальних методів, засобів, видів та форм навчання, які сприяють формуванню читацьких навичок та вмінь; інтегроване використання індивідуальних, групових методів та форм навчального процесу й позакласної роботи; потенційні можливості учнів, організація самоосвіти.

Читання вже само по собі - це і розумовий, естетичний і моральний розвиток школярів. Справжнє читання не можливо без одночасного виховання почуття прекрасного, без насолоди художнім твором.

Процес навчання творчому читанню довгий та складний. Успіх залежить і від якості книг, і від методики вивчення літератури, і від установки читання.

Читання - це школа життя: учити читати - учити жити.

Задача бібліотекаря в тому, що навчити дітей користуватися передмовою, післямовою і коментарями до книги, робити записи про прочитане.

Учні старших класів вчать самостійно працювати з книгою, для чого використовують рекомендації, розроблені бібліотекарем «Як працювати з книгою», «Як працювати над доповіддю, рефератом».

На рівні з цією роботою треба сформувати критичний погляд на літературу, вміння довести справедливість або спростувати якесь по-

ложення, для цього використовуються вміщені в підручнику статті або судження критика, суспільних діячів, письменників.

Читання з метою самоосвіти є часткою культури читання. Один і той же твір можна читати по-різному. Наприклад: «Життєписи Плутарха». Звичайний читач оцінить книгу як чудові біографічні оповідання, а історик - як історичний документ про знаменитих греків та Давню Грецію. Отже, бачимо: від мети читання залежить спосіб читання.

Чим відрізняється освічена людина від неосвіченої? Не кількістю знань, а особистим ставленням, образом думок, здатністю аналізувати, порівнювати, робити висновки, тобто опрацьовувати текст. Складання тез допомагає вихованню правильного мислення, вмінню узагальнювати прочитане та робити стислі, короткі і змістовні висновки. У кожній тезі треба підкреслювати головне слово або слова. Тези можна поєднувати з цитатами, вказуючи на джерела.

Конспектування прочитаного - найбільш складний і змістовний метод в роботі з книгою, воно з'єднує усі види записів. Велике значення для конспекту мають додаткові записи, або нотатки на полях, підкреслювання та інші виділення в тексті, малюнки, висновки і узагальнення до кожної частини конспекту.

Школа не може дати людині знання на все життя, і тому необхідна переорієнтація її від інформативної форми до розвитку особистості. А самоосвіта є найефективнішим засобом постійного підвищення освітнього рівня.

Оволодіння знаннями з ініціативи учня - це і є самоосвіта, для якої характерна присутність активних пізнавальних інтересів, прагнення до їх задоволення, таким чином набувається культура читання.

Задача вчителя і бібліотекаря полягає в тому, щоб включити самоосвітню діяльність учня в навчальний процес, розвинути ті здібності та інтереси, які в інших умовах залишаються поза впливом шкільної освіти.

Треба виховувати не читання заради читання, а читання як самостійну діяльність учня у світі книжок, з якої починається його самоосвіта, самовиховання, формування читацьких смаків.

Відзначимо форми самоосвіти для досягнення цієї мети: факультатив, заняття в гуртку, індивідуальна робота з книгою, підготовка доповідей, рефератів, повідомлень.

Серед різноманітних джерел нових знань почесне місце посідає книга: підручники, енциклопедії, довідкова, науково-популярна література. Учням постійно доводиться працювати з додатковим матеріалом, готуючись до занять. Тут не останню роль відіграє бібліотека.

Тематична книжкова виставка «За сторінками шкільного підручника» вміщує цікаві видання, які стають у пригоді допитливим.

У школі створені всі необхідні умови для роботи з довідковими, енциклопедичними виданнями, періодикою, книгами малого тиражу. На жаль, такі книги частіше знаходяться у бібліотеці в єдиному примірнику і доводиться працювати з ними в читальному залі, що викликає невдоволення учнів.

Предметні тижні сьогодні - особлива форма роботи з учнями, де тісно сплітаються навчальний процес і позакласна робота. Цілий ряд джерел, які викликають у школярів цікавість, інтерес до знань, знаходяться за межею цього процесу. Позакласна робота відрізняється більш свободними формами, відсутністю твердої регламентації в часі, невимушеною обстановкою.

Бібліотечно-бібліографічна грамотність є одною з найважливіших ланок у складі інформаційної культури й читацької компетентності.

Бібліотечно-бібліографічні знання - це володіння засобами пошуково-пізнавальної діяльності специфічної спрямованості. Ці знання навчальних умінь на навичок відносять до загальнонавчальних, а саме до навчально-інформаційних.

Їх можна віднести, по-перше, до бібліографії, тобто характеристики, опису книг, інших друкованих видань, документів з метою їх ідентифікації та бібліографічного обслуговування читачів бібліотеки, а, по-друге, до сукупності пізнавальних дій, які доповнюють цю систему загальнонавчальних умінь і навичок учнів та виводять його за вузькі межі шкільної програми, де домінує робота лише з однією книгою - підручником.

Головне завдання популяризації бібліотечно-бібліографічних знань – це формування навичок користування друкованими виданнями, фондом бібліотеки, її довідково-бібліографічним апаратом.

Прищеплювати школярам навички користування довідково-бібліографічним апаратом бібліотеки досить важко. Над цією проблемою працюють учителі-предметники: продумують завдання так, щоб учні систематично зверталися до словників, довідників, енциклопедій та картотек. Інтерес до них формують такі форми роботи, як вікторини, турніри кмітливих, літературні подорожі, експрес-екскурсії.

Шкільна бібліотека практикує таку форму виховання бібліотечно-бібліографічних знань, як бібліотечні уроки, що об'єднує різні форми роботи: це бесіди, огляди літератури, інтелектуальні ігри, турніри, літературні подорожі, ігротеки, різноманітні книжкові виставки, перегляди тощо.

Теми до них підбираються особливо старанно, з метою зацікавити учнів і вчителів: «За обкладинкою цілий світ», «Дім, в якому живуть книги», «Планета на книжкових сторінках», «Довідники моїх батьків», «ББЗ для малюків», «Культура. Освіта. Читання». «Із слова починається людина», «Лінгвістична ігротека», експрес-екскурсія «Музей словників», турнір ерудитів-мовознавців.

Зважаючи на велике навантаження учнів, неможливо дати дитині одразу всі знання про книгу, бібліотеку та читання, довідково-бібліографічний апарат бібліотеки, а тільки основи цих знань. Міцність їх і широта прийдуть поступово в процесі роботи бібліотекаря і вчителя на різних уроках і в позакласній роботі.

Про необхідність користування каталогами і картотеками вчитель нагадає учням 8-11 класів, коли буде давати завдання підготувати повідомлення, реферат, або творчу роботу з якоїсь теми, а бібліотекар навчить правильно добирати літературу з каталогів, створювати список використаної літератури.

Бібліотечні уроки не передбачають домашнього завдання, а практичні заняття проводяться безпосередньо на самому уроці, що приваблює учнів.

Питання збереження книг зараз стоїть дуже гостро, бо фонд художньої літератури тільки зменшується, а учні дуже часто гублять, або псують книги.

На бібліотечних уроках завжди підкреслюється цінність книги. Культура читання - це складний напрямок роботи, до якого входить і виховання бережливого ставлення до книги. Бережливості великою мірою сприяє змагання на краще збереження підручника під девізом «Живи, книго!»

Але час спливає, і сучасні учні прагнуть здобувати знання значно швидше і більше, ніж їхні однолітки 10-15 років назад.

Частково цю проблему може вирішити Інтернет. Його використовують для самовираження, комунікації, доступу до інформації для навчальних цілей. Нас цікавить його остання функція.

Використовуючи потужні інформаційні системи, можна споживати комп'ютерні енциклопедії, вивчати нові науки і здобувати нові знання. Електронні словники та енциклопедії мають найбільший попит у читачів. Найпопулярнішою є «Енциклопедія Кирила та Мефодія», яка складається з 10 томів. Для учнів на 2 дисках подана вона в скороченому варіанті.

Працювати в мережі Інтернет просто й цікаво. Тут можна знайти відповідь на велике коло запитань. Скоро підручники для учнів будуть

надаватися в записах на компакт-дисках. На одному диску можна записати текст 1000 книжок.

За допомогою персонального комп'ютера можна отримати необхідну довідку значно швидше, ніж при користуванні книжковими виданнями. За допомогою спеціальної програми комп'ютер може вивести на дисплей текст усіх статей, які містять термін, котрий цікавить користувача.

Інформаційні технології відкривають молодим людям доступ до знань, видів творчості, знайомлять їх з досягненнями світової культури.

Але поряд з перевагами, Інтернет-технології мають багато негативних впливів. Погано діють на зір, деформують психіку, знижується престиж культури читання; інформація в Інтернеті не перевіряється, тому не треба приймати на віру все, що там є!

Інтернет може бути тільки доповненням до читання і треба брати до уваги, що інформація в книзі, газеті, журналі більш точна, оскільки видавництва перевіряють факти і відповідають за те, що друкують, а крім того діє авторське право, тобто існує правова охорона інтелектуальної власності.

Головне завдання бібліотеки полягає в тому, щоб застосування комп'ютерних технологій носило загальнокультурний характер, було спрямоване на всебічний розвиток особистості дитини і розкриття її творчих здібностей, а не тільки скачування музики й фільмів.

Час формує нове покоління читачів. Бібліотека як інформаційний центр повинна обслуговувати на основі Інтернет-технологій, а як центр виховання культури залишається надійним осередком підготовки сучасного учня до життя в новому суспільстві.

Виховання культури читання потребує різних форм і методів роботи з учнівською молоддю, щоб стати основою для духовного і культурного розвитку. Але виконання цієї мети, насамперед, залежить від комплектування фонду бібліотеки в школі. Відомо, що якісний і кількісний склад фонду шкільної бібліотеки повинен відповідати сучасним потребам учнів і педагогів, безпосередньо впливати на якість навчання і виховання школярів, отримання освіти та різнобічної культури.

Але фонди шкільних бібліотек скомплектовано неякісно, тому що ядро цих фондів закладено 20-25 років назад за вимогами того часу. Відчувається брак творів за новими програмами, нема сучасних енциклопедій і словників, методичної літератури, дитячих книжок, періодичних видань для різних вікових категорій учнів.

Сьогодні швидко зростають потреби в хорошій книзі, періодиці та інших джерелах інформації. У сучасного учня зростають вимоги до

фонду шкільної бібліотеки і незадоволення ним, внаслідок чого бібліотека втрачає свій імідж і читача.

Як підняти інтерес до книги і читання? Це дуже серйозне питання, його не можна вирішити тільки на рівні школи чи бібліотеки, воно є пріоритетом держави й сім'ї. Поки держава не зрозуміє, що освічених, сучасних людей не виховати на книгах 20-30-річної давнини, поки вона не повернеться обличчям до проблеми належного комплектування шкільних бібліотек необхідною літературою, періодичними виданнями, технічними засобами, комп'ютерами, важко казати про якісь досягнення.

Для вирішення цих завдань необхідна конструктивна державна політика в галузі бібліотечної справи та книговидавництва, бо читання є стратегічно важливим елементом культури, інструментом підвищення інтелектуального потенціалу нації.

Вважаю, що всім нам, хто сіє «розумне й вічне», є над чим подумати.

ФОРМУВАННЯ І РОЗВИТОК ЧИТАЦЬКОГО ІНТЕРЕСУ В МОЛОДШИХ ШКОЛЯРІВ

*Хмеленко Н.С.,
завідуюча бібліотекою
загальноосвітньої школи I-III ступенів №50 м. Макіївки*

Оновлення всіх сфер життя і діяльності нашого суспільства, національно-культурне відродження України, кардинальні зміни соціально-економічної, політичної ситуації та розвиток демократичних процесів вимагають цілеспрямованої роботи шкільної бібліотеки щодо створення умов для інтелектуального та духовного розвитку, задоволення освітніх проблем учнівської молоді шляхом залучення її до активного читання.

Від нас, бібліотекарів, учителів і батьків, у значній мірі залежить, чи будуть діти активними читачами, полюблять книгу чи залишаться байдужими до літератури.

У нашій бібліотеці виховання інтересу до читання дітей починається із зустрічі з батьками. Коли хороша книга читається вголос у сімейному колі, дитяча пам'ять надовго зберігає атмосферу довіри, єднання з дорослими.

Тільки спільними зусиллями бібліотеки й сім'ї можна підтримати бажання дітей читати.

Учителі і ми, бібліотекарі, організуємо бесіди, спільні зустрічі з батьками на тему “Як викликати в дітей інтерес до читання?” У проце-

сі підготовки зборів проводиться анкетування батьків. Узагальнивши виступи і результати анкет, переконуємо їх у тому, що в сім'ї дуже важлива атмосфера читання, формування в дітей стійкої потреби в книзі. Коли діти опановують основи читання, необхідно допомогти їм навчитися читати швидко, грамотно, виразно, бо невміння читати відбивається не тільки на успішності, але й на загальному розвитку учнів. Треба сформувати в дітей уміння працювати з книгою. Батькам пропонується рекомендаційний список літератури "Читаємо з дитиною".

У дітей шестирічного віку ще не сформовані читацькі вміння, техніка читання слабка, тому перегляд книг, ознайомлення з ними проходить у класах під наглядом учителя і бібліотекаря. Щоб активізувати розумову і практичну діяльність учнів на уроках позакласного читання, ми застосовуємо такі види робіт:

а) виразне читання твору голосно (особливо діти люблять, коли їм читають оповідання, казки, пісні, скоромовки);

б) читання віршів напам'ять (це розвиває мову, уявлення і пам'ять);

в) інсценізація художніх творів, казок (такий вид роботи оживляє в уяві дітей прочитану казку, оповідання, вірш; саме тут розвивається творчість дітей: вони із захопленням виступають у ролі Баби Яги, Червоної Шапочки та інших казкових героїв).

Роботу з популяризації читання проводимо в тісному контакті з учителями початкових класів.

У школі стало традицією показувати вдалі заходи на батьківських зборах, тижнях книги, бібліотеки.

Чим цікавіше проводиться робота з книгою, тим міцніше формується світогляд учнів. Після кожного проведеного заняття в дітей виникає бажання самостійно вибрати книгу. Для цього в кожному нашому класі створені "Куточки читача". Саме тут діти мають можливість "грати в бібліотеку", роздивлятися улюблені книги та ілюстрації до них.

Перше знайомство зі шкільною бібліотекою проводиться у формі подорожі до "Книжкового царства" чи казкової країни "Читалії".

Наступною сходинкою до пізнання книги є традиційні свята "Прощання з Букварем" і "Посвята в читачі". Сценарії цих свят постійно оновлюються і є найулюбленішими в наших маленьких відвідувачів. Після цих заходів школярі стають нашими читачами, адже ними подоланий перший бар'єр на шляху до оволодіння знаннями. Звідси і починається відлік часу щодо роботи з книгою в шкільній бібліотеці.

Умови відкритого доступу до книги дають можливості для розкриття дитячої допитливості, дозволяють самостійно вибрати уподо-

бану книгу. Для молодших школярів у бібліотеці є Куточок казок «Відчиняє двері казка». Дітей дуже цікавлять дитячі іграшки, саморобки казкових героїв, хатинка Баби Яги. Вони люблять роздивлятися і читати книжки – іграшки і книжки – малютки. Користується великою популярністю серед малечі література з яскраво ілюстрованих виставок «Які щасливі очі у казок», «В країні Запитайка», «Наш родовід», «Книжка шукає друзів», «Малечі – про цікаві речі».

Щоб викликати зацікавлення історією нашого народу, бібліотекарі розгорнули різноманітну роботу з народознавства. Загальними зусиллями бібліотекарів і вчителів україномовних класів були організовані і проведені свята “Рушник – символ краси, злагоди”, “Віночок – барвистий оберіг”, свято закликання весни тощо. Поновився новими експонатами і куточок народознавства.

Учні україномовних класів (їх у нас 4) теж відвідують шкільну бібліотеку, читають книжки і спілкуються з нами українською мовою. Щорічно в День рідної мови вони дарують бібліотеці свої маленькі бібліотечки книг українською мовою. Так, у цьому році переможцями акції “Подаруй книгу бібліотеці” стали учні україномовних класів.

Чим частіше дитина звертається до книги, задовольняє свої інтереси, тим краще вона оволодіває технікою читання і усвідомлює за допомогою книги свої індивідуальні можливості.

Бібліотека формує і розвиває читацький інтерес дитини за допомогою індивідуальної роботи під час вибору книги. Під контролем знаходяться в першу чергу ті діти, які потребують підвищеної індивідуальної уваги: діти-сироти, діти, які знаходяться під опікою, мешканці Центру соціальної допомоги «Наш дім» Благодійного фонду «Притулок Доброго Пастиря».

Масові заходи, що проводяться бібліотекою, також сприяють подальшому розвитку читацьких інтересів. Рекламою читання і бібліотеки став конкурс “Читач року”, приурочений до Тижня дитячої та юнацької книги. Ідея проведення цього заходу почалася з того, що в нас з’явилася дуже активна відвідувачка. Вона сама полюбляла читати, та ще й читачів нових приводила, пропонувала їм книжки. Ми вирішили провести «Захист читацького формуляру». На заході були присутні однолітки нашої читачки. Для них була створена книжкова виставка «З читацького формуляру Тетяни». Дівчині ставилися питання про розвиток її читацького інтересу, а вона дуже цікаво на них відповідала.

Був цікавим і змістовним «Бенефіс читача». Боброва Аліна, учениця нашої школи, читала власні вірші, співала пісні і із захопленням розповідала про свої улюблені книги. Бажанням усіх присутніх на

заході було репрезентування віршів Аліни на сторінках міської газети для дітей «Велика перерва».

Саме такі вищезгадані заходи сприяють виявленню інтересів, здібностей і талантів, а також залученню до читання, мало читаючих учнів і дітей, які не відвідують бібліотеку.

У період проведення Тижня дитячої і юнацької книги щорічно проводяться виставки, вернісажі дитячих малюнків, виробів з природного матеріалу, конкурси малюнків «Малюємо казку», свята книги, літературні марафони «В гості до улюблених героїв». Діти на цих заходах розповідають про цікаві книги, читають вірші, зустрічаються з літературними героями, які з ними вміло і весело проводять ігри, конкурси. Учні молодших класів щорічно беруть участь у Днях казок. А традиційний місячник «Відкриємо улюблені книги» сприяє залученню до читання нових учнів.

Щорічно, під час проведення Тижня бібліотеки, присвяченого Всеукраїнському дню бібліотек, учні нашої школи проводять благодійну акцію і дарують книжки бібліотеці і дітям Центру соціальної допомоги. Це також прищеплює інтерес до читання.

У цьому році пройшло перше засідання літературної вітальні. Її організаторами стали вчителі – філологи, учителі початкових класів і бібліотекарі. “Бабуся, мама, батько і я – читаюча сім’я” – це наступна тема нашого заходу.

Усі заходи і події, які відбуваються в бібліотеці і школі, висвітлюються нашими читачами – юнкорами шкільної газети. Один із випусків такої газети був присвячений виключно життю шкільної бібліотеки і вийшов під назвою “Шкільний інтелектцентр”. У стадії підготовки знаходиться стенд “Читач року”

За допомогою книги ми, бібліотекарі, виконуємо одночасно безліч складних виховних завдань, розширюємо рамки уяв про світ, залучаємо юних читачів до прекрасного.

**ФОРМУВАННЯ ЖИТТЄВИХ КОМПЕТЕНТНОСТЕЙ
ВИПУСКНИКА 12-РІЧНОЇ ШКОЛИ ЗАСОБАМИ
ВПРОВАДЖЕННЯ ІННОВАЦІЙНИХ ТЕХНОЛОГІЙ
ПРОДУКТИВНОГО НАВЧАННЯ В ПРОЦЕСІ ВИКЛАДАННЯ
УКРАЇНСЬКОЇ МОВИ ТА ЛІТЕРАТУРИ**

Онищенко В.О.,

*учитель української мови та літератури Царичанської
загальноосвітньої школи I-III ступенів, керівник майстерні
педагогічної творчості вчителів української мови та літератури
Царичанського району Дніпропетровської області*

В умовах інноваційних змін розвитку сучасної освіти з'явилася нагальна потреба суспільства у творчих, діяльних, обдарованих громадянах, здатних до життєвого самовизначення. Новітня філософія освіти спрямовує навчально-виховний процес на формування духовного світу особистості, утвердження загальнолюдських цінностей, розкриття потенціальних можливостей та здібностей учнів, забезпечення оптимальних умов для їх життєвої самореалізації. Навчальна діяльність на уроках покликана не просто дати людині суму знань, умінь і навичок, а формувати в неї компетентність як загальну здатність, що ґрунтується на знаннях, досвіді, цінностях, здібностях, отриманих завдяки навчанню.

Сьогодні ж молодь, вступаючи в самостійне життя, відчуває на собі труднощі формування чітко визначених життєвих орієнтирів та суттєву розбіжність між змістом життя і змістом того, чого навчали в школі. Дослідження життєвої компетентності випускників засвідчують низький рівень ініціативи, творчості, відсутність часових перспектив. Тому вимогою сьогодення є розробка освітянами моделі випускника 12-річної школи, яка забезпечила б формування розширення розумового простору кожного учня, включення його в різноманітні види діяльності, спрямовані на творчу самореалізацію та накопичення досвіду соціальних стосунків.

Саме вчитель своєю щоденною працею формує нову генерацію українців, від рівня розвитку життєвої компетентності яких залежить майбутнє нації.

Наш виступ інформує про формування життєвих компетентностей випускника 12-річної школи засобами впровадження інноваційних технологій продуктивного навчання у процесі викладання української мови та літератури.

Актуальність теми зумовлена необхідністю сформувати в особистості школяра культуру життєдіяльності, яка дасть їй можливість про-

дуктивно будувати своє повсякденне життя, залучати кожного учня до навчально-пізнавальної і самостійної творчої діяльності.

Метою дослідження є науково-теоретичне осмислення й узагальнення практичних підходів до реалізації проблеми формування життєвих компетентностей випускника в умовах діяльності вчителя-філолога.

Працюючи над проблемою педагогічних стратегій розвитку інноваційної особистості, майстерня педагогічної творчості вчителів української мови та літератури Царичанського району взяла за основу своєї діяльності науково-дослідну стратегію впровадження педагогіки життєтворчості, спрямовану на формування життєвої компетентності особистості, необхідної для розв'язання життєвих завдань. Пріоритетами роботи філологів є підвищення професійної компетентності шляхом наукової організації праці, поглиблення науково-теоретичних і практичних підходів до обґрунтування, нагромадження і популяризації передового педагогічного досвіду, впровадження у практику «Школи наукового керівника». Розробка перспективної моделі випускника – підґрунтя ціннісно-компетентнісного підходу до викладання предмета.

Новизна дослідження полягає в тому, що нами здійснена спроба реалізації педагогіки і психології життєтворчості засобами технологій продуктивного навчання в процесі викладання мови і літератури, що знайшла своє відображення у розробці моделі формування життєвих компетентностей випускника. Вперше об'єктом дослідження постають аспекти шляхів формування життєвих компетентностей випускника у процесі викладання мови й літератури.

Наукове осмислення проблеми формування життєвої компетентності розглядається в теорії психології і педагогіки життєтворчості, орієнтовної на розширення можливостей кожної особистості.

Проектуючи творчо своє життя, особистість оволодіває не лише знаннями, а й компетентністю. За визначенням І.Єрмакова, „... життєва компетентність – це знання, вміння, життєвий досвід особистості, її життєтворчі здатності, необхідні для розв'язання життєвих завдань і продуктивного здійснення життя як індивідуального проекту...”[4; 18-19].

Методологічними засадами розробки моделі випускника є розробки Т.І.Каткової (Полтава), Є.М.Павлютенкова (Запоріжжя), А.В.Хуторського (Москва), І.Г.Єрмакова (Київ) та інших.

Так, на думку Т.І.Каткової, в основі моделі компетентного випускника мають бути подані як мінімум три сфери особистості: потребнісно-мотиваційна, операційно – технічна і сфера самосвідомості [6;81].

Провідна ідея моделі Є.М.Павлютенкова – ідея самоцінностей та унікальності людини за умови її реалізації в системі гуманістичних відносин у співвідношенні з інтересами та потребами інших людей [2;104-115].

Модель А.В.Хуторського орієнтована на забезпечення якісної освіти учня через ключові види його освітньої діяльності, пріоритетами якої є формування національних і загальнолюдських засад, вибір життєвої мети, наявність творчих здібностей тощо [3;45].

Найповніше відтворення життєвих компетентностей випускника знаходимо у праці Л.Сохань „Життєва компетентність особистості в технології життєтворчості,” основними компонентами якої є знання, уміння та навички життєтворчості: здібності, життєвий досвід, життєві досягнення [5;168-169].

Слід відзначити концепцію моделі І.Г.Єрмакова у праці „Життєва компетентність особистості.” На його думку, випускники школи життєвої компетентності зможуть визначити й втілювати свою життєву стратегію, бути мобільними і конкурентоспроможними, здатними до самоорганізації і навчання протягом життя, самореалізації і розкриття творчого потенціалу, до свідомого життєвого вибору та прийняття відповідальних рішень [5;57].

Життєва компетентність включає в себе різні види компетентностей. Згідно з „Критеріями оцінювання навчальних досягнень учнів у системі загальної середньої освіти”(2000), основними групами компетентностей, яких потребує сучасне життя, є соціальні, полікультурні, комунікативні, інформаційні, саморозвитку та самоосвіти, продуктивної творчої праці [7;3].

Взявши за основу вказану вище класифікацію, пропонуємо авторську модель формування життєвих компетентностей випускника 12-річної школи.

Модель формування життєвих компетентностей випускника засобами впровадження продуктивних технологій у процесі викладання української мови та літератури

Аспекти	Шляхи формування компетентностей	Показники формування компетентностей
Соціальна компетентність		
Науково – теоретичний	Формування наукового обґрунтованого уявлення в учнів щодо додержання норм соціальної поведінки засобами моделювання ситуацій, експериментів.	Уміння аналізувати, систематизувати, узагальнювати й класифікувати . Уміння працювати з додатковими джерелами інформації. Уміння виробляти стратегію власного життя. Набуття навичок адекватної оцінки й самооцінки.

Науково-практичний	Розробка та апробація інноваційних форм стимулювання діалогічного спілкування. Розробка та проведення тренінгів соціальної активності; впровадження програми «Рівний – рівному». Написання творів соціальної тематики за методиками критичного мислення і письма. Залучення учнів до проектної діяльності.	Уміння безконфліктно співіснувати. Уміння брати відповідальність. Уміння приймати рішення. Уміння цілеспрямовано використовувати свій потенціал для самореалізації в інтересах суспільства і держави. Уміння проектувати, орієнтуючись на конкретний продукт.
Народознавчий	Вивчення звичаїв, традицій рідного краю (розробка соціального опитувальника з елементів народознавства). Організація і проведення родинних і обрядових свят. Виготовлення дидактичного матеріалу на тему рідної мови та державної символіки.	Здатність національної самоідентифікації. Рівень формування національної самосвідомості. наявність активної громадянської позиції, патріотизму, поваги до народних символів, звичаїв і традицій. Уміння встановлювати і використовувати контакт із громадськістю.
Літературно – краєзнавчий	Розробка та апробація методик дослідження соціальної проблематики у творах літератури рідного краю (уроки-пошуки, творчі лабораторії). Організація та проведення літературних читань, вечорів, конференцій на матеріалах літератури рідного краю.	Уміння образного і критичного мислення. Набуття навичок моделювання життєвих ситуацій. Набуття уявлення про негативні тенденції соціуму. Рівень творчих здібностей. Уміння співпрацювати в команді.
Аспект роботи з обдарованими дітьми	Організація діяльності літстудії «Берегиня». Підготовка учнів до участі у Всеукраїнських конкурсах дитячої та юнацької творчості: «Вірю в майбутнє твоє, Україно!» «Собори наших душ», «Об'єднаймося ж, брати мої!» , «Бюджет очима дітей».	Усвідомлення соціальних проблем і способів взаємодії у суспільстві, рівень активності, відповідальності, здатності до співпраці. Уміння працювати у колективі. Набуття та розвиток творчих здібностей, креативності. Набуття уявлення про культурно – дозвоільні можливості соціуму, про раціональні засоби реалізації дозвілля.
Полікультурна компетентність		
Науково-теоретичний	Залучення учнів до оволодіння методами наукового пізнання шляхом опрацювання досягнень науки (інтелектуальні марафони, експерименти).	Оволодіння досягненнями національної і світової культури. Рівень толерантності. Уміння працювати з різними джерелами інформації.

Науково - практичний	Розробка та проведення інтегрованих уроків, уроків – зустрічей, уроків – досліджень, уроків – анотацій, уроків – презентацій, інноваційних рольових ігор, круглих столів з метою оцінювання творів літератури у полікультурному плані. Пропагування досягнень культури шляхом екскурсій до музеїв та театрів з подальшим обговоренням ідейно-художніх особливостей творів.	Здатність до адекватної соціалізації. Оволодіння основами національної та світової культур. Рівень розуміння і повага до людей різних культур і релігій. Набуття ціннісних орієнтацій. Розширення кругозору. Розвиток креативності.
Народознавчий	Розробка та апробація діагностичних тестів щодо володіння основами національної культури. Розробка та проведення позакласних заходів з народознавства . Залучення учнів до розробки проектів культурологічної спрямованості. Організація та проведення інтегрованих заходів щодо європейського вибору України з метою виховання культури міжнаціональних відносин.	Рівень формування загальнолюдських цінностей. Усвідомлення ролі й впливу предмета на розвиток культури. Повага до звичаїв і традицій свого народу. Толерантність до інших народів і культур. Піднесення національної самосвідомості.
Літературно - краєзнавчий	Організація екскурсій до музеїв, визначних місць з метою компаративного аналізу національної і світової культур. Уроки – порівняльні аналізи, уроки - подорожі, літературні інсайти за методиками критичного мислення і письма.	Набуття навичок роботи в команді. Уміння самовиховання. Здатність генерувати нові ідеї . Уміння образного і критичного мислення
Аспект роботи з обдарованими дітьми	Організація та проведення «продуктивних» презентацій дитячої творчості (« Юні голоси Приорілля», «Україна – серце Європи»). Розробка та проведення тренінгів з формування полі культурної компетентності»	Уміння співвідносити об'єкт навчання з власним досвідом. Розвиток творчих здібностей. Уміння самореалізуватися. Здатність естетичного осмислення свого життя.
Комунікативна компетентність		
Науково – теоретичний	Вивчення науково - теоретичних підходів до розвитку рефлексії комунікативних можливостей учнів. Залучення учнів до розробки теоретичних положень (правил) ведення дискусії. Розробка та апробація дослідницьких завдань теоретичного типу. Презентації науково-теоретичних досліджень учнів.	Здатність до реалізації власної індивідуальної програми спілкування. Уміння знаходити адекватний стиль і тон спілкування. Уміння сприймати новий досвід спілкування . Уміння працювати з додатковим джерелами, аналізувати і систематизувати інформацію . Уміння аргументувати свою точку зору.

Науково - практичний	<p>Розробка та проведення дискусій. Виконання учнями письмових робіт у формі есе, листа, звіту і т.д. за методиками критичного мислення і письма. Моделювання проблемних ситуацій. Розробка та проведення лінгвістичних інсайтів, уроків-прес - конференцій, уроків – пошуків, уроків – практикумів, уроків - алгоритмів.</p> <p>Уроки розвитку зв'язного мовлення з використанням техніки «Кероване читання», «Модельний урок з передбаченням». Розробка різномірних тестових завдань . Розробка та проведення комунікативних тренінгів. Виготовлення дидактичного матеріалу . Створення учнями власного словника труднощів слововживання української мови.</p>	<p>Уміння об'єктивного сприйняття оточуючих. Здібність до співпраці в парі, групі , колективі . Уміння спілкуватися усно, письмово рідною та іноземними мовами. Здатність до толерантності у спілкуванні . Уміння користуватися різними видами читання.</p> <p>Уміння вести діалог з додержанням вимог етикету. Уміння створювати усні й письмові діалогічні й монологічні висловлювання . Уміння створювати письмові тексти різних стилів. Набуття навичок емоційно-психологічного саморегулювання. Здатність прогнозування мовленнєвої ситуації. Уміння моделювати мовленнєву ситуацію .</p>
Народознавчий	<p>Випуск учнівських газет народознавчого напрямку . Організація та проведення пошукової роботи щодо збирання фольклору Приорілля. Інтерв'ювання старожилів .</p>	<p>Уміння презентувати свій продукт . Володіння технікою мови і прийомами , що допомагають переконувати , досягати компромісів. Здатність до мобільності у відношеннях. Набуття навичок володіння різними соціальними ролями в колективі.</p>
Літературно – краснавчий	<p>Проведення дискусій на матеріалах творів літератури рідного краю . Залучення учнів до пошуково - дослідної діяльності (лінгвоестетичний аналіз) на уроках літератури рідного краю. Використання інтерактивних методик навчання комунікативної спрямованості (мозковий штурм, ділові ігри, «До-веди позицію»)</p>	<p>Уміння застосовувати знання в різних життєвих і навчальних ситуаціях. Розвиток інтелектуальних творчих здібностей . Удосконалення навичок самостійної навчальної діяльності . Усвідомлення способів діяльності . Уміння аналізувати та інтерпретувати твори мистецтва . Уміння виразного читання .</p>
Аспект роботи з обдарованими дітьми	<p>Заняття літстудії «Берегиня» . Підготовка учнів до участі у Всеукраїнських конкурсах дитячої творчості . Залучення учнів до виконання науково-дослідної роботи в рамках шкільного наукового товариства «Ерудит». Виконання учнями продуктивних завдань за методиками критичного мислення і письма « Власна література» та «Рецензування». Розробка та апробація комунікативно – творчих завдань.</p>	<p>Уміння образного і критичного мислення. Набуття навичок самореалізації, саморозвитку, самоконтролю особистості.</p> <p>Набуття мобільності у відносинах. Здатність до співпраці у колективі. Розвиток креативності . Уміння писати тези, план, реферати. Володіння навичками ораторського мистецтва. Підвищення рівня виховання мовної культури.</p>

Інформаційна компетентність		
Науково-теоретичний	Опрацювання учнями науково-теоретичного матеріалу з питань формування етичних норм та психологічних механізмів здобуття та обробки інформації. Ознайомлення з науковим підходом до класифікації документів.	Оволодіння основами знань. Уміння знаходити головне, знаходити гіпотезу, доводити її; відокремлювати проблему і формулювати власні висловлювання. Уміння працювати з документами.
Народознавчий	Збір фольклорно - етнографічних матеріалів « Пісні рідного краю», « Весільна обрядовість Приорілля». Розміщення в пресі матеріалів з дослідження елементів народознавства . Організація роботи гуртка з народознавства. Зустрічі з народними майстринями Приорілля (інтерв'ю, презентації творчості).	Уміння знаходити та обробляти інформацію. Уміння застосовувати інформацію для індивідуального розвитку та самовдосконалення . Уміння стисло узагальнювати та систематизувати інформацію. Набуття навичок опитування . Уміння критично оцінювати інформацію. Піднесення національної самосвідомості .
Літературно – красознавчий	Розробка та апробація уроків-досліджень , уроків – знайомств, уроків - творчих лабораторій з літератури рідного краю. Організація зустрічей з живими носіями інформації (письменниками, істориками, бібліотекарями).	Уміння відбирати необхідну інформацію та використовувати її на практиці. Навички застосування інформації для подальшої самореалізації . Рівень формування естетичних смаків, піднесення національної самосвідомості.
Науково - практичний	Організація системи роботи з підбору альтернативних джерел інформації. Розробка та проведення уроків-практикумів, тренінгів з метою стимулювання критичного мислення. Діяльність консультпункту «Професіонал» з пошуку інформації. Розробка та апробація продуктивних методик переробки інформації з метою отримання певного продукту. Проведення інформаційних диктантів, інформ-дайджестів. Пошуково-дослідна робота учнів з моделювання та презентації модифікованих опорних схем.	Уміння знаходити, опрацьовувати та використовувати інформацію з різних джерел . Уміння класифікувати документи. Уміння користуватися новими інформаційними технологіями . Навички залучення власного досвіду для обробки інформації. Уміння критично осмислювати інформацію. Набуття навичок комунікативної грамотності .
Аспект роботи з обдарованими дітьми	Впровадження пошуково - дослідних технологій на уроках . Створення учнями проектів та їх захист. Проведення моніторингу розвитку творчих здібностей учнів. Уроки-аналізи художніх творів з дослідження естетичних категорій зображення . Розробка та проведення діагностично-корекційної роботи.	Набуття навичок критичної оцінки інформації . Рівень розвитку креативності . Уміння самостійного аналізу інформації. Набуття навичок презентації інформації. Навички готовності до безперервної освіти. Набуття навичок корекції власної діяльності на основі самоконтролю . Уміння працювати над розвитком індивідуальних здібностей .

Компетентність самоосвіти й саморозвитку		
Науково-теоретичний	Залучення учнів до теоретичного осмислення основ методики наукового дослідження через факультативні заняття, які проводяться за складеною вчителем програмою.	Наявність уявлень про прийоми та методи наукового дослідження . Здатність спостерігати, аналізувати, узагальнювати, порівнювати, абстрагувати та ін. Здатність до самовизначення мети та цілепокладання.
Науково-практичний	Стимулювання самоосвітньої діяльності учнів шляхом розробки комплексної програми їхньої самоосвіти. Залучення учнів до підбору необхідної літератури з подальшою її презентацією. Розробка та проведення уроків з використанням інноваційних методик продуктивного навчання. Розробка та проведення ділових ігор : «Компетентний учень», « Самоосвітній алгоритм». Розробка моніторингу динаміки розвитку компетентності учнів. Розробка та апробація діагностичних тестів з метою виявлення нахилів майбутніх фахівців. Виконання учнями творчих завдань продуктивного характеру, складання тез, опорних конспектів.	Уміння планувати свою діяльність, організація власних пріоритетів самоосвіти. Здатність до розвитку саморегуляції, самовиховання і самоорганізації. Вироблення позиції « Я –концепція». Здатність до визначення адекватних шляхів реалізації своїх планів та ідей. Вироблення гнучкості застосування знань, умінь і навичок в умовах швидких змін. Уміння самостійно здобувати знання. Уміння підбити підсумок своєї діяльності (набуття рефлексивної здатності) .
Народознавчий	Складання учнями бібліографічного покажчика літератури з вивчення народознавства. Проведення конкурсів макетів . Створення народознавчих проектів та їх презентація. Лінгвостетичні дослідження творів усної народної творчості.	Уміння обирати форми самоосвіти і джерела пізнання . Уміння добирати необхідну інформацію та систематизувати її. Уміння працювати з каталогом. Піднесення національної самосвідомості . Набуття навичок локального чи цілісного аналізу тексту.
Літературно – краєзнавчий	Пошуково-дослідна робота учнів щодо вивчення літератури рідного краю. (Збір та оформлення літературно – краєзнавчих матеріалів). Розробка та проведення уроків рідного краю. Екскурсія до бібліотеки, шкільного музею . Виконання продуктивних завдань з їх подальшою презентацією.	Набуття навичок працювати в команді. Уміння аналізу інформації . Розширення кругозору . Набуття навичок виконувати продуктивні технології . Уміння самовиховуватися і самореалізовуватися.
Аспект роботи з обдарованими дітьми	Залучення учнів до розробок сценаріїв, текстів, рефератів . Заняття учнів у літстудії «Берегиня» за авторською програмою вчителя «Основи поетичної творчості».	Рівень розвитку творчих здібностей. Здатність обирати сферу освітньої діяльності, що сприятиме фаховому самовизначенню.

Компетентність продуктивної творчої діяльності		
Науково-теоретичний	Вивчення учнями теоретичних основ продуктивної творчої діяльності у процесі проведення засідань шкільного наукового товариства . Ознайомлення з ідеєю «сродної праці» Г. Сковороди.	Набуття навичок працювати з науковою літературою . Уміння аналізувати та класифікувати, узагальнювати інформацію. Уміння ставити запитання, формулювати гіпотезу.
Науково - практичний	Розробка та проведення нестандартних уроків з використанням інноваційних технологій (урок – творча лабораторія, урок – брейн-ринг, урок–дослідження , урок–літературний салон, урок–анотація тощо). Організація та проведення пошуково - дослідної роботи учнів (складання програми діяльності, алгоритму її реалізації).Розробка учнями моделей продуктивного навчання відповідно до творчих здібностей. Розробка різнотипних завдань для самостійного продуктивного виконання учнями. Демонстрація результатів учнівської праці (публікації в пресі, повідомлення – презентації на уроках чи під час позакласного заходу). Стимулювання творчості учнів шляхом проведення конкурсів «Найрозумніший», «Слабка ланка», «Єврика», «Захист проекту». Проведення предметних тижнів, Днів Науки. Ведення літопису творчих досягнень шкільного наукового товариства.	Уміння критично осмислювати інформацію. Уміння аргументувати власні судження та презентувати їх. Навички пошуку нових рішень . Рівень активізації творчих здібностей. Здібність генерувати нові ідеї. Уміння спланувати свою діяльність. Уміння застосовувати теоретичні знання на практиці. Уміння бути спроможним до вибору альтернатив, пропонуваних сучасним життям. Набуття навичок моделювання. Здатність до творчого саморозвитку. Рівень розвитку навичок рефлексивної діяльності. Здатність до самоконтролю. Рівень естетичного розвитку.
Народознавчий	Виконання учнями продуктивних завдань з дослідження фольклору рідного краю(збір та оформлення фольклорно - етнографічних матеріалів « Пісні Приорілля», «Весільна обрядовість Приорілля» та ін.). Написання та публікація у пресі статей народознавчої тематики. Написання творчих робіт за методиками критичного мислення і письма про дотримання народних звичаїв і традицій у своїх родинах. Створення «Фонотеки спогадів» старшого покоління приорільців про народні обряди, звичаї та традиції. Виготовлення атрибутики з народознавства.	Рівень розвитку творчих здібностей. Набуття навичок роботи пошукової фольклорної експедиції. Набуття умінь написати статті. Навички продуктивної творчої діяльності .Рівень формування готовності та потреби у творчості . Рівень формування національної самосвідомості. Здатність брати на себе відповідальність. Мобільність , ініціативність .

Літературно - краєзнавчий	<p>Виконання учнями продуктивних завдань з історії літератури рідного краю (розвідки про творчість письменників, написання мемуарів та ін). Виконання учнями продуктивних завдань , з літературної критики (анотації, рецензії на твори письменників ЛРК)</p> <p>Виконання учнями продуктивних завдань з журналістики (статті в газету про святкування роковин письменників ЛРК). Моделювання карти – схеми «Літературне Приорілля».</p>	<p>Набуття навичок творчої обробки здобутої інформації. Рівень розвитку творчих здібностей. Уміння критично мислити .</p> <p>Уміння вирішувати проблемні ситуації .</p> <p>Набуття навичок журналістської роботи .</p> <p>Уміння моделювати схеми.</p>
Аспект роботи з обдарованими дітьми	<p>Організація роботи профільних (гуманітарних) груп і класів.</p> <p>Організація роботи «Бюро складання авторських програм»(розробка програм факультативів для обдарованих дітей). Заняття в літстудії «Берегиня».</p> <p>Підготовка учнів до конкурсів, олімпіад.</p> <p>Написання учнями власних літературних творів . Виконання учнями продуктивних завдань з компаративістики (написання сторінки « підручника» на основі порівняльного аналізу двох творів).</p> <p>Складання учнями сценаріїв, їх театралізація.</p>	<p>Набуття навичок, поглибленого вивчення предмета . Набуття знань, умінь і навичок, необхідних для обраного майбутнього фаху. Рівень розвитку творчих здібностей.</p> <p>Уміння виконувати завдання підвищеної складності .Рівень розвитку образного і критичного мислення.</p> <p>Набуття режисерських навичок.</p> <p>Набуття конкурентоздатності.</p> <p>Рівень життєспроможності.</p>

Як видно з моделі, формування життєвих компетентностей випускника в процесі викладання української мови та літератури забезпечується засобами впровадження продуктивних технологій, високий потенціал яких впливає на засвоєння знань та вмінь, необхідних старшокласнику для продуктивного здійснення свого життєвого проекту.

Складова частина моделі «Шляхи формування компетентностей» містить запропонований автором технологічний арсенал можливостей мови та літератури щодо формування життєвих компетентностей випускника. Зазначені форми роботи з учнями реалізуються в різних аспектах, а саме:

- науково-теоретичному, що передбачає шляхи формування наукового світогляду учнів;
- науково-практичному, що передбачає розробку та апробацію методичного інструментарію, необхідного для творчої співпраці вчителя і учня;

– народознавчому, що пов'язаний з організацією та проведенням заходів, спрямованих на вивчення культури, звичаїв і традицій рідного краю;

– літературно-краєзнавчому, що містить організацію та проведення пошуково-дослідної діяльності учнів з літературного краєзнавства;

– аспекті роботи з обдарованими дітьми, що реалізується в залученні учнів до творчої, пошуково-дослідної діяльності на уроках і в позаурочний час.

Очікувані уміння й навички, життєтворчі здатності інноваційної особистості вказані в складовій частині моделі «Показники формування компетентностей». Вони є відображенням результатів творчої реалізації шляхів формування життєвих компетентностей випускника, орієнтованих на школу третього тисячоліття, що, за словами Т.Б.Волобуєвої, буде «...школою з творчо обдарованими педагогами, які виховують творчо розвинутих дітей»[1;39].

Отже, впровадження продуктивних технологій навчання у процесі викладання української мови і літератури забезпечує формування життєвих компетентностей випускника, даючи йому змогу успішно інтегрувати у суспільство, визначати і втілювати свою життєву стратегію, бути мобільним і конкурентоспроможним, здатним до творчої самореалізації і свідомого життєвого вибору.

Перспектива дослідження теми полягає в розробці моделі формування комунікативної компетентності як невід'ємної складової випускника 12-річної школи. Визначена мета передбачає такі завдання:

– проведення випереджальних прогностичних експериментів із різних аспектів розвитку комунікативної компетентності;

– виявлення умов ефективного формування в учнівської молоді комунікативної компетентності;

– вибір оптимальних технологій, що сприятимуть оволодінню комунікативною компетентністю;

– розробка моделі формування комунікативної компетентності (із урахуванням можливостей предмета);

– розробка та апробація програми «Вибір стратегій формування комунікативної компетентності випускника 12-річної школи» з метою підвищення професійної компетентності вчителя-філолога в умовах діяльності педагогічної майстерні;

– розробка інструментарію щодо моніторингового дослідження рівня сформованості комунікативної компетентності випускників.

Література

1. Волобуєва Т.Б. Розвиток творчої компетентності школярів. - К.: Шкільний світ, 2005. - с. 39.
 2. Гімназія на зламі століть. - К.: ВПУ «Літопис - ХХ», 1999. - с.104-115.
 3. Дванадцятилетня школа: проблемы и перспективы развития общего среднего образования. - М., 1999. - с.45.
 4. Єрмаков І.Г. Педагогіка життєтворчості: орієнтири для ХХІ століття, кроки до компетентності та інтеграції в суспільство: Науково-методичний збірник. - К.: Контекст. - 2000. с. 18-19.
 5. Життєва компетентність особистості: Науково-методичний посібник / За ред. Л.В.Сохань, І.Г.Єрмакова, Г.М.Несен. - К.: Богдана, 2003. - с.57; 168-169.
 6. Каткова Т.І. Компетентний випускник - мета і результат діяльності вищого навчального закладу освіти//Постметодика. - 2002. - № 2-3. - с.81.
- Критерії оцінювання навчальних досягнень учнів у системі загальної середньої освіти /За загальною редакцією В.О.Огнев'юка. - К.: ВТФ «Перун», 2004. - с.3.

ВИКОРИСТАННЯ ПРОЕКТНОЇ ТЕХНОЛОГІЇ ЯК ЗАСІБ РОЗВИТКУ ТВОРЧИХ ЗДІБНОСТЕЙ УЧНІВ

Віннікова І.О.,

учитель математики

загальноосвітньої школи І-ІІІ ступенів № 22 м. Макіївки

В указі Президента щодо подальшого розвитку освіти в Україні зроблено наголос на використанні інтерактивних методів навчання. Особлива увага приділяється проектній технології навчання.

Метод проектів був відомий ще у 20-ті роки ХХ сторіччя. На основі концепції прагматизму американського педагога Дж. Дьюї (1859-1952) його послідовник Вільям Кілпатрік розробив „проектну систему навчання” або метод проектів. Учні включалися безпосередньо в практичну діяльність, через яку вони мали опановувати теоретичні знання, необхідні для вирішення конкретного завдання.

Використання методу „проектів” дозволяє реалізувати особистісно-діяльнісний (В. Давидов, Ш. Амонашвілі) і особистісно орієнтований підходи до освіти школярів (І. Якиманська, І. Бен, С. Подмазін та інші). Ці підходи базуються на застосуванні різних дисциплін на різних етапах навчання, інтеграція в процесі роботи над проектом. Це

забезпечує позитивну мотивацію і диференціацію в навчанні, активізує самостійну творчу діяльність учнів під час виконання проекту.

Проектне навчання – корисна альтернатива класно-урочній системі, але воно аж ніяк не повинно витіснити її й ставати певною панацеєю. Фахівці з країн, які мають великий досвід у цій справі, вважають, що проектне навчання варто використовувати як доповнення до інших видів прямого чи непрямого навчання, як засіб прискорення росту в особистісному вимірі, і в академічному.

Дана технологія подає один із можливих способів реалізації проблемного методу навчання. Коли вчитель ставить завдання, він тим самим окреслює плановані результати навчання і вихідні дані. Усе інше мають робити учні: намічати проміжні завдання, шукати шлях їх вирішення, діяти, порівнювати отримане з необхідним, коректувати діяльність.

Вважаю, що проектне навчання заохочує і підсилює щире прагнення до навчання з боку учнів, тому що воно:

- особистісно орієнтоване;
- використовує безліч дидактичних підходів: навчання в справі, незалежні заняття, спільне навчання, мозковий штурм, рольову гру, евристичне та проблемне навчання, дискусію, командне навчання;
- має високу мотивацію, що означає зростання інтересу і включення в роботу в міру її виконання;
- підтримує педагогічні завдання в когнітивній, афективній і психомоторній сферах на всіх рівнях: знання, розуміння, застосування, аналіз, синтез;
- дозволяє вчитися на власному досвіді й досвіді інших у конкретній справі, а не вдавати навчальну діяльність.

Найскладніший момент при запровадженні в навчальний процес проектів – організація діяльності, особливо підготовчий етап.

На початку навчального року, аналізуючи можливості навчального матеріалу з математики щодо використання проектної технології, створюю банк тем з різної ступені складності. У тематиці проектних завдань враховуються індивідуальні особливості пізнавальної діяльності учнів.

Учням надаю можливість вибрати тему проекту, організаційну форму її виконання (індивідуальну або групову), ступінь ускладненості проектної діяльності. Для організації проектування визначаємо мету, плануємо результат і форми захисту.

На мою думку вимогами до проектної технології є:

- наявність освітньої проблеми, складність і актуальність якої відповідає навчальним запитам і життєвим потребам учнів;

- дослідницький характер пошуку шляхів вирішення проблеми;
- структурування діяльності відповідно до класичних етапів проектування;

- моделювання умов для виявлення учнями навчальної проблеми: її постановка, дослідження, пошук шляхів вирішення, експертиза й апробація версій, конструювання підсумкового проекту, його захист, корекція і впровадження, самодіяльний характер творчої активності учнів, практичне або теоретичне значення результату діяльності і готовність для застосування, педагогічна цінність діяльності (учні здобувають знання розвивають особистісні якості, опановують необхідні способи мислення і дії).

На мою думку, під час роботи учнів над проектом учитель виконує такі функції:

- допомагає учням у пошуку джерел, необхідних їм для роботи над проектом;

- сам є джерелом інформації;

- координує весь процес;

- підтримує і заохочує учнів;

- підтримує безупинний зворотній зв'язок, щоб допомагати учням просуватися в роботі над проектом.

Вважаю, що у процесі спільної діяльності під час роботи над проектом в учнів формуються такі якості, як уміння працювати в колективі, брати відповідальність за вибір, рішення, розділяти відповідальність, аналізувати результати діяльності, підкоряти свій темперамент, характер, час інтересам спільної справи.

Досвід роботи з методу проектів показує, що учні можуть виступати активними учасниками процесу створення проекту, виробляти свій власний погляд на інформацію, намічати мету й задачі й шукати шляхи їхнього рішення.

Метод проектів дозволяє учням учитися на власному досвіді й досвіді інших у конкретних справах і приносить задоволення учням, що бачать продукт власної праці.

ПРОЕКТНАЯ ТЕХНОЛОГИЯ КАК СРЕДСТВО РЕАЛИЗАЦИИ КОМПЕТЕНТНОСТИ ОРИЕНТИРОВАННОГО ПОДХОДА В ОБУЧЕНИИ АНГЛИЙСКОМУ ЯЗЫКУ

*Кузнецова И.А.,
учитель английского языка
учебно-воспитательного комплекса № 1 г. Донецка*

Учитывая характер предмета /иностранного языка/, необходимо подчеркнуть, что важное место в управлении познавательной деятельностью занимает формирование потребностей познавательных интересов и учебное общение. Учебно-познавательная деятельность предполагает развитие активности школьников в учебном труде, в общении. И такой активизации способствуют именно познавательные интересы учащихся. Познавательный интерес – это «избирательная направленность школьников, обращённая к области познания, её предметному содержанию и к процессу овладения знаниями: важно побудить ученика к овладению сущности изучаемого. Мотивация – совокупность социальных, познавательных, нравственных мотивов.

Особую роль в формировании личности ученика играет развитие имеющейся у всех школьников потребности в познании. Для этого нужно, чтобы хотя часть знаний была для них лично значимой, т.е. чтобы определённые знания уже в школе воспринимались учащимися как необходимые не только для будущей жизни, но и для сегодняшней.

Развить потребность в познании, создать условия для её удовлетворения можно за счёт модернизации содержания, использования активных методов и приёмов, игр /языковых, речевых, ролевых/.

Социальные потребности удовлетворяются в содержательном общении. Общение, как отмечает А.В. Мудрик, привлекает тогда, когда оно информационно насыщено, проблемно, предоставляет возможность для дискуссии. Одним из наиболее прогрессивных на сегодняшний день методов обучения учащихся, позволяющим развить вышеуказанные потребности, является метод проектов. Он способствует развитию творческой активности ребят, поднимает качество обучения на более высокий уровень, когда речь идёт не только о формировании знаний, умений и навыков по конкретному предмету, но и о развитии межпредметных компетенций обучаемых.

Сам термин «проектность» возник и сформировался в 70-е годы при создании программы перестройки образования, предложенной Королевским колледжем искусств в Великобритании. Он и лег в основу понятия и названия «проектная технология» или «проектная мето-

дика», которые в современной педагогике представляют деятельность-ные технологии обучения.

Нашей кафедрой иностранного языка обучение школьников с применением метода проектирования осуществляется уже на протяжении ряда лет, и результатом применения стало, прежде всего, развитие творческой активности учащихся и их умений использовать знания в практической деятельности.

Так как образовательная область ИЯ является интегративной и синтезирует знания из истории, географии, русского и украинского языков (литератур), то мы считаем целесообразным осуществлять расширение тематики проектов, связав ее с другими предметами. Примером такого может служить выполнение проектов «Выдающиеся деятели Украины» учащимися 9-х классов /рук. Педько Е.Г./, «Украина. Защита окружающей среды» учащимися 10-х классов /Кузнецова И.А./ и «Города Украины» и «Города мира» /рук. Иеговская Н.К. и Григорьева В.Н./. Они потребовали знания географии, истории.

Важнейшим моментом мы считаем то, что с выполнением проектов учащиеся начинают знакомиться уже в начальной школе. Проектирование – это особый творческий вид деятельности, который нравится школьникам и, следовательно, помогает им реально раскрыть свои творческие возможности, заложенные в них природой. Можно сказать, что девизом учителя, осуществляющего управление проектной деятельностью, могут стать слова: «Выясните, что каждый учащийся может делать, и используйте эту его способность». Общеизвестно, что многие учащиеся успевают в одних предметах больше, чем в других. В нашем предмете есть дети, которые слабо мотивированы или считают английский трудным, но сильны в рисовании, музыке, математике. Следует выяснить как можно больше об этих талантах, интересах и эксплуатировать их на проектных уроках в школе и во внеклассной работе по предмету /например, в рамках предметной недели/. Так, например, слабый в иностранном языке учащийся Поляков Р. проявил чудеса дисциплинированности и настойчивости при подготовке роли в спектакле «Сорочьи сказки» на неделе английского языка. А учащиеся 11-х классов прошлого года, Горбачёв А. и Ульянов Е., слабо мотивированные на традиционных уроках, были весьма активны при оформлении проектов рекламного характера по бизнес-курсу, так как от первого потребовалось хорошо рисовать, а от второго – знание компьютера.

Отсюда следует вывод, что проектная работа особенно приемлема для учащихся разных способностей, так как позволяет каждому из них работать в своём собственном темпе, на своём уровне. «Отсрочность»

проекта позволяет даже учащимся, имеющим средние способности к английскому языку, спланировать свою работу над проектом так, чтобы получить хороший результат.

Учителя нашей кафедры используют проект как для индивидуальной работы, так и для работы в группах. Например, в 3-х, 5-х и 6-х классах дети индивидуально работают над проектами «Моё любимое блюдо», «Внешность человека», «Времена года», учащиеся 8-х и 9-х классов разрабатывают темы в небольших группах, которые складываются произвольно. При индивидуальной работе учителя поощряют сильных учеников использовать все знания языка для осуществления более просторного и глубокого проекта, тогда как более слабые учащиеся могут стремиться к чему-то менее амбициозному, компенсируя свой средний уровень языка использованием большого количества фотографий и рисунков. Таковы же роли сильных и слабых учащихся в проектных группах смешанного типа, где сильные учащиеся концентрируются на содержательной стороне проекта, а более слабые отвечают за оформление проекта в целом. Интересно наблюдать за тем, как сами учащиеся консультируют более слабых товарищей и выделяют им посильный речевой материал на стадии защиты проекта.

Участие в проектах даёт возможность школьнику не только самостоятельно определять содержание работы, планировать свою деятельность, но и защищать свой собственный труд, аргументировано отстаивать своё мнение /как это наглядно видно на примере среднего и старшего звена/, стать активным участником процесса обучения. Так, в проектах, в которых защита проходит в форме ролевой игры, учащиеся сами распределяют роли /например, министров, членов государственного Комитета по экологии в проекте «Украина. Защита окружающей среды»/, обсуждают содержание проектов /проводят и принимают «законы» о защите воды и воздуха, вплоть до самых фантастических/, доказывают практическую ценность своего продукта, рекламируя свои «изделия» и услуги в проектах по бизнес-курсу. При этом они зачастую демонстрируют высокий уровень речевой и экстралингвистической компетенции.

Учитель же должен в подготовительном проекте так работать с учеником, чтобы на проектных занятиях он мог:

- в процессе проектной деятельности продемонстрировать применение знаний и умений, полученных им за предшествующий период обучения;
- показать умение использовать имеющийся у него личный опыт в практической деятельности;

– научиться и суметь применить основные принципы творческой деятельности – от появления идеи замысла до воплощения задуманного.

Мы рассматриваем цели, и наш опыт позволяет сделать следующие выводы:

1. Для успешной организации занятий необходимо учитывать индивидуальные особенности каждого ученика и рекомендовать темы проектов, исходя из личной заинтересованности, с учетом склонностей и способностей.

2. Целесообразно проводить сбор необходимых теоретических сведений по проекту, используя межпредметные связи /особенно на старшем этапе обучения/.

В своей деятельности мы, учителя, стараемся выполнять сформулированные требования, для чего знакомим учащихся с критериями оценивания проектных работ с точки зрения приобретённых интеллектуальных умений, таких как:

- умение анализировать,
- выделять главное,
- аргументировать мнение,
- участвовать в обсуждении,
- делать выводы.

Таблица интеллектуальных умений

Ф.И.О.	Этап	Интеллектуальные умения									
		Анализировать		Выделять главное		Аргументировать мнение		Участвовать в обсуждении		Делать выводы	
Петров	1										
	2										
	3										

Если предложить таблицу самооценки школьнику, то мы вырабатываем у него умение критически оценивать результаты своего труда, что ведёт к успехам во всей его учебной деятельности, в том числе самооценочной, а также даёт возможность обосновать поставленную учителем оценку.

Принимая во внимание, что содержание деятельности учения составляет не просто усвоение знаний, развитие навыков и умений, а овладение предметной деятельностью, мы и далее будем проводить проектную работу по иностранному языку как один из наиболее действенных методов компетентно ориентированного подхода в обучении английскому языку.

КЛЮЧОВІ ЖИТТЄВІ КОМПЕТЕНЦІЇ: ЄВРОПЕЙСЬКІ СТАНДАРТИ. МЕТОДИЧНИЙ СУПРОВІД ВИКОРИСТАННЯ МОВНОГО ПОРТФОЛІО

Старшинова Л.В.,

учитель іноземних мов

Донецького багатoproфiльного лицею №124

Мовний портфоліо, розроблений Лінгвістичним Комітетом Ради Європи з метою стандартизації вимог щодо вивчення, викладання та оцінювання досягнень у галузі вивчення іноземних мов громадянами європейських країн, було презентовано в Україні у 2003 році після опрацювання в 15 країнах європейської спілки.

Найбільш вагомими аргументами на користь застосування мовного портфоліо студентами мовного ВНЗ виявилася можливість впровадження регулярного систематичного моніторингу і самомоніторингу пізнавальної діяльності за схемою проблема → планування процесу вивчення і розв'язання проблеми (стратегія і тактика) → практичний результат роботи: тест, реферат, проект, тощо.

Набуття навичок самостійної роботи в процесі вибору найбільш цікавої проблеми, пошуки шляхів її розв'язання в поєднанні з визначенням оптимальних прийомів для досягнення мети і наявність кінцевого продукту у вигляді практичної роботи (проекту) з відгуками – оцінками студентів, викладачів та інших зацікавлених сторін є неоціненним досвідом¹.

Відповідно до рекомендацій ІППО Донецької області в Пролетарському районі м. Донецька паралельно з іншими районами та містами області у 2004 році було розпочато роботу із вивчення досвіду і запровадження мовного портфоліо в навчальну діяльність загальноосвітніх навчальних закладів.

Підсумком першого року роботи з цього напрямку стала розробка форми та структури мовного портфоліо, адаптованого для використання у ЗНЗ учнями II (середня школа) і III (старша школа).

Другий рік пошуково-дослідної роботи дав змогу доповнити лінгвістичний паспорт учня практичними порадами щодо принципів визначення пріоритетних проблем у вивченні іноземної мови, способів їх розв'язання і створення кінцевого продукту (учнівського проекту).

Наступні роки роботи, координованої методистами відділу гуманітарної освіти ІППО Н.В. Палєєвою, пізніше, Н.М. Москаленко, довели

¹ За матеріалами Всеукраїнської науково – практичної конференції «Reaching out to children», Горлівка, 2005, стор. 46

необхідність впровадження мовного портфоліо як обов'язкового компонента навчальної діяльності учнів ЗНЗ.

Працюючи разом з учителем над заповненням лінгвістичного паспорта впродовж трьох років, учні побачили свої досягнення і недоліки в роботі, порівнюючи підсумкові бали, які визначили самі, з тими, що отримали від вчителя і товаришів після захисту або обговорення своїх практичних робіт (творів, опорних конспектів, тестів тощо).

Обов'язковим компонентом портфоліо виявилися загальноєвропейські рекомендації з мовної освіти, які більшість учнів захотіла роздрукувати для своїх особистих файлів, доповнені Критеріями оцінювання навчальних досягнень учнів.²

Спільна робота учнів і вчителів виявила необхідність педагогічного супроводу самостійної пошуково-навчальної діяльності школярів у вигляді складання алгоритмів окремих видів діяльності, з якими в учнів виникали складнощі. Алгоритми створені на прохання учня учителем або самим учнем як поради однокласникам.

Виходячи з цього досвіду можна констатувати, що мовний портфоліо є особистісно орієнтованою формою роботи, спрямованої на виявлення та розвиток індивідуальних здібностей кожної дитини.

Важливим етапом у стимулюванні самостійної роботи учнів щодо вдосконалення освітньої і самоосвітньої діяльності може бути презентація індивідуального портфоліо. На початку роботи критеріями оцінювання є естетичне оформлення, наповнюваність портфоліо інформативними матеріалами, додатки до матеріалів, надані учителями, кількість нагород за участь у змаганні з предмета (турніри, конкурси, олімпіади, огляди знань, публікації тощо). З цих компонентів формується друга частина портфоліо: лінгвістична біографія (language biography). На подальших етапах в процесі роботи над здобуванням знань індивідуальні файли заповнюються самостійними розробками (додаток до рекомендованих або наданих вчителем зразків). Ними мають бути самостійно розроблені навчальні матеріали, якість і цінність яких визначається експериментально-дослідним шляхом, тобто презентація, захист, конкурс самостійних робіт учнів.

Цікавою і улюбленою є робота щодо створення опорних конспектів і тематичних словників, а також, розробка тестових завдань і посібників для учнів. Учень розробляє і проводить у своїй групі і паралельних навчальних групах тест за змістом вивченої граматичної теми, творчі і контрольні роботи за змістом текстів, опорні конспекти та діалогічні кліше для переказу і обговорення текстів домашнього читання.

² «Іноземні мови», програми для ЗНЗ, К., Ірпінь, 2005. - стор. 203.

На особливу увагу заслуговують масові форми роботи, сценарії яких готують учні. Наприклад, питання до конкурсу знавців країнознавства у вигляді шоу "Своя гра".

Підсумовуючи наведені приклади практичного застосування знань, здобутих учнем в процесі навчальної і самоосвітньої діяльності, можна зробити висновки, що структура градуйованого оцінювання досягнень стимулює процес удосконалення і самовдосконалення, тобто освітній процес не припиняється після досягнення якогось певного рівня. Накопичуючи і аналізуючи свої практичні досягнення портфолію, учень застосовує набуті знання і, виходячи з життєвого досвіду, оцінює і переоцінює свою діяльність. "Образно кажучи, просунувшись повільно, але впевнено, по проміжному плато, учень виявляє, що там, куди він дійшов, речі виглядають інакше, він отримує нову перспективу".³ Таким чином, впровадження такої форми діяльності як Європейський мовний портфолію в практику загальноосвітніх шкіл означає вихід на новий рівень самосвідомості учня, де він сам обирає, оцінює, контролює процес навчання, роблячи його безперервним і сталим.

Додаток 1

Мовний портфолію

Ім'я _____

Школа _____

Клас _____

Вік _____

Цей портфолію для тебе:

- Демонструє, що ти вже знаєш і вмєєш робити з іноземних мов;

- Демонструє твій прогрес в іноземних мовах;

- Демонструє новим учителям твої досягнення у разі переходу до нової школи або класу:

Мови, які я розумію і якими можу спілкуватися _____

Моя рідна мова _____

Крім того, я розумію і спілкуюся (мовами) _____

Вдома я спілкуюся _____

З моїми друзями я спілкуюся _____

У школі я спілкуюся _____

У школі я вивчаю такі мови _____

³ Загальноєвропейські Рекомендації з мовної освіти: вивчення, викладання, оцінювання. Відділ сучасних мов, Страсбург/ Наук. ред. укр. вид., д-р. пед. наук, проф.. С. Ю. Ніколаєва. – К.: Ленвіт, 2003. – С. 24, 33-36.

Поза школою я спілкуюся іноземними мовами (іноді, часто) _____

Я зустрічаю людей, які спілкуються іноземними мовами (іноді, часто) _____

Я дивлюся фільми, телепередачі, читаю журнали і книги іноземними мовами (іноді, часто) _____

У мене є друзі (сім'ї) які розмовляють іноземними мовами _____

Як я працюю

Якщо я не розумію, що сказав вчитель	я дивлюся, що роблять інші	я не наважуюся запитати	я запитую
Я співаю своїм батькам, братам і сестрам, друзям пісні, які я вивчив на уроках іноземної мови	ніколи	іноді	часто
Я намагаюся навчити свою сім'ю або друзів тому, що я вивчив на уроках іноземної мови	ніколи	іноді	часто

ЩО Я ВЖЕ ВМІЮ

- назвати своє ім'я
- сказати, чи є в мене брати та сестри
- запитати когось, що він (вона) любить
- сказати, як я себе почуваю
- сказати, що я люблю та не люблю
- зрозуміти запитання про те, як мене звать, скільки мені років

та де я живу

- розповісти, де я живу
- що-небудь запитати
- зрозуміти, коли людина розповідає про себе (ім'я, вік, де живе)
- запитати, як справи
- запитати, де людина живе
- сказати «Будь ласка» та «Дякую»
- прочитати назви деяких речей
- прочитати поштову картку
- написати своє ім'я, вік та адресу

МОЯ МОВНА БІОГРАФІЯ

МОЇ УСПІХИ

АУДІЮВАННЯ

Я розумію

- коли людина повідомляє своє ім'я, вік
- коли людина розповідає про свої інтереси
- коли людина розповідає про свою професію
- коли людина розповідає про свою сім'ю

- коли зі мною вітаються або прощаються
- коли зі мною діляться щодо власних життєвих потреб (голод, спрага, стома)

- коли мене вітають із святом або днем народження
- коли мене вчитель хвалить
- прохання вчителя взяти щось з портфелю
- коли мене запитують про мої справи і настрої
- коли мені радять, що одягти
- коли мене прохають передати яку-небудь річ
- прогноз погоди
- як дістатися до певного міста
- ціни в магазині
- коли мене запитують, котра година
- інструкцію вчителя щодо виконання певних фізичних дій чи вправ

- коли людина розповідає про свої плани на тиждень
- коли мій товариш просить допомогти убрати квартиру, накрити на стіл

- коли мій товариш розповідає, що з ним сталося

МОВЛЕННЯ

Я можу

- відрекомендуватися (ім'я, вік)
- назвати свою адресу
- привітатися чи попрощатися
- розповісти про свою сім'ю
- висловити свої життєві потреби (голод, спрага, стома)
- привітати товариша із святом чи днем народження
- попросити вибачення
- похвалити свого товариша
- розповісти про свої справи та про те, як я себе почуваю
- порадити другу, що одягти
- попросити подати яку-небудь річ
- розповісти другу про погоду
- розповісти, як дістатися до якого-небудь місця
- запитати про ціну в магазині
- запитати чи відповісти на питання «Котра година?»
- розповісти про свою школу, вільний час, хобі, спорт
- розповісти про свої плани на тиждень

КЕЙС-ТЕХНОЛОГІЇ. ВИКОРИСТАННЯ У НАВЧАЛЬНОМУ ПРОЦЕСІ

Саєнко В.А.,

учитель інформатики загальноосвітньої школи № 57 м. Макіївки

Ключем до всякої науки є знак питання.

О.Д. Бальзак

Дистанційне навчання (ДН) - освітній процес, у якому значна частина викладання здійснюється викладачем, віддаленим у просторі або часі від учня. [2]. Саме таке тлумачення наводить педагогічний словник. Термін „дистанційне навчання" використовували задовго до появи не те що Інтернету, а й комп'ютерів взагалі. Це поняття вживали для позначення таких форм навчання, як заочна, кореспондентська, домашнє навчання та екстернат. Саме для таких форм характерне навчання на відстані. Однак сучасне дистанційне навчання насамперед пов'язують з використанням технологій і ресурсів глобальної мережі Інтернет.

Серед тлумачень змісту дистанційного навчання виділяють два підходи, які істотно відрізняються з дидактичної точки зору [3].

Перший, досить розповсюджений сьогодні, передбачає обмін інформацією між учителем та учнем або групою учнів за допомогою електронних мереж, зовнішніх запам'ятовуючих пристроїв чи інших засобів комунікацій. При такому підході учень розглядається як одержувач деякого інформаційного змісту та системи завдань для подальшого самостійного засвоєння. Результати такої роботи повертаються вчителю для оцінювання якості та рівня засвоєння матеріалу. Під знаннями розуміється трансформована інформація, а особистий досвід учнів та їхня діяльність щодо конструювання знань майже не організовується.

Другий підхід принципово відрізняється від попереднього. У ньому основою виступає особистісна продуктивна діяльність учнів, яка будується за допомогою сучасних засобів телекомунікацій. Цей підхід припускає інтеграцію інформаційних і педагогічних технологій, що забезпечують інтерактивність взаємодії суб'єктів освіти і продуктивність навчального процесу. Обмін інформацією відіграє у цьому випадку роль допоміжного середовища організації продуктивної освітньої діяльності учнів. Навчання відбувається в реальному часі (чат, відеозв'язок, «віртуальні дошки» тощо) або асинхронно (телеконференції на основі електронної пошти, форуми). Паралельно зі створенням учнями освітніх продуктів відбувається їх внутрішнє освітнє зростання.

Використання обох цих підходів потребує наявності вільного доступу до глобальної мережі Інтернет. Останні дані, наведені на офіцій-

ному сайті „Бюро незалежних статистичних досліджень”, змушують добре замислитися, перш ніж рекомендувати учням шкіл дистанційне навчання. Ми говоримо про створення рівних умов отримання освіти, і саме дистанційна освіта покликана насамперед сприяти цьому. Однак про які рівні умови може йти мова, якщо згідно з раніше згаданими дослідженнями кількість учнів загальноосвітніх шкіл, що мають безпосередній доступ до Інтернету в Україні, становить менше ніж 19%. Тобто лише кожен четвертий має змогу отримувати освіту дистанційно. Коли мова заходить про студентів, ця цифра зростає, але не настільки, як того хотілося б і становить близько 40%.

Уже декілька років вчителями інформатики загальноосвітньої школи I-III ступенів №57 м. Макіївки випробовуються різні підходи використання дистанційної освіти, які не потребують використання мережі Інтернет учнями. І серед них найбільш прийнятною є Кейс-технологія.

За цією технологією до початку занять формуються пакети (кейси) з окремих тем. У разі, коли учень за будь-яких причин не засвоїв матеріал даної теми або хоче розглянути додаткові теми, він звертається до цих кейсів.

Однак при використанні цієї форми дистанційного навчання необхідні висока мотивація й розвинуті пізнавальні здібності. Лише в цьому випадку учні зможуть займатися в інтерактивному режимі, який надає їм можливість на власний розсуд дозувати взаємодію з навчальним матеріалом і вчителем, ставити йому запитання в міру необхідності. Перевагою ж такої форми навчання є можливість урахування індивідуальних темпів навчання кожного з учнів, насичений і швидкий зворотній зв'язок з вчителем і однокласниками.

Варіанти кейс-пакетів за темами: «Створення мультимедійних презентацій засобами програм, що входять до пакету MS Office», «Мова створення гіперпосилань HTML», «Основи алгоритмізації та програмування на мові Pascal», «Табличний процесор Excel як засіб економічних розрахунків», розроблені та апробовані на практиці вчителями інформатики загальноосвітньої школи I-III ступенів № 57 м. Макіївки. За їх визначенням до складу кейс-пакету слід занести:

- електронний підручник із зазначеної теми, бажано з ілюстративними прикладами;
- роздруковані теоретичні відомості із зазначеної теми (для тих учнів, які погано сприймають електронні підручники);
- завдання репродуктивного плану для надбання практичних навичок із зазначеної теми;
- завдання практичних робіт з елементами творчого підходу;

- перелік тем для створення власних творчих робіт із зазначеної теми;
- електронна оболонка для тестування, яка може показувати правильні та неправильні відповіді, а також накопичувати інформацію про всі звернення до неї.

Апробація розроблених кейс-пакетів підтвердила доцільність їх використання у навчальному процесі загальноосвітньої школи. Така форма дистанційного навчання спроможна задовольнити додаткові освітні потреби, особливо з навчальних дисциплін, змістовна частина яких дуже швидко змінюється (першим номером у цьому списку стоїть інформатика). Деякі з більш зацікавлених учнів можуть одночасно вивчати дистанційно декілька тем, які не увійшли до шкільного курсу інформатики, або ті, вивчення яких слід поглибити. Учні, що відстають, за допомогою таких пакетів можуть підвищити рівень своїх навчальних досягнень.

Однією з обов'язкових умов використання кейс-пакетів у школі є створення учнем власної творчої роботи. Крім того, перед використанням цієї форми дистанційного навчання слід продумати можливості захисту робіт перед учнівською спільнотою. У нашій школі такий захист відбувається перед класом на додаткових заняттях, а більш вдалі роботи пропонують для участі в науковій конференції. У 2005-2006 навчальному році рівень запропонованих робіт був не дуже високим, більшість з них не відрізнялися творчістю. У цьому році роботи змістовні, з творчим підходом до їх виконання. На кінець першого півріччя сім робіт було запропоновано до участі в шкільній конференції.

Література

1. Бальзак О.Д. Полное собрание сочинений: В 5 т.-М.
2. Педагогічний словник.
3. Морзе Н.В. Методика навчання інформатики: Метод.посібник: У 3 ч./ За ред. акад. М.І.Жалдака. - К.: Навчальна книга, 2004

ФОРМУВАННЯ ІНФОРМАЦІЙНОЇ КОМПЕТЕНЦІЇ В МОЛОДШИХ ШКОЛЯРІВ

Серединцева Т.А.,

учитель інформатики школи №99 «ОР- Менахем» м. Донецька

Сучасний розвиток суспільства диктує нові підходи до оцінювання якості шкільного навчання.

Незважаючи на те, що в педагогіці поняття «компетенції», «компетентності» ще не є стійкими й немає однозначного визначення, вони вже міцно зайняли своє місце. В основу формування компетентної особистості лягає такий результат утворення, що виражається в оволодінні певним набором (меню) способів діяльності. Учень, опановуючи яким-небудь способом діяльності, одержує досвід інтеграції різних результатів утворення (знань, умінь, навичок, цінностей і т.д.), і постановки (або присвоєння) мети. Так відбувається усвідомлення процесу керування своєю діяльністю - «компетенції».

Сьогодні існує багато різних думок з питання класифікації й виділення найважливіших компетенцій. Інформаційна компетентність не залежно від авторів і способів класифікації завжди висувається, як одна з найважливіших. При аналізі досліджень PISA було встановлено, що наші учні не вміють працювати з інформацією: зіставляти розрізнені фрагменти, співставляти загальний зміст із його конкретизацією, цілеспрямовано шукати відсутню інформацію; не володіють навичками цілісного, творчого аналізу, постановки гіпотез.

Інформаційна компетентність (готовність до використання інформаційних ресурсів) заснована на інформаційних компетенціях, як і інші, включає освоєння досвіду діяльності на основі емоційно-ціннісної орієнтації особистості. Нові принципи компетентісно орієнтованого утворення, індивідуального підходу, суб'єктності вимагають нових методів навчання. Провідне місце серед таких методів, виявлених в арсеналі світової й вітчизняної педагогічної практики, належить сьогодні методу проектів, що лежить в основі концепції компетентісно орієнтованого навчання. В основу методу проектів покладена ідея про спрямованість навчально - пізнавальної діяльності школярів на результат, що виходить при рішенні тієї або іншої практично або теоретично значущої проблеми. Зовнішній результат можна побачити, осмислити, застосувати в реальній практичній діяльності. Внутрішній результат – досвід діяльності – стає безцінним надбанням учня, поєднуючи в собі знання й уміння, компетенції й цінності.

Найбільш прогресивний спосіб застосування комп'ютера в навчальному процесі має на увазі його інтенсивне використання вчителями

й учнями як інструмент, що має величезний потенціал можливостей. Це більш живий і цікавий шлях, що дає нові можливості для творчості.

Для реалізації такої роботи ми використовуємо навчально-розвиваюче середовище Логомири, відкрите для занять будь-яким шкільним предметом.

При вивченні Логомирів за методикою Пейперта основною формою організації навчальної діяльності учнів є проект. Головна мета проекту - створення закінченого фрагмента. Основним методом є дослідницька діяльність, спрямована на розвиток пізнавальних інтересів, творчих здібностей дитини. Вона вчиться аналізувати навчальну проблему, шукає шляхи корекції власних помилок і, як наслідок, створює власний проект. На уроках інформатики застосовуються як індивідуальні, так і колективні проекти. У колективному проекті вчитель має можливість дати більш слабким учням легке завдання, надаючи їм можливість активно реалізуватися в загальній роботі. У той же час творчо активні діти можуть не тільки робити більш складні елементи, але й створювати кілька елементів, або, закінчивши свою роботу, допомагати товаришам. Адже тут усі роблять одну спільну справу, і, зацікавлені у виконанні не тільки свого завдання - це важливий виховний момент колективного проекту.

Інформаційна компетентність — системне утворення знань і вмінь в області інформаційно - комунікаційних технологій і досвід їхнього використання, а також здатність удосконалювати свої знання, вміння приймати принципово нові рішення в мінливих умовах або непередбачених ситуаціях з використанням нових технологічних засобів, таких, як комп'ютер, принтер, факс, модем і т.п.

Спираючись на теорію організації змісту утворення, у складі компетентності на будь-якому етапі формування можна виділити чотири загальні елементи:

Мотиваційно-цільова складова вказує на наявність мотиву досягнення мети, готовність й інтерес до роботи, постановку й усвідомлення цілей інформаційної діяльності.

Когнітивна — розкривається як наявність інформаційних знань, умінь і здатність застосовувати їх у професійній діяльності; вміння аналізувати, класифікувати й систематизувати програмні засоби.

Операційно-діяльнісна — демонструє ефективність і продуктивність інформаційної діяльності, застосування інформаційних технологій на практиці.

Рефлексивна — забезпечує готовність до пошуку вирішення проблем, до їхнього творчого перетворення на основі аналізу своєї інформаційної діяльності, у зв'язку з тим, що обсяг знань, умінь, засвоєних

за зразком, не забезпечують необхідний розвиток потенціалу особистості.

Інформаційна компетентність, яка пов'язана з формуванням умінь самостійно шукати, аналізувати, відбирати необхідну інформацію, трансформувати, зберігати та транслювати її. Ця компетенція забезпечує навички роботи учнів з інформацією, що міститься в навчальних предметах і освітніх галузях, а також в оточуючому світі.

1. Стимулювання роботи з різними джерелами інформації.

2. Використання завдань, пов'язаних з аналізом таблиць, схем, діаграм, графіків тощо.

3. Консультація учнів.

Залучення учнів до роботи з інформацією з подальшим виходом на навчальні та виховні заходи, зокрема в молодших класах.

Так, вивчати тему «Інформатика та інформаційні технології» молодші школярі починають з 1-го класу. Учитель входить до класу...

Учитель. Здрастуйте діти! Скажіть, будь ласка, навіщо ви прийшли до школи?

Діти (радісно, хором). Ми прийшли до школи, щоб учитися!

Учитель. А навіщо вам учитися?

Діти. (Здивоване мовчання!)

Як правило, немає відповіді на це питання. Іноді боязке: «Щоб навчитися писати і читати». Тоді нове *питання вчителя*. А навіщо вам читати й писати? Колись у давнину селяни не читали й не писали. Навіть деякі царі не вміли читати й писати! І нічого, жили — не сумували!

Чергове здивування... Хтось боязливо: «Щоб книжки читати».

Учитель. А навіщо вам книжки читати?

Діти. А там казки... Цікаво... А там про вовка...

Учитель. Чудово! Там про вовка! А навіщо вам знати про вовка? Ви що, до лісу часто ходите?»

Діти. І ще в казках про інших звірів, про лисицю, про зайця, про ведмедя.

Учитель. Правильно, молодці! А що ж ви довідаєтеся про всяких звірів?»

Діти. Як лисиця зайця з будинку вигнала!

Учитель. А як лисиця зайців з будинку вигнала?

Діти навперебій розповідають казку.

Учитель. Треба ж... яка погана лисиця! А як ви думаєте, у лісі насправді лисиці виганяють зайчиків з будинків?

Діти (як правило, здивоване мовчання або боязка відповідь). Ні. Це тільки в казках!

Учитель. Тоді навіщо ж у казках пишуть те, чого немає насправді?
Діти. Казка — неправда, та в ній натяк, добрим молодцям урок!
(Черга вчителя дивуватися, що діти це знають!)

Учитель. Хто це сказав? Олена сказала! Молодець, Олена! Хто думає, як Олена?

Ліс піднятих рук.

Учитель. А хто думає інакше?

Іноді одна, дві руки.

Учитель (звертається до тих, що думають інакше). А як ти думаєш? А чому ти так думаєш?

Учитель. Які ж ви всі молодці! Усі правильно розуміють, що казка вчить маленьких хлопчиків і дівчаток, що добре, що погано, як треба і як не треба. А зараз ми з вами пограємо. Я буду починати, а ви будете хором закінчувати мою думку!

Учитель. Казки нас учать, що є зло й що є...?

Діти. Добро!

Учитель. Казки вчать, що є люди добрі і є люди...?

Діти. Злі!

Учитель. Казки вчать нас, що є світло і є...?

Діти. Тьма!

Учитель. Молодці! Я бачу, що ви не марно читаете казки!

Учитель. А зараз ми підіб'ємо підсумок. Можемо ми сказати, що казки - це для нас джерело інформації про життя?

Діти (з ентузіазмом). Так!

Учитель. А хто раніше чув слово «інформація»? Хто чув, підніміть руку!

Як правило, майже весь клас піднімає руку.

Іноді хтось (боязливо). А я не чув!

Учитель. Які ви молодці! Хто раніше не чув, тепер почув. Виходить, ви не тільки слухаете, але й чуєте! А скажіть, діти, будь ласка, можна дивитися, але не бачити, слухати, але не чути? (Питання ставиться із «загадковим видом».)

Діти (перебиваючи один одного). Так, можна!.. Ні, не можна!

Учитель. От дивіться: хтось чув слово «інформація», а хтось не чув? Зараз це слово дуже часто говорять по радіо, у телепередачах, у розмовах? Справа в тому, що якщо людина чує незнайоме слово, то вона його начебто й не чує! Тобто чує, звичайно, але не звертає увагу! І тоді говорять: слухає, але не чує!

Учитель. Ми з вами прийшли до школи, щоб навчитися пізнавати світ, у якому ми живемо. Раніше ви про це дізнавалися з казок. А тепер ви подорослішали, і ми можемо разом вивчати різні науки: математи-

ку, історію, географію, біологію, інформатику й багато чого іншого! Тобто ми будемо вивчати світ, у якому живемо. На різних уроках станемо з ним знайомитися, але кожен предмет дасть змогу дивитися на цей самий світ «різними очима».

Це діалог на одному з перших уроків, а в 4-му класі учні самостійно заповнюють базу знань з тем «Мої улюблені книжки», «Мої найкращі друзі», «Країни та їх столиці».

Про виховання в школі інформаційної культури мова може йти тоді, коли учень має можливість застосувати свої знання й уміння з галузі інформатики під час вивчення інших дисциплін. В умовах інформатизації утворення такі застосування стають усе ширше й різноманітніше. Це й інструментальне використання комп'ютера для роботи з інформацією, і робота з педагогічними програмними засобами навчальними, контролюючими, і використання комунікаційних та інформаційних можливостей комп'ютерних мереж. Сюди можна віднести навички систематизації інформації, роботи з інформаційними масивами (таблицями, списками, словниками), навички оптимального пошуку інформації, вміння працювати з комп'ютерними інформаційними моделями з різних дисциплін, розвинене процедурне мислення.

Так, вивчаючи тему «Робота з таблицями», учні 4-го класу заповнюють таблиці, використовуючи набуті знання з різних предметів.

Завдання. Заповни таблицю, не повторюючи однакові літери ні в стовпчиках, ні в рядках.

Квіти	К			
Міста	Л		К	
Імена	М			
Тварини	Н			Л

Інтегровані уроки з математики, російської мови дозволяють використовувати навчальні та контролюючі програми на цих уроках. Учні мають змогу вставити потрібні букви в слова за допомогою програми «Буква загубилась», завдання до якої готує вчитель початкової школи заздалегідь. На уроках математики діти наводять приклади за допомогою комп'ютера.

Вітчизняний і закордонний досвід свідчать про те, що вік, з якого діти починають знайомство з комп'ютером, постійно зменшується, й найкращі результати досягаються там, де впровадження комп'ютерів не є одиничним актом, а являє собою цілісний і безперервний процес, що пронизує всю систему шкільної освіти.

ФОРМУВАННЯ САМООСВІТНЬОЇ КОМПЕТЕНТНОСТІ УЧНІВ

Сухорукова А.А.,

*заступник директора з навчально-виховної роботи
школи №4 м. Шахтарська*

Сьогоднішня наша зустріч присвячена одній з актуальних проблем освіти – проблемі формування самоосвітньої компетенції учнів. Чому? Бо відомо, що основою нової школи є зовсім нова людина, новий учень, який прагне до саморозвитку та самовдосконалення, уміє самостійно здобувати інформацію, розширюючи свій світогляд. А ми, шановні, повинні сьогодні навчити школярів орієнтуватися в потоці інформації, формувати в них готовність до самоосвіти.

Для цього необхідно реалізувати на практиці такі задачі:

- створити оптимальні умови для виявлення пізнавальної активності учнів;
- формувати потреби навчатися протягом усього життя;
- сприяти формуванню вмінь та навичок здобувати знання самостійно за допомогою різних джерел інформації.

На нашому сьогоднішньому занятті ми спробуємо наблизитися до вирішення деяких задач, які ми поставили перед собою, і я пропоную нашу зустріч провести в інноваційній формі, а саме у формі семінару-тренінгу з використанням форм і методів інтерактивного навчання.

Це прекрасно, що ми з вами зустрілися взимку, напередодні новорічних та різдвяних свят, яких ми з нетерпінням чекаємо, сподіваємось, що в новому році обов'язково здійсняться всі наші бажання та мрії. Спробуємо з вами створити новорічну „картину”.

Подивіться, перед вами ялинка. Вона пухнаста, чарівна, принесла на своїх гілках подих зими - ось такі прекрасні сніжинки, які лежать перед вами. Я пропоную вам на них написати декілька слів або слово про те, що ви чекаєте від нашої сьогоднішньої зустрічі, на що сподівалися, коли йшли до нас. А тепер пропоную вам розмістити сніжинки на нашій „картині” там, де ви бажаєте, при цьому вголос повідомляючи про свої сподівання. Наприклад, я чекаю від нашої сьогоднішньої зустрічі взаємопорозуміння та вашої підтримки.

Для того, щоб ми з вами гарно та ефективно попрацювали, я пропоную вам самопрезентуватися. Кожен з вас отримав кульку, а тепер у нас буде нагода встановити нові зв'язки між собою, краще пізнати один одного, поспілкуватися в групах. Сядьте, будь ласка, за стіл, на якому стоять сніговики в ковпаках такого кольору, як ваші кульки. Це і буде ваша група. Психологи стверджують, що кожний колір щось означає. Зараз ми дізнаємось, який колір що означає.

Червоний – це колір, який символізує лідерство, оптимізм, несе в собі гарний настрій і самовідчуття. Побажаємо членам цієї групи успіху в роботі.

Жовтий - символізує мудрість, як шлях до досягнення істини, спрагу знань, інтелектуальну досконалість і духовність. Сподіваюся на вашу розсудливість та бажаю удачі.

Зелений колір – символ зросту, колір життя. Сподіваюся, що на сьогоднішньому занятті ви дізнаєтеся про щось нове для вас, тому бажаю натхнення в роботі.

Синій колір – втілює гармонію, душевний спокій. Нехай щастить вам у ваших справах.

Ось ми вже трошки і познайомилися, але це ще не все. Для того, щоб новорічна кулька стала особисто вашою і не схожою на інші, я пропоную вам написати на ній своє ім'я та ім'я казкового героя, на якого ви, на вашу думку, схожі, і спробувати пояснити чому. Далі потрібно по черзі виходити до ялинки, називати своє ім'я, ім'я вашого казкового героя і пояснювати, чому ви на нього схожі, а потім розмістити свою кульку на нашій ялинці.

Як бачимо, у цій аудиторії зібрались різні за характером та стилем роботи люди. Тому, щоб досягти гармонії в нашій справі, необхідно відпрацювати правила сумісної роботи, якими ми будемо користуватися, працюючи разом.

Продовжуємо оволодівати темою нашого заняття. Звичайно, будь-який матеріал краще сприймати, якщо є опора на досвід, знання тих, хто цим вже займався. Спробуємо дізнатися, що ми вже знаємо про самоосвітню компетентність учнів. Для цього застосуємо в нашій роботі інтерактивний метод під назвою „мозковий штурм”. Пропоную таке завдання.

1. Кожній групі на папері записати слова, з якими асоціюється поняття „самоосвіта учнів”.

2. Представник (спікер) презентує знання групи.

3. Розміщуємо записи на дошці та підкреслюємо слова, які є спільними для всіх груп.

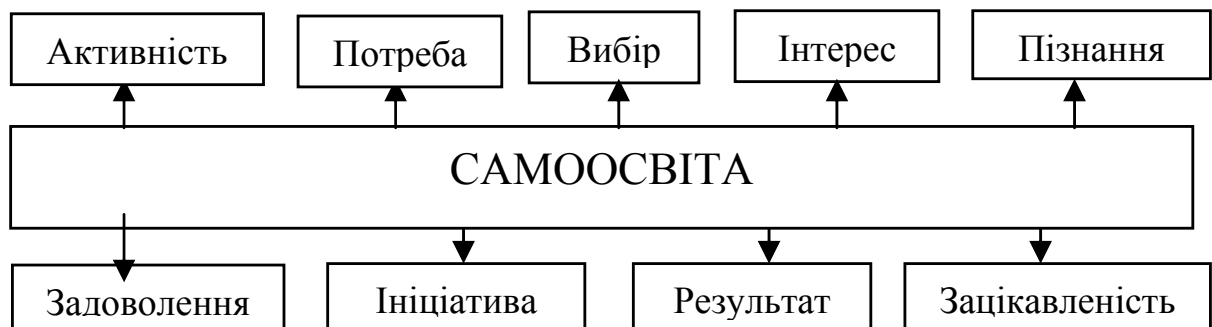

А тепер офіційна точка зору на поняття *самоосвіта*.

Самоосвіта – частина безперервної освіти, це активна пізнавальна діяльність, яка відбувається за особистої ініціативи людини у формі колективної чи індивідуальної самостійної роботи щодо оволодіння знаннями.

Отже, ми з вами зараз узагальнили наші знання стосовно поняття самоосвітньої діяльності.

А тепер пропоную звернутися до історії. Вона свідчить, що самоосвіта розвивалася разом із розвитком суспільства. Велику роль у цьому відіграли просвітники XVIII ст.: Г. Сковорода, О. Радищев, Новиков. Усі вони були знайомі з прогресивною літературою Західної Європи, були авторами оригінальних творів, на яких виховувалося багато поколінь. Саме в самоосвіті людина бачила тоді єдину можливість здобувати необхідні знання. Отже, потреба в знаннях була тоді і є зараз внутрішньою силою, що стимулює людину до активних дій. Але для розвитку та поглиблення потреби недостатньо лише її розуміння, повинна бути ще й готовність до самостійної діяльності.

- Основою є, звичайно, глибокі знання, які використовуються як фундамент самостійної діяльності.

- Мотиви, які активізують особистість до самоосвіти.

- Навички самостійного оволодіння знаннями (читання, слухання, спостереження).

- Операції розумової діяльності (аналіз, синтез, порівняння).

- Вибір джерел пізнання форм самоосвіти.

Усі ці компоненти знаходяться в тісному взаємозв'язку. Аналіз самоосвітньої діяльності учнів дає можливість виділити в ній етапи діяльності. Перед вами модель управління самоосвітою учнів.

Перший етап – **етап планування**, на якому учні обирають форми й засоби самоосвіти.

На етапі організації учні в залежності від обраної ними форми та засобів самоосвіти здійснюють кроки до її реалізації. Це пошук відповідної інформації. На цьому етапі дуже важливо, щоб учень мав здатність до самоорганізації, вмів мобілізувати себе, раціонально використовувати час, сили, засоби. При цьому вчитель дає рекомендації щодо пошуку та обробки інформації, поради до організації виконання завдань. Функції педагога змінюються від інформативно-контролюючої до консультативно-координуючої.

На етапі реалізації учні безпосередньо працюють з джерелом інформації. Саме під час нього дуже важливо враховувати, наскільки учень підготовлений до такої діяльності, який розумовий потенціал має. Цей етап передбачає також і корекцію роботи.

На етапі аналізу здійснюється контроль за результатами роботи. Дуже важливо, щоб учні мали здатність до самоконтролю, самооцінки, здібність до саморефлексії і корекції. Яка ж задача стоїть перед нами, вчителями, при цьому?

Необхідно пробудити в учнів прагнення займатися самоосвітою, тобто необхідно мати внутрішній мотиваційний фактор. А ефективним мотивом самоосвіти є пізнавальний інтерес, переконання, прагнення до самоствердження.

Пізнавальний інтерес – провідний мотив самоосвіти. Поговоримо детально про це. Подивіться, будь ласка, на дошку. Я звертаю вашу увагу на слова Конфуція, який говорив: „Скажіть мені, і я забуду. Покажіть, і я запам’ятаю. Дайте можливість обговорити, і я зрозумію. Дайте можливість навчити іншого, і я дійду до вдосконалення.”

Цими словами я керувалася під час організації наступного етапу роботи під назвою „Мозаїка”.

Пропоную всім об’єднатися в групи за геометричними фігурами. Кожна група отримує науково-теоретичний матеріал щодо формування самоосвітньої компетентності учнів. Інформація стосується пізнавального інтересу, пізнавальної активності, а також самостійної навчальної діяльності. Завдання: попрацювати з цією інформацією самостійно (можна записати її у вигляді тез, конспекту, або як вам зручно для вашого сприйняття цієї інформації). Ви повинні зрозуміти те, що там написано настільки добре, щоб могли навчити інших. На цю роботу відводиться 10 хвилин.

Після оволодіння інформацією представники команд розходяться в інші групи для того, щоб провести взаємонавчання (використовуємо при цьому інтерактивний метод під назвою „Навчаючись-учуся”). Кожному з представників команд дається три хвилини для того, щоб поділитися інформацією своєї групи з іншими учасниками команд. Після цього ми повертаємося до своїх груп та ділимося враженнями. Ви всі молодці, гарно попрацювали, і кожна група отримує такий прекрасний вогник для нашої ялинки. Він символізує перемогу над труднощами, які ми зараз з вами подолали. Прошу спікерів кожної групи закріпити вогники на зеленій красуні. Сьогодні, я сподіваюся, ви дізналися про щось нове стосовно самоосвітньої компетентності школярів. А щоб з’ясувати ваше ставлення до цього питання, пропоную такий вид роботи, як „Порожнє крісло”.

Перед вами на столах лежать картки, на яких записані дві думки, які стосуються самоосвітньої діяльності учнів. Прочитайте проблемні питання.

1. Майбутнє освіти – за самостійною навчальною діяльністю.

2. Майбутнє освіти – за розумним об'єднанням традиційних та самоосвітніх форм навчання.

Вам необхідно зараз обрати для себе ту точку зору, яку ви підтримуєте. Спробуйте навести хоча б декілька аргументів на її захист. Прошу до мене підійти трьох представників, які підтримують першу точку зору, і стати справа від мене, трьох представників, які підтримують іншу точку зору, і стати зліва від мене. Посередині – порожнє крісло. Для чого воно? Якщо у вас виникнуть інші думки відносно цієї проблеми, то ви можете сісти в порожнє крісло та висловити їх.

Наша зустріч доходить кінця, тому цікаво, наскільки виправдалися наші сподівання. Прошу на вогниках написати свою думку та прикріпити їх на нашу ялинку, озвучуючи свої думки вголос. Нагадую вам, що червоний колір буде означати оптимізм, гарний настрій; жовтий – пізнання істини; зелений – символ зросту; синій – душевний підйом.

Дивіться, як за допомогою ваших думок заграла наша новорічна „картина” різними вогниками. Виходячи з того, яка кількість червоних, жовтих, зелених, синіх вогників запалала на нашій ялинці, я можу зробити висновок, що ми досягли поставленої мети на сьогоднішньому занятті, і я з упевненістю можу прикріпити верхівку до нашої ялинки, як символ нашого сумісного успіху. Давайте поаплодуємо один одному за нашу плідну роботу.

Я вітаю вас з наступаючим Новим роком і Різдвом Христовим. Бажаю Вам здоров'я, терпіння, творчості, людського щастя вам і вашим близьким. Хай вам щастить!

Література

1. Концепція 12-річної середньої загальноосвітньої школи // Директор школи, №1 (193), 2002.
2. Національна доктрина розвитку освіти//Освіта України, №33, 23 квітня, 2002.
3. О. Барановська. Інформаційні компетентності – випускникам школи XXI століття. Завуч, 2005, № 4. – с. 27-29.
4. Ю. Буган, Г.Г. Свінних, В.І. Уруський. Методична служба – школі // Завуч, 2005, №8. – с. 10 – 20.
5. Буряк В.К. Формування у школярів потреби в самоосвіті // Рідна школа, 2000, №9. – с. 55 – 57.
6. Бухлова Н. Діагностика і формування самоосвітньої компетентності учнів.
7. Л. Мединська, О. Шеханіна. На службі в компетентностей // Завуч, 2006, №1.- с – 11 – 12.
8. Трубочова С. Роль методів самостійного набуття знань в організації пізнавальної діяльності учнів // Рідна школа, 2001, №1.

ФОРМУВАННЯ СОЦІАЛЬНОЇ КОМПЕТЕНТНОСТІ УЧНІВ НА УРОКАХ ХІМІЇ В УМОВАХ МОДУЛЬНО-РОЗВИВАЛЬНОЇ СИСТЕМИ НАВЧАННЯ

Сахно В.П.,

учитель хімії загальноосвітньої школи I-III ступенів № 43

м. Донецька

Нова парадигма освіти висуває комплекс вимог до навчально-виховного процесу в сучасній школі, які ґрунтуються на багатьох принципах: гуманізму, активності учнів у навчанні, співробітництва, мотиваційного забезпечення навчання, самоактуалізації, самореалізації тощо.

Узагальнює вимоги до результатів навчання принцип компетентності, який передбачає формування в учнів загальної здатності в соціальній, полікультурній, комунікативній, інформаційній та продуктивній сферах й базується на знаннях, досвіді, цінностях, набутих завдяки навчанню [1].

Уміння критично мислити, здобувати та аналізувати інформацію, приймати рішення, розв'язувати конфліктні ситуації, визначати ідеали, формувати власний світогляд, систему цінностей, норм поведінки, відповідати за свої дії, готовність і здатність реалізувати знання і досвід у проблемній ситуації – цілі формування однієї із провідних компетентностей – соціальної, головними ознаками якої є:

1. Соціальна дія. Соціальна активність та мобільність особистості. Активна участь у функціонуванні соціальних інститутів. Участь у прийнятті рішень. Соціальна відповідальність. Здатність захищати та дбати про відповідальність, права, інтереси й потреби інших. Набуття та успішне виконання нових соціальних ролей.

2. Вміння та навички, пов'язані з виконанням актуальних проблем та набуттям нових соціальних ролей, здійсненням соціальної активності та соціальної мобільності.

3. Уявлення про сутність та структуру суспільства, в якому відбувається життєдіяльність, характер соціальних процесів, соціальної взаємодії, соціальних змін, доступний діапазон соціальних статусів та ролей, їх зміст.

4. Сприйняття соціальних цінностей та норм; ідей та ідеалів, які зумовлюють соціальну активність [2].

В основі цієї компетентності закладено такі здатності особистості:

- аналізувати механізм функціонування соціальних інститутів суспільства, визначаючи в них власне місце, та проектувати стратегії свого життя з урахуванням інтересів і потреб різних соціальних груп,

індивідуумів відповідно до соціальних норм і правил, наявних у суспільстві;

- продуктивно співпрацювати з різними партнерами в групі та команді, виконувати різні ролі й функції в колективі, проявляти ініціативу, підтримувати та керувати власними стосунками з іншими;
- застосовувати технології трансформації та конструктивного розв'язання конфліктів, досягнення консенсусу, брати на себе відповідальність за прийняті рішення та їх виконання;
- спільно визначати цілі діяльності, планувати, розробляти й реалізовувати соціальні проекти й стратегії індивідуальних та колективних дій;
- визначати мету комунікації, застосовувати ефективні стратегії спілкування залежно від ситуації, вміти емоційно налаштовуватися на спілкування з іншим [3].

Вироблення дійових механізмів, методів сприяння розвитку компетентності учнів педагогічними засобами – це один із ключів до розв'язання проблеми формування творчої особистості, здатної до самостійного мислення, виявлення ініціативи.

Можливість реалізувати школяреві свої природні потреби у саморозвитку, саморозкритті, самовираженні та самоствердженні дає інноваційне програмово-методичне забезпечення, що є складовою модульно-розвивальної системи навчання, новизна котрої полягає в гармонійному поєднанні психолого-педагогічного, навчально-предметного і методико-засобового змісту. Програмово-методичне забезпечення навчальних курсів розробляється педагогами з урахуванням психосоціального розвитку школярів, на основі створених психолого-педагогічних портретів класів, які включають у себе дослідження природжених особливостей учнів, їх інтелектуальний потенціал, особистісні якості та особливості взаємодії з людьми. Це дає змогу проектувати розвивальні взаємостосунки, ефективно здійснювати системну диференціацію та глибинну індивідуалізацію навчання, виробляти соціально-психологічний прогноз стосовно відбору оптимальних для кожного класу і конкретного учня форм і методів навчання, можливостей розумового, особистісного та духовного зростання школярів [7].

Донецька ЗОШ № 43, у якій я працюю, включена з 1997 року до Всеукраїнського експерименту щодо впровадження модульно-розвивальної системи навчання з теми „Школа самоствердження” [9].

Модульно-розвивальна система навчання призначена продуктивно реалізувати природний потенціал школярів на шляху її входження в багато-аспектне суспільство. Її специфіка пов'язана з міжіндивідуальною та міжгруповою взаємодією, яка спеціально ор-

ганізовується як найважливіший пласт духовного життя. Особистісне розуміння духовних набутоків і самоствердження себе як громадянина та індивідуальності досягається в цій системі через внутрішньо вмотивовану пошукову, нормотворчу та ціннісно-естетичну самоактивність учнів.

Тому метою школи стала розробка моделі соціального розвитку та самоствердження учнів за умов упровадження диференціації. Задля реалізації провідної мети „Школи самоствердження” була розроблена програма апробації навчального плану профільних класах. Вона передбачала комплексну діагностику всіх учасників навчально-виховного процесу, анкетування учнів і батьків щодо профілізації подальшого навчання старшокласників, допрофільної підготовки учнів 5-9 класів [10].

На уроках хімії, використовуючи різні засоби інноваційної, модульно-розвивальної системи та диференціацію навчання в профільних класах, я створюю оптимальні умови для розкриття здібностей та творчого зростання особистості учня, культивує в них почуття самоцінності, самовиявлення, організую пошукову та дослідницьку діяльність учнів і надаю рекомендації щодо визначення їх траєкторії саморозвитку і самовдосконалення.

Організація профільного і допрофільного навчання з хімії закладає в основу всього освітньо-виховного процесу, має своє відображення у психолого-педагогічному змісті етапів повного функціонального циклу навчального модуля (від УМ до ДЕ), що спрямований мною на реалізацію поданого компонента (таблиця 1).

Таблиця 1.

Психолого-педагогічний зміст модульних занять з хімії у профільних класах

№ з/п	Етапи	Психолого-педагогічний зміст занять
1.	Установочно-мотиваційний	<ul style="list-style-type: none"> - встановлення зв'язку між термінологічним полем теми і його використанням у хімічній галузі; - здобуття відомостей про ту чи іншу хімічну професію та відокремлення кола наукових знань, необхідних для оволодіння нею; - усвідомлення суспільної значущості обраної професії; - встановлення зв'язку між вибором професії та соціальним замовленням; - встановлення зв'язку між вибором професії та особистісними якостями; - визначення загальнонавчальних умінь, навичок, необхідних у хімічній професійній діяльності; - створення передумов розвитку професійно важливих якостей; - постановка цілей, пов'язаних з подальшим про-

		<p>фесійним самовизначенням;</p> <ul style="list-style-type: none"> - формування суспільнозначимих мотивів вибору хімічної професії.
2.	Змістово-пошуковий і адаптивно-перетворювальний	<ul style="list-style-type: none"> - формування потреби у хімічно-професійному самовизначенні; - формування професійно важливих якостей особистості: почуття професійного обов'язку, відповідальність за якість виробленої продукції; - моделювання хімічно орієнтованих проблемних ситуацій; - виконання професійно окреслених ролей, обов'язків; - здобуття системи знань, норм, цінностей, на які спирається діяльність людини; - створення умов для практичної спроби сил людини у різних галузях хіміко-трудової діяльності; - збагачення учнів професійними знаннями і цінностями; - формування професійних інтересів учнів; - занурення у певні умови праці та особливості конкретної хімічної професії.
3.	Оціннісно-смысловий	<ul style="list-style-type: none"> - узгодження інтересів, нахилів, самооцінки і профнамірів; - рефлексія знань, цінностей, якостей, необхідних у хімічній діяльності; - первинне осмислення здобутого соціально-культурного досвіду (розвиток оцінки і само-оцінки, контролю і самоконтролю); - стимулювання успіхів у хімічній навчальній діяльності; - актуалізація соціально-нормативних труднощів і суперечностей як невідповідність між теоретичними знаннями і потребами їх практичного використання.
4.	Системно-узагальнюючий	<ul style="list-style-type: none"> - формування ціннісно-етичного ставлення до здобутих знань і норм; - перехід від часткових до широких узагальнень, від окремих до загальнолюдських норм, від індивідуальних прагматичних потреб до духовних цінностей, хімічної орієнтації; - здобуття системи знань, норм, цінностей, на які спирається діяльність людини; - удосконалення вмінь, професійного виконання окреслених ролей, обов'язків; - формування професійних намірів.
5.	Контрольно-рефлексивний	<ul style="list-style-type: none"> - рефлексія знань, цінностей, якостей, необхідних у хімічній діяльності; - розвиток творчої рефлексії, збагачення ціннісно-естетичної сфери особистості; - особистісний відбір змістових цінностей; - самозвіт учня про ціннісно-естетичне збагачення ментального досвіду; - визначення морально-етичних проблем, які залишилися нерозв'язаними на особистісному рівні.

6.	Духовно-спонтанний	<ul style="list-style-type: none"> - презентація власної творчої продукції (продуктів діяльності); - прийняття системи знань, норм, цінностей, на які спирається соціально-хімічна діяльність людини; - самонавчання особистості на основі осмислення власних думок, мрій і прагнень; - осмислення учнем потреби власного духовного самовдосконалення, нових горизонтів самореалізації, хімічно-професійного самовизначення.
----	--------------------	--

Таким чином, в умовах модульно-розвивального навчання я маю можливість на уроках хімії формувати соціальну компетентність шляхом:

– стимулювання учнів до самостійного прийняття тактичних та стратегічних рішень: як навчатися, чому навчатися, який шлях у житті обрати; щодо толерантного ставлення до різноманітних життєвих ситуацій, пом'якшення проявів підліткового максималізму;

– використання обставин життя, пов'язаних з властивостями та використанням речовин; пошук раціонального шляху для проведення експерименту та розв'язування розрахункових задач, тим самим, створюючи умови для саморозвитку, самоствердження, самореалізації особистості, умови, в яких дитина може виявити не лише інтелектуальну компетентність, а й соціальну.

Література

1. Концепція 12-річної середньої загальноосвітньої школи // Директор школи, № 1 (193), 2002.

2. Москаленко Н.М. Соціальна компетентність у системі ключових компетентностей. Збірник тренінгів.- Донецьк: ДоноблППО: Витоки, 2006. – 86 с.

3. Життєва компетентність особистості: від теорії до практики /За ред. І.Г.Єрмакова – Запоріжжя: Центріон, 2005.

4. Бабенко О. Предметні компетенції з хімії як складова ключових компетенцій особистості // Біологія і хімія в школі. – 2005. - № 5.

5. Чернишова Р., Андрюханова В. Мета сучасної школи – компетентність // Директор школи. – Україна. – 2001. - № 8.

6. Ситнікова Н.Є. Модульне навчання: на терезах пережитого та омріяного.// Рідна школа.- 1995.- № 7-8.- с.20-22.- 0,2 др.арк.

7. Н.Є.Ситнікова, Г.А.Шумлянська. Модульно-розвивальна система навчання в сучасній школі. Спецвипуск. Донецьк, 2000.- с.4-5 – 0,1 др.арк.

8. Ситнікова Н., Бухлова Н. “Психолого-педагогічний портрет класу – основа проектування модульно-розвивальних занять”// Психологія і суспільство, 2000.- № 2 – с.152-159, 0,4 др.арк.

9. Ситнікова Н.Є. Шкільна соціально-психологічна служба у системі експерименту “Школа самоствердження”// Наук.видан./ За ред. проф. А.В.Фурмана – Тернопіль: Економічна думка, 2001.- с.226-235.- 0,5 др.арк.

10. Ситнікова Н. Системне дослідження ефективності соціально-педагогічного експерименту “Школа самоствердження”. Наукові записки. Серія: педагогіка. – 2003.- № 3. Тернопільський державний педуніверситет. С.142-149.- 0,4 др.арк.

11. Н.Ситнікова, М.Клетинська. Модульно-розвивальна технологія //Завуч, наша вкладка, лютий 2004,- № 6 – с.1-12 – 0,5 др.арк.

12. Гуменюк О.Є. Модульне розвивальне навчання; Соціально-психологічний аспект.- К.: Школяр, 1998.- 112 с.

13. Модульно-розвивальна система навчання в сучасній школі. З досвіду роботи ЗОШ № 43 м.Донецька / Редкол.: Максименко О.І., Ткаченко В.І., Шумлянська Г.А.- Донецьк, 2000.- 51 с.

14. Фурман А.В. Методологічний аналіз систем розвивального навчання //Педагогіка і психологія.- 1995.- № 1.- С.7-12.

ЕТАПИ ФОРМУВАННЯ КОМПЕТЕНТНОСТІ, ПРОДУКТИВНОЇ ТВОРЧОЇ ДІЯЛЬНОСТІ

Шевченко Л.А.,

учитель історії Макіївського міського ліцею

Пріоритетним напрямком державної політики в галузі освіти є створення умов для всебічного розвитку школярів як особистостей, формування життєвих компетентностей учнів, тобто здатність розв’язувати проблеми в реальному житті не лише володіючи готовою інформацією, а й інтенсивно здійснюючи складні види діяльності, трансформуючи свої вміння для досягнення поставленої мети.

Сучасна школа зобов’язана озброювати учнів не тільки знаннями основ наук, але й виховувати творчу індивідуальність. Тільки у творчій праці можна раціонально використовувати надбані знання. Тому процес навчання неможливо представити окремо від процесу розвитку компетентності продуктивної творчої діяльності. У кожного школяра є потреба проявляти свої здібності, а вчитель зобов’язан поступово їх розвивати. К.Ушинський вважав, що учнівські творчі роботи та дослідження мають велике значення, бо дають можливість дитині висловлювати та захищати власну думку, свої почуття.

В юному віці складаються сприятливі умови для формування допитливості, інтересу для поглибленого вивчення предмета, прищеплення навичок творчої дослідницької роботи. Процес креативної робо-

ти складний. Щоб успішно керувати цим процесом, вчителю треба добре вивчити індивідуально-психологічні особливості своїх учнів, їх вміння, навички.

Для правильної організації творчої роботи учнів важливо пам'ятати, що підліток – вже не дитина, у нього гостра зацікавленість довкіллям, велика активність і бажання працювати. При цьому – кожен учень має свої нахили, інтереси, вміння. Пропоную виділити декілька етапів роботи вчителя для розвитку творчої компетентності учнів.

Перший етап. Наприклад, посидючий школяр любить читати, знаходити нову інформацію, цікавиться історією. Можна запропонувати йому зайнятися дослідницькою роботою. Але не слід починати з важких та величезних завдань. Спочатку треба зацікавити учня, додати йому впевненості у своїх силах. Почати можна, наприклад, із створення ним вікторини з будь-якої теми. Учитель пропонує учню декілька літературних творів, наукових збірників, монографій з теми. Учень самостійно їх вивчає та складає цікаві запитання. Стимулом до цієї роботи може стати пропозиція викладача використати запитання вікторини на уроці історії для всіх учнів і самостійно оцінити їх відповіді. Такий метод обов'язково допоможе вчителю зацікавити учня, націлити його на вдосконалення навичок роботи з літературою, картою, історичними джерелами та, головне, залучити до співтворчості інших школярів. Можна, навіть, створити творчу групу «Дослідників історії».

Другим етапом в формуванні компетентності продуктивної творчої діяльності може стати спільна робота викладача з учнями групи при створенні історичних тестових завдань, кросвордів, ігор. Велику допомогу може надати робота з підготовки та проведення тижня історії в школі. На даному етапі для розвитку творчої компетентності учнів можливо залучити якомога більше школярів. Складання шарад, ребусів, доповідей, рефератів, написання історичних оповідань завжди стає цікавим і корисним.

Третій етап має бути більш складним, але не менш цікавим. Спільно з учителями інших кафедр створюються групи за інтересами та навичками. Завдання підготувати таблиці і схеми для проведення інтегрованих інтерактивних уроків, скласти навчальну відеотеку з предмета, розробити сценарій фільму дасть можливість учням з будь-яким рівнем навчальних досягнень і з особливою любов'ю до різних предметів посилено творити. Адже мета у всіх викладачів одна - формування творчої особистості, яка вміє самостійно мислити, генерувати ідеї, приймати сміливі, нестандартні рішення.

Наступним етапом може стати участь в захисті науково-дослідних проєктів, робота в історичній секції наукового товариства МАН, виступ на науково-практичній конференції.

Останнім етапом, який об'єднає учнів різних вікових категорій і стане найвищим проявом творчості учнів, є постановка історичної п'єси учасниками шкільного драматичного гуртка. При цьому діти самі розподіляють обов'язки сценариста, майстра з костюмів, художника, акторів, тощо. Робота над спектаклем потребує не тільки глибоких знань з предмета, але й умінь самостійно шукати інформацію, аналізувати та трансформувати її, проявляти толерантність, комунікабельність у стосунках з «колегами».

Література

1. Регіональна програма «Компетентісно орієнтований підхід до навчально-виховного процесу».
2. Баханов К. Традиції та інновації в навчанні історії в школі. – Запоріжжя, 2002.
3. Мокрогуз О. П. Інноваційні технології на уроках історії – Харків, 2005.
4. Розвадовська Л. Методичні поради з історії щодо впровадження інновацій у навчальний процес // Історія в школі. – 2000. - № 4.
5. Турянська О. Методи особистісно орієнтованого навчання в школі // Історія в школах України. – 2002. - № 1.

ПСИХОЛОГІЧНИЙ СУПРОВІД ПРОЦЕСУ СТАНОВЛЕННЯ КОМПЕТЕНТНОЇ ОСОБИСТОСТІ

Шкондіна Н.М.,

*практичний психолог загальноосвітньої школи І-ІІІ ступенів № 17
м. Дружківки*

Пріоритетом сьогоденної освіти є реалізація ідей компетентного підходу. Компетентісно орієнтоване навчання увійшло до системи освіти у зв'язку зі змінами Української освітньої парадигми, включенням до Болонського процесу, європейської та всесвітньої інтеграції та глобалізацією світової економіки. Тому в сучасному світі здатність швидко адаптуватися до умов міжнародної конкуренції є найважливішим фактором успішного та стійкого розвитку країни.

У зв'язку із сучасними умовами, які зазнали об'єктивних змін, вважаю, що в житті будуть задіяні конкурентоздатні та успішні випускники, які оволоділи різними видами діяльності та вміють демонструвати свої здібності у різних життєвих ситуаціях. Тому головна мета загальноосвітніх закладів полягає в тому, щоб підготувати дітей до свідомого

та реального сприймання світу. Учні повинні жити «зараз» і «тут». Це складова самоцінності сучасної школи.

Якщо подивитися на сучасних випускників, виникає запитання: «Скільки відсотків з них успішно адаптувалися в суспільстві?» Відповідь насторожує. Тому все більше обертів набирає переорієнтація оцінки результатів освіти з понять «освіченість», «вихованість», «загальна культура» на поняття «компетентність» та «компетенція», яка може забезпечити досягнення нової якості освіти, спрямованої на всебічний розвиток особистості, з метою підготовки її до активної та ефективної участі в суспільному житті, з найбільшою користю для себе та для суспільства в цілому.

Таким чином, сучасний розвиток суспільства актуалізував необхідність компетентісно спрямувати 12-річну школу, а це, у свою чергу, потребує будівництва адекватної системи психологічного супроводу.

У сучасних умовах можна встановити протиріччя між необхідністю розвитку ключових компетентностей у майбутніх громадян та недостатнім технологічним забезпеченням цього процесу, між потребою учнів у системній психологічній допомозі при соціальній адаптації та недостатністю технічного забезпечення системи психологічного супроводу. Це виявляє потребу наукового аналізу проблеми психологічного супроводу розвитку компетентностей школярів в загальноосвітніх закладах. У теоретичному аспекті - це проблема виявлення теоретико-методологічних засад психологічного супроводу розвитку компетентностей учнів як особистісної характеристики. У практичному - це виявлення та розробка технологій психологічного супроводу в умовах шкільних закладів. Тому, звісно, міра відповідальності системи психологічного супроводу не може зводитися до задач тільки подолання труднощів у навчанні, але повинна включати в себе задачі забезпечення успішної соціалізації, збереження здоров'я, захист прав дітей та підлітків.

Проблемою реалізації компетентісного підходу, виявлення ключових компетентностей, загальноосвітня школа № 17 м. Дружківки займається вже протягом 3 років. Якщо розглянути психологічний супровід процесу становлення компетентісної особистості, ми виходимо з того, що розвиток компетентностей в учнів нашого навчального закладу стає успішним тоді, коли забезпечено:

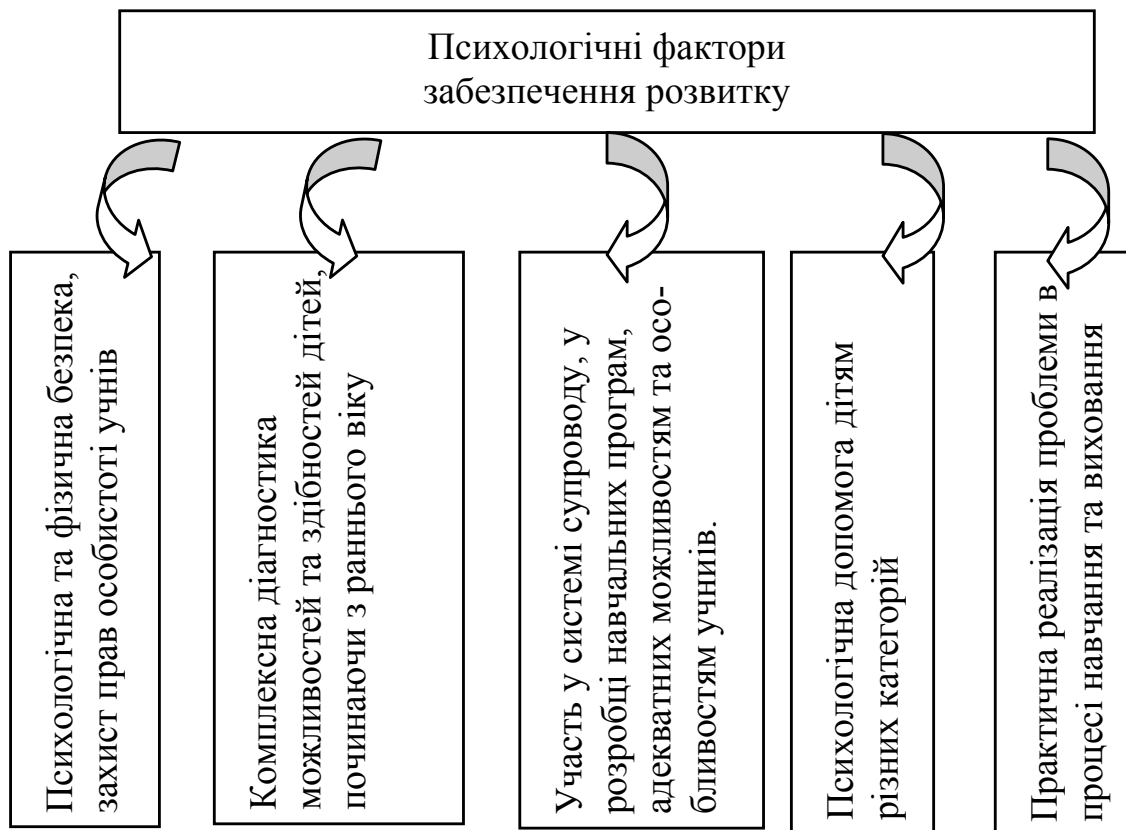

Орієнтиром мети освіти може бути не тільки «модель» випускника, яка відповідає усім необхідним вимогам компетентісно орієнтованого підходу, але й модель маршруту, проект пошуку самого себе, розуміння навколишнього світу та свого місця в ньому. Тому в ході компетентісно орієнтовного навчання поширюється спектр проблем, у вирішенні яких бере активну участь психологічна служба системи освіти.

До цього, на мою думку, можна віднести:

- утрату значної частиною молоді соціальних орієнтирів;
- відсів значної кількості учнів з вищих навчальних закладів, неосвіченість підлітків, схильність до вживання наркотичних препаратів та інші хибні звички;
- формування толерантності, здатності свідомого вибору засобів масової інформації;
- проблеми, зв'язані з переходом між ступенями навчання, у тому числі при переході від середньої освіти до вищої;
- недостатній рівень професійної підготовки недосвідчених учителів.

Серед очікуваних результатів діяльності припускаємо:

- виявлення медико-психолого-педагогічної допомоги всім дітям, які її потребують; досягнення якісно нового рівня диференціації та індивідуалізації освітнього процесу;

- розробка підходів до реалізації технологій, що працюють над збереженням здоров'я в освітніх закладах;
- створення механізмів формування громадянської відповідальності, правової самосвідомості та толерантності;
- створення творчої навчальної діяльності та її саморегуляції.

Ці всі заходи можуть здійснюватися поетапно на базі самоспостереження, самоаналізу, самоконтролю, самооцінки, що може сприяти підвищенню самосвідомості учнів. Важлива складова цих аспектів - це рефлексія. Рефлексія веде учнів до самовизначення їх соціального статусу, до творчої самореалізації, до визначення свого місця в суспільних відносинах.

Аналізуючи дослідження школярів юнацького віку, виявлено значущість усвідомлення життя, самовизначеності, високої самооцінки, сформованість мотивації досягнення в навчальній діяльності, освоєння навичок конструктивних стосунків між однолітками, дорослими. Але разом з тим існують недостатньо розвинуті такі складові компетентності, як рефлексивність, усвідомлення ціннісних орієнтирів та відповідальність. Тому в напрямку роботи із старшокласниками приділяється увага розвитку цих складових перспективного самосприймання, прояву життєвої непохитності у вирішенні проблем.

Отримані дані довели необхідність психологічної допомоги учням в розвитку складових компетентностей та дозволили визначити домінуючі моменти при розробці теоретичних підходів. Процес розвитку компетентностей школярів припускає реалізацію моделі психологічного супроводу учнів, спрямовану на оптимізацію розвиваючих ресурсів освіти. Оптимізуючим механізмом виступає система психологічного супроводу, яка побудована на розвитку професійної взаємодії психолога та вчителів. Вона становить собою єдність мети, задач, принципів психолого-педагогічних умов, технологій, етапів, показників оцінки результатів усіх учасників навчального процесу. Психологічний супровід розвитку компетентностей допомагає збагатити освітнє середовище можливостями для самореалізації учнів та розвитку різних складових компетентностей, з урахуванням вікових характеристик через підвищення психолого-педагогічної компетентності вчителів, батьків, системи розвиваючої взаємодії дітей, батьків та вчителів. Формування соціальної компетентності школярів за рахунок підвищення їх особистісних ресурсів та поведінкових стратегій у процесі активного соціально-психологічного навчання.

У свідомості вчителя має відбутися переорієнтація в поглядах на особистість школярів. Навчально-виховний процес має набути особистісного спрямування. Для педпрацівників одним з головних аспектів є

знання особистісних та вікових проявів кожного учня. Характер визначених проблем та необхідність досягнення очікуваних результатів визначає актуальність наступних заходів.



ГУМАННАЯ ПЕДАГОГИКА - ПЕДАГОГИКА ХХІ ВЕКА

Фиценко А.Г.,

учитель начальных классов общеобразовательной школы №20

г. Донецка

В прошлом году я получила подарок судьбы – участие в мастер-классе Шалвы Александровича Амонашвили «Основы гуманно-личностного подхода к детям в образовательном процессе». Огромный конференц-зал не мог вместить всех желающих. Гуманная педагогика уже в который раз показала, как живучи её идеи, как вдохновенны её

принципы, как мудры её постулаты. Педагогика, несущая радость и свет, духовную высоту и творческий подвиг, согретая безграничной верой в ребёнка, не знает границ, бесконечна во времени, неиссякаема в своём развитии.

Мастер убедительно показал, что ведущим направлением в развитии мировой педагогической мысли является гуманно-личностный подход к образовательному процессу, который помогает учителю стать достойным носителем духовных ценностей. Помогает идти к тому, чтобы знание в его руках становилось творческой энергией созидания.

Только искреннее, серьёзное уважение к личности ученика, которое вбирает в себя гуманная педагогика, раскрывает красоту души учителя как уникальное достояние. Гуманность мышления учителя, уровень осознания им новых горизонтов педагогической реальности, его любовь, развитие интеллекта и духовной культуры помогут в столь сложное время происходящих в мире глобальных перемен не только передать детям всё культурное богатство, но и научить их беречь это богатство, развивать духовные традиции гуманной педагогики.

Было сказано, что при отсутствии в обществе духовной культуры может произойти глобальная катастрофа. Груз ответственности учителя сегодня колоссален, а воспитание Великодушного и БлагоРодного человека - главная проблема современности.

Гуманная педагогика опирается на любовь и доброту учителя без всяких условностей и ограничений, на помощь, поддержку, сопереживание, терпение и т.д. Но истина гуманной педагогики заключается в том, чтобы в атмосфере духовной щедрости направить каждого ученика на самопознание, устремить его к духовному совершенствованию.

Для меня гуманная педагогика – это свет, который помогает видеть и детей, и себя, помогает находить источники знаний и сил, познавать радость и любовь на пути всей жизни. С ребятами мы учимся принимать людей такими, какие они есть, видеть и раскрывать в них хорошее. Я довольна своими детьми. Они – мои учителя, которые не дают мне вернуться назад и идти по прежним тропинкам. Мы идем дальше, вперёд, учимся видеть природу глазами души, учимся общаться с ней, удивляться, восхищаться. Это общение даёт нам возможность раскрывать в себе творческие силы: ребята сочиняют сказки, рассказы, стихи, а я чувствую себя счастливой, глядя на них. Вместе мы постигаем смысл мудрости, которая гласит: «Никто тебе не друг, никто тебе не враг, а каждый для тебя учитель».

Общение с МАСТЕРОМ привело меня к размышлению: «В чём заключается смысл моей педагогической деятельности?» Думаю, что в

умении воспринимать каждого ребёнка как личность, как индивидуальность, видеть рост и духовное совершенствование этой личности. Вся моя педагогическая деятельность основывается не только на том, чтобы давать знания, умения, навыки, но самое важное, на том, как помочь маленькому человеку превратиться в Человека с большой душой и добрым сердцем – в ВеликоДушного человека.

Как и всех учителей начальных классов, выпускающих своих детей в среднее звено, мне не дают покоя вопросы: всё ли сумела дать своим детям? (не только в плане содержания образования, но и в умении выстраивать гуманно-личностные отношения), что ещё я могу сделать, чтобы не было детей, которые «всем мешают», чтобы они ощущали чувство собственного достоинства, уверенности в себе? Ведь у каждого ребёнка есть право на непохожесть, на уважение к его ошибкам, на возможность исправить их и начать новую жизнь, право на великодушие учителя, на любовь. К сожалению, не все ещё понимают, что вся тайна образования, воспитания и обучения заключена в нас самих.

Авторитарность учителей не вызывает у детей желания активно работать на уроках, а творчество сводится к исполнительской деятельности ребёнка. Ученики вынуждены приспособливаться к учителям, к их требованиям послушания.

Нужно увлечь всех учителей идеями гуманной педагогики. Надо учить в педвузах любви, прощению – готовить учителя по-новому. Больше говорить о духовности, давать новый взгляд на людей, на человека и общество. Без позитивного настроения учеников и учителя, «очеловечивания» отношений между ними достижение педагогически позитивных результатов крайне затруднительно.

Девиз моей педагогической деятельности: «Сначала любить детей - потом учить их». Свои уроки стараюсь приблизить к урокам Добра, где через мир сказки, легенды, через поэзию, музыку создаётся в детском коллективе атмосфера дружбы и сотрудничества. Ребята изучают части речи через сочинённые сказки, открывают для себя ожившие страницы привычных учебников и тогда: «Учёба в сказку превращается, а мы в ней главные герои». Надо учить своих ребят преодолевать возникающие в ходе обучения трудности с улыбкой и без страха и понимать, что достижение успеха зависит не столько от постоянно изматывающего механического труда, сколько от определённого состояния сознания и настроения на успех.

И на любые испытанья
В нетерпеливом ожиданье

Согласны храбрые сердца
Благополучного конца.

(В.Берестов)

Как настроить детей на этот успех? Главное, на мой взгляд, не должно быть скуки! Будет скука – не будет движения вперёд.

В первую очередь надо бороться с отсутствием смысла, заключённого в слове. Нужно вернуть словам утраченный смысл, их истинное значение. Легко усваиваются и вводятся в собственную речь новые слова через их осознание, понимание значения. (ДЕТский от ДЕТи, об + явление = объявление, здравствуй – будь здоров). Язык слов – это главное средство познания мира и человеческого общения.

Много загадок и педагогических секретов открылось мне в этой, тоненькой на вид и глубокой по содержанию педагогической книге Ш.А.Амонашвили «Улыбка моя, где ты?», позволившей прийти к открытию великой мудрости Улыбки, искренне поверить в то, что УЛЫБКА МОЩЬ НЕСЁТ. Раскрывая улыбку как особую педагогическую ценность, как внутреннее состояние учителя, как один из возможных путей обретения духовности, Шалва Александрович в своих выступлениях сумел увлечь своей идеей каждого. Впервые заговорили о педагогической улыбке. Когда ещё собирались учителя, чтобы поговорить о мощи улыбки, о её воспитательной и преобразующей силе, о том духовном мире учителя, в котором рождается радужное соцветие улыбок? Улыбками облагораживается образовательное пространство, потому детям в нём хорошо.

Улыбка – это особая духовная сила, которая проходит через сердце. Внешне она проявляется как выражение лица, излучающее внутренний свет и тепло.

Улыбками передаются наши отношения, чувства и мысли.

Улыбка поднимает настроение тому, кому улыбаются.

Улыбка закрепляет устремленность к добру.

Улыбка зовёт к сотрудничеству.

Улыбка предупреждает и снимает конфликты, гасит злобу, вражду, ненависть.

Улыбка усиливает радость и красоту жизни.

Улыбка творит чудо и в том, кто улыбается, и в том, кому он улыбается. Это Улыбка доброго сердца.

Но существует суррогат улыбки – притворная, злорадная, ехидная, равнодушная, предательская, насмешливая, подлая – что несёт мощь, только разрушительную. В обычной жизни школ таких улыбок мало.

Да, Улыбка есть особая мудрость, тем более учительская. Педагог с Улыбкой сердца обретает мудрость вхождения во внутренний мир своих учеников. Такого учителя дети принимают.

Педагог без Улыбки или с улыбкой злобы – чужой среди учеников. Он не в состоянии оказывать на них доброе влияние, а вот озлобить их

он может. Школа без учительских улыбок превратится в склеп, где мрачно и жутковато, а дети зачахнут и увянут.

Улыбка сердца воспитывается в ребёнке улыбкой сердца учителя. Дарите друг другу Улыбки сердца, и пусть светится каждый из вас. Стремитесь в своей педагогической деятельности, к тому, чтобы на лицах учеников чаще играла открытая и лучезарная улыбка, в которой отражалась бы сердечная улыбка учителя.

Чем дальше я иду по дороге жизни, тем яснее осознаю, как мало у меня знаний, как много нужно работать над собой, чтобы хоть чуть-чуть помочь другим. Но я счастливый человек. У меня удивительные учителя – мои ученики. Спасибо им за это.

Я верю в них. Я верю в себя.

Я надеюсь, что не иссякнет моё стремление идти вперёд.

Учителя! В ваших возможностях осветить путь каждому. Ведь люди рождаются друг для друга. Как непроста наша жизнь сейчас, когда она буквально накрывает лавиной материальных и бытовых проблем. Но детям ещё сложнее, а они верят нам и с надеждой смотрят на нас.

Секреты гуманной педагогики:

- главное - чувство ответственности за своё отношение к детям, искренность, простота, терпимость;
- слияние энергий учителя и ученика происходит тогда, когда между ними царит доверие и образуется пространство любви;
- ученики принимают знания только от тех, кого любят;
- главное для учителя – любить, не ожидая ответной любви, и понимать сердцем;
- людей (и взрослых и маленьких) притягивает друг к другу магнит красоты, улыбки;
- если верить, что каждый из детей может открыть в себе что-то необыкновенное, яркое – это произойдёт;
- бездомные, слабо развитые, обездоленные дети – хорошие дети, только не обласканные, которые нуждаются в улыбках добра и заботы.

Литература

1. Амонашвили Ш.А. Истина школы // Киев, 2006.
2. Амонашвили Ш.А. Улыбка моя, где ты? // Донецк, 2005.
3. Кузнецов М. Е. Учитель и ученик в личностно-ориентированном образовательном процессе. // Открытый урок. - № 11–12. –2002.

ФОРМУВАННЯ КОМПЕТЕНТНОСТІ УЧНЯ В ГАЛУЗІ ІНФОРМАЦІЙНОЇ БЕЗПЕКИ ТА ЗАХИСТУ ІНФОРМАЦІЇ

Лисенко С.Б.,

*учитель інформатики вищої категорії
загальноосвітньої школи I-III ступенів № 6 м. Ясинуватої*

Задача сучасної освіти - підготувати підростаюче покоління до життя й професійної діяльності в новому, високорозвиненому інформаційному середовищі, ефективного використання її можливостей. Сьогодні вже в школі необхідно формувати в учнів принципово нову складову їхньої інформаційної культури - компетентність в області інформаційної безпеки та захисту інформації.

Нині діючі програми й традиційні підручники інформатики не приділяють належну увагу захисту інформації, і, отже, відсутні методики навчання захисту інформації в загальноосвітній школі. Але сьогодні компетентність в галузі захисту інформації є досить значимою для людини, що живе в інформаційному суспільстві. Можна визначити фактори, що мотивують зміни в цій галузі:

- зростаючі вимоги інформаційного суспільства до рівня компетентності людей в галузі комп'ютерної безпеки й захисту інформації;
- усвідомлення громадянами високої* значимості вмінь захищати інформацію від несанкціонованого доступу або ушкоджень;
- слабкий стан процесу вивчення інформатики в загальноосвітній школі з даної проблеми;
- погане розкриття даної проблеми в навчальних програмах з інформатики й підручниках.

Ефективне формування компетентності учнів в галузі захисту інформації при вивченні інформатики в загальноосвітній школі буде забезпечено, якщо:

- у зміст розділу «Інформація та інформаційні процеси» включити питання теорії інформаційної безпеки й захисту інформації; у зміст розділу «Інформаційна система» включити вивчення програмних і апаратних засобів захисту інформації;
- тему «Віруси та антивірусні програми» розглядати трохи ширше, як тему «Шкідливі програми та засоби боротьби з ними»;
- при вивченні розділу «Глобальна мережа Інтернет» розглянути проблеми та методи забезпечення інформаційної безпеки в комп'ютерних мережах;
- у розділ «Алгоритмізація та програмування» включити вивчення алгоритмів криптографічного захисту інформації із застосуванням навчальних завдань-ситуацій, сформульованих з урахуванням реальних

проблем, що виникають при здійсненні захисту інформації.

Вивчення базового курсу інформатики має забезпечити формування в учня високого рівня компетентності в галузі захисту інформації. Компетентний учень щодо інформаційної безпеки та захисту інформації повинен знати й розуміти:

- уразливі сторони інформації, можливі загрози та необхідність її захисту;

- правила безпечної роботи з інформацією;
- основні способи захисту інформації та їхні характеристики;
- основні методи атак на захищену інформацію;

алгоритми роботи криптографічного захисту інформації. Учень повинен уміти:

- дотримуватися встановлених правил при роботі з інформацією;
- безпечно працювати з інформаційними ресурсами;
- визначати вразливі сторони інформації;
- аналізувати проблему в області захисту інформації, що виникла;
- організовувати власну діяльність із захисту інформації;
- застосовувати різні методи для захисту власної інформації;
- вибирати спосіб захисту інформації залежно від конкретних пропонованих вимог у реальних життєвих ситуаціях;
- застосовувати алгоритми криптографії для захисту інформації.

СУЧАСНИЙ УРОК УКРАЇНСЬКОЇ ЛІТЕРАТУРИ У ВИРШЕННІ ПРОБЛЕМИ ОСВОЄННЯ ЖИТТЄВИХ РОЛЕЙ

Бараненко В.В.,

*учитель української мови та літератури
загальноосвітньої школи № 59 м. Макіївки*

Сучасний урок української літератури покликаний не лише познайомити учнів з багатством поезії та прози, розказати про видатних представників літератури, а й орієнтований на розвиток суб'єктності, культури мислення, аналітичної рефлексії, самостійності й відповідальності за прийняття рішень в органічній єдності з духовно-моральними, ціннісними установками особистості. Уроки української літератури, засновані на спілкуванні та взаємодії, безпосередній участі кожного учасника занять як шукача шляхів і засобів розв'язання питань, допомагають подолати прірву між освітою й життям, сприяють соціалізації учнів [2, с.4, 5]. Процес більш ефективний, коли учні застосовують свої знання та здібності до реальних життєвих завдань, виконуючи певні соціальні ролі.

Пропонуємо аналіз методів уроків української літератури, завданням яких є формувати рівень соціальної зрілості учнів, здатність приймати рішення, робити вибір, вирішувати конфлікти.

№ з/п	Метод	Соціальна роль	Практичне значення методу	Приклади
1	Переклад поетичних творів	Перекладач	Допомагає прилучитися до процесу творчості, стати поруч із всевітньо відомими іменами, „потиснути” руку, думати про те саме, що й відомі люди 50-100-150 років тому.	Переклад творів українських та російських поетів
2	Написання віршів-присвят	Поет	Висловлюючи ставлення до інших, мимохіть порівнюєш себе з ними, і звужуються межі неможливості, реальнішими стають перемога, увага.	Творчі виступи поетів-початківців
3	Творчі дослідницькі роботи „Моє відкриття”	Біограф	Зробити відкриття – це стимул шукати далі. Матеріал про життя і творчість письменників досить великий і охопити весь у межах уроку важко. Учням пропонується знайти унікальні факти і викласти в довільній формі.	Творчі дослідницькі роботи „Моє відкриття” (за біографією та творчістю будь-якого письменника)
4	Поетичний вернісаж	Мистецтвознавець. Живописець	Під час вивчення поезій пропонується дізнатися історію написання вірша і підготувати виступ, створити малюнок за сюжетом, навчитися виразно декламувати, вміти презентувати свою роботу. Розвиваються творчі здібності, навички спілкування в колективі, бо роботу над однією поезією можна виконувати в парі чи групі.	Урок за поетичною творчістю Лесі Українки „Ні! Я жива, я буду вічно жити!”
5	Виступ (переказ твору) від імені героя твору.	Знаменитість, „зірка”	Переймаючи на себе чужу відомість, популярність, ніби приміряєш успіх, інше життя. Образи твору – це і герої, і антигерої. Опинившись на місці негативного персонажа, є можливість	Цікавою є робота за таким методом над змістом байки Леоніда Глібова „Щука”. Взагалі, будь-який твір програми – матеріал для роботи за даним методом

			відчути його провину, як свою. Отже, у реальному житті уникнути неприємної ситуації, злочину, сварки. Опинившись на місці позитивного героя, відчути любов інших, увагу, шану. Отже, з'являється вибір між успіхом та невдачею.	
6	„Машина часу”	Аналітик, критик	Життєва проблема, порушена автором сто і більше років тому, переноситься у площину нашого часу. Учням пропонується проаналізувати її та знайти вихід, враховуючи сьогодення. Враховується життєвий досвід кожної дитини і неправильних відповідей не може бути.	Тема для обговорення за повістю І.Нечуя – Левицького „Кайдашева сім'я”: „Кайдаші та кайдашеві звички в сучасному житті”. Набувається також досвід сімейного життя.
7	„Художній вимисел та історична правда”	Історик	Робота направлена на проведення паралелей між історичними фактами, які лягли в основу твору, та їх подачею у творі. Під час такої роботи завжди є місце новому відкриттю, отже, самоствердженню.	Матеріал для роботи – будь-який програмовий твір. Практичну значимість для мешканців Донеччини мають „Слово о полку Ігоревім” та уривок з Іпатського літопису про похід князя Ігоря Святославича на половців у 1185 році. Цікавим є створення карти шляху військ князя Ігоря, бо учні усвідомлюють, що вони не раз бували в місцях, описаних ще у дванадцятому столітті.
8	„Народне віче”	Промовець, адвокат, прокурор, виборець	Надається можливість висловити свою точку зору, ставлення, зайняти неординарну позицію, наполягти на думці шляхом голосування, відчувши відповідальність у вирішенні чужої долі.	Наприклад 10 клас: 1. „Чіпка: бунтар, борець проти соціальної неправди, вбивця, розбишака, злочинець. Хто він: герой чи антигерой?” 2. „Чим смішний і страшний Пузир?”

				(за п'єсою І.Карпенка-Карого „Хазяїн”) 3. „Підступне вбивство чи помста?” (за повістю І.Я.Франка „Перехресні стежки”)
9	Конкурс читців	Деклант, конкурсант	Виразне читання поетичних і прозових творів напам'ять і з книги. Учень набуває навичок виступу перед аудиторією, учні-члени журі – об'єктивного оцінювання. Найкращі виступи підтримуються оплесками.	Переможці класно-урочного конкурсу беруть участь у шкільних, переможці шкільних – у міських конкурсах.
10	Літературні композиції”	Ведучі, читці, актори	Творча співпраця – запорука успіху. Розвивають уяву, упевненість, самовладання, дають віру у власні сили, виховують організованість, дисциплінованість.	Літературно-мистецьке свято „Наш Шевченко” та інші.
11	Вистави	Актори	Хочу сказати словами С.А.Гуревича: „Не всі учасники вечорів – майбутні драматурги та актори. Але без цього буде менше розумних та чуйних читачів, слухачів і глядачів.” [1, с. 23] Додам: буде менше впевнених, цілеспрямованих, творчих, успішних особистостей.	7 кл.- „Захар Беркут” за повістю І.Я.Франка, 9 кл. – „Сватання на Гончарівці” Г.Квітка-Основ'яненко, 10 кл. – „Украдене щастя” І.Я.Франко.

Література

1. Гуревич С.А. В лаборатории учителя. – М.: «Знание», 1975. – 64с.

2. Регіональна програма впровадження компетентнісно орієнтованого підходу в навчально-виховний процес. – Донецьк: головне управління освіти і науки Донецької облдержадміністрації, Донецький обласний інститут післядипломної педагогічної освіти, 2004. – 32 с.

КОМПЕТЕНТНОСТЬ В КОНТЕКСТЕ КАЧЕСТВЕННОГО ОБРАЗОВАНИЯ

Костенко Л.Д.,

*учитель русского языка и литературы
общеобразовательной школы №21 г. Макеевки*

Содержание общего среднего образования непрерывно изменяется в соответствии с требованиями времени. На каждом этапе развития общества школа готовит своих воспитанников к жизни, развивая в них те качества, которые будут им нужны в будущем. Государственный стандарт базового полного среднего образования определяет ключевые компетентности, которые готовят учащихся к умению использовать полученный в школе опыт в многообразных жизненных ситуациях.

Методологическая переориентация процесса обучения на развитие личности ребенка, формирование его основных компетентностей стимулирует учителей-практиков к поиску таких форм и методов, которые развивают творческие способности личности.

Формирование компетентностей ученика – поэтапный процесс, поэтому в структуре технологии внедрения компетентностей можно выделить определенные этапы:

- диагностический;
- мотивационный;
- деятельностный;
- рефлексивный;
- коррекционный.

На диагностическом этапе во внеурочное время проводится комплексная экспертная диагностика – система методов и способов изучения уровня развития ученика, выявление его способностей, обнаружение затруднений и поиск оптимальных путей их преодоления. Данный этап обеспечивает лично ориентированный подход в организации работы с учащимися. Понимание себя – первый шаг к управлению собой, а способность управлять собой – очень важная сторона процесса самовоспитания и самосовершенствования.

Мониторинг формирования ключевых компетентностей осуществлялся учителем во внеурочной деятельности в 10-ом классе, в котором учитель являлся классным руководителем и вел спецкурс «Культура общения». Результаты исследования личности школьников способствовали комплексному подходу к обучению и воспитанию старшеклассников. С целью исследования личности с учащимися 10-го класса был проведен ряд тестов по программе «Познай себя»: выявление

типа темперамента, психологического типа по Юнгу (экстраверты, интроверты, амбаверты).

Диагностический тест «Способности школьника» позволил старшеклассникам определить свои способности в наиболее важных сферах деятельности: спортивные, организаторские, математические, технические, артистические, коммуникативные, музыкальные, филологические. Анализ ответов показал, что 20 % опрошиваемых учеников обладает развитыми филологическими способностями, 60 % оценили свои способности как средние, а 20 % - очень слабые. Исследование личностных качеств школьников позволило учитывать их интересы, развивать способности, осуществлять лично ориентированный подход в обучении и воспитании.

Следующий этап – мотивационный. Ребятам была предложена проблемно-поисковая анкета, цель которой – определить мотивацию обучения по русскому языку и литературе. Называя причины, по которым ученикам нравится выполнять задания по указанным предметам, 60 % ответили: «Хочу быть грамотным», 90 % - «Пригодится в будущем. Из перечисленных видов работы на уроке 85 % старшеклассников отдали предпочтение составлению диалогов, 55 % - написанию диктантов, 45% желали бы выполнять творческие задания. Разностороннее исследование интересов учащихся позволило учесть их пожелания при выборе форм и методов работы на уроках, при подборе индивидуальных заданий и домашнего задания.

Далее следует деятельностный этап. Именно на этом этапе формируются ключевые компетентности: информативная, личностная, поликультурная, коммуникативная, социокультурная, речевая, языковая, самообразовательная.

Один из видов заданий на уроках литературы – коммуникативно-ситуативные упражнения по развитию ключевых компетентностей. Несколько примеров по драме Александра Николаевича Островского «Гроза» и роману Федора Михайловича Достоевского «Преступление и наказание».

Информативная компетентность

1. Вы посмотрели спектакль по драме А.Н. Островского «Гроза». Какие эпизоды произвели на вас наиболее сильное впечатление?

2. Представьте себя в роли главного героя романа «Преступление и наказание» Родиона Раскольникова спустя много лет после описываемых событий. Что бы вы рассказали своему сыну о своей теории и её крушении? Какие советы вы бы ему дали?

Социальная компетентность

1. Вы – литературный критик. На какие важные проблемы вы обратили бы внимание читателей в статье по драме «Гроза»?

2. Вы – автор романа «Преступление и наказание». Директор типографии предлагает вам напечатать произведение, удалив из него пейзажи и интерьеры. Вы возражаете. Какие доводы вы приводите?

Самообразовательная компетентность

1. Представьте, что вы – Александр Николаевич Островский. Вам предлагают изменить финал драмы «Гроза». Как вы сможете доказать закономерность трагического финала пьесы?

2. Попробуйте написать продолжение романа Ф.М. Достоевского «Преступление и наказание».

Примеры ролевых игр, коммуникативно–ситуативных заданий по разным произведениям:

- возьмите интервью у литературного героя;
- составьте диалог героев;
- придумайте иной финал произведения; будет ли он оправдан замыслом писателя, логикой развития образа?
- вы – художник иллюстратор. Какие черты характера героя вы хотели бы подчеркнуть, рисуя его портрет?

Исследование творческой лаборатории писателя, перевоплощение в героев, глубокое проникновение в их внутренний мир позволяет учащимся испытать катарсис – очищение при сопереживании и сострадании (термин введен Аристотелем в «Поэтике»).

В качестве домашнего задания предлагается придумать темы сочинений («Открытое письмо герою», «Речь в защиту Родиона Раскольников», «Самооправдание и самообман Раскольникова»), проблемные вопросы к изучаемым произведениям, выполнить мини-исследование по наиболее важным эпизодам произведения, по раскрытию замысла автора. Ученики выполняют рефераты по изученным произведениям, сочиняют собственные произведения в стихах и прозе, готовят кроссворды, коллажи и иллюстрации, на уроках используются литературные диктанты: диктант-сотрудничество, диктант-ассоциация, блиц-опрос.

В процессе преподавания русского языка подбираются для лингвистического анализа тексты о великих мастерах – представителях культуры других народов: о Чайковском, Саврасове, Левитане, Паганини, примеры из произведений Пушкина, Лермонтова, Льва Толстого, Есенина, Блока, Бунина, зарубежных писателей, что позволяет формировать поликультурную компетентность.

Следующий этап – рефлексивный, или контролирующий. Из нескольких критериев оценки ожидаемых результатов следует выделить один: результаты должны быть выше предыдущих у данных учеников. В конце первого семестра ребятам было предложено оценить степень усердия в изучении русского языка и литературы в начале семестра и в конце по 12-ти балльной системе. В начале семестра по русскому языку это качество было оценено в 6,5 баллов, в конце семестра – в 8 баллов. Соответственно по литературе в 7 и 8,5 баллов. Один из вопросов анкеты – оцените, насколько понятнее становятся после уроков проблемы, поднятые в произведениях, образы героев. Понимание произведения в результате самостоятельного прочтения было оценено в среднем в 7,5 баллов, после уроков по теме – в 10 баллов. Если сравнить уровень усвоения знаний, то в начале первого семестра по русскому языку 5 учащихся имели высокий уровень, 5-достаточный, 23-средний. В конце года 5 учащихся имели высокий уровень, а 15 достаточный. По литературе в начале I семестра 5 учеников имели высокий уровень 6-достаточный, 21-средний, 1 ученик- начальный уровень. В конце года высокий уровень усвоения знаний имели 7 учеников, достаточный – 12 учеников. Если выразить данные цифры в процентах, то по русскому языку качество знаний увеличилось с 30 % до 60%, а по литературе с 33 % до 54%.

Завершающий этап – коррекционный. На данном этапе учитель анализирует итоги работы каждого ученика в отдельности и классного коллектива в целом, вносит изменения в планы работы по предмету, оказывает дифференцированную помощь каждому ученику с целью достижения еще более высоких результатов.

Если посмотреть на вопрос формирования ключевых компетентностей более обобщенно, то можно сказать, что их формирует каждый учитель на каждом уроке. И в этом процессе все важно: и удачный проблемный вопрос, и неординарные коммуникативно-ситуативные упражнения, и доброжелательное отношение к ошибкам своих воспитанников, и создание «ситуации успеха». Главное – чтобы процесс обучения был процессом сотворчества наставника и его воспитанников, чтобы осуществилась мечта – спустя много лет произнести заветные слова: «Победителю ученику – от побежденного учителя». Завершить свое выступление я хотела бы, по праву словесника, стихотворными строчками собственного сочинения:

Педагогика, такт и культура,
Мастерство и внушение идей,
Человечья душа и натура
Занимали ученых мужей.

Демокрит и Платон, Песталоцци,
Ян Коменский, Джон Локк и Монтень,
Жан Руссо, Ден Дидро и Гельвеций,
Дистервег, Сухомлинский, Ильин...
Имена – словно голос Праксителя,
Труден к истине путь мудреца,
Потому о работе учителя
Рассуждать можем мы без конца!

Литература

1. Бухлова Н. Аналітико-прогностичний супровід формування само-освітньої компетентності учнів. - Донецьк, облІППО, 2003 рік
2. Задания по развитию основных видов компетентностей школьников.- Донецк, облИППО, 2001 год
3. Ратченко А.С. «Професійна компетентність учителя». – Харків: Основа, 2006 рік
4. Регіональна програма впровадження компетентнісно орієнтованого підходу в навчально виховний процес. - Донецьк, 2004 рік
5. Самообразовательная деятельность учащихся 5-11 классов по русскому языку. - Донецк, облИППО, 2001 год
6. Стратегія реформування освіти в Україні. Рекомендації з освітньої політики Київ, КІС, 2003 рік
7. Творческие задания по русскому языку. 5-11 классы. - Донецк, облИППО, 2001 год
8. Указ Президента України № 1013\2005 від 4 липня 2005 року «Про невідкладні заходи щодо забезпечення функціонування та розвитку освіти в Україні». - «Освіта України» № 51-52, 12 липня 2005 року
9. Формування комунікативної компетенції учнів. - Ж-л «Директор школи, ліцею, гімназії», № 5-6, 2003 рік
10. Шарко В.Д. «Сучасний урок» Технологічний аспект. - Київ, 2006 рік

**ПЕДАГОГІЧНИЙ СУПРОВІД ПРОЦЕСУ СТАНОВЛЕННЯ
КОМПЕТЕНТНОЇ ОСОБИСТОСТІ**

Хомочкіна Т.І.,

*учитель російської мови і літератури
загальноосвітньої школи І-ІІІ ступенів № 17 м.Дружківки*

Чому в даний час виникла необхідність упровадження компетентнісно орієнтованого підходу в практику викладання різних предметів?

По-перше, тому що в сучасному світі людині важливо дотримуватися таких вимог:

- навчитися пізнавати;
- навчитися працювати;
- навчитися жити разом;
- навчитися жити.

Тобто саме компетентності мають виступати кінцевим результатом навчання, і необхідність формування і розвитку їх не вимагає коментарів.

По-друге, цього вимагає сучасна система оцінювання знань, умінь і навичок учнів, яка припускає в новому аспекті оцінювання ще й певного набору компетентностей. Сьогодні найважливішим для вчителя й учня є не тільки те, яким балом ми оцінюємо школяра, але й те, за що оцінюємо:

I і II рівень передбачає репродуктивну діяльність (елементарне уявлення, відтворення за зразком);

III - репродуктивно-продуктивну або репродуктивно-конструктивну діяльність (самостійне засвоєння матеріалу, уміння робити висновки, самостійне здійснення основних видів діяльності);

IV – продуктивну або творчу діяльність (творчий підхід до проблеми, дослідницька діяльність, особова позиція).

Таким чином, ми фіксуємо увагу на успіхах учня, на його розвитку, тобто вчимо його (сходінка за сходінкою) пізнавати, працювати, жити. Крім того, за допомогою оцінки ми не тільки контролюємо та навчаємо учня, але й корегуємо, стимулюємо і виховуємо: виявляємо труднощі, плануємо корекційну роботу, виховуємо здібність до самоконтролю, упевненість, адекватну самооцінку тощо.

Нарешті, третьою важливою складовою даної проблеми є те, що початок XXI століття, третього тисячоліття, має свій сенс, свою філософію, народження нової якості життя. Член-кореспондент АН України Л.В.Сохань стверджує, що головними підсумками великого XX століття було те, що місце людини, яка завойовувала світ, зайняла людина-менеджер. Сьогодні світ уже не потрібно завойовувати, світом потрібно навчитися управляти. У цих умовах істотно зростає роль якісної освіти. В умовах реалізації компетентнісно орієнтованої освіти сучасна школа має виконати такі вимоги:

- змінити наочну організацію змісту (здійснити перехід від дисципліни до інтегрованих проблем);
- змінити наочні методи викладання на інтерактивні;
- змінити механізм освіти (від соціалізації до активної інтеграції в суспільстві, індивідуально-особового розвитку);
- змінити спрямованість освіти (від знань до базової культури особи).

Зі всього вищесказаного витікає, що процес формування ключових життєвих компетентностей буде ефективним і результативним лише тоді, коли він буде системним. Школа кожного ступеня повинна створювати умови для розвитку і самореалізації особи, засвоєння продуктивних знань і умінь, розвитку потреби поповнювати знання протягом всього життя. Проте, незалежно від предмету, стажу роботи, категорії вчителя і технологій, які він упроваджує в практику викладання, можна запропонувати комплекс педагогічних правил, якими повинні керуватися педагоги в рішенні даного питання.

1. Головним є не предмет, якому ви навчаєте, а особа, яку ви формуєте.

2. На виховання активної життєвої позиції не можна жалкувати ні часу, ні зусиль.

3. Необхідно якомога частіше ставити учнів в ситуації, які сприяють розвитку критичного мислення.

4. Важливо допомагати школярам опанувати продуктивними методами учбово-пізнавальної діяльності, учити їх визначати причинно-наслідкові зв'язки.

5. Не можна забувати, що головною умовою розвиваючого навчання є здатність дитини думати і діяти самостійно.

6. Необхідно всебічно розвивати творче мислення школярів, практикувати систематичні творчі завдання.

7. В роботі з учнями важливо затвердити принципи нових відносин дорослих і дітей:

- принцип рівності (діти = дорослі)

- принцип діалогізму (світ дитинства так само цінний як і світ дорослих);

- принцип сумісного розвитку (діти розвиваються паралельно розвитку дорослих);

- принцип прийняття (особливості будь-якої особи приймаються такими, які вони є).

8. Слід пам'ятати, що дитина – партнер учбово-виховного процесу, який реалізує свої прагнення пізнати світ в суб'єкт-суб'єктній взаємодії, до саморозвитку й їх право на індивідуальну траєкторію засвоєння знань.

Якщо взяти до уваги всі вищезазначені правила, неважко зрозуміти, що для досягнення результату при компетентісно-орієнтованому підході необхідно переорієнтувати школу на нові стратегії і технології в освіті. Це перш за все метод проектів, який припускає комплекс дій, спеціально організованих вчителем, самостійно виконаних учнями, який завершується усною або письмовою презентацією виконаного.

Крім загальновідомих, можна як приклад запропонувати прийом «відстроченої загадки», коли на початку уроку вчитель дає загадку (дивний факт), а відгадку пропонують ту, що вчать. Наприклад, на уроках історії під час вивчення подій середніх віків можна запропонувати питання: «Людам Стародавньої Русі князівські усобиці несли величезні біди. А яка від цього була користь?» (Грізна зовнішня небезпека привела до розуміння необхідності державної і етнічної єдності).

Це може бути прийом «фантастична добавка», коли учням пропонується придумати фантастичну тварину або рослину і розглянути її в реальному біоценозі; перенести літературного героя в часі (наприклад, запропонувати зустрітися Онегину з Ленським за день до дуелі); розглянути ситуацію з погляду стародавнього грека, сучасного Євгенія Базарова і т.д.

Серед інших технологій пропонується використовувати «Розвиток критичного мислення через читання і лист». Вона дозволяє отримати такі результати, які є універсальними: розвиває уміння аргументовано вирішувати проблему в нестандартній ситуації, навик роботи і співпраці в групах, здібності будувати конструктивні відносини з іншими людьми тощо. (Тут можна запропонувати продовжити або закінчити літературний твір, гру «Так чи ні», «мозковий штурм», завдання на перевтілення в літературних героїв, в історичних осіб, в першовідкривачів тощо).

У світлі нового підходу до освіти можна використовувати «Дебати» як освітню технологію, направлену на досягнення наступних результатів:

- використання різних способів інтеграції інформації;
- уміння самостійно формувати і аргументувати гіпотезу;
- уміння працювати в команді і презентувати колективну точку зору;
- здатність брати на себе відповідальність і ухвалювати рішення в екстремальній ситуації.

Використовуючи вищеперелічені і багато інших неперерахованих технологій в процесі навчання, вчителю слід пам'ятати, що в компетентісно-орієнтованому підході головною є ідея гуманізації освіти, пріоритет віддається розвитку особистісних якостей школярів, а вирішальна роль відводиться діяльному підходу до формування компетентної людини.

Заглядаючи у найближче майбутнє, необхідно підкреслити, що використовуючи дані теоретичні положення і упроваджуючи в систему роботи інтерактивні технології, в освіті передбачається отримати наступні результати:

- ✓ сформовані ключові життєві компетентності школярів;
- ✓ підвищену адаптивну здатність вчатися;
- ✓ упроваджену в життя компетентнісну модель випускника школи, орієнтованого на успіх, здатного самостійно схвалювати рішення й нести відповідальність за них, здібного до самореалізації та саморозвитку;
- ✓ розвинуту професійну компетентність школярів;
- ✓ як результат усього – підвищена якість освіти в регіоні.

Як на практиці реалізувати розвиток ключових життєвих компетентностей особистості?

На уроках літератури пропоную використовувати такі режими роботи.

✓ Тренінговий режим - це найбільш важкий, але й найефективніший режим, коли учні розуміють, що ніхто їх нічому не навчить, якщо вони самі не шукатимуть вихід із становища, що створилося. Тренінгова мета уроку – розвиток пізнавальної компетентності, уміння мислити, активно працювати в напруженому інтелектуальному режимі.

✓ Діалоговий режим – розвиток соціальної компетентності, вирішення поставленої вчителем проблеми в спілкуванні, діалозі, в умінні винести колективне рішення в толерантному ставленні до думок однокласників.

✓ Монологічний режим – розвиток особистісної компетентності, коли місце вчителя займає учень, заздалегідь підготовлений із повідомленням або доповіддю.

✓ Командний режим – синтезуючий різні елементи інших режимів. Клас об'єднує в єдине ціле воля й цілеспрямована діяльність учителя, але робота команд сприяє розвитку різних компетентностей.

У команді учням частіше за все пропонуються такі ролі:

- теоретик звичайно виступає як оглядач з основними поняттями літературознавства;
- композиціоніст аналізує композицію літературного твору;
- коментатор коментує невідомі слова й вирази, літературні, історичні, культурні факти;
- літературознавець аналізує образну структуру твору;
- концептуаліст узагальнює результати роботи всього класу, завершує колективну роботу;
- експерт спостерігає за тим, що відбувається, дає оцінку щодо того, чи досягнута на уроці поставлена мета.

Література

1. Гузик М. Дванадцятибальна система: шляхи реалізації// Завуч, 2002 - № 20-21.

ДИДАКТИЧНІ ОСОБЛИВОСТІ РЕАЛІЗАЦІЇ МОДЕЛІ ОСОБИСТОСТІ ВИПУСКНИКА ОСНОВНОЇ ШКОЛИ ЗА УМОВ ІНДИВІДУАЛІЗАЦІЇ ДОПРОФІЛЬНОЇ ПІДГОТОВКИ

Губачов О.І.,

*доцент кафедри екології Кременчуцького університету економіки,
інформаційних технологій і управління*

Концепцією профільного навчання у старшій школі, зокрема, визначено особистісно орієнтований підхід у навчанні як умову профільної та допрофільної підготовки учнів [1]. Допрофільна підготовка має здійснюватися через факультативи, предметні гуртки, наукові товариства учнів, Малу академію наук, предметні олімпіади, кабінети профорієнтації [Там же, с. 5]. Ефективність допрофільної підготовки потребує налагодження дійової діагностики рівня навчальних досягнень учнів основної школи, профконсультативної психодіагностики для визначення професійних інтересів і якостей школярів для створення однорідних за підготовленістю та інтересами груп. У той же час, вітчизняною наукою не розроблено механізми забезпечення умов особистісного вибору учнями навчальних профілів. Особливо гостро стоїть це питання у основній школі, де формуються зародки професійної діяльності людини на засадах допрофільної підготовки. Більш того, до формування змісту допрофільного навчання в основній школі єдиного підходу немає. А система управління освіти (для спрощення проблеми профілізації) не акцентує увагу на навчанні в основній школі як механізмі природовідповідного виявлення інтересів учнів до індивідуалізованого навчання. Усе вище зазначене спонукало нас викреслити множину дидактичних аспектів реалізації моделі особистості випускника основної школи за умов індивідуалізації допрофільної підготовки.

Модель особистості випускника основної школи на засадах індивідуалізації допрофільної підготовки ґрунтується на структурі людської діяльності, у ході якої учень проходить основні її етапи: вибір об'єкту, формування мети, проектування засобів і способів діяльності, реалізацію проекту, контроль, оцінювання, рефлексію, корекцію дій та їх результатів. Реалізація моделі особистості випускника основної школи передбачає перетворення системи способів діяльності шляхом відтворення або власного, або «готового» зразка. Зміна способів діяльності та їх перетворення включає не лише реалізацію життєвого «сценарію», а й наявність певної множини якостей особистості. Реалізація моделі особистості випускника основної школи на засадах індивідуалізації допрофільної підготовки потребує, зокрема, врахування особливостей формування і розвитку загальних та

спеціальних здібностей учнів основної школи. Саме тому визначені Р.С. Немовим психолого-педагогічні особливості навчання учнів основної школи можна використовувати як дидактичне підґрунтя для індивідуалізації допрофільної підготовки:

1) на момент переходу до основної ланки школи учні мали вже проявити задатки у різних видах навчальної діяльності;

2) дитина не пізніше 6-7-х класів школи має усвідомити власні задатки, що досягається шляхом проведення спеціальної всебічної психологічної діагностики;

3) необхідною умовою розвитку усвідомлених власних природних задатків є така організація навчально-виховного процесу, яка об'єднувала б загальну теоретичну підготовку з виробничою практикою та інтенсивною профорієнтацією [2, с. 306].

Проведення психодіагностики індивідуальних особливостей особистості учня та психолого-педагогічний супровід її розвитку передбачає формування допрофільних груп учнів основної школи і має включати такі складові:

- особистісний інтерес учня;
- результати комплексної психолого-педагогічної діагностики;
- особливості засвоєння учнями основного змісту початкової школи;
- волевиявлення батьків учнів;
- рекомендації вчителя-класовода початкової школи.

Умовами всебічного гармонійного розвитку особистості учнів основної школи, здатної до адекватного вибору подальшої профільної і професійної діяльності, зокрема, є забезпечення особистісного профільного самовизначення та застосування методів активного формування потреб у профільному самовизначенні, навчальних мотивів (анкети, інтерв'ю, вивчення творів, індивідуальна бесіда, групові та індивідуальні тренінги та ін.).

Психолого-педагогічний супровід розвитку особистості учня основної школи як педагогічна умова організації допрофільної підготовки передбачає запровадження інтенсивної профорієнтаційної та профконсультативної роботи: визначення власних професійних можливостей, надання інформації про кадрові потреби регіону, профілі середніх та вищих навчальних закладів, екскурсії у навчальні заклади регіону, на підприємства, установи та організації та ін. Психолого-педагогічний супровід розвитку особистості має бути процесом планованим і безперервним у ході допрофільної підготовки учнів основної школи. Основними аспектами забезпечення психолого-педагогічного супроводу

розвитку особистості учнів основної школи, спрямованого на формування профільного самовизначення в старшій, є такі:

- 1) формування мотивів вибору змісту допрофільного навчання;
- 2) створення умов для моделювання власної індивідуальної траєкторії та реалізації професійних інтересів;
- 3) надання учням можливості багатопрофільної підготовки відповідно до рис власної особистості (спрямування, потреби, інтереси, переконання, ціннісні орієнтації, мотиви та ін.);
- 4) формування оптимістичного ставлення до власного професійного майбутнього;
- 5) виховання шанобливого ставлення до усіх видів професійної діяльності [3, с. 30].

З вище зазначеного випливає, що психологічний супровід розвитку особистості учнів основної школи на засадах індивідуалізації допрофільної підготовки зумовлює проведення психологічних консультацій, тренінгів, психологічного консультування учнів та їх батьків. Важливим моментом у роботі шкільного психолога і тьютера з учнями є створення атмосфери поваги, шани і довіри між педагогом та його підопічним. Саме за таких умов в учнів формується потреба у пізнанні та самопізнанні психологічних особливостей власної особистості, у подальшому профільному та професійному самовизначенні.

Отже, психолого-педагогічне забезпечення допрофільної підготовки має будуватися на основі особистісного підходу як суб'єкта власного розвитку і саморозвитку. Реалізація моделі особистості випускника основної школи за умов індивідуалізації допрофільної підготовки включає такий дидактичний аспект, як формування особистісно орієнтованого змісту навчання. Адекватність змісту освіти особистісним інтересам і нахилам учнів забезпечується варіативністю навчальних планів бази варіативного компоненту змісту навчання. Формування змісту навчання в основній школі здійснюється на основі комплексної психодіагностики учнів 5-го класу, рекомендації вчителів-класоводів початкової школи, побажань батьків учнів. У процесі побудови навчального плану основної школи доцільно виходити з профільно зорієнтованої структури в межах п'яти основних допрофільів: «людина – природа», «людина – людина», «людина – техніка», «людина – знакова система», «людина – художній образ» (за Є.О. Клімовим) [4].

Формування змісту навчання у межах кожного допрофілью складається з таких дидактичних аспектів: визначення змістових особливостей професійної діяльності, об'єктів праці, варіативного компоненту змісту навчання (спецкурси, курси за індивідуальним вибором).

Невід'ємною складовою дидактичного забезпечення реалізації моделі особистості випускника основної школи за умов індивідуалізації допрофільної підготовки є забезпечення самостійного індивідуального вибору учнем змісту навчальної діяльності. Принцип вибору в педагогічному процесі означає можливість самостійного проектування учнем власної навчальної діяльності (зміст, темп, тривалість) [5]. Відомо, що інтереси і мотиви виступають свого роду стимулом і каталізатором процесу діяльності, яка здійснюється завдяки активності особистості. Діапазон пізнавальних інтересів учнів підліткового віку (основна школа) має охоплювати широкий спектр напрямів професійної діяльності. Причому навчальні інтереси учнів раннього підліткового віку (5-6-ті класи) можуть бути нечітко вираженими за змістом та нестійкими за часом. У старшому підлітковому та ранньому юнацькому віці (8-9-ті класи) учні починають будувати власну життєву перспективу, планувати власне майбутнє. Але часто побудова власної перспективи носить несистемний характер і здійснюється неусвідомлено [6].

Відомо, що пізнавальний компонент навчального процесу в поєднанні з позитивними переживаннями визначає його силу і специфіку [7]. Тому вивчення кількісно-якісних характеристик інтересів кожного учня в умовах основної школи є найважливішим аспектом забезпечення вибору допрофільного навчання на засадах його індивідуалізації. Задоволення особистісних інтересів за умов індивідуалізації допрофільної підготовки учнів основної школи активізує психічну діяльність, посилює увагу на заняттях, значно підвищує продуктивність навчального процесу. Стає зрозумілим, що створення в учня позитивного уявлення про майбутню профільну та подальшу професійну діяльність, до яких він підійде після завершення допрофільної підготовки, є вагомим аспектом організації індивідуального вибору допрофільного навчання.

Кінцевим результатом вибору змісту освіти має бути формування наукового світогляду, впровадження належного рівня соціалізації особистості. Це, у свою чергу, забезпечується добром відповідної структури змісту освіти через певні види діяльності. Вибір змісту навчання має супроводжуватися процесом самоконтролю власної діяльності особистості. Розглядаючи проблему розвитку особистості в ракурсі її самореалізації, М.П. Гузик, зокрема, вказує, що можливість вибору змісту навчання (обсяг, глибина, форми, інтенсивність засвоєння) формує в учнів необхідні громадські життєві позиції: активність у досягненні власної мети, відповідальність за свої вчинки,

потребу у самореалізації, відчуття власної значимості та унікальності, орієнтованість на чесну працю та ін. [8, с.92].

Отже, принцип вибору допрофільного навчання в основній школі, обґрунтований нами, має бути сформований наступним чином: реалізація особистісної, профільно-орієнтованої (у межах можливого) навчальної діяльності на засадах вибору бази варіативного компоненту змісту допрофільного навчання та відповідного рівня сформованих пізнавальних інтересів учнів, їх задатків, здібностей та нахилів з метою соціалізації та самоактуалізації випускника. Організація навчального процесу як єдиного педагогічного простору для забезпечення максимально повної реалізації індивідуальних рис особистості учня включає в себе реалізацію змісту навчання через допрофілі («людина – природа», «людина – людина», «людина – техніка», «людина – знакова система», «людина – художній образ») за рахунок інваріантної частини змісту навчання (державний компонент) та варіативної частини (курси за індивідуальним вибором). Таким чином, учень основної школи реалізує і розвиває риси особистості (інтереси, здібності, потреби, нахили), навчаючись у межах вибраного допрофілю та за його межами – вибираючи курси за індивідуальним вибором (факультативи, гуртки, секції, студії).

Метою допрофільної підготовки є формування і розвиток на основі навчальних інтересів учнів основної школи профільних професійно детермінованих інтересів. Створення і реалізація моделі особистості випускника основної школи за умов індивідуалізації допрофільної підготовки передбачає визначення критеріїв готовності учнів 9-х класів до вибору профілю навчання в старшій школі, а саме:

- вираженість ціннісних орієнтацій, пов'язаних із профілем навчання та відповідними йому напрямками післяшкільної освіти;
- представленість індивідуально виражених цілей профільного навчання;
- інформаційна підготовленість у контексті значимості профільного навчання для подальшого продовження освіти, життєвого, соціального і професійного самовизначення;
- наявність досвіду прикладення зусиль для засвоєння освітнього матеріалу, оволодіння компетенціями, необхідними для профільного навчання [9, с. 25].

Отже, готовність випускника основної школи до поглиблення профільного навчання в старшій школі визначається такими показниками, як: функціональна грамотність, інформаційна забезпеченість, технологічні вміння, інтелектуальна підготовленість, психологічна підготовленість.

Дослідження проблеми дидактичного забезпечення реалізації моделі особистості випускника основної школи за умов індивідуалізації допрофільної підготовки показало такі особливості:

- впровадження форм і методів психодіагностики для вивчення індивідуальних особливостей особистості учня (анкетування, бесіда, інтерв'ю, спостереження та ін.) та психолого-педагогічний супровід її розвитку (індивідуальні консультації, тренінги, методи психокорекції та ін.);

- формування бази варіативного компоненту змісту навчання (допрофілі: «людина – природа», «людина – людина», «людина – техніка», «людина – знакова система», «людина – художній образ») та забезпечення її надлишкової кількості;

- забезпечення самостійного індивідуального вибору учнем змісту навчальної діяльності (спецкурси, курси за індивідуальним вибором: факультативи, гуртки, секції, студії);

- формування і поетапний розвиток особистісних профільно-орієнтованих інтересів учнів;

- організація навчального процесу як єдиного педагогічного простору з метою забезпечення максимально повної реалізації індивідуальних рис особистості для подальшого профільного та професійного навчання.

Література

1. Концепція профільного навчання в старшій школі // Освіта України. – 2003. – № 88. – С. 4 – 5.

2. Немов Р.С. Психологія. В 3 кн. – Кн. 2. Психологія образования. – М.: ВЛАДОСТ, 1995. – 496 с.

3. Артюхова И.С. Проблема выбора профиля обучения в старшей школе // Педагогика. – 2004. – № 2. – С. 28 – 33.

4. Климов Е.А. Психология профессионального самоопределения. – Ростов н/Д.: Феникс, 1996. – 512 с.

5. Хуторской А.В. Современная дидактика. – СПб: Питер, 2001. – 544 с.

6. Мухина В.С. Возрастная психология: феноменология развития, детство, отрочество. – М.: Академия, 2000. – 456 с.

7. Лозова В.І. Пізнавальна активність школярів: спецкурс із дидактики. – Х.: Основа, 1990. – 89 с.

8. Гузик М.П. Комбінована система організації навчально-виховного процесу в загальноосвітній школі: Дис. ... канд. пед. наук: 13.00.09/ Інститут педагогіки АПН України. – К., 2004. – 238 с.

9. Чистякова С.Н. Проблема самоопределения старшеклассников при выборе профиля обучения // Педагогика. – 2005. – № 1. – С. 19–26.

ЯКІ КЛЮЧОВІ КОМПЕТЕНТНОСТІ ПОТРІБНІ ДЛЯ ЖИТТЯ У НОВОМУ СТОЛІТТІ?

*Кальчук Л.Д.,
учитель-методист загальноосвітньої школи №5
м. Харцизька Донецької області*

Національна доктрина розвитку освіти України у ХХІ столітті визначила, що головною метою української системи освіти є створення умов для розвитку і самореалізації кожної особистості. Сучасне суспільство характеризується швидкими змінами в усіх сферах життя. Інформація сьогодні набуває найбільшої цінності.

Реформування освіти передбачає відновлення змісту навчання з орієнтацією на ключові компетентності, оволодіння якими дозволить учням вирішити різні проблеми у професійному, соціальному, повсякденному, житті. Очевидно, що для повноцінного життя в сучасному суспільстві найважливішими є ключові компетентності – загальні компетентності, які є необхідними для соціально-продуктивної діяльності будь-якої особи. [1]

У новому столітті головним у роботі вчителя повинно стати створення умов для організації цілісної навчальної діяльності учнів, що в кінцевому результаті не просто дасть людині комплекс знань, умінь і навичок, а й сформує її компетентність. [2]

Ключові компетентності сприяють досягненню успіхів, підвищенню якості суспільних інститутів, відповідають різноманітним сферам життя.

Соціальна компетентність – одна з ключових компетентностей, якими повинен володіти сучасний учень. В основі цієї компетентності закладено такі здатності особистості:

- Продуктивно співпрацювати з різними партнерами в групі та команді, проявляти ініціативу.
- Спільно визначати цілі діяльності, реалізовувати соціальні проекти.
- Застосовувати технології конструктивного розв'язання конфліктів.
- Аналізувати механізми функціонування соціальних інститутів суспільства, визначати в них власне місце.

Набуття молоддю знань, умінь і навичок, спрямоване на вдосконалення соціальної компетентності, сприяє інтелектуальному й культурному розвитку особистості, а також здатності швидко реагувати на запити часу. Соціальна компетентність пов'язана з готовністю брати на себе відповідальність, бути активним у прийнятті рішень. Таким

чином, вона формує не тільки певні складні вміння, але й сприяє вихованню надзвичайно важливих у сучасному житті якостей особистості. [3]

Розвиток природних здібностей учнів в умовах сучасної шкільної освіти відбувається завдяки формуванню компетентності *продуктивної творчої діяльності*. Ранній розвиток творчих здібностей робить усе подальше навчання в школі усвідомленим, сприяє правильному фаховому вибору, стимулює потребу у творчій і дослідницькій роботі. Проблема пошуку й відстеження результатів навчання творчо обдарованих учнів – одна з ключових проблем освіти. Розвиток і вдосконалення творчого мислення, особливо в період серйозних соціальних змін у нашій країні, дозволить школяреві виробити навички знаходити ефективні рішення будь-яких проблем, досягти бажаного результату, самореалізуватися. [5]

Тому виявлення творчо розвинених дітей – тривалий процес, пов'язаний з аналізом розвитку конкретної дитини. Ефективна ідентифікація творчої розвиненості за допомогою якоїсь одноразової процедури тестування неможлива. Пошук творчо розвинених дітей – поступовий, поетапний процес, що відбувається не одномоментно, а іноді протягом досить тривалого часу. Вчитель повинен оволодіти різноманітними методиками, що допомагають вирішити складні питання, пов'язані з пошуком творчо обдарованих дітей, і навчитись управляти процесом розвитку творчих здібностей.

З цією метою доцільним є збір інформації про рівень розвитку творчих здібностей учнів, систематизація зібраної інформації, планування та розробка творчих завдань з предмета, створення позитивного емоційного тла уроку, корекція завдань з обліку результатів їх застосування, системний контроль і облік.

Зміни, що відбуваються у сучасному суспільстві, суттєво впливають на освіту. Школа XXI століття готує людину до життя в сім'ї, громаді, країні, до творчої роботи, до реалізації себе як особистості в суспільстві. Цієї мети неможливо досягти без формування однієї з найважливіших компетентностей – *інформаційної*. Вона зумовлена зростанням ролі інформації в сучасному суспільстві та передбачає оволодіння інформаційними технологіями, вміннями здобувати, критично осмислювати й використовувати різноманітну інформацію.

Розвиток інформаційної компетентності особистості дозволяє розкрити такі можливості продуктивного навчання:

- Використання різних джерел інформації.
- Вміння користуватися новими інформаційними технологіями.

- Вміння переробляти інформацію для отримання певного результату.
- Аналіз та критичне ставлення до інформації.
- Самостійне опрацювання інформації.
- Розуміння та усвідомлення інформації.
- Залучення власного досвіду.

На думку сучасних педагогів, саме набуття життєво важливих компетентностей може дати людині можливість орієнтуватися у сучасному суспільстві, інформаційному просторі. Компетентнісно орієнтований підхід до формування змісту освіти став концептуальним орієнтиром шкіл.

Зараз в Україні відбуваються складні соціально-економічні зміни, спрямовані на формування ринкових відносин в економіці та лібералізацію соціальної сфери. Тому не менш важливим є також процес формування *комунікативної* компетентності, що передбачає опанування важливого у роботі та суспільному житті усного й письмового спілкування, оволодіння кількома мовами; *полікультурної* компетентності, що стосується розуміння несхожості людей, взаємоповаги до їхньої мови, релігії, культури тощо; компетентності *саморозвитку та самоосвіти*, яка пов'язана з потребою й готовністю постійно навчатися як у професійному відношенні, так і в особистому й суспільному житті. [4]

Звичайно, виникає питання: чи можливо в реальному житті охопити таке величезне коло питань? Яким шляхом їх вирішувати? Чи здатна сучасна система освіти переорієнтувати процес навчання на розвиток особистості учня, формування його основних компетентностей?

Відповідь на всі ці запитання тільки одна: «Так». Більше того – у нас просто не має іншого шляху, якщо ми поставили за мету формування учня-випускника, готового до життя, здатного до подальшого особистого розвитку й до активної участі в житті суспільства.

Але на цьому тернистому шляху кожен учитель іде своїм особистим шляхом. Педагог повинен приділяти основну увагу досягненням своїх учнів, а не їхнім невдачам, ступеню їхнього розвитку. Треба надавати дитині можливість поліпшити свій результат, можливість особистого зросту і просування вперед. Кожне таке просування можна вважати учбовим досягненням.

Головне завдання вчителя у цьому складному процесі – привести досягнення кожного учня у відповідність із вимогами критеріїв оцінювання. Для досягнення цієї мети вчитель повинен добре знати своїх учнів, чітко бачити роль свого предмета у загальному навчально-

виховному процесі та навчитися якомога краще поєднувати обидва ці знання у своїй роботі з дітьми.

Для реалізації компетентнісного підходу до навчання вчитель повинен сприяти зацікавленості кожного учня в роботі класу за допомогою чіткої мотиваційної установки, використовувати різноманітні форми й методи навчальної діяльності, стимулювати учнів висловлювати свої думки без страху бути покараним за неправильну відповідь. Важливим також є вміння вчителя створювати на уроці такі ситуації, які дають можливість кожному учневі проявити ініціативу, самостійність. Такий підхід якнайкраще сприяє формуванню ключових компетентностей школярів.

Так, наприклад, при проведенні заключного уроку з біології в 10 класу з складного розділу «Цитологія. Обмін речовин» можна підійти до перевірки рівня навчальних досягнень учнів досить незвичайним шляхом. Це завжди викликає інтерес навіть у найслабших учнів. Урок проводиться у формі колоквиуму, орієнтовані запитання до якого учні отримують заздалегідь. Але найбільш цікаве розпочинається на уроці: парти в класі стоять незвично (півкругом), учні поділені на декілька груп (члени групи обов'язково мають різний рівень навчальних досягнень). Перша частина уроку – «Кожний сам за себе!», коли учні самостійно відповідають на запитання вчителя. Головна умова цієї частини уроку – повна тиша. Запитання можна запропонувати у незвичній формі: усний диктант, гра «Свої-чужі» з використанням сигнальних карток, а також у вигляді малюнків, опірних схем, моделей і т. ін. За кожну або декілька правильних відповідей учень отримує в нагороду кольорову фішку.

Наступна частина уроку – «Казкова». Вчитель пропонує учням 1-2 біологічні казки, які містять у собі біологічні помилки. Завдання полягає у тому, щоб знайти і пояснити їх. До речі, при підготовці цього уроку учням можна запропонувати самим написати такі казки.

Наступний етап уроку: робота в групах. Вчитель пропонує учням диво-скриньку, в якій сховані «Кіндер-сюрпризи». Всередині кожного з них розташовані відомі вислови, фрази з мультфільмів, прислів'я, рядки з пісень, які пов'язані з темою уроку. Завдання кожної групи – пояснити смисл тієї чи іншої фрази. Працюючи в групах, діти мають можливість поспілкуватися, допомогти тим членам групи, які були не досить активними на попередніх етапах уроку і не змогли реалізувати свої можливості.

Нарешті, останній етап уроку – оцінювання навчальних досягнень. Діти підраховують отримані ними за урок кольорові фішки, а також

отримують заохочувальні бали за підготовлені біологічні казки, загадки, наочні матеріали і т. ін.

Наведений приклад свідчить про те, що особистісно орієнтовані технології – це той інструмент, який дозволяє вчителю розвивати у своїх вихованців самостійність мислення, дослідницькі вміння, творчий підхід до справи, тобто сприяють формуванню ключових компетентностей.

Втілення у практику роботи протягом багатьох років сучасних педагогічних технологій у процесі викладання біології в ЗОШ №5 м. Харцизька Донецької області та постійні моніторингові дослідження підтверджують правильність обраного курсу на використання особистісно орієнтованих технологій гуманістичної спрямованості та формування ключових компетентностей, необхідних для життя у новому столітті.

**Моніторинг навчальних досягнень учнів ЗОШ №5
м. Харцизька з біології за 2002-2006 роки**

	2002	2003	2004	2005	2006
<i>Успішність</i>	100	100	100	100	100
<i>Якість</i>	71	73	74	74	79
<i>Середній бал</i>	7,6	7,7	7,9	8	8,2

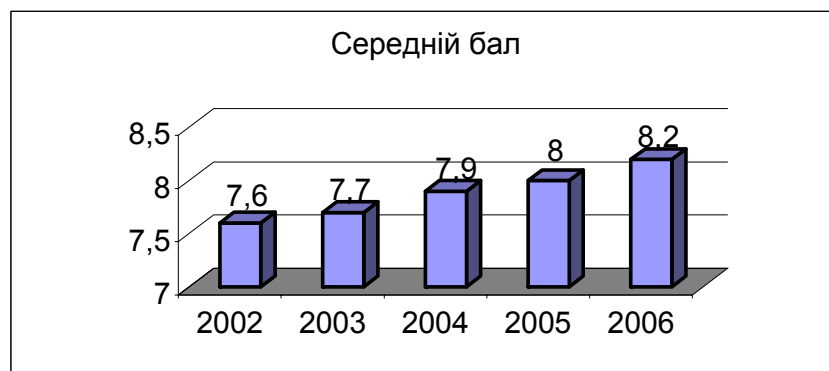
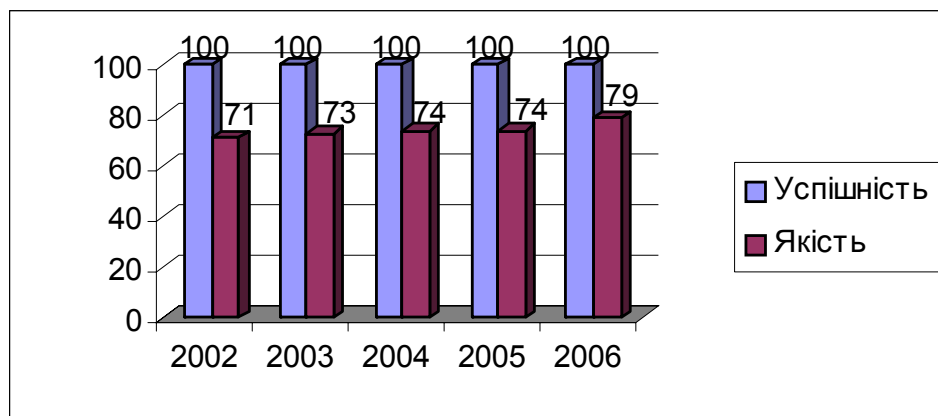

Кількість учнів ЗОШ №5, що пов'язали свою майбутню професію з біологією

2002	2003	2004	2005	2006
3,0%	3,8%	4,2%	5,1%	5,4%

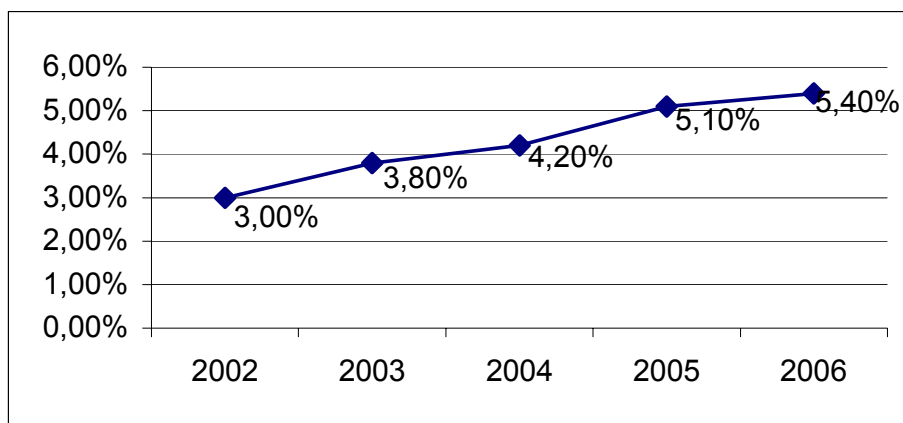

Слід ще раз підкреслити, що ключові компетентності – це не специфічні предметні вміння та навички, навіть не абстрактні загально предметні мисленнєві дії чи логічні операції, а конкретні життєві, необхідні людині будь-якої професії, віку – взагалі будь-якій людині. Досить довгий час школу обвинувачували в тому, що вона не готує дитину до життя. У сучасному стрімкому світі витратити час спочатку на навчання, а потім на підготовку до життя – то просто гаяти його. Предметне навчання – це тільки основа для формування компетентностей як інтегрованого результату навчальної діяльності учнів. Але наші навчальні програми були і є предметними; вони регламентують зміст предметного матеріалу, перелік вимог до засвоєння предмета. Учитель, викладаючи свою навчальну дисципліну, може формувати компетентності учнів засобами свого предмета.

Реалізація цих вимог можлива за умов оновленого змісту освіти, адекватних методів і технологій навчання. Тому надзвичайно важливим є розуміння того, що не існує кращої методики, ніж та, яку створює творчо працюючий вчитель.

Ми повинні навчити дітей жити у світі, якого не знаємо самі, тобто - у світі майбутнього. Тому наше завдання полягає не в тому, щоб дати учням технологічні знання, які ми здобуваємо сьогодні і які завтра будуть не потрібними. [6]

Освіта – це завжди внесок у майбутнє. І тут приховане важливе протиріччя: жити добре хочеться зараз, сьогодні. А внесок у майбутнє потребує обмеження у нинішній час. Освіта потребує пильної уваги. Ті країни, в яких система освіти існує по залишковому принципу, завжди

будуть жити по цьому принципу. Формування ключових компетентностей школярів – перший крок на шляху вирішення багатьох протиріч, що існують у сучасній педагогіці. Якщо ми дійсно бажаємо вирішити складні завдання, що стоять перед освітою XXI століття, треба сміливо формулювати ці протиріччя, тому що правильна постановка питання – половина його рішення.

Література

1. Державний стандарт базової і повної середньої освіти // Освіта України. -2004. - №5.
2. Гузик М. Дванадцятибальна система: шляхи реалізації// Завуч. – 2002. - № 20-21. – 118с.
3. Чернишов Р., Андрюханова В. Мета сучасної школи – компетентність // Директор школи. Україна. – 2001. - №8. – с. 90-96.
4. Бухлова Н.В. Формування здатності особистості до самонавчання // Педагогічна скарбниця Донеччини. – 2002. - №1. – с. 45-50
5. Родигіна І. Компетентнісно орієнтований підхід до навчання. – Харків: Основа, 2005. – с.15-21, 34-36.
6. Грин А. Приёмы педагогической техники // Учебная книга. – 2007. – с. 77-82.

Додаток 1

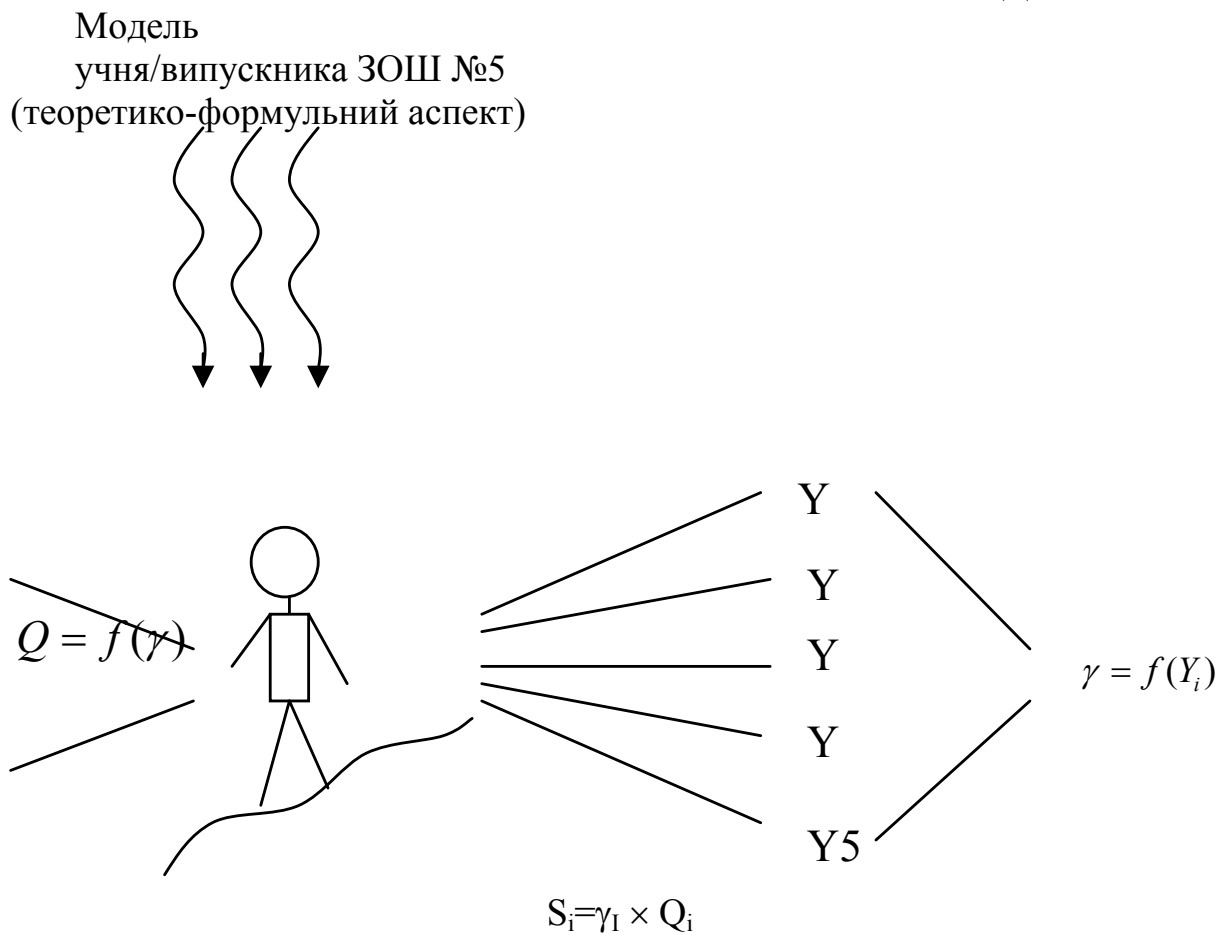

Де: S_i - якість освіти
 Q_i – рівень ринкової адаптації (здатність випускника адаптуватися до реального життя).

γ_1 – освітній ценз, який розраховується по формулі:

$$\gamma_1 = \frac{KY1 + KY2 + KY3 + KY4 + KY5}{5},$$

де K – коефіцієнт конкурентного статусу школи,
 $Y1$ - $Y5$ – оціночні рівні:

$Y1$ – освітній рівень випускника;

$Y2$ – професійний рівень;

$Y3$ – морально-етичний;

$Y4$ – рівень психічних функцій;

$Y5$ – рівень креативності.

Додаток 2

Модель випускника ЗОШ №5

Випускник школи – це людина освічена, що самостійно здобуває знання.

Випускник:

Усвідомлює:

- різноманітність життєвих цінностей (знання, свобода, співпраця, повага до іншої особи);
- особисту самоцінність.

Вміє:

- здійснювати вибір;
- жити та працювати в колективі.

Здатний:

- планувати своє життя відповідно цілям;
- приймати рішення.

Має:

• життєвий опит діяльності в групі, під керівництвом, самостійно, в парі, з книгою, з документами, з приборами, комп'ютером.

ЗНАЧЕННЯ ЗАГАЛЬНОНАВЧАЛЬНИХ КОМПЕТЕНТНОСТЕЙ ДЛЯ САМОВИЗНАЧЕННЯ УЧНІВ ТА РОЗВИТКУ ЇХ САМОСТІЙНОСТІ

Трубачева С.Е.,

*докторант Інституту педагогіки АПН України,
кандидат педагогічних наук, старший науковий співробітник*

Знання як субстанція сучасного виробництва та орієнтування в основних інформаційних потоках визначають рівень людського розвитку в країні, стан наукового потенціалу нації, авторитет держави. Глобалізація світу, його інформаційна багатоманітність обумовлюють включення людини у більш складну і масштабнішу систему взаємовідносин, що суттєво ускладнює життєву поведінку людини.

Людство швидкими темпами переходить від індустріальних до науково-інформаційних технологій, які значною мірою базуються не на матеріальній, а на інтелектуальній власності. Інформаційний потенціал сучасного суспільства постійно примножується проникаючи в сутність природних та суспільних явищ, завдячуючи чому людина витрачає дедалі більше часу для здобуття знань. Сучасні обставини зумовлюють орієнтацію на розвиток особистісних рис людини з огляду на її ефективнішу працю в умовах сучасного виробництва. Для успішного оволодіння новими матеріалами і технологіями та переходу до цивілізованого ринку – ринку, який свідомо регулюється в інтересах суспільства і особистості потрібен випереджувальний інтелектуальний і духовний розвиток нового суб'єкта трудових відносин, підготовка якого має здійснюватись у сфері освіти.

На сучасному етапі розвитку освіти ідеться не про те, щоб формувати носія знань, - визначаються шляхи формування творчої особистості, здатної використовувати здобуті знання для конкурентноспроможної діяльності у будь-якій сфері суспільного життя, для інноваційного розвитку суспільства. Оскільки центром тяжіння стає учень, то важливою функцією вчителя є вміння сприяти йому в ефективному і творчому освоєнні інформації, у розвитку її критичного осмислення.

Посилення особистісного виміру в педагогічній науці та практиці: орієнтація на людину та фундаментальні цінності – основна тенденція реформування освіти. В основі особистісно орієнтованої парадигми навчання – визнання унікальної сутності кожного учня та індивідуальності його освітньої траєкторії. Роль вчителя при цьому полягає не в передачі знань, умінь і навичок, а в організації відповідного освітнього середовища, навчання в якому забезпечує учню розвиток особистісного потенціалу з опорою на відповідну технологію навчання. (Ху-

тор256) Мета особистісно орієнтованої освіти полягає в створенні оптимальних умов для розвитку і становлення особистості як суб'єкта діяльності і суспільних відносин, розвиток в ній механізмів самореалізації, саморозвитку, адаптації, саморегуляції, самозахисту, самовиховання та інших якостей, необхідних для становлення образу особистості та її взаємодії з людьми, природою, культурою, цивілізацією. (Подмазин)

Сучасна освіта має бути спрямована на розробку методично забезпеченої системи саморозвитку особистості, що допоможе дитині самостійно розв'язати життєві проблеми, подолати труднощі навчання та спілкування, зберегти здоров'я, цікаво проводити дозвілля, самореалізуватися. Потрібна ідеологія самовизначення особистості, яка забезпечувала б проектування імовірної моделі соціальної та індивідуальної поведінки людини в ситуації невизначеності. Одним із стратегічних напрямів вдосконалення освіти в Україні В.Г.Кремень вважає “запровадження у структуру і зміст навчання змін, орієнтованих на створення нового менталітету та компетентності, необхідних для успішних дій у демократичній і правовій країні з регульованою економікою” [1.26].

Сьогодні освіта розглядається як особливий вид діяльності, тому, що саме діяльність є основою, через яку людина пізнає оточуючий світ, освоює його і розвиває себе в цьому світі. Визнано, що основними компонентами діяльності є: суб'єкт діяльності, його цілеспрямованість на певний предмет діяльності, реальна можливість здійснення цієї діяльності та її забезпеченість, результативність діяльності.

Освітня діяльність, може бути представлена своїми етапами:

- орієнтація – дослідження суб'єктом ситуації для визначення бажаного і можливого розвитку цієї ситуації;
- цілепокладання – визначення ідеальної цілі діяльності як образу бажаного майбутнього;
- цілереалізація – складання плану діяльності, його реалізація, контроль та корекція, оцінка на основі порівняльного аналізу основних критеріїв якості виконання.

Особистісно орієнтоване навчання передбачає, що виконання всіх перерахованих етапів має носити усвідомлений характер. Створювані освітні умови мають розвивати в учня вміння ставити перед собою певні освітні цілі, знаходити і обирати необхідні способи їх досягнення, приймати відповідальні рішення, послідовно їх реалізовувати, критично оцінювати результати і фіксувати їх у особистому досвіді, все це складає основу загальнонавчальних компетентностей учнів. [3]

До розуміння необхідності формування універсальних умінь уже в школі вчені і практики прийшли давно, так як зрозуміли, що школа не може надати учню знань на все життя, проте може навчити мислити і забезпечити формування найбільш загальних способів діяльності. До таких науково-педагогічна спільнота відносить загальні навчальні уміння. Ідея універсальності загальних навчальних умінь для успішності навчання відмічається й у теперішній час, розглядається як компонент змісту освіти, а тому й важливий результат навчання, від якого значною мірою залежить успішність подальшої освіти людини. Увага до загальних навчальних умінь на сучасному етапі різко зросла у зв'язку з розробкою загальноосвітніх стандартів, проблематикою єдиного державного екзамену (ЄДЕ), а в цілому - з проблемою збереження і забезпечення якісної, конкурентоспроможної освіти.[5]

У сучасних концепціях модернізації освіти, зокрема у Концепції російської освіти вказується на необхідність формування цілісної системи універсальних знань, умінь і навичок, а також самостійної діяльності та особистої відповідальності учнів, тобто ключових компетентностей, що визначають якість сучасної освіти[2]. Основна ідея Федеральних освітніх стандартів полягає в тому, що задача шкіл - забезпечити учня універсальними уміннями і навичками. Необхідно відмітити, що у сучасному шкільному навчанні збільшується значення таких універсальних умінь, як організація і самоорганізація, продуктивна обробка інформації, міжкультурна і міжособистісна комунікації.

Результатом будь-якої діяльності є продукт. Створення і представлення конкретного для кожного конкретного випадку освітнього продукту є метою сучасного особистісно орієнтованого продуктивного навчання. З даної точки зору результати навчання – це не отримання учнями знань або інформації, а знання, способи діяльності, цінності, компетенції та інші продукти, створені або виявлені учнями в процесі їх діяльності.

Оцінка освітніх результатів учня відбувається на основі виявлення і діагностики його внутрішнього здобутку за певний проміжок часу.

Продуктивне навчання орієнтоване не стільки на вивчення відомого, скільки на приріст до нього нового, на створення учнем освітнього продукту. Відповідно з принципом продуктивності, орієнтиром навчання є освітній здобуток учня, який відбувається під час створення ним зовнішньої освітньої продукції – ідей, гіпотез, текстів, моделей та інше.

У процесі створення зовнішніх освітніх продуктів в учнів відбувається розвиток внутрішніх навичок і здібностей, які відповідають дисципліні, що вивчається. Зовнішній освітній результат отримується од-

ночасно з розвитком особистісних якостей учня, які відповідають не тільки освітній галузі, але і її “дорослого” прообразу діяльності, тобто діяльності вчених, письменників, інших спеціалістів.[4]. Створення продукції, адекватної дорослій, дитина розвиває елементи відповідних компетенцій – громадянина, виробника, користувача, мандрівника, слухача, виконавця, користувача інформації, члена робочої групи і таке інше. Тобто на основі формування загальних навчальних умінь відбувається розвиток елементів життєвих компетентностей учнів.

До освітньої продукції учнів належать не тільки творчі роботи учнів з навчальних предметів, а й з методології їх діяльності. Оргдіяльнісні освітні продукти загально навчального або методологічного типу, виконані учнями на предметному матеріалі, можуть виставлятися на захист поряд з роботами із самих предметів. Сформульовані учнями цілі навчання, складені плани, алгоритми діяльності, знайдені способи діяльності, рефлексивні судження і самооцінки є продуктами їх освітньої діяльності наряду з дослідженнями, творами і доробками.

Якщо виходити з розуміння освітньої компетенції як системи знань, умінь, навичок й досвіду діяльності учня, структурованих навколо певного ряду об'єктів реальної дійсності, необхідних для здійснення ним подальшої продуктивної освітньої діяльності, то зовнішньою ознакою компетенції буде її специфічний предметний, загальнонавчальний або соціальний характер, який впливатиме на обсяг знань, вмінь і навичок учня та на глибину його досвіду діяльності, необхідних для формування компетентності. За цією ознакою відбувається класифікація компетенцій учнів, що дозволяє визначити пріоритетні сфери їх формування (освітні галузі, навчальні предмети, змістові лінії).

Виходячи з вище зазначеного можна зробити висновок, що загально навчальні компетенції є досить складною системною категорією, яка ґрунтується на діяльнісному підході. Основні структурні елементи цієї системи мають визначатися на основі структури освітньої діяльності учня, яка включає його потреби, мотиви, ціле покладання, ціле реалізацію, рефлексію отриманих результатів та їх самооцінку.

Умовою та результатом сформованості загальнонавчальних компетентностей учнів є їх здатність самостійно вчитися, шукати в різних джерелах інформацію і застосовувати знання, виробляти вміння діяти, прагнути творчості та саморозвитку.

Література

1. Кремень В.Г. Освіта і наука в Україні – інноваційні аспекти. Стратегія. Реалізація. Результати. – К.: Грамота. 2005. – 448 с.

2. Николаева Л.Н. Проблема формирования общих учебных умений и навыков учащихся в контексте стандартизации образования // Дидактика современного учебного предмета: сборник научных трудов / Под ред. И.М. Осмоловской. Сост. Н.В. Мунина. - М., ИТИП, 2006.- С.88-91.

3. Подмазин С.И. Личностно-ориентированное образование: Социально-философское исследование. – Запорожье: Просвіта, 2000. – 250с.

4. Практикум по дидактике и методикам обучения/ А.В.Хуторской. – СПб.:Питер, 2004. – 541 с.

5. Савченко О.Я. Уміння вчитися як ключова компетентність загальної середньої освіти // Компетентнісний підхід у сучасній освіті: світовий досвід та українські перспективи. – К.: „К.І.С.”, 2004. – С.34-47.

ВПЛИВ ДИСКУРСИВНОЇ КОМПЕТЕНЦІЇ НА РОЗВИТОК ТВОРЧИХ ЗДІБНОСТЕЙ ЛЦЕЇСТІВ

Чернова А. М.,

*учитель-методист, учитель англійської мови
лицею при Донецькому національному університеті*

Поглиблення міжнародних зв'язків України, інтеграція країни до загальноєвропейських структур, підвищують роль іноземних мов, як важливого засобу міжкультурного спілкування.

«Англійська мова стає настільки поширеною, що для багатьох людей світу вона незабаром перестане бути іноземною» - каже Девід Граддол. Опанування іноземної мови сьогодні найбільшою мірою пов'язано з успіхом дитини у дорослому житті, а також надає додаткові можливості для самореалізації особистості в сучасних умовах.

У сучасному світі, глобальною метою в опануванні іноземної мови вважається залучення до іншої культури. Ця мета досягається шляхом формування здібності до міжкультури, комунікації, тобто набуття певного рівня комунікативної компетенції.

Поняття комунікативної компетенції багатоаспектне і містить кілька субкомпетенцій. Але сьогодні хотілось би зупинитися на одній із них – дискурсивній компетенції.

Поняття «дискурс» почало використовуватися у теорії навчання і мов у 70-х рр. ХХ століття. Воно означало зв'язну послідовність речень або мовленнєвих актів, тобто корелювало з поняттям «текст». У сучасній педагогічній практиці дискурс визначається як «складне комунікативне явище, яке окрім тексту включає в себе екстралінгвістичні фактори (знання про світ, думки, установки, цілі адресата), необхідні для розуміння тексту». Як приклад візьмемо текст «Проблеми української молоді в Україні» (11 кл.). Текст є носієм інформації, а також

взірцем використання конкретного матеріалу у мовленні. Однак, з позиції сучасних завдань навчання і спілкування, цих функцій недостатньо. Як вчитель, я розумію, що основною метою у акті спілкування має бути не зміст тексту, він є інформаційною базою і не його мовна форма вираження. Текст є засобом досягнення завдань, на яких формується дискурсивна компетенція.

Навчанням передують відбір типів дискурсів, тобто передчасно визначених взірців, які надають можливість поширити інформаційне поле слухачам і мотивують їх бути найбільш переконливими у своєму досвіді. Типи дискурсів – це дискурси, які використовуються у повсякденному житті, головним чином у сфері неофіційного спілкування, тобто дискурси побутового, культурологічного та освітнього характеру. Діяльність учнів пов'язана з повідомленням на побутову, культурологічну, навчальну тематику; певні запитання такі теми, як прохання, пояснення вчинку, факту, явища; висловлювання згоди/незгоди; схвалення, засудження, суперечка. Після того, як тип дискурсу підбрано, визначаю ситуації офіційного або неофіційного спілкування, в яких і буде використане цей тип:

- У побутовій сфері: дім, сім'я, зустріч з друзями, відвідування громадських закладів, подорожі.
- Проблемні ситуації: відносини, норми поведінки в суспільстві, молодіжні проблеми.
- У соціально-культурній сфері: ситуації спілкування, обговорення проблем економіки, політики, екології, культури, спорту тощо.
- У професійній сфері: ділові зустрічі, спільна робота над проектами, участь у конференціях, ділове спілкування.

Як приклад поетапної роботи, візьмемо проблему «Соціально-економічне становище молоді у країнах світу». Під час першого етапу, я ознайомлюю учнів з комунікативною метою у загальних рисах, подаю ситуації спілкування. Після цього вони отримують друкований газетний текст і разом з учителем лінгвістичні логіко-змістові та композиційні особливості дискурсу. Контроль розуміння здійснюється як дискусивно-запитальними зверненнями, так і прикладом особливо цікавих повідомлень з тексту.

Під час другого – тренувального етапу вчитель здійснює тренування, сприйняття та створення типу дискурсу, який вивчається.

Учитель зосереджує увагу учнів на виконанні лексичних вправ для закріплення кліше та мовних засобів через листи, послання, інформацію з економічних джерел. Далі, прослуханий дискурс відтворюється учнями у різноманітних формах, таких як: монологічне висловлювання (про різноманітність молодіжних культур, стосунки у молодіжному

середовищі), діалогічне спілкування (про життєвий вибір та створення власної моделі виживання), письмо (роздуми над негативними явищами у молодіжному соціумі, втрата моральних цінностей та соціальної активності молоді).

Третій етап – це практика спілкування. По-перше, відбувається кероване спілкування, під час якого я пропоную учням комунікативні ситуації. Після вибору ситуації, вчитель встановлює можливий статус співрозмовників, комунікативні завдання. Вони можуть перетворитися у керівників молодіжних клубів, гуртків, зльотів, можуть бути відповідальними за проведення соціальних опитувань, репортерами з місць подій, робітниками фондів спільних проектів.

Найтиповіші комунікативні наміри під час опрацювання проблеми це: висловити свою думку про загальні проблеми молоді, повідомити важливу інформацію про економічне та соціальне становище випускників вузів, безробіття, стан молодих сімей, злочинність та скрутне фінансове становище, зробити аналіз змін, що відбуваються в економіці, надати поради керівникам молодіжних клубів, розробити альтернативну ділову програму із статутом для підлітків, звернутися до депутатів міських рад з метою отримання коштів на розвиток соціально-освітніх та життєво охоронних молодіжних програм, вказати на шляхи оновлення і глобального поліпшення суцільно нових молодіжних культур. Після виконання завдання проводиться детальний аналіз дискурсу, пишуться мікро монологи, ситуативні діалоги та виконуються вправи для ліквідації відзначених недоліків.

Коли настає вільне спілкування, учню чи мікро групі пропонується лише комунікативна ситуація: ви представляєте молодіжну організацію на міжнародній конференції «Сучасна молодіжна культура» в Лондоні. Пропонується тільки комунікативна ситуація і мета. Головним засобом навчання на цьому етапі є рольові та ділові ігри.

Як вчитель з багаторічним досвідом я приходжу до висновку, що студент не повинен зазубрювати тексти, як приклади мовної реалізації, виходячи з комунікативної мети та ситуації спілкування. Слухач повинен зорієнтуватися в обставинах і спромогтися визначити комунікативну мету того, хто говорить, при цьому не втрачати шансу на особисту думку.

В основу навчальної програми для учнів 10-х 11-х класів ліцею покладено формування комунікативної компетенції. Цей підхід акцентує увагу на функціях мовних, лексичних і граматичних одиниць, що сприяє розвитку комунікативно спрямованого оволодіння учнями навчального матеріалу. У центрі уваги комунікативного підходу перебуває діяльність самого учня. Вчитель залучає учнів до творчої співпра-

ці. Для ефективної підготовки і проведення уроку використовуються пошукові, особистісно зорієнтовані завдання, проектна та презентаційна діяльність.

Список літератури:

1. Дрідзе Т.М Текстова діяльність в структурі соціальної компетенції. – М., 1984
2. Енциклопедичний словник. – М., 1981
3. Кучеренко О.І. Формування дискурсивної компетенції у сфері усного спілкування. – М., 2000
4. Караулов Ю.Н., Петров В.В Від граматики тексту до когнітивної теорії дискурсу. – М., 1989

ДО ПИТАННЯ ПРО КОМПЕТЕНТІСНИЙ ПІДХІД В ОСВІТІ

*Ходос Б.І.,
учитель англійської мови
лицею при Донецькому національному університеті,
кандидат історичних наук*

Термін „компетентність” відображає сучасні вимоги до результату освіти. Саме поняття виникло в США, воно базується на досвіді та нерозривно пов'язано з філософією успіху. Саме успішна професійна діяльність є сьогодні очікуваним результатом і критерієм якості освіти.

Вчені визначають три основних компонента у компетентнісній освіті. Це знання, вміння та цінності.

Компетентність – це здібність (вміння) діяти на основі одержаних знань. На відміну від знань, вмінь та навичок (які припускають дії по аналогії за зразком) компетентність припускає досвід самостійної діяльності на основі універсальних знань.

Проблема відбору базових (ключових, універсальних, переносимих) компетентностей – є однією з центральних для оновлення змісту освіти. На семінарах Ради Європи ключова компетенція визначається як та, яка є більш універсальною для різних видів діяльності. Тобто поняття „компетенція” є інтегративним, воно описує не стільки елементи системи, скільки зв'язки між ними.

Всі ключові компетентності мають наступні ключові ознаки.

Ключові компетентності *многофункціональні*, тому що володіння ними дозволяє вирішити різноманітні проблеми у повсякденному, професійному або соціальному житті.

Ключові компетентності над *предметні* та *міждисциплінарні*. Їх можна використовувати у різних ситуаціях, не тільки у школі, але й на роботі, в родині, в політичній сфері та ін.

Ключові компетентності потребують значного *інтелектуального розвитку*: абстрактного мислення, само рефлексії, визначення своєї власної позиції, самооцінка, критичне мислення тощо.

Ключові компетентності *багатомірні*, тобто вони включають різні розумові процеси та інтелектуальні вміння (аналітичні, критичні, комунікативні та ін.)

Запропоновано формулу компетентності (1). До неї входять, по-перше, знання, але не просто інформація, а швидко змінювана, динамічна, різноманітна, яку треба вміти знайти, відсіяти від непотрібної, перевести у досвід власної діяльності. По-друге, уміння використовувати ці знання у конкретній ситуації; розуміння, яким чином можна добути це знання, якого знання який метод потрібний. По-третє, адекватне оцінювання – себе, світу, свого місця в світі, конкретного знання, методу його здобування та використання.

Модель психолого-педагогічного супроводу учня в системі компетентнісно орієнтованого підходу до навчання ґрунтується на уявленнях про компетентність як загальну здатність особистості, над предметне утворення, як інтегрований результат навчання, пов'язаний з уміннями використовувати знання та власний досвід у конкретних життєвих ситуаціях.

Формування компетентностей учнів зумовлене не тільки реалізацією відповідного оновленого змісту освіти, але й адекватних методів та технологій навчання. Перелік цих методів є досить широким. Учені вважають найрезультативнішими метод проектів, дебати, створення портфолію учня та технологію „Розвиток критичного мислення через читання та письмо”.

Зупинимось трохи детальніше на методі проектів. Він є основною технологією формування ключових компетентностей учнів, яка дозволяє використовуючи найменші затрати ресурсів, створити в навчальному процесі умови діяльності, максимально наближені до реальних. Проект визначається як комплекс дій, який спеціально організований вчителем, самостійно виконується дітьми та завершується створенням продукту. Метод проектів передбачає поєднання технології створення освітніх ситуацій, у яких учень ставить та розв'язує власні задачі, з технологією супроводу самостійної діяльності учня. Він стимулює практичну проектну діяльність школярів та дозволяє формувати весь набір компетентностей.

Звернемося до особливостей навчання іноземної мови в школі. Вчитель навчає дітей *комунікативній компетенції* як одній з основних цілей навчання.

Комунікативна компетенція може бути сформована на основі *лінгвістичної компетенції* певного рівня. Однак, метою навчання у всіх типах шкіл є не система мови, а іншомовна діяльність, і причому не сама по собі, а як засіб міжкультурної взаємодії (Н.Д.Гальськова). Мова – це елемент культури, який функціонує в її рамках. Тому ми повинні познайомитись з особливостями цієї культури, особливостями функціонування мови в цій культурі. Йдеться про необхідність формування краєзнавчої компетенції. Предметом мовленнєвої діяльності є *думка*. Мова виступає засобом формування і формулювання думки.

Досягти у школярів необхідних вмінь та навичок у певному виді мовленнєвої діяльності, а також лінгвістичної компетенції на рівні, який визначений програмою та стандартом, можна за допомогою активної усної практики кожного учня.

Для того, щоб сформувати комунікативну компетенцію за межами мовного оточення, необхідно надати учням можливість мислити, вирішувати будь-які проблеми, міркувати над шляхами вирішення цих проблем для того, щоб діти акцентували увагу на змісті свого висловлювання, щоб в центрі уваги була думка.

Якщо учні раніше не займались проектною роботою, вчителю треба почати з теми не дуже абстрактної і не дуже важкої.

Можна не погодитися з думкою деяких вчених, що неможливо підготувати учнів до проектної роботи, якщо неможливо її передбачати. Проте, існують певні вміння та навички, які можна і треба розвивати до того, як учні будуть залучені до проектної роботи. Деякі автори називають такі допроектні завдання „ввідні вправи” (‘lead-in activities’). Вони, наприклад, можуть бути наступними:

- коректування;
- складання анкети;
- проведення інтерв’ю;
- конспектування;
- написання листів.

Кожен проект повинен мати свої „ввідні вправи”. Їх можна проводити до початку проекту або на протязі проектної роботи, коли учні розуміють, що необхідна практика у певних видах роботи.

Основна ідея такого підходу до вивчення іноземної мови в тому, щоб перенести акцент з різноманітних вправ на активну розумову діяльність учнів, яка потребує для свого оформлення володіння певними

мовними засобами. Ось чому ми звернулись до методу проектів на етапі творчого використання мовного матеріалу.

В основі проекту лежить будь-яка проблема. Щоб її вирішити, учням треба мати не тільки знання мови, але й володіння великим обсягом різноманітних предметних знань. Крім того, школярі повинні володіти певними інтелектуальними, творчими і комунікативними вміннями.

Метод проектів завжди зорієнтований на самостійну діяльність учнів – індивідуальну, парну, групову, яку учні виконують протягом певного часу.

Перелічимо основні вимоги до використання методу проектів:

1) наявність важливої у творчому плані проблеми, яка потребує інтегрованого знання, дослідницького пошуку для вирішення (наприклад, дослідження історії виникнення свят в англomовних країнах; проблема стосунків між поколіннями та ін.);

2) практичне, теоретичне значення прогнозуючих результатів (наприклад, доповідь, випуск газети та ін.);

3) самостійна (індивідуальна, парна, групова) діяльність учнів на уроках та у позакласній діяльності;

4) зображення структури змістової частини проекту (з визначенням поетапних результатів);

5) використання дослідницьких методів: визначення проблеми та завдань дослідження, формулювання гіпотез вирішення проблем, обговорення методів дослідження, оформлення кінцевих результатів, аналіз даних, висновки.

У курсі викладання іноземної мови метод проектів може використовуватися в рамках програмного матеріалу з будь-якої теми. Головне – це формулювання проблеми, над якою учні будуть працювати під час вивчення теми.

Наведемо приклади використання проектів у 10-11 класах ліцею.

Робота над проектом складається з декількох етапів, які визначає вчитель. В основному, виділяються наступні етапи:

- I етап – *організаційний*. На цьому етапі учні розподіляються на групи за інтересами, або за проблемами, які вони повинні вирішити, визначають завдання кожної групи і визначається план подальшої роботи.

- II етап – *планування роботи*. Учні аналізують проблеми, формулюють гіпотези, обґрунтовують кожен з гіпотез.

- III етап – *дослідницько-пошуковий*. Обговорюють методи перевірки гіпотез, можливих джерел інформації. Учні шукають матеріал за

конкретними напрямками. На цьому етапі учні в основному працюють самостійно.

- ІУ етап – *мовна робота*. Учні намагаються англійською мовою висловити те, що їм стало відомо.

- У етап – *презентація проекту*. На цьому етапі учні показують результати своєї роботи: доповідь, переклад, словник, тощо.

Проект може продовжуватися від двох-трьох уроків до одного-двох місяців. Робота потребує від вчителя ретельної структуризації, чіткого визначення навчальних завдань для учнів, підбору необхідного матеріалу, планування серії уроків, на яких планується використати метод проектів, можливості само і взаємоконтролю.

Незважаючи на те, що метод проектів - достатньо нова форма організації навчального процесу і потребує від вчителя вирішення багатьох питань (загально педагогічних, методичних, психологічних), можна сказати, що вона робить процес навчання яскравим, допомагає враховувати інтереси та нахили дітей (є елементом особистісно орієнтованого навчання), залучити до роботи учнів різного рівня. Результатами використання проектної методики є те, що учні навчаються вирішувати проблеми і, що є головним для вивчення іноземної мови, навчаються спілкуватися.

Література

1. Чернишова Р., Андрюханова В. Мета сучасної школи – компетентність// Директор школи. Україна, 2001. - №8. С.91-96.
2. Новые педагогические и информационные технологии /Под ред. Е.С.Полат. – М., 1999.
3. Полат Е.С. Метод проектов на уроках иностранного языка. – Иностранные языки в школе. – 2000. - №3.

СЕКЦІЯ 2

КОМПЕТЕНТНИЙ ВИПУСКНИК. ЕМІРИЧНІ ДАНІ, МОДЕЛІ ТА ГІПОТЕЗИ

ПРОЕКТНО-ЦІЛЬОВЕ УПРАВЛІННЯ – ШЛЯХ ДО ФОРМУВАННЯ КОМПЕТЕНТНОГО ВИПУСКНИКА 12-РІЧНОЇ ШКОЛИ

*Рум'янцева Д.І.,
м. Київ*

Перехід школи до 12-річної освіти об'єктивно потребує переведення системи управління на новий технологічний рівень, на якому можливо успішно реалізувати модель компетентного випускника.

Сучасна школа покликана готувати не тільки обдарованих, а й вільно думаючих, гармонійно розвинутих людей.

Нова модель освіти в Україні покликана переорієнтувати управління навчально-виховним процесом на формування продуктивно мислячої, духовно здорової, творчої особистості, яка б була здатна активно вирішувати проблеми сьогодення і майбутнього.

12-річне перебування в школі покликано допомагати учням краще пізнати самого себе, виробити свій життєвий проект, підготуватися до перетворення його у своєму житті.

Оновлення управління 12-річною школою пов'язане, насамперед, з формуванням системи інформаційно-аналітичної діяльності, як основного інструмента керівництва всією навчально-виховною роботою. Важливою особливістю управління в цих умовах є відхід від традиційних організаційних форм, їх перебудова в напрямку оперативного вирішення провідних проблем конкретної школи в єдиній системі. Організаційна структура управління 12-річною школою – це цілісна система керуючої і керованої підсистем, які знаходяться у взаємозв'язку, взаємодії і взаємовпливі в процесі управління. Така система забезпечує відповідне співвідношення колегіальності і єдиноначалія в управлінні, створення проектно-стратегічного «генплану» школи.

Найбільш перспективний шлях подальшого розвитку 12-річної школи – забезпечення проектно-цільового управління, суть якого полягає в тому, що при його застосуванні головна увага керівника й колективу в цілому концентрується не стільки на процесі діяльності, скільки на її результатах.

Проектно-цільове управління допомагає вирішувати головну мету сучасної школи: озброїти учнів системою наукових знань, практичних

навичок, творчого мислення; підготувати й навчити самостійно поповнювати свої знання; озброїти вмінням свідомо визначати мету, обирати шляхи, які відповідають особистим запитам, досягати життєвого успіху. За цих умов кожен учень виробляє особисте ставлення до навчання, самовизначається стосовно головного проекту, над яким працює колектив, встановлює яку роль може відіграти засвоєння цього проекту в його житті. Проектно-цільове управління передбачає: чітке визначення головної проблеми, яка вирішується на всіх етапах розвитку колективу школи, створення відповідного психологічного клімату, участь в управлінні та співуправлінні викладачів, вихователів, учнів. Таке управління орієнтоване на забезпечення індивідуальності учня з врахуванням його здібностей, інтересів, ціннісної орієнтації та суб'єктивного досвіду. Найбільш перспективний шлях проектно-цільового управління – побудова блочно-цільових структур на основі оптимального співвідношення централізації в системі управління, планування, контролю з врахуванням особливостей колективу та його інтересів. Управлінські технології характеризує відкритість управлінської діяльності світовому досвіду, менеджменту, соціальному управлінню, колективні форми управління, гласність контролю, наявність електронної пошти, «безпаперове» спілкування з членами колективу тощо.

Організація проектно-цільового управління включає:

- чітке визначення мети діяльності та результати, що передбачаються;
- створення відповідної команди вчителів і вихователів;
- раціональний розподіл обов'язків з врахуванням головної мети діяльності, чітке визначення місця й ролі учнівського колективу;
- творчий пошук шляхів досягнення кращих результатів; ділова та доброзичлива організація діяльності колективу;
- об'єктивна оцінка результатів.

Управління процесом проектного навчання - це в першу чергу створення таких психолого-педагогічних умов в колективі, коли всі учасники виконання проекту уявляють весь процес реалізації, засоби досягнення головної мети, передбачувані результати роботи.

Успіх проектно-цільового управління залежить від того, як складаються в колективі демократичні взаємовідносини в системі: учень – педагог – керівник. Такі стосунки передбачають:

- послідовність і відкритість управлінських дій;
- створення доцільної інформаційної системи, яка доступна кожному члену колективу;

- відбір оптимальних організаційних форм і методів спілкування керівництва з учнівським та вчительським колективом;
- уміння керівника скорегувати свою управлінську діяльність на основі засвоєння та практичного застосування новітніх досягнень педагогіки і психології.

Визначення головного напрямку діяльності колективу здійснюється на основі всебічного аналізу стану справ, виявлення найбільш актуальних напрямків діяльності колективу щодо формування компетентного випускника 12-річної школи.

При цьому слід врахувати соціальне замовлення на нову особистість, яка здатна розв'язувати повсякденні завдання пов'язані з власною діяльністю, і завданням суспільного прогресу.

На основі аналізу загальних вимог і конкретних можливостей колективу, формулюється головний проект, над яким працюватиме колектив, прогнозуються можливі результати.

Механізм реалізації проекту включає такі етапи:

- аналіз обставин і можливості його реалізації;
- стратегія й розробка основних положень проекту;
- практичні рекомендації стосовно дій колективу вчителів, вихователів, учнів щодо виконання конкретних етапів у роботі над проектом, здійснення взаємозв'язків з батьками, громадськістю, навколишнім середовищем;
- рефлексія наслідків роботи, що передбачаються, координація дій усіх учасників реалізації проекту;
- презентація апробованої моделі випускника і загальна оцінка діяльності колективу.

Педагогічний колектив ліцею №38 м. Миколаєва так формулює головну мету навчально-виховного колективу, який очолює директор Січка С.М. (науковий консультант Єрмаков І.Г.): плекання здорової, компетентної, творчої особистості – громадянина України, носія національних цінностей і загальнолюдських надбань, соціально-зрілого, культурного, конкурентоспроможного, здатного до власної життєтворчості.

В основу реалізації цієї мети покладені принципи: демократизація та диференціація, гуманізація та психологізація навчального процесу.

Виходячи із специфіки свого навчального закладу розроблені блоки, фактори й шляхи самореалізації учнів на всіх етапах їх перебування в школі; визначені очікувані позитивні результати та критерії оцінки результативності творчого пошуку колективу.

Прикладом творчої реалізації ідеї проектно-цільового управління може бути управлінська діяльність директора Боярської класичної гімназії Києво-Святошинського р-ну Сушко С.М.

В основу управління цією гімназією покладено особистісно орієнтована модель управління освітою, за якою заклад розглядається як системна цілісність. Центром уваги в управлінні стає людина. Нова модель управління гімназією передбачає єдність дій директора, заступників, учителів, учнів, батьків, громадськості з формування компетентного випускника.

Головними принципами, які покладені в основу державно-громадської моделі управління гімназією, є: гуманізація, професіоналізм (компетентність кожного), науковість, адаптованість, цілеспрямованість, толерантність тощо.

У застосуванні проектно-цільового управління на основі визначення головної мети – формування компетентного випускника передбачається така послідовність:

- перший етап – «входження» або «адаптація»;
- другий етап – «аналіз» і «оцінка» можливостей колективу;
- третій етап – вибір теми проекту;
- четвертий етап – передбачувана співпраця членів колективу щодо реалізації проекту;
- п'ятий етап – «оцінка ефективності» цільового проекту.

Одним з напрямків діяльності колективу гімназії з формування компетентного випускника є учнівське самоврядування. Самоврядування розглядається як один з факторів формування в учнів умінь і навичок керівництва демократичними процесами, формування ініціативної особистості, яка вміє приймати нестандартні рішення. Головною ціллю учнівського самоврядування є «формування та розвиток соціальної, гуманістично та миротворницьки спрямованої особистості».

Головна мета українського колежу ім. В.О. Сухомлинського в м. Києві, (директор – канд. пед. наук Хайруліна В.М.) - розвиток і формування соціально зрілої, культурної, духовно багатой, конкурентоспроможної, творчої особистості – громадянина свого співтовариства, України, світу.

Ця мета реалізується шляхом спрямування ціннісних орієнтацій до навчально-пізнавальної діяльності школярів, методом стимулювання життєвої активності учнів, становлення доброзичливих, педагогічно вивірених взаємин сім'ї та школи.

Особливістю керівництва колежем є практичне застосування проектно-цільового управління.

Тема проекту: «Формування духовності особистості на засадах традиційних національних цінностей українського народу».

У процесі реалізації проекту було здійснено такі управлінські дії:

- заплановано й практично здійснено корекцію навчальних планів і програм;

- проведена теоретико-методологічна підготовка вчителів, вихователів, батьків;

- здійснено корекція позиції членів педагогічного і учнівського активу відносно до визначених завдань щодо реалізації проекту;

- пошук та впровадження ефективних форм і методів духовно-морального виховання учнів коледжу;

- діагностика та аналіз результатів;

- розроблені конкретні рекомендації по створенню такої системи роботи, у якій більш ефективно можливо здійснювати самовизначення та самореалізацію особистості учня.

Формування особистості випускника 12-річної школи слід розглядати з урахуванням усіх явищ, подій, факторів, які впливають на виховання його поглядів, переконань, дій.

Проектно-цільове управління забезпечує єдність і цілеспрямованість позитивного впливу на учня, розширює його можливості компетентного вибору свого життя.

Ефективність такого управління забезпечується якщо:

- керівник чітко бачить центральне направлення діяльності колективу і у змозі спрямувати її на досягнення передбачуваних результатів;

- педагогічний колектив бажає і вміє організувати взаємодію всіх позитивних факторів, які впливають на формування особистості учня; знайти найбільш педагогічно доцільні засоби, форми та методи впливу на його особистість;

- колектив навчального закладу бачить близьку та далеку перспективу розвитку школи та забезпечує поетапний аналіз результатів, що досягаються.

ОРГАНІЗАЦІЯ РОБОТИ КЕРІВНИКІВ НАВЧАЛЬНИХ ЗАКЛАДІВ З ПРОБЛЕМИ ФОРМУВАННЯ ПРОФЕСІЙНОЇ КОМПЕТЕНТНОСТІ

Іщенко І.А.,

завідувач Калінінського районного методичного кабінету м. Донецька

Шалаєва В.В.,

методист Калінінського районного методичного кабінету

м. Донецька

На кожному етапі розвитку школи виникало та виникає питання щодо підвищення професійної майстерності педагогів. Це не випадково, бо саме вчитель є головною діючою особою різноманітних перетворень у галузі освіти. Специфіка сучасного етапу розвитку школи обумовлена новими завданнями, які стоять перед загальноосвітніми закладами, а саме:

- гуманізація та гуманітаризація освітнього процесу;
- створення умов для вільного розвитку особистості;
- висування на перший план загальнолюдських цінностей і, у першу чергу, особистості дитини як вищої, унікальної людської цінності.

Необхідно поставити питання про зміну якості освіти, про новий зміст, яким треба поповнити поняття “якість освіти”, та про способи його досягнення. У стратегії модернізації змісту освіти відзначається, що розвиток економіки, в якій основним ресурсом стає мобільний та висококваліфікований людський капітал, вимагає досягнення нової якості масової освіти, яке треба розуміти як “відповідність вимогам нової системи суспільним відношенням та цінностям, вимогам нової економіки”. [10]

Визначивши якість освіти як співвідношення між запитом та ступенем його задоволення, ми повинні враховувати, що індивід, суспільство, держава по-своєму формують запит до системи освіти.

Ідея компетентнісно орієнтованої освіти – одна із відповідей системи освіти на соціальне замовлення. Компетентнісно орієнтований підхід до освіти не заперечує необхідності формування освітньої бази та комплексу навичок та вмінь, а також елементів функціональної грамотності (соціально прийнятних алгоритмів дії в типових ситуаціях), мова йде про досягнення інтегрованого результату – компетенції.

У моделі психологічного розвитку людини поняття “компетентність” з’явилося на стику теорії діяльності та поведінкових теорій, воно застосовується в ситуаціях, в яких у людини виникає необхідність вирішувати проблеми, мінімізувавши затрати своїх ресурсів на “одиницю” корисного результату.

Ключові компетенції, які повинні бути в нинішнього покоління, що стосуються життя в багатокультурному суспільстві: розуміння несхожостей, повага один одного, здатність співіснування з людьми інших культур, мов, релігій; політичні та соціальні компетенції: здатність брати на себе відповідальність, брати участь у спільному прийнятті рішень, регулювати конфлікт ненасильницьким шляхом, брати участь у функціонуванні та поліпшенні демократичних інститутів та інше. Розуміння компетенцій як соорганізації ресурсів для досягнення мети дозволяє виділити такі ключові компетенції:

- організація власного ресурсу, себе на вирішення проблем (самоменеджмент);
- отримання даних про ситуації та про себе (інформаційна);
- залучення ресурсів інших людей шляхом взаємодії з ними (комунікативна).

У реальній ситуації такий розподіл ділення виступає умовним, оскільки суб'єкт оцінює ситуацію, планує діяльність, забезпечує ресурси, реалізує план, оцінює результативність, рефлексує в межах єдиної діяльності. Таким чином, критерієм прояву компетенції є досягнення людиною позитивного для себе результату. Ключові компетентності надпредметні та міждисциплінарні, вони застосовуються в різноманітних ситуаціях, не тільки в школі, але й на роботі, у сім'ї, у політичній сфері та інше. Питанню професійної компетентності керівних кадрів навчальних закладів приділено увагу в докторських дисертаціях С.Г. Молчанова та Ю.А.Самсонова. В основі оцінок С.Г.Молчанова [10] лежить поняття професійної компетентності, яке включає три складові:

- **Соціально - професійний статус керівника** – ідентифікація керівника в соціальній та освітній системах, визначення в них місця, ролі та позиції;

- **Професійно - управлінська кваліфікація** – ідентифікація теоретичної та дослідницької підготовленості до діяльності, а також продуктивності та результативності;

- **Професійно – значимі особистісні якості особистості** – потенціальні здатності, які базуються на професійних знаннях, уміннях, навичках, які проявляються в професійній діяльності, функціональних здібностях. Ю.А. Самсонов [10] замість терміна «професійна компетентність» оперує поняттям « професійна культура».

Складовими цього поняття є

- Потенційні можливості керівника у вигляді знань у всіх трьох галузях культури :

- професійно - управлінській;
- професійно - педагогічній ;
- морально - етичній та комунікативній.

- Реальні можливості спеціаліста у вигляді вмінь з вищезазначених трьох галузей культури ;

- Результативність діяльності керівника, який атестується, у вигляді сукупності праці всіх учасників навчального процесу навчального закладу, яким він керує.

На основі визначень компетентності за С.Г. Молчановим та Ю.А.Самсоновим , вважаємо, що професійна компетентність керівних кадрів повинна бути подана як :

- компетентність у сфері самостійної пізнавальної діяльності (за-своєння способів придбання знань з різних джерел інформації, у тому числі позашкільних);

- компетентність у сфері громадсько-суспільної діяльності (виконання ролей громадянина, виборця, споживача);

- компетентність у сфері соціально-трудової діяльності (у тому числі вміння аналізувати ситуацію на ринку праці, оцінювання власних професійних можливостей, уміння орієнтуватися в нормах та етиці трудових взаємин, володіння навичками самоорганізації);

- компетентність у побутовій сфері (включаючи аспекти власного здоров'я, сімейного буття та інше);

- компетентність у сфері культурно-дозвільної діяльності (включаючи вибір шляхів та способів використання вільного часу, що збагачують особистість культурно та духовно).

Сучасний характер суспільного розвитку висуває до керівника більш значущі вимоги. Усі нові тенденції громадського життя зробили його роботу незрівнянно більш складною і відповідальною. Підвищилися й вимоги, запропоновані до цієї посади.

Сутнісними характеристиками безперервної освіти керівника є гнучкість, розмаїтість, доступність у часі й просторі. Найважливішим завданням самонавчання керівників має стати не тільки засвоєння фахових знань і поглиблення професійної компетентності , але й постійний розвиток управлінських якостей. Існуючий досвід свідчить про те, що не можна володіти цими якостями відразу, поглиблення їх може відбуватися протягом досить тривалого відрізка часу, при чергуванні періодів навчання й практичної діяльності . З урахуванням цього програми самоосвіти управлінських кадрів повинні бути побудовані та-

ким чином, щоб забезпечувати необхідну комбінацію високого професіоналізму й розвитку відповідних фахових та особистісних здібностей. Необхідною умовою цього є дотримання наступності змісту освіти на різноманітних етапах навчання. (Додаток №1)

Одним із шляхів розвитку компетентності керівників є самоосвіта.

Самоосвіта керівника - найважливіше завдання, робота над яким дозволяє йому впровадити в дію весь свій творчий потенціал, максимально повно використовувати свої можливості й здібності. Самоосвіта повинна бути спрямована на самовдосконалення, саморозвиток.

Головною цінністю самоосвіти стає розвиток у людини здатності до самореалізації творчого потенціалу, спрямованості на саморозвиток протягом усього життя. Тому система самоосвіти керівника має створюватися з урахуванням сучасних вимог і уявлень про освітню діяльність. Зокрема, в умовах утвердження на ринку освітніх послуг філософії маркетингу особливого значення набуває її сервісна орієнтація. Передбачається, що вона буде найважливішою характеристикою системи, що у своїй діяльності повинна сполучити як потреби державного стратегічного управління, так й інтереси виробників і споживачів освітніх послуг. Відповідно до цього вона повинна бути гнучкою, мобільною, спроможною до природної самоорганізації, структурно-функціонального упорядкування. Це передбачає виникнення всередині її професійних асоціативних утворень, появу нових альтернативних форм, створення механізмів, що забезпечують зворотний зв'язок системи із замовником і споживачем, урахування їхніх мінливих потреб.

Особливу увагу варто приділити встановленню різноманітних зв'язків у площині “замовник – виробник – споживач”, здійснюваних на різноманітних рівнях (державні органи управління – недержавні фахові асоціації, недержавні професійні асоціації – освітні установи, органи управління освіти – освітні установи тощо).

Слід зазначити, що особливістю системи самоосвіти керівника є більша, ніж в інших освітніх структурах, залежність від потреб державних органів влади й орієнтація на їхнє замовлення.

Важливою умовою забезпечення життєздатності системи самоосвіти керівника є проектування її як багатофункціональної, що забезпечує реалізацію не тільки освітньої, але й цілого ряду допоміжних функцій, спрямованих на підтримку та забезпечення практичних потреб управлінської діяльності, зокрема, інформаційної, дослідницької, консультаційної, проектувальної, експертної.

Успішна робота освітнього закладу в значній мірі залежить від компетентності, особистісних та ділових якостей її керівника. Роль

керівника суттєво зростає в сучасних умовах автономності освітніх закладів, скорочення асигнувань на освіту, соціального дискомфорту та зниження рівня життя вчителів.

Вплив особистості та діяльність керівника на якість роботи школи в нових умовах дуже великий. Згідно з визначенням Т.І.Шамової [10], головним критерієм ефективності управлінської діяльності директора школи в цей час є створення умов для досягнення мети школи: реалізація кожним учнем права на отримання освіти, відповідно до його можливостей, схильностей, інтересів. Усе це дозволяє зробити висновок – директор навчального закладу – кваліфікований компетентний педагог, який володіє основами управління, психології, економіки, керівник – професіонал.

Керівник сучасного освітнього закладу – центральна фігура всього освітнього процесу. Він повинен уміти розв'язувати різноманітні управлінські проблеми, уміти не тільки керувати освітнім закладом із стійкими традиціями та укладом, але й перевести його на якісно новий рівень, що потребує спеціальних знань теорії та практики управління, певних особистісних якостей. Дуже важливі особистісні якості керівника навчального закладу, які забезпечують мотиваційне управління. Керівник освітнього закладу – це не тільки посада, але й професія.

Особа керівника, його професійні та моральні якості можуть служити основою для згуртування педагогічного колективу, успішного розв'язання в сучасних умовах складних задач навчання та виховання нових поколінь громадян країни. Негативні сторони в характері та стилі керівництва директора можуть привести до зниження ефективності роботи освітнього закладу, дискомфорту в педагогічному колективі. У зв'язку з цим важливе місце в організації та становленні ефективного навчально-виховного процесу займає проблема підбору та оцінки управлінської діяльності директорів освітніх закладів.

Зараз у всьому світі широко використовуються та інтенсивно розвиваються різноманітні методи оцінки професійної діяльності керівників шкіл, а також процедури їх відбору при призначенні на посаду. Наявність стрункої, логічної та теоретично обґрунтованої системи оцінки дозволяє грамотно вибудувати процес управління персоналом, виявити приховані резерви та усунути недоліки. Однак, рішення проблеми відбору та оцінки управлінської діяльності директорів освітніх закладів стикаються з великими труднощами, які обумовлені недостатньою розробленістю показників, критеріїв та методів оцінки професійно значимих якостей. Найбільш важливими особливостями організаторської діяльності директора школи є практичний, конкретно-прикладний характер організаторської діяльності, її творчий характер.

Виділяються такі властивості, які необхідні директору школи: володіння ситуацією – постійна поінформованість про стан справ в усіх ланках управління, здатність приймати рішення і брати на себе відповідальність, високий творчий потенціал, перспективність мислення, заповзятливість, особиста порядність. Тому, на нашу думку, **управлінська компетентність** – знання форм та методів управління школою, висока методологічна культура при вирішенні питань управління школою, знання принципів управління, оперативно-технологічних функцій управління (спосіб оптимізації управління), знання особливостей управління школою в режимі розвитку, знання змісту мотиваційного програмно-цільового управління діяльністю школи, основ інформатики та комп'ютеризації процесу управління школою, знання економіки освіти, основ маркетингу (Додаток № 2).

У завдання кваліметрії (**Кваліметрія** – галузь наукових знань, яка вивчає методологію опису та оцінки якості різноманітних об'єктів, предметів, явищ, процесів) управлінської діяльності керівників навчальних закладів входять оцінки відбору на посаду керівника та атестація. У першому випадку предметом оцінки є потенційні можливості кандидата, у другому – реальна професійна діяльність керівника. У завданнях, орієнтованих на вияв потенційних можливостей керівника навчального закладу об'єктом оцінки стають особистісні якості та стосунки кандидата, зв'язані з професійною діяльністю. У завданнях оцінки реальної професійної діяльності керівників навчальних закладів, крім професійно – значимих особистісних якостей та стосунків, оцінці повинні підлягати й реальні управлінські дії керівника навчального закладу. Оцінці реальної діяльності керівників навчальних закладів велику увагу приділено в докторських дисертаціях С.Г. Молчанова та Ю.А. Самсонова [10]. *Оцінка професійної діяльності керівника навчального закладу за С.Г. Молчановим та Ю.А. Самсоновим за сучасними вимогами повинна містити:*

- Оцінку професійно - значимих особистісних якостей та ставлень керівника;
- Оцінку якостей та ставлень, які характеризують управлінську компетентність керівника;
- Оцінку якостей та ставлень, що визначають соціально - професійний статус керівника;
- Оцінку якостей та ставлень, які характеризують управлінську діяльність керівника;

Структура об'єктів оцінки для різноманітних завдань кваліметрії керівників навчальних закладів подана в додатку № 3. Вважаємо, що запропонована нами система роботи сприятиме зростанню компетен-

тності керівників навчальних закладів, розвитку їх управлінських дій з проблеми формування професійної компетентності. Це можливо лише за умов плідної сумісної роботи районного відділу освіти, методичної та психологічної служб, керівників закладів.

Література

1. Байков Ю.Н., Егоров Д.Е. Диагностика социальной компетентности. Результаты апробации диагностики комплекса // Журнал прикладной психологии, 2002, № 6. - 24с.
2. Бондар Л. Проблема громадянської компетентності. Круглий стіл // Ж. Директор школи, ліцею, гімназії, № 3, 2003.
3. Волобуєва Т.Б. Самоосвітня діяльність керівника. – Харків: Управління школою, 2005
4. Гелбутівська Т. Алгоритм розвитку життєвої компетенції. Круглий стіл // Ж. Директор школи, ліцею, гімназії, № 3, 2003
5. Горностай П. Життєва компетентність в умовах обмеженості життєвого світу – Кроки до компетентності та інтеграції: науково-методичний збірник – Контекст. - Київ, 2000. - с 44-47
6. Державна програма “Вчитель” – К.: Редакція загальнопедагогічних газет, 2002. - 40с.
7. Державний стандарт загальної середньої освіти в Україні. Проект – К.: Генеза, 1997 – с. 13
8. Життєва компетентність особистості: науково-методичний посібник / за ред. Л.В. Сохань, І.Г.Єрмакова, Г.М.Несен – К.: Богдана, 2003, 520с.
9. Єрмаков І.Г. Педагогіка життєтворчості: орієнтири для ХХІ століття – Кроки до компетентності та інтеграції: науково-методичний збірник – Контекст, Київ, 2000, с 18-19
10. Литвиненко Э.В. Критерии и методика отбора на должность директора школы – М., 2001.
11. Стратегія реформування освіти в Україні. Рекомендації з освітньої політики: внесення ключових компетентностей до процесу оцінювання навчальних досягнень учнів – К.: КІС, 2003
12. Туріщева Л.В. Психологія управління. – Харків: Управління школою, 2005
13. Хуторской А.В. Ключевые компетенции как компонент личности ориентированной парадигмы образования // Народное образование № 2, 2003.
14. Циба В. Життєва компетентність у соціальній психології – Кроки до компетентності та інтеграції: науково-методичний збірник – Контекст. - Київ, 2000. - с. 87-93

РАЙОННА РІЗНОПРОФІЛЬНА ШКОЛА: ВИХОВУЄМО ЛЮДИНУ, ЗДАТНУ ДО САМОВИЗНАЧЕННЯ

Горна Е.М.,

завідувач методичним кабінетом відділу освіти Мар'їнського району

В Концепції профільного навчання відзначається, що реалізація ідей профільності старшого ступеню ставить випускника основної школи перед необхідністю відповідального вибору - самовизначення у відношенні профілюючого напрямку [1].

Модернізація освіти націлює керівників навчально-виховних закладів на те, що школа повинна, насамперед реалізовувати мету розвитку особистості дитини, тобто служити його власним інтересам. Сучасна школа не в повній мірі вирішує ці задачі, не забезпечує зрілості учнів у виборі подальшого способу одержання освіти. Вибір багатьох школярів носить випадковий, інколи романтичний характер, не зовсім співвідноситься з реальними здібностями і можливостями. А обізнаність випускників щодо ринку праці недостатня. Школярі ще не володіють знаннями, які необхідні для побудови реальних життєвих планів. Усе це заважає успішній адаптації випускників у суспільстві після закінчення школи.

У багатьох учнів не сформована потреба у своєму подальшому саморозвитку і отриманні освіти після закінчення школи, немає стійкої мотивації на докладання зусиль для отримання якісної професійної освіти. Саме ці негативи повинна ліквідувати профілізація школи.

В Концепції профільного навчання зазначається, що метою введення профільного навчання є створення умов для свідомого вибору напрямку подальшого навчання та підвищення готовності до соціального, професійного, культурного самовизначення особистості в цілому. У межах визначеної мети в нашому районі вирішуються наступні задачі:

1. Підготовка учнів до ситуації вибору профілю через організацію допрофільної підготовки в 8 – 9 класах.
2. Виявлення освітнього запиту учнів.
3. Апробація різних моделей профільного навчання.
4. Моделювання видів освітньої діяльності в профільній школі і прийняття рішень в різних освітніх ситуаціях.
5. Оцінка готовності школяра до продовження освіти або професійної діяльності.

В системі освіти району проведено комплексну роботу щодо організації до профільної підготовки та переходу на профільне нав-

чання. Анкетування показало, що допрофільна підготовка допомогла 80,3% опитуваних учнів обрати профіль навчання [2].

Проблема доступності до якісної освіти є актуальною як для села, так і для міста. Але в сільській місцевості — це надважлива проблема. Аналізуючи державні документи, відповідні власні умови, приходимо до висновку: мають бути системні підходи і глибока модернізація системи освіти сільських районів.

Тому проблема сільського району – доцільний вибір моделі освітньої системи, яка після вкладення в неї коштів, матеріальних та людських ресурсів стане доступною, якісною та ефективною для школяра.

Таким чином, визначальним чинником формування змісту підготовки учнів до роботи в агропромисловому комплексі є його профорієнтаційна спрямованість. Виникла необхідність розробки шляхів найбільш ефективного вирішення освітніх проблем сільської дитини та реалізації конституційного права громадян на отримання загальної середньої освіти в сільській місцевості. Необхідно створити нову освітню систему, яка стала б відповіддю на глобальні виклики цивілізації, де в центрі уваги - конкретна дитина, а не школа в цілому.

Аналіз ситуації дозволяє виділити ряд особливостей функціонування сільської школи, які так чи інакше впливають на визначення принципів, змісту, форм і методів організації профільного навчання. У батьків і дітей немає можливості вибору навчального закладу, відсутнє сучасне обладнання, література для вивчення спеціальних навчальних дисциплін, мала наповнюваність класів, віддаленість від навчальних закладів, в яких можна отримати початкову професійну освіту, відсутність висококваліфікованих фахівців з усіх предметів у кожному навчальному закладі, - все це не дає змоги впроваджувати раціональне профільне навчання.

Вивчення питання щодо відношення сільських школярів та їхніх батьків до трудової підготовки показало, що більшість із них зацікавлені в одержанні сільськогосподарської підготовки того або іншого рівня. У зв'язку з однокомплектністю класів у паралелі й обмеженістю фінансування виникають істотні труднощі в реалізації профільного навчання, в організації освітнього процесу на основі здібностей, потреб, інтересів і нахилів учнів. Нові економічні відносини, нестабільна економічна ситуація самим негативним чином відбилися на положенні сільського населення. Це призвело до того, що триває міграція сільського населення, особливо молоді, у місто. І сьогодні сільськогосподарські підприємства змушені звернутися за допомогою до школи щодо підготовки власних майбутніх фахівців.

Проблема формування професійної спрямованості школярів на певну трудову діяльність - забезпечення послідовних і цілеспрямованих змін у потребах, інтересах та мотивації особистості, а також відповідних знань, умінь та навичок. Зміни, що відбуваються в суспільстві, викликають зміни в самосвідомості, як основі професійного самовизначення. А тому готовність старшокласників до праці у сфері сільськогосподарського виробництва ми визначаємо як прагнення до професійної діяльності, а також набуття відповідних знань, вмінь, навичок та професійно значущих якостей особистості.

На підставі аналізу отриманих результатів було створено проектну організацію системи освіти в сільському освітньому окрузі. Це і стало причиною створення районної різнопрофільної школи, яка стала структурним підрозділом системи загальної середньої освіти району, однією з форм організації навчально-виховного процесу. Вона впроваджена для забезпечення права школярів на здобуття повної загальної середньої освіти і одержання первинної професійної підготовки. Ідею створення районної різнопрофільної школи підтримав „Агрохолдінг „Агротіс” ЗАТ “Донецьксталь”. Базове підприємство взяло на себе відповідальність за здійснення фінансування щодо створення необхідних умов для навчання учнів (навчально-матеріальної бази, комплексно-методичного забезпечення, навчально-програмної документації, бази для проходження професійної практики); забезпечення працевлаштування, а також подальше навчання у вищих навчальних закладах випускників профільних класів, які мають навчальні досягнення достатнього і високого рівнів з профільних предметів.

Районна різнопрофільна школа існує як сукупність міжшкільних профільних класів для одержання учнями середньої (повної) освіти у відповідності з вимогами державних освітніх стандартів, з урахуванням їхніх запитів і інтересів; розширення рівня підготовки за певним профілем.

Трудове виховання в сільській школі має важливу особливість, яка полягає в тому, що учні регулярно протягом усього терміну навчання в школі виконують сільськогосподарські роботи на пришкільній ділянці й у домашньому господарстві, мають можливість із юних років виробити звичку трудитися, шанобливо ставитися до праці .

У сучасних умовах професійна діяльність у сільськогосподарському виробництві вимагає підготовки випускників середньої школи до оволодіння його основами, що мають усвідомити учні на профорієнтаційному рівні. Тому виникла необхідність передбачити в навчальних планах сільських шкіл ознайомлення учнів з елементами основних професій, необхідних для сучасного агропромислового комплексу, їх

вимогами до людини, її знань, умінь, навичок; розробку такого змісту, який би відображав сучасний стан сільськогосподарського виробництва та рівень розвитку відповідних наук і водночас був доступний для учнів.

Районна різнопрофільна школа здійснює навчально-виховний процес за 2 (3)-річним навчальним планом із очною формою навчання.

Основними документами, що регламентують навчально-виховний процес, є навчальний план, складений на основі Типових навчальних планів, затверджених Міністерством освіти і науки України, який затверджується відділом освіти. Індивідуалізація і диференціація навчання забезпечується реалізацією інваріантної та варіативної частини Державного стандарту загальної середньої освіти. Варіативна частина формується навчальним закладом самостійно з урахуванням його спеціалізації та профілю навчання.

Стосовно забезпечення профільної школи педагогічними кадрами. Вважаємо, що профільні предмети повинні викладати справжні профі, які повинні бути не тільки спеціалістами високого рівня, відповідати профілю та спеціалізації своєї діяльності, але й повинні забезпечувати варіативність і особистісну орієнтацію навчального процесу (проекування освітніх траєкторій), практичну орієнтацію навчального процесу з використанням інтерактивних компонентів, завершення профільного самовизначення старшокласників і формування здібностей та компетентностей, необхідних для одержання освіти у відповідній сфері професійної освіти. Нові вимоги до вчителя в умовах переходу до профільного навчання диктують необхідність подальшої модернізації педагогічної освіти і підвищення кваліфікації діючих педагогічних кадрів.

Мережа міжшкільних профільних класів, спецкурсів, курсів за вибором, факультативів створена на основі аналізу освітніх запитів учнів та їхніх батьків, пропозицій закладів освіти, узагальненої інформації соціально-педагогічної психологічної діагностики та моніторингу. Так, на початку навчального року з метою інформування учнів і батьків про можливості продовження освіти та працевлаштування було проведено „круглі столи” та зустрічі з представниками ради районної різнопрофільної школи з теми „Завдання і форми організації допрофільної підготовки”, батьківські збори „Допрофільна підготовка – крок до профілізації”, виховні години „Професія моїх батьків”, навчальні екскурсії до філій - господарств „Богоявленська”, „Катеринівська”, „Павлівська” ТОВ АФ”Агротіс”.

Для створення комфортних умов під час проходження допрофільної підготовки було здійснено психолого-педагогічний

супровід учнів. З метою вивчення особливостей нервової системи, професійної спрямованості учнів з ними проводилися групові консультації, діагностика, корекційно-розвиваючі заняття. Після проведення анкетування „Диференційно-діагностичний опитувальник” серед учнів 9-х класів отримано дані щодо їх нахилів до відповідних типів діяльності. З’ясувалось, що перевагу старшокласники віддали таким типам професій: „Людина – природа”, „Людина – техніка”.

По закінченню школи випускники профільних класів будуть отримувати два документи: атестат про середню (повну) загальну освіту та свідоцтво про первинну професійну підготовку з професій : „Тваринник”, „Овочівник”, „Тракторист - машиніст сільськогосподарського виробництва”.

Загальне управління районною різнопрофільною школою здійснює відділ освіти. Але безпосереднє управління здійснює рада районної різнопрофільної школи, до складу якої входять голова ради (завідувач методкабінету відділу освіти), члени ради (представники адміністрації освітніх закладів, де діють міжшкільні профільні класи).

Джерелами фінансування школи є кошти державного бюджету, передбачені на утримання районної різнопрофільної школи, та позабюджетні кошти (кошти батьків, підприємств, спонсорів).

Профільні класи створюються в школі на III ступені освіти. Для підготовки учнів до профільного навчання на II ступені (8-9 класи) вводиться допрофільна підготовка.

Школа готова до прийому будь-яких категорій дітей, адже це звичайна масова загальноосвітня школа для дітей різних можливостей, з різним рівнем здібностей. Районна різнопрофільна школа включає в себе різний спектр класів, а можливість вибору профілю учнями надається не тільки в межах одного навчального закладу, а й серед інших навчальних закладів, які входять до складу районної різнопрофільної школи. Тобто учні однієї школи мають можливість здобувати первинну професійну підготовку в різних профільних класах.

Визначаючи зміст, форми і методи професійної орієнтації старшокласників, слід передбачити обов'язковість залучення учнів до конкретної трудової діяльності, що є характерною в певному регіоні чи місцевості. У даному разі праця буде засобом формування професійної спрямованості, а в подальшому — активізації професійного самовизначення особистості. Саме це зазначає у своїй монографії Л.Аза: „Виховання усвідомленої потреби до праці виявляється органічно пов'язаним з професійною орієнтацією учнів. Причому цей зв'язок має характер взаємодії, оскільки праця є не лише метою, а й засобом роз-

витку особистості, а якість професійної орієнтації, в свою чергу, впливає як на ставлення до праці, так і на моральну самооцінку”[3].

Вважаємо, що, здійснюючи особистісну орієнтацію і саморегуляцію дитини, адаптацію учнів до життя в суспільстві, виховуючи людину здатну до самовизначення, до створення свого власного життя, районна різнопрофільна школа, насамперед, виконує свою місію. Кожна дитина – це неповторна індивідуальність, яка живе в своєму світі, реалізує себе в тих соціальних ролях, які їй доступні. У нашому випадку це підготовка старшокласників до праці в сільськогосподарському виробництві.

Література

1. Концепція профільного навчання в старшій школі.
2. Аніскіна Н.О. Організація профільного навчання в сучасній школі. – Х.: Видав.гр. „Основа”, 2003.
3. Аза Л.А. Воспитание как философско-социальная проблема. – К.: Наукова думка, 1993.

ФОРМУВАННЯ ПОЛІКУЛЬТУРНОЇ КОМПЕТЕНТНОСТІ УЧНІВ ПРИ ВИВЧЕННІ ГЕОГРАФІЇ УКРАЇНИ

Панкіна В.Є.,

*методист відділу природничих дисциплін Донецького
обласного інституту післядипломної педагогічної освіти*

Відомо, що освіта ХХІ століття розглядається як процес освоєння людської культури. Проголошення стратегічного курсу входження України до Євросоюзу загострило питання полікультурної освіти. Її мета полягає у формуванні національної свідомості, патріотизму, розвитку інтеркультурної особистості, здатності до діалогу, толерантності, врахування ментальності народу, прагнення до інтеграції у світове та європейське співтовариство.

Необхідність дотримання принципів багатокультурності в освіті ґрунтується на загальній етнополітичній концепції Української держави як такої, що є унітарною з поліетнічним складом населення. Багато з цього вже знайшло втілення в Конституції та законах України, в системі освіти.

У Національній доктрині розвитку освіти України у ХХІ столітті зазначається, що освіта підпорядкована формуванню системи національних інтересів як головних пріоритетів світоглядної культури особистості і разом з тим вона сприяє оволодінню багатствами світової культури, вихованню поваги до народів світу. Полікультурна освіта пови-

нна зіграти головну роль у формуванні полікультурної компетентності учнів.

Сучасний учитель має глибоко усвідомлювати місце і роль освітніх процесів, систем у світовому культурному просторі, поєднувати глибокі фундаментальні теоретичні знання й практичну підготовку. Досягнення цієї мети пов'язане з особистісним потенціалом учителя, його загальною та професійною культурою, компетентністю.

У формуванні світогляду молодого громадянина України, розвитку полікультурного знання велику роль відіграє шкільна географія, яка поєднує в собі природничу, соціальну, політичну та культурну інформацію про світ планети Земля. Тож географії, як навчальному предмету, належить важлива роль у соціальному вихованні школяра, в полікультуризації, процесі засвоєння культури суспільства, в якому цей школяр має реалізуватись як особистість.

Географія вивчає просторовий аспект людської діяльності, тому несе в собі полікультурний потенціал. На уроках географії учнів необхідно готувати до адекватного сприйняття і оцінки національних особливостей культури, традицій, звичаїв різних народів миру. Теми курсу географії України такі як, географічне положення України, населення держави, природа території України, демографічні проблеми, дають величезну можливість для формування полікультурної компетентності, тобто зміст географії включає елементи полікультури. Полікультурність географії пов'язана з підвищенням її уваги до ролі людини і людства в геосфері. Але голос географії звучить в суспільстві дуже скромно в порівнянні з тим досвідом і науковою методикою, які може дати ця наука. Тому треба вирішувати ці проблеми. На різних етапах формування особистості учнів важливо закріпити придбані знання в області різних культур, уміння, навички й здатність до здійснення взаємодії із представниками різних культурних груп, що приведе до розуміння, співпереживанню.

Розвиток полікультурної компетентності відбувається при дотриманні наступних педагогічних умов:

- оволодіння системою знань про основні тенденції розвитку сучасного полікультурного суспільства;
- формування готовності до міжкультурного діалогу, умінь і навичок конструктивного міжкультурного міжособистісного й групового спілкування в процесі спілкування;
- реалізація різних форм і методів освітнього процесу: лекційних, дискусійних, ігрових, тренінгових, ситуаційних завдань;
- з'єднання навчального процесу із позакласною роботою.

Формуванню толерантних відносин представників різних національностей, спільнот, культур особливо сприяє курс "Географія України". Соціологічні дослідження останніх років стверджують, що соціально-культурний склад населення України є значно складнішим - Україна об'єднує представників різних націй, віросповідань. До того ж має місце, зумовлена географічним положенням, поляризація України між заходом та сходом, північчю та півднем, також відмінності між україномовним населенням Галичини та Донеччини, фактична двоомовність мільйонів городян як Центральної, так і Західної України. Враховуючи ці фактори, а також то, що напрямком роботи вчителя географії сьогодні є виховання громадянина, вивчення географії України є одним із засобів безпосереднього формування полікультурної компетентності школярів. Україна має різноманітну природу, яка надихала письменників складати свої твори про нашу державу, через територію нашої країни пройшла величезна кількість народів, які своєю діяльністю змінювали ландшафти території України. Полікультурна спрямованість змісту географії України забезпечується наповненням навчального матеріалу відповідними текстами й завданнями, практичними, самостійними роботами, що дають змогу формувати полікультурну особистість.

Зразки завдань щодо формування полікультурної компетентності учнів при вивченні курсу "Фізична географія України"

Середній рівень

- Перелічить країни, з якими межує Україна;
- Визначить, коли з'явилися перші згадування про територію України;
- Дайте характеристику географічному положенню України;
- В яких областях України розміщені країні точки країни?
- Назвіть письменників, які описували природні умови нашої держави;
- Пригадайте, коли вперше виникло слово "Україна";
- Назвіть адміністративні області України;
- Визначить, яке значення для держави мають кордони України?
- Згадайте дослідників, які зробили внесок у розвиток фізичної географії України;
- Розкажіть, як створилася наша держава;
- Назвіть історичні землі, які утворились на території України;
- Наведіть фактори, які доводять, що Україна займає гідне місце в Європі;
- Покажіть на фізичній карті області, в яких адміністративні центри мають іншу назву;

- Один з найвеличніших на Землі районів активного діяння вулканічних сил розташовано в Ісландії. Чи можна спостерігати вулкани на Україні, де саме?

- Найбільша карстова печера - Мамонтова, яка розташована на заході Аппалачей у США. Чи зустрічаються печери на Україні, де?

- Великий Кобзар писав:

«Гори мої високіі

Не так і високі

Як хороші, хорошіі

Блакитні здалека»

Про які гори йде мова?

- Як людина використовує агрокліматичні умови у своєму житті;

- Вірш О.С. Пушкіна починається зі слів: «Мороз и солнце, день чудесный!». Признаки якої погоди характеризує автор?

- Вкажіть країни, через які протікають ріки:

а) Дніпр, б) Дністер, в) Тиса, г) Дунай, д) Західний Буг;

- У Анатолія Сафронова є такі строки:

«Сюда пришли когда-то запорожцы,

Один из них, что был высок и рус,

Сказал: «Так бачте, бачте тихо, хлопці,

Тут річка в'ється нібито мій вус»

Про яку річку ведеться річ?

- Цю рослинність у Північній Америці називають преріями, у Південній Америці пампою, яку назву вона має на Україні?

- Який найважчий птах України живе у пустелях та степах Азії і Європи?

Достатній рівень

- Складіть характеристику Причорноморської низовини, порівняйте її з Міссісіпською низовиною;

- Як у давнину народи, які селилися на території України, називали річки?

- Визначить, яку роль для степної природної зони зіграв В.Є.Графф;

- Спостереження за землетрусом ведуть з багатьох станцій усього світу. Міжнародне сейсмічне бюро знаходиться у Страсбургу (Франція). Чи є такі станції на Україні, де вони розташовані;

- Порівняйте висоти Карпат, Альп, Кримських гір, Кордильєр, Кавказу;

- Чи існує в Україні річка, яка має назву як у народній казці "Гуси-лебеді" . Де вона розташована?

- Порівняйте відношення українців та індусів до корови;

- Розкрийте сутність вчення В.В.Докучаєва;
- Назвіть творців мистецтва, які присвячували свої твори природі України.
 - Визначить, про який ландшафт України О.С.Пушкін писав: "У лукомор'я дуб зелений..."
 - Прочитайте вірш В. Лучук та визначить, про яку ріку ведеться річ, покажіть її на карті:

Чуєте рокоти? Чуєте рев?
Прут прослизнувся з обриву!
Бачите: пада позірний лев,
Хвилюю піниться грива.
Падає в прірву, під три чорти,
Увідчаї рине нестримно.
А круча байдужа – Така, як ти,
Коли я проходжу мимо.
 - Які зміни відбулися у ландшафтах України після розміщення на її території давніх греків;
 - Охарактеризуйте природу України, яка сприяла життю давньої людини;
 - Які умови для життя людини склалися у природних комплексах гірських районів України;
 - Використовуючи, повість М.В.Гоголя "Тарас Бульба", складіть опис степної природної зони.
 - Аналізуючи творчість Лесі Українки, визначте улюблені ландшафти письменниці;
 - Поясніть зв'язок між географічними дослідженнями та фізико-географічним районуванням;
 - Обміркуйте, яке значення для Київської Русі мав шлях "Із варяг в греки";
 - Які відомості про природу території України були представлені у творах давніх авторів;

Високий рівень

 - Складіть повідомлення про життя та наукову діяльність одного з дослідників природи нашої області;
 - Виясніть, які заклади нашої області проводять сучасні дослідження природи;
 - Як ви гадаєте, яке місце та чому на Сіверському Донцю називають "Донецькою Швейцарією";
 - Поміркуйте, як кліматичні особливості відобразились у національному одязі такої етнічної групи як гуцули?

- Визначить, які країни світу мають, схожу на українську, природу;
- Наведіть приклади прізвищ письменників та їх творів, в яких вони описували природу України;
- Як ви вважаєте, чому кожному громадянину України необхідно знати історію формування своєї держави;
- Визначить, які кліматичні поняття характеризують ці поетичні строчки:

1. Якщо стрічаються добро і зло,
Тріщать кістки людські до млості.
А коли холод витіснить тепло,
То зливою поллються сльози злості.

Коли ж тепло бере перед,
І холод витісняється велично,
Нам на душі тоді тепло
І дощик сіється святково і ніжно.

2. Метіль мете узимку люто,
І громом літнім день нап'ється вщерть.
Повітря ходом стрілки по спіралі
Затягнуте у тугу круговерть.

3. Узимку сніг такий лапатий,
І якось на душі тепло.
А влітку злива барабанить дзвінко
В замокле і сумне вікно.

- Складіть характеристику ріки, яку у давнину греки називали Борисфеном, римляни Данапарисом, турки – Узою, слов'яни – Славутичем.
- Використовуючи, літературні твори, підготуйте розповідь про степову зону України;
- Визначить закономірність природи, використовуючи твір М.Пришвіна "Кладовая солнца";
- За допомогою художнього опису, складіть характеристику Полісся;
- Використовуючи твори В.Біанкі, дайте характеристику природи України;
- Визначить роль поетичного слова в опису природу України;
- Поясніть, які регіони України та чому мають несприятливі умови для проживання людини;
- Наведіть уривки з творів художньої літератури про красу американського та українського степу.

ЩОДО ПРОБЛЕМИ СТВОРЕННЯ МОДЕЛІ КОМПЕТЕНТНОГО ВИПУСКНИКА ПОЧАТКОВОЇ ШКОЛИ

Краснікова А.І.,

*методист початкової ланки міського методичного кабінету
Краматорського міського відділу освіти*

Прекрасная грамматика не накормила ни одного голодного ребёнка. Совершенное правописание не утешило ни одного разбитого сердца. Прекрасно отутюженный костюм лишь скрывает отсутствие сияния любви. Отсутствие любви – единственный недостаток.

Клаус Дж. Джоул.
«Посланник»

Для розуміння навчання як діяльності, його планування та здійснення велике значення мають такі педагогічні категорії, як ціль і мета. Вони є вихідними при визначенні, вдосконаленні й, насамперед, для принципової перебудови змісту освіти.

Ціль – мотив будь-якої діяльності, є законом практики, яким визначається напрям і регулюється людська діяльність, спрямована на перетворення дійсності відповідно до усвідомленої людиною потреби. Ціль, як закон, спрямовує діяльність, мобілізує досвід, волю й енергію людини.

В педагогіці поняття мета і ціль ототожнюються і трактуються як кінцевий результат навчання, те, до чого прагнуть учитель, учні. Це результат, який ідеально мисленнєво передбачається на початку діяльності й знаходить свій прояв у меті. Мета фіксує бажане, до чого людина прагне, що для неї є взірцем у певному виді діяльності.

Мета може бути ближньою і віддаленою, загальною і окремою, кінцевою і проміжною.

Віддалена або стратегічна мета освіти й виховання підростаючого покоління знайшла своє відображення в Державній національній програмі «Освіта (Україна ХХІ століття)». В цьому документі мета освіти визначена так: «Загальна середня освіта має забезпечувати продовження всебічного розвитку дитини як цілісної особистості, її здібностей і обдарувань, збагачення на цій основі інтелектуального потенціалу народу, його духовності і культури, формування громадянина України, здатного до свідомого суспільного вибору». [2]

На всіх етапах розвитку суспільства ціль та мета завжди впливали на формування змісту освіти, який зазнавав якісних змін під впливом різних чинників: соціально-економічних відносин, рівня розвитку виробництва, науки, техніки і культури, розвитку суспільства в цілому та його потреб до навчання та виховання.

Визначення змісту освіти в українській школі ґрунтується, перш за все, на Конституції України (ст. 10), якою закріплено державний статус української мови, та Законом України «Про загальну середню освіту». Ними передбачено окреслене визначення суті загальної середньої освіти як процесу й результату. Оновлений зміст освіти національної школи спрямований на всебічний розвиток розумових і фізичних здібностей школярів, формування світогляду, моралі й поведінки, підготовки до суспільного життя, праці.

Реформування загальної середньої освіти відповідно до Закону України «Про загальну середню освіту» (1999) передбачає реалізацію принципів гуманізації та демократизації, методологічну переорієнтацію процесу навчання на розвиток особистості учня, формування його основних компетенцій.

Визначення рівня навчальних досягнень учнів є особливо важливим з огляду на те, що навчальна діяльність у кінцевому підсумку повинна не просто дати людині суму знань, умінь і навичок, а сформувати її компетенції.

Компетенція – це загальна здатність, що базується на набутих вже знаннях, досвіді, цінностях, здібностях.

Отже, поняття компетентності не зводиться тільки до знань і навичок, а належить до сфери складних умінь і якостей особистості.

Сучасна школа, відповідно до Регіональної програми впровадження компетентісно орієнтованого підходу в навчально-виховний процес, покликана забезпечити досягнення таких освітніх результатів, які б відповідали цілям розвитку особистості й сучасним вимогам суспільства. Щоб гідно жити в суспільстві, особистість повинна бути компетентною в різних сферах діяльності. Навчальні заклади повинні навчити дитину компетентно обирати свій життєвий шлях, враховувати при цьому власні можливості та ставити перед собою завдання самовдосконалення, саморозвитку, самовиховання, самоосвіти.

Початкова освіта як складова загальної середньої освіти спрямована на всебічний розвиток молодших школярів і повноцінне оволодіння ними всіма компонентами навчальної діяльності «через формування в учнів бажання і вміння вчитися, повноцінних мовленнєвих, читацьких, обчислювальних умінь і навичок, умінь і навичок здорового способу життя... Діти мають набути достатній особистий досвід культури спілкування і співпраці в різних видах діяльності, самовираження в творчих видах завдань» (Державний стандарт початкової загальної освіти) [5].

Однак будь-які зміни в змісті освіти, поява нових, ефективних технологій навчання (навіть комп'ютерних) не замінять учителя, не зме-

ншать його ролі в навчанні й вихованні дітей, особливо в початковій школі. Перед учителем ставляться високі вимоги. Він не може обмежуватися лише формальними ознаками класно-урочної системи: працювати за готовими програмами й підручниками, дотримуватися розкладу, знати предмет, методiku проведення уроку, контролювати й оцінювати діяльність дітей.

Учитель – це творець душі й розуму дитини. Він покликаний всіма педагогічними засобами залучити дітей до сукупних елементів соціального досвіду і за необхідності бути готовим надати допомогу дітям в оволодінні ним.

Ш. О. Амонашвілі з цього приводу пише: «Учитель, будь сонцем, що випромінює людське тепло, будь ґрунтом, багатим ферментами людських почуттів, і сій знання не тільки в пам'яті й свідомості твоїх учнів, а й в їх душах і серцях» [9].

Отже, виходячи з вищесказаного, ще раз зауважимо, що освітній процес в усій його сукупності спрямований на певний результат. Продуктом системи навчання і виховання є рівень сформованості компетентностей учня певного віку. Система законодавчих документів, Державний стандарт орієнтують вчителя на продуктивний якісний результат навчання дитини в школі. Роботи відомих педагогів, психологів, науковців сучасності, хоча кожен по-різному, надають сьогодні різноманітну класифікацію груп ключових компетентностей. Вони знаходять своє відображення і в методичних рекомендаціях щодо оцінювання знань та досягнень учнів.

Однак, чіткої моделі результативності навчання дитини в школі ще на сьогодні не створено. Але в цьому є свої позитивні та негативні сторони. Відсутність існування чіткої моделі випускника позбавляє вчителя конкретних орієнтирів, яким би він підпорядковував весь навчальний процес та свою діяльність. Разом з тим, в цьому є і свій плюс, бо відсутність такого зразка ідеалу надихає творчого вчителя на пошук, на те, щоб межі такого ідеалу особистості дитини не були закритими. Їх завжди можна розширювати. Оскільки кожен етап професійного, інтелектуального, духовного зростання самого педагога відкриває нові грані для зростання і становлення особистості дитини. Пригадаємо, що сьогодні вектор національної системи освіти спрямований до особистісно-орієнтованого навчання і виховання. А це значить, що особистості не можна вказувати шлях до розвитку, тим більше не можна показувати їй взірець для наслідування. Цим самим закреслюється право особистості на вибір. Великий філософ ХХ ст. ОШО пише: «С детьми человек должен быть очень терпеливым, очень бдительным, очень сознательным, чтобы не говорить ничего, что может помешать

возникнуть их собственному разуму... Разум возникает только когда возникает жажда знать... Готовые ответы никому не помогают, готовые ответы глупы и тупы... Дайте ему ситуацию, чтобы его разум обострился... Если ребёнок уверен в себе, его нельзя контролировать. Если он уверен, он утвердит себя, он попытается сделать всё по-своему. Он никогда не захочет ничего делать так, как это делает кто-то другой. Он отправится в своё собственное путешествие ... Он никогда не будет подражателем ... Он будет настолько живым, пульсирующим жизнью, что никто не сможет его контролировать ...» [11].

Отже, проблема ... У нас немає моделі випускника, але чи може вона бути? Хто може визначити її параметри? А може доречно поставити питання так: від моделі (ідеалу) вчителя до моделі (ідеалу) випускника? Але якщо буде створена модель вчителя, то де, під якою моделлю ми зможемо прописати ім'я педагога, який працює не лише розумом, а здебільшого серцем і душею. Цим самим ми загубимо неповторну особистість вчителя, загубимо школи, в яких є теж своє власне неповторне «я» з традиціями і стилем.

В такому випадку доречно говорити лише про високу вмотивованість навчання. Це буде кращим шляхом до якісного кінцевого результату навчання. Це по-перше. А по-друге, це наступність між всіма ступенями освіти: ДНЗ, початкова школа, основна, старша, професійна, вища. І по-третє, це те спільне, що об'єднує в своєму прагненні учасників становлення особистості школяра: вчителів, батьків, дітей. Чим більша площа перетину, тим більш якісний результат.

В м. Краматорську методичним об'єднанням вчителів проведено дослідження з метою виявлення моделі компетентного випускника початкової школи очима вчителів, батьків та учнів.

Модель очима вчителів відображає, в основному, перелік предметних та ключових компетентностей, які допомагають дитині вирішувати життєві проблеми. Вчителі, поряд з цим, зазначають, що початкова школа дає особистості дитини підґрунтя, базис, але надалі дитина потребує подальшого поступового зростання, що базується на наступності.

Модель випускника початкової школи очима батьків має деякі характерні риси, що відображають соціальний запит суспільства та актуальність сьогодення. А саме:

- вміти приймати рішення;
- знати свої права та обов'язки;
- вміти оцінювати себе;
- толерантно ставитись до людей інших національностей, культури та віросповідання;

- цінувати життя;
- обирати свій шлях у житті;
- вміти формувати якісно новий тип відносин між людьми;
- зберігати своє здоров'я (100% батьків);

Більш цікавою є модель очима дітей. Вона свідчить про те, що сьогоднішні діти – це вже якісно новий склад особистостей, адекватний часу та змінам у суспільстві. Думки дітей яскраво говорять про те, що вони володіють певним колом компетентностей і мають своє «Я». А саме:

- віра в себе і свої можливості;
- визнання свого «Я» та «Я» інших людей;
- планування своїх дій у житті;
- позитивне ставлення до себе;
- наявність власної думки;
- вміння долати труднощі;
- почуття відповідальності;
- прагнення залишити слід на Землі;
- сприйняття себе таким, як є;
- визнання та усвідомлення понят:

Я – творець, Я – знавець, Я – людина.

Разом з тим аналіз створених моделей компетентного випускника початкової школи дає змогу говорити про те, що об'єднує думки та погляди всіх учасників дослідження: вчителів, батьків, учнів.

З одного боку, ми спостерігаємо єдиний погляд на результат навчання, який де в чому відображає мету навчання вітчизняної педагогіки протягом багатьох років, а саме:

- випускник вміє застосовувати набуті знання в житті;
- усвідомлює себе громадянином своєї країни;
- володіє кращими моральними якостями.

З другого боку, аналіз дослідження показує, що сьогоднішні учасники процесу становлення особистості учня звертають увагу на такі компетентності учня, які відображають сучасні зміни в суспільстві, демократизацію системи навчання та виховання, гуманізацію освітнього процесу та прагнення до подальших змін з метою створення якісно нових ознак суспільства, в якому будуть жити сьогоднішні випускники початкової школи. А саме:

В соціальній сфері:

- дбайливо ставиться до загальнолюдських цінностей;
- має власну думку, вміє її висловлювати;
- вміє адаптуватись в різних життєвих ситуаціях;
- знає свої права та обов'язки;

- створює якісно новий тип взаємовідносин між людьми;
- вміє робити власний вибір та несе відповідальність за нього;
- позитивно ставиться до життя, людей та себе.

В особистісній сфері:

- має високу мотивацію навчальної діяльності;
- займає в будь-якій ситуації власну позицію;
- визначає власні помилки та намічає шляхи їх подолання;
- орієнтує себе на успіх в житті;
- усвідомлює своє Я;
- прагне навчатись протягом життя;

В сфері самоосвіти:

- здатний до самоаналізу;
- прагне до самовдосконалення;
- вміє оцінювати себе та свою діяльність.

В пізнавальній сфері:

- усвідомлює знання як найвищу цінність;
- вміє здобувати інформацію з різних джерел;
- відзначається високим пошуковим інтересом;
- прагне до творчого самовираження.

Оздоровча компетентність:

- веде здоровий спосіб життя;
- дбайливо ставиться до свого здоров'я.
- усвідомлює життя як найвищу цінність;

Отже, початкова школа, початкова освіта стає діяльнішою, творчою і для вчителя, і для учнів. Головне, що вчителі, батьки та учні глибоко розуміють, що навчально-виховний процес в школі формує не лише навчальні досягнення учнів, але й має цілісний вплив на особистість дитини.

Великий педагог В.О.Сухомлинський, родоначальник особистісно-орієнтованого навчання та виховання, взагалі вбачав головну мету школи в тому, щоб передати ту єдину життєву мудрість, яку називають умінням жити.

Тому я приходжу до висновку, що яку б модель ідеалу ми не створювали, вона буде актуальною лише протягом деякого проміжку часу. Життя постійно змінюється, разом з ним змінюються стереотипи, а значить – і ідеали. Давайте лише замислимось над тим, чи може сьогоднішній, створений нами, педагогами, ідеал бути щасливим через 10, 20, 30, 40 років? І, взагалі, для чого ми приходимо в світ і живемо? Чи для того, щоб відповідати зразкам, чи, може, для того, щоб прожити своє життя щасливо і залишити після себе добрі сліди. Дуже мудро

говорить про це ОШО: «... жизнь – это прекрасное таинство, которое нужно прожить, - а не проблема, которую надо разрешить ...» [11].

А тому я глибоко переконана, що сьогоднішня школа повинна, на-самперед, вчити дитину любити і дарувати дитині любов. Це єдина істина, яка буде вічною!

Я дозволяю собі словами мудреця ОШО звернутися до Вчителя: «Будь правдивым с самим собой. Ты не должен реформировать никого другого в этом мире. Если ты можешь расти сам, этого достаточно. Не будь реформатором, ... не пытайся изменить других. Если изменишься ты, этого послания будет достаточно» [11].

Вибір завжди за кожним із нас ...

Література

1. Конституція України.
2. Державна національна програма «Освіта: Україна ХХІ століття». – К., 1994.
3. Закон України «Про загальну середню освіту». – К., 1999.
4. Закон України «Про освіту». – К., 1996.
5. Державний стандарт початкової загальної освіти. – К., 2005.
6. Контроль та оцінювання навчальних досягнень учнів початкової школи. – К., 2002.
7. Регіональна програма впровадження компетентнісно орієнтованого підходу в навчально-виховний процес. – Д., 2004.
8. Савченко О.Я. Дидактика початкової школи. – К., 1997.
9. Амонашвили Ш.А. Здравствуйте, дети. – М., 1986.
10. Бондар В. Дидактика. – К., «Либідь», 2005.
11. ОШО. Ключи к новой жизни. – ИД «Весь», 2002.

ФОРМУВАННЯ ЖИТТЄТВОРЧОЇ КОМПЕТЕНТНОСТІ ВИПУСКНИКА СУЧАСНОЇ ШКОЛИ

Супрун І.В.,

методист з психологічної служби районного методичного кабінету Петровського відділу освіти м.Донецька

Система освіти ХХІ століття у відповідності з вимогами сучасного світу потребує переосмислення, практичної реалізації базових принципів компетентності (за концепцією ЮНЕСКО) – навчитися пізнавати, навчитися працювати, навчитися жити разом, навчитися жити.

На даному етапі педагогами, вченими створюється нова школа. Нова школа – це простір життя учня: тут він не тільки готується до життя, а й повноцінно живе, з цією метою вся діяльність навчального закладу будується так, щоб сприяти становленню особистості учня як

творця та проектувальника власного життя, гармонізації та гуманізації взаємодії між учнями і педагогами, школою та родиною на основі ідей самоцінності вибору особистістю життєвого шляху.

Як зазначають спеціалісти, школа життя, компетентності – це школа, яка:

- стурбована не навчальним планом, а планом життя учня (К.М. Вентцель);

- відповідає на суттєві питання життя людини, про його сенс та мету (М.І. Пирогов);

- допомагає перебудувати життя в загалі, організує соціальний досвід особистості, вчить, як організувати своє життя (С.Т. Шацький).

Зупинюсь на понятті, моделі, розвитку життєвої компетентності учнів.

Життєва компетентність – це уміння, знання, життєвий досвід особистості, її життєтворчі здібності, які необхідні для вирішення життєвих завдань та продуктивної реалізації життя як індивідуального життєвого проекту. Життєтворча компетентність передбачає свідоме та відповідальне відношення до виконання особистістю її життєвих та соціальних ролей.

І саме мистецтву виконання життєвих ролей і не вчить, на жаль, сучасна школа своїх вихованців.

Психологами закладів освіти району для визначення реальної сформованості у випускників шкіл життєтворчої компетентності було проведено діагностичну роботу серед саме випускників шкіл, педагогів, батьків.

На сьогоднішній день проблема формування компетентного випускника сучасної школи є однією з найактуальніших, тому психологічна служба закладів освіти району одним із пріоритетних напрямків своєї діяльності визначила психологічне забезпечення цього напрямку роботи. У ряді шкіл району створена і успішно функціонує система такого психологічного супроводу. Допомогти науково обґрунтувати і вирішити цю проблему, на думку районної методичної служби, зможе психолого-педагогічне дослідження.

У встановленні об'єкту, предмету та завдань дослідження практичні психологи орієнтувались на визначення: «Компетенція – 1. Добра обізнаність із чимось. 2. Коло повноважень будь-якої організації, установи або особи». *Компетентнісний підхід до навчання* – спрямованість процесу навчання на формування в учнів життєвих (ключових) компетентностей як важливого результату навчання».

Об'єктом дослідження були обрані учні 11-х класів, педагоги навчальних закладів, батьки випускників шкіл. Предмет дослідження – рівні сформованості компетентностей.

Завдання дослідження:

- психологічне обґрунтування доцільності компетентнісного підходу до навчання;
- визначення рівня сформованості аспектів життєтворчої компетентності;
- співвіднесення самооцінки учнів з результатами експертного оцінювання педагогами та батьками сформованості ключових компетентностей;
- підготовка рекомендацій щодо формування компетентного випускника сучасної школи для учнів, їх батьків, педагогів;

Враховуючи специфіку організації роботи з напрямку, визначені терміни проведення психолого-педагогічного дослідження: 2005-2006 та 2006-2007 навчальні роки. Робота спланована таким чином:

1. Підбір діагностичного пакету для роботи за проблемою – вересень-жовтень 2005 року.
2. Діагностична робота в 11-х класах – лютий 2006 року.
3. Підведення підсумків діагностичної роботи. Проведення підсумкової науково-практичної конференції – березень-квітень 2006 р.
4. Підготовка рекомендацій для всіх учасників навчально-виховного процесу – травень 2006 р.
5. Повторна діагностика – жовтень 2006 р.
6. Вивчення ефективності проведеної роботи – травень 2007 р.
7. Підведення підсумків роботи по району.

Вивчались наступні компоненти життєтворчої компетентності: уміння самостійно приймати рішення та нести відповідальність за результати своєї діяльності; уміння пристосовуватись до змін середовища (адаптованість); уміння долати труднощі; уміння робити усвідомлений вибір; рівень сформованості життєвих ідеалів, цінностей; уміння активізувати внутрішні життєві сили; здатність використовувати знання на практиці; вміння поставити мету та організувати її досягнення; вміння визначити свою роль у навколишньому світі; готовність до свідомої життєдіяльності. Було опитано 323 учні 11-х класів, 175 батьків та 164 педагоги. Оцінювання рівня сформованості певних якостей проводилось за 10-бальною системою. Результати визначеного рівня сформованості життєтворчої компетентності надані в таблицях:

Компетентність	Учні (середній бал)	Педагоги (середній бал)	Батьки (середній бал)
Життєтворча	7,4	7,5	7,6

Життєтворча компетентність

№ пп	Критерій компетентності	Оцінка		
		Учні	Педагоги	Батьки
1	Уміння самостійно приймати рішення і нести відповідальність за результати своєї діяльності	7,4	7,5	7,6
2	Уміння пристосовуватись до змін середовища (адаптованість)	7,6	7,5	7,8
3	Уміння долати труднощі	7,5	7,7	7,5
4	Робити усвідомлений вибір	7,3	7,4	7,5
5	Рівень сформованості життєвих ідеалів, цінностей	7,8	7,5	7,6
6	Уміння активізувати внутрішні життєві сили	7,8	7,7	7,7
7	Здатність використовувати знання на практиці	7,7	7,6	7,6
8	Вміння поставити мету та організувати її досягнення	7,1	7,2	7,5
9	Вміння визначати свою роль у навколишньому світі	7,2	7,4	7,4
10	Готовність до свідомої життєдіяльності	7,1	7,4	7,4

Далі зупинюсь на моделі компетентного випускника школи, яку розроблено Е.М. Павлютенковим, у центрі якої – підхід до дитини як цілісної особистості, створення сприятливих умов для її самовизначення. Основним компонентом, на думку автора, є самовизначення учня у різних сферах життєдіяльності, що зумовлено об'єктивними вимогами суспільства, а також віковими особливостями розвитку учня.

Центральною ідеєю моделі є ідея самоцінності, унікальності людини при умові її реалізації в системі гуманістичних відносин відповідно до інтересів та потреб інших людей, стимулювання формування системи творчого відношення до світу, до людей, до себе.

Автор виділяє основні напрямки роботи практичних психологів, педагогів для розвитку життєтворчої компетентності:

- проведення комплексної діагностики психофізіологічних, соціальних, моральних та інших особливостей учнів, рівня розвитку окремих особистісних сфер, домінування будь-якої з них;
- ознайомлення з різноманітними способами самопізнання та самодіагностики;

- введення до навчальних програм курсу «Пізнай себе» тощо;
- проведення тренінгових занять з метою розвитку креативних характеристик мислення, емоційно-вольової сфери, само орієнтації;
- розвиток різноманітних форм урочної та позаурочної творчої діяльності;
- створення ситуації вибору в різних сферах життєдіяльності з наступним аналізом, імітаційне моделювання таких ситуацій;
- знайомство учнів з життям та діяльністю видатних людей, які проявили себе в історії країни, світовій історії як яскраві індивідуальності;
- проведення спільних заходів з батьками, педагогами, які дозволяють виявити позитивні результати творчої діяльності, отримати досвід індивідуальної, групової, колективної творчості (фестивалі, робота шкільних театрів, гуртків, студій, тематичні вечори, виставки, олімпіади, змагання, презентації тощо), досвід спілкування та взаємодії з людьми;
- залучення учнів до ділової сфери, до самостійної підприємницької діяльності, яка пов'язана з цивілізованим бізнесом.

Хотіла б закінчити словами Маніфесту Матері Терези:

Життя – це можливість. Використовуй її.

Життя – це мрія. Реалізуй її.

Життя – це виклик. Приймай його.

Життя – це гра. Грай.

Життя – це таємниця. Пізнай її.

Життя таке чудове – не зіпсуй його.

Це твоє життя. Борись за нього.

Література

1. Вишнякова С.М. Профессиональное образование. Словарь. М-Новь, 1999
2. Гелбутівська Т. Алгоритм розвитку життєвої компетенції. Круглий стіл// Директор школи, ліцею, гімназії, №3, 2003.
3. Єрмаков І. 12-річна школа в контексті життєтворчості особистості.// Директор школи № 13, 2004.
4. Єрмаков І. Педагогіка життєтворчості: орієнтири для ХХІ століття. Кроки до компетентності та інтеграції в суспільство. Науково - Методичний збірник.- Київ: Контекст, 2000,-с.18-19
5. Павлютенков Е.М. Формирование мотивов выбора. – К., 1989.
6. Хуторской А.В. Содержание понятия «компетенция» по отношению к личности ученика, по отношению к способам деятельности. Современная дидактика, учебник нового века //С-П-М-Х-М.2001

7. Циба В. Життєва компетентність у соціальній психології. Кроки до компетентності та інтеграції в суспільство. Науково-методичний збірник. Київ, Контекст, 2000 с.87-93

8. Шишов С. Понятие компетенции в контексте качества образования // Стандарты и мониторинги в образовании, № 2,1999.

СУЧАСНА ШКОЛА Й ПРОБЛЕМИ ОСВОЄННЯ ЖИТТЄВИХ І СОЦІАЛЬНИХ РОЛЕЙ

Дерев'янкiна Н.В.,

директор загальноосвітньої школи I-III ступенів № 80 м. Донецька

У перехідний період, коли зживають себе старі форми життя, які не задовольняють проблемам нового часу, коли в суспільстві загострюється жага культурного оновлення і вироблення нового світосприйняття, особливої уваги набувають нові стратегічні пріоритети освіти. Виклики ХХІ століття і зміна парадигми освіти в бік компетентнісного підходу як шляху до вирішення життєвих проблем особистості зобов'язують педагогічні колективи шукати свої інноваційно – перетворювальні освітні моделі. Серед викликів ХХІ століття можливо виділити наступне.

- соціально – економічні перетворення в сучасному суспільстві поглибили соціальну та моральну нестабільність великої частини родин. Деякі сім'ї не мають можливості для задоволення різноманітних запитів дитини і тієї внутрішньої культури, без якої не може бути духовної єдності між батьками й дітьми. У суспільстві (у школі) зростає відсоток неповних, асоціальних сімей. Крім того, бідність більшої частини населення, нестабільність економічної ситуації, відсутність повноцінного соціального захисту, невпевненість у майбутньому примушує громадян України виїжджати на роботу за кордон, що в значній мірі відображається на дитині, її емоційно – психологічному стані, утруднює процес виховання. Але і в повних забезпечених родинах діти у зв'язку з постійною зайнятістю батьків відчують себе самотніми (соціально-педагогічні дослідження показали, що вже в початковій школі понад 70% дітей глибоко самотні). Усе це породжує проблему соціального сирітства. Посилує проблему те, що наявність телефонів довіри, кабінетів психоаналітиків для дітей спостерігається лише у великих містах.

Один із можливих шляхів вирішення цієї проблеми – створення моделі **школи – родини**. Усвідомлюючи те, що особистий приклад батьків, образ життя родини, взаємостосунки в ній старших і молодших поколінь мають глибоку якісну своєрідність, яка навряд чи може

бути замінена школою та іншими інститутами суспільного виховання, враховуючи проблему соціального сирітства, деградації сім'ї як головного осередку суспільства, вважаємо створення школи – родини одним із можливих освітніх проектів розв'язання проблеми. Основна місія такої школи – як родинне виховання, вільне від формалізму і авторитаризму, уміння педагогів приблизити оточення в школі до сімейного, так і вплив школи на привнесення до атмосфери родин, у яких виховуються діти, суспільних цінних стимулів і мотивів.

Основна мета школи–родини – **соціальне виховання, освоєння вихованцями соціальних і життєвих ролей.**

Школа–родина повинна забезпечити виконання ряду соціальних функцій. А саме:

- виховної – соціалізація молодого покоління;
- господарчо-побутової – підтримка фізичного здоров'я школярів і педагогів – членів родини, допомога молодшим і старим;
- економічної – одержання можливості заробітку матеріальних коштів кожним членом родини, матеріальна підтримка тих, хто того потребує;
- соціального контролю – відповідальність членів школи – родини за поведінку кожного в суспільстві, у різних сферах діяльності, обов'язки між педагогами і дітьми, старшого покоління за молодше;
- духовного спілкування – духовне збагачення кожного члена родини;
- соціально-статусної – надання членам родини визначального соціального положення в суспільстві;
- дозвільної – організація раціонального дозвілля, розвиток взаємного збагачення інтересів кожного члена родини;
- емоційної – психологічний захист кожного члена родини, організація емоційної стабільності особистості, психологічної терапії;
- життєвої – підготовка до життя, розвиток самостійності, творчих здібностей, допомога в розвитку, самовизначенні і самореалізації.

В основу концепції школи–родини покладена ідея особистісно-соціального виховання, головними механізмами якої є, по-перше, персоналізовані (особистісні) і, по-друге, соціально орієнтовані відношення, які подають колектив як гуманне організоване співтовариство. Ефективне виховання здійснюється в особливого рода співтоваристві – колективі–родині. Колектив–родина виступає як “поле” для розвитку у вихованців досвіду “бути особистістю”, створює благодатні умови як для індивідуального розвитку кожного члена родини, так і для його соціалізації.

Основні орієнтири для педагогічного колективу в школі–родині – створення родинної атмосфери, виховання “почуття гнізда”, набуття учнями в процесі шкільної освіти життєвого досвіду, багатства емоційного, духовного, творчого життя.

У зв'язку з приведенням до реалізації моделі “Школа – родина” особливої уваги набувають питання виховання. Саме виховання, а не навчання формує людину. Освіта, як явище культури, виступає як феномен культури лише тоді, коли є процесом становлення людини як суб'єкта своєї життєдіяльності.

Пошук педагогічним колективом Донецької загальноосвітньої школі 1-III ступенів № 80 відповідей на актуальні питання сьогодення призвів до створення у 2006 році авторської моделі школи–родини, яка покладена в основу Концепції розвитку школи на 2006-2016 роки. Провідну роль у діяльності членів педколективу школи набуває саме процес виховання, його вдосконалення.

У зв'язку з втіленням моделі школи–родини важлива складова діяльності членів педколективу – посилення у педагогічній діяльності на основні принципи виховання у сім'ї, а саме: міри у вихованні, особистого прикладу, вимоги до людини й поваги до неї, діалогічності, опори на позитивне, красу та почуття.

Зміст виховання в школі–родині визначається єдністю двох компонентів:

- **живої гуманістичної етики** в основі якої лежить здобуття через загальну систему взаємостосунків, колективні творчі справи та освітні технології, які базуються на соціальній взаємодії, досвіду ціннісних відносин

- **сукупності виховних ідей**, які покладені в основу моделі школи–родини і реалізуються через цільові комплексні програми

Жива гуманістична етика

Суть гуманістичної етики школи–родини – любов до ближнього, прийняття індивідуальності, усвідомлення самоцінності кожного члена родини, виховання й розвиток любов'ю. Вища етика – закон сполучених посудин: чим більше любові та добра, тим менше ненависті й зла.

Крім того, досвід ціннісних відносин, здобутих у школі–родині, дуже важливий для формування життєвої компетентності учнів, підготовки до життя в родині та соціумі.

Сукупність виховних ідей

Другий компонент змісту виховання в школі–родині – це сукупність виховних ідей. Їх шість. Вони забезпечують, насамперед, виконання соціальних функцій, які є основою моделі школи – родини й реалізуються через цільові комплексні програми. Це забезпечує системний, діяльнісний, особистісно зорієнтований підходи в організації виховного процесу у школі.

Ідея розвитку та самовдосконалення

Враховуючи один з аспектів виховної функції родини (і школи – родини відповідно), а саме: формування особистості дитини, розвиток здібностей і нахилів – одна з виховних ідей, на якій буде робити акцент у своїй діяльності педколектив, це ідея розвитку і самовдосконалення. З метою її реалізації буде створена й приведена до реалізації цільова комплексна програма “Я – особистість”.

Мета: розвивати інтелект і почуття дітей, виявляти та розвивати їхні здібності, озброювати засобами самовдосконалення, створювати умови для саморозвитку і самовиховання особистості.

Умови для розвитку та самовдосконалення:

бажання самого вихованця;

системність;

наявність індивідуального плану самовдосконалення.

Орієнтований індивідуальний план самовдосконалення учня.

Розумове виховання (розвиток пам’яті, мислення, уваги, фантазії, комунікативних здібностей).

Виховання сили волі (відмова від лінощів, поганих звичок).

Дотримання порядку денного.

Заняття спортом, гігієною тіла, загартування.

Вивчення одного із видів мистецтв.

Перелік книг, які необхідно прочитати.

Опанування методами самопізнання, засобами саморозвитку (переконання, навіювання, вправи, техніка швидкого читання, тренування).

Ідея утвердження культу праці.

Оскільки одна із соціальних функцій родини – господарчо-побутова – значна увага в школі–родині надається трудовому вихованню, утвердженню культу праці.

Мета: залучення учнів до різноманітних видів суспільно-корисної діяльності, вироблення трудових умінь і навичок, формування професійних інтересів і нахилів учнів.

Утверджувати культ у праці – це привчати до праці настільки, що людина не могла жити без неї!

Уся школа на повному самообслуговуванні: учні стежать за чистотою в навчальному приміщенні, чергують, прибирають, виконують дрібний ремонт обладнання, тримають у чистоті своє робоче місце, одяг, іграшки.

З 4-го класу кожний учень одержує трудову книжку, в якій ведеться облік його суспільно корисної діяльності: зміст і обсяг роботи, витрати часу.

За кожним класом буде закріплена дослідна ділянка, розподілені завдання з вирощування сільськогосподарських культур, овочів, фруктів. Планується проведення конкурсу “Юний господар” на кращий збір урожаю. Зібраний урожай буде використовуватися для приготування страв у шкільній їдальні.

У табелях успішності та вихованості обов’язково буде виставлятися оцінка за ставлення до праці на суспільне благо.

Ідея олюднювання

Мета: навчити любити й поважати людину, жити для людей. Через добротворчі справи, через залучення до культури, уроки етики, тренінги утверджувати людську гідність, довіру, любов до ближнього. Викоринювати насильство, хамство, агресивність, пропагувати добро та милосердя.

Через втілення цільової комплексної програми “Я – Людина” буде продовжена робота з виховання поваги до старих, ветеранів війни, праці, педагогічної діяльності, допомога малим, немічним, убогим, хворим. Планується відтворення тісних зв’язків (шефства) між старшими й молодшими класами школи, тимурівського, волонтерського руху.

Ідея відповідальності за збереження та зміцнення здоров’я

Роль сім’ї у ставленні кожного її члена до власного здоров’я дуже велика. Цьому потрібно навчати з раннього віку. Враховуючи те, що майбутніх мам, батьків виховують у школі, педагогічний колектив вважає за важливе закласти в школярів фундамент майбутнього здорового способу життя. Крім того, важливим є усвідомлення кожним педагогом, що збереження власного здоров’я і власний приклад з цього питання, відіграє велику роль у вихованні учнів.

Буде продовжена робота з реалізації цільової комплексної програми “Здоров’я”.

Ідея “почуття гнізда”

Реалізація ідеї можлива через впровадження цільової комплексної програми “Родовід”.

Мета: виховувати почуття турботи й гордості за те місце, де народилася і живе людина.

Форма і методи роботи будуть спрямовані на виховання любові і поваги до матері, батька, рідного вогнища, краю, школи, формування відповідальності за свою сім'ю, колектив, продовження і підтримання честі свого роду.

Ідея життєвих фаз і традицій

Перша фаза (вересень – жовтень)

“Вчимося спілкуванню”

Мета: виховання культури міжособистісного спілкування (між однокласниками, між старшими і молодшими учнями, учителями й учнями), прищеплення навиків культури людських стосунків, виховання почуття любові, дружби і братерства.

Друга фаза (листопад – грудень)

“Вчимося мислити”

Мета: навчити мислити та приймати нестандартні рішення, виховувати моральні почуття, розвивати розумову діяльність.

Третя фаза (січень – березень)

“Вчимося творчості”

Мета: навчити учнів кожну справу виконувати творчо. Заохочувати їх до різних видів творчості. Виховувати почуття гордості і радості за добре виконане завдання.

Четверта фаза (квітень – травень)

“Вчимося підбивати підсумки”

Мета: підводяться підсумки трьох фаз: як навчилися спілкуванню, як навчилися мислити, творчо жити й працювати.

П'ята фаза (червень – серпень)

“Вчимося відпочивати”

Мета: виховання відповідальності за збереження і зміцнення здоров'я, навчити дітей активному і змістовому відпочинку.

Кожна фаза має свій зміст, форми, методи. Вона не обмежена в часі, і органічно переходить у наступну, удосконалюється, поглиблюючись у своєму розвитку, тобто, робота щодо виховання розвитку культури спілкування, розумових здібностей та творчості триває протягом усього навчального року, а під час тієї чи іншої фази акцентується увага на її змісті, відпрацьовуються навички й уміння, набуваються нові знання.

Таким чином, виховна система школи подана двома компонентами: живою гуманістичною етикою й сукупністю шести виховних ідей, кожна з яких закріплена в цільових комплексних програмах.

Виховна ідея	Цільова комплексна програма
Ідея розвитку й самовдосконалення	“Я – особистість”
Ідея утвердження культу праці	«Школа – сад»
Ідея олюднювання	«Я – Людина»

Ідея «почуття гнізда»	«Родовід»
Ідея відповідальності за збереження і зміцнення здоров'я	«Здоров'я»
Ідея життєвих фаз і традицій	«Життєдіяльність»

Реалізація всіх цільових програм забезпечує системний, діяльнісний підхід до виховання учнів і спрямовує діяльність педагогічного колективу на досягнення учнями якостей, визначених «Моделлю випускника школи – родини».

Прогнозуючий результат

Завдяки реалізації цільових комплексних програм, покладених в основу авторської моделі школи – родини, можливе створення освітнього простору спільної життєдіяльності і спілкування членів педагогічного і учнівського колективів, цілеспрямованого на освоєння життєвих і соціальних ролей з опорою на такі ціннісні орієнтири, як праця, здоров'я, любов, доброта, життєва активність, воля, родина.

Модель випускника школи-родини

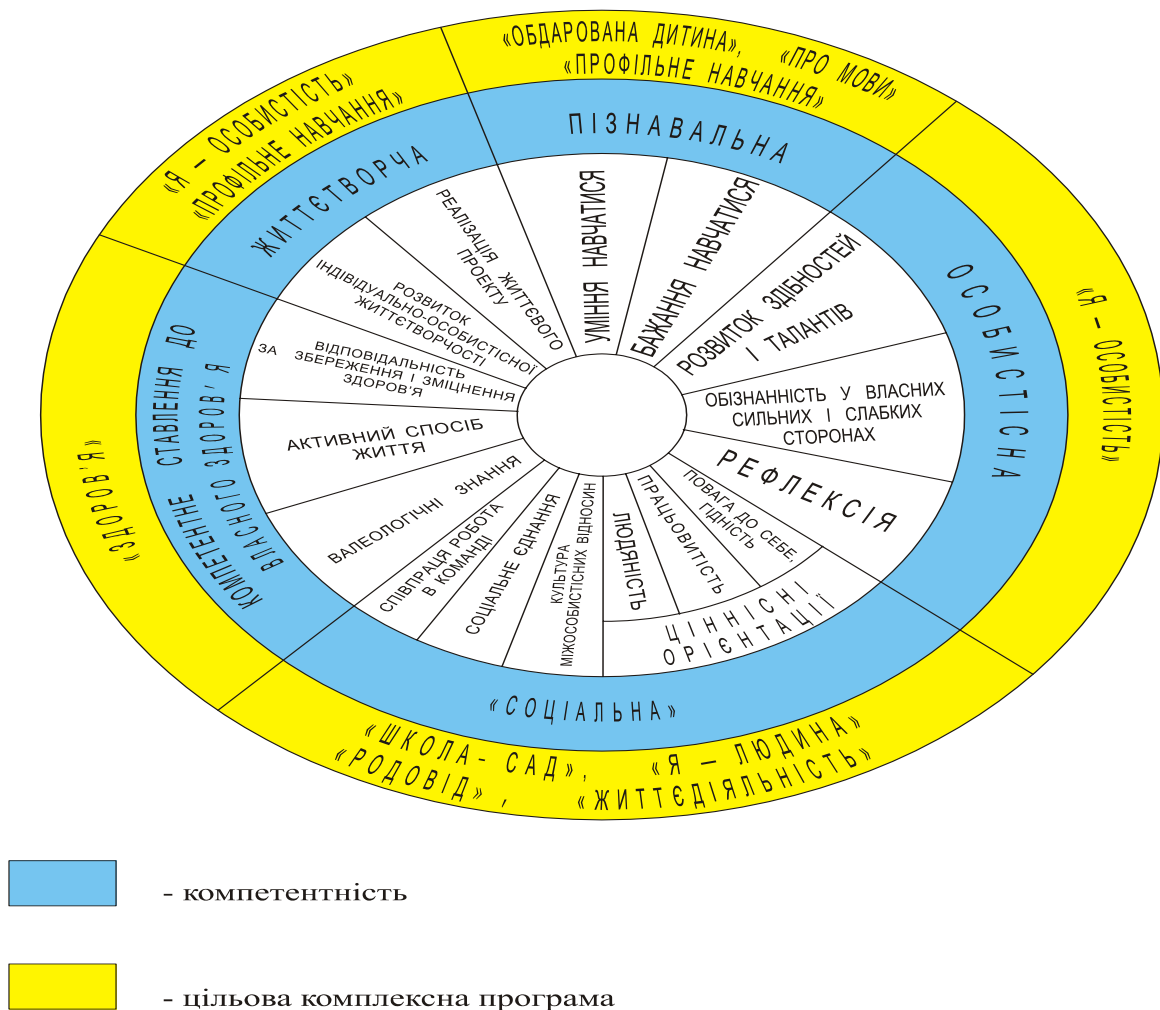

СТРАТЕГІЇ ТА ПРОЕКТИ РОЗВИТКУ І САМОРОЗВИТКУ ОСОБИСТОСТІ В УМОВАХ КОМПЕТЕНТІСНО ОРІЄНТОВАНОГО НАВЧАННЯ

Костенко І.А.,

*директор загальноосвітньої школи I – III ступенів № 97
з поглибленим вивченням англійської мови м. Донецька*

Ідрісова Л.І.,

*заступник директора з навчально-виховної роботи загальноосвітньої
школи I-III ступенів № 97 з поглибленим вивченням англійської мови
м.Донецька*

Два мира есть у человека:
Один, который нас творил.
Другой, который мы от века
Творим по мере наших сил.

Н. Заболоцкий

Компетентісно орієнтований підхід – один із нових концептуальних орієнтирів, напрямків розвитку змісту освіти в Україні та розвинених країнах світу.

Саме набуття життєво важливих компетентностей може дати людині можливість орієнтуватися в сучасному суспільстві, сприяє формуванню в особистості здатності швидко реагувати на запити часу.

У сучасній школі компетенції учнів зорієнтовані на розвиток суб'єктивності й пов'язані з культурою мислення, аналітичною рефлексією, самостійністю й відповідальністю за прийняття рішень в органічній єдності з духовно-моральними, ціннісними установками особистості. Під поняттям «компетентісний підхід» розуміють формування та розвиток ключових і предметних компетентностей особистості.

Компетентісний підхід в освіті потребує трансформації всього змісту освіти для всіх учнів на суб'єктивні надбання одного учня.

Ми вважаємо, що основними компетентностями для учнів школи повинні бути: пізнавальна, особистісна, самоосвітня, соціальна, творча.

Однією з найважливіших умов високої професійної діяльності сучасного вчителя є постійне вдосконалення своєї психолого-дидактичної компетентності з питання вибору адекватних методів та прийомів навчання. Загальновідомо, що в процесі онтогенетичного розвитку учнів виникає ситуація, коли незмінна форма діяльності перестає відігравати формуючу роль у розвитку особистості учня.

У нашій школі застосовуються особистісно-рольовий принцип організації навчально-виховного процесу концепції кандидата психологічних наук, доцента кафедри педагогіки та психології ДонНУ

Руденка О.В. Особистісно-рольовий підхід – фундаментальний принцип, спільний для соціології, психології та педагогіки, фіксує той факт, що його системно утворюючими факторами виступають особистість учня й соціальна (навчальна) роль. У концепції розвивально-рольової форми модульних уроків цей принцип реалізується через ряд інших методологічних принципів розвитку соціальних компетентностей:

- сумісної продуктивної діяльності;
- максимуму індивідуальної самореалізації;
- інтенсифікації діяльності шляхом цільового спілкування (інформаційного, ділового, міжособистісного);
- зміни навчальних ролей (розвиток рольової перспективи);
- оптимізації пізнання й розуміння (принцип герменевтики).

До числа найбільш значущих ролей учнів, які розвивають життєві компетентності, відносяться: навчальні ролі «доповідника», «ерудита», «опонента», «рецензента», «оцінщика», «лічильника», «консультантів», «асистентів», «складальників підсумкового опорного конспекту» тощо.

Роль учителя зводиться до контроль-консультативно-корективної функції. Усе це дозволяє розвивати соціальні, полікультурні, комунікативні, самоосвітні, інформаційні та творчі компетентності учнів.

Сучасна школа потребує здійснити перехід від принципу освіти «однакової для всіх» до освіти за особистісними здібностями та суспільними потребами, тобто до диференціації навчання у відповідності до здібностей та інтересів учнів. Педагогічний колектив загальноосвітньої школи № 97 кілька років займався вивченням умінь учнів самостійно здобувати необхідні знання, вивченням розвитку «економічності» мислення, темпу просунення при формуванні узагальнення .

Виявилося, що здібні учні під час розв'язання математичних задач (за Крутецьким) отримали правильну відповідь за 35 секунд, хоча еталонне розв'язання мало тривати 50 секунд. Учні із середніми здібностями отримали правильну відповідь за 4 хвилини 10 секунд. А учні з низькими здібностями до математики отримали правильну відповідь тільки за 10 хвилин 12 секунд та й то за допомогою вчителя.

Усе це привело до висновку, що навчати таких різних за здібностями учнів в одному класі неможливо, тому що підготовка дітей у різнорівневому класі залишається різнорівневою. За таких умов неможливо привести у відповідність темпи навчання, зміст програми, форми, методи, прийоми навчання з можливостями, здібностями та інтересами учнів. Немає універсальних методів навчання, які б допомогли в рівній

мірі розвинути всі необхідні компетентності учнів з різними здібностями.

Тому ми під класом стали розуміти групи дітей одного віку, але з однаковою готовністю та інтересами до предметів, що вивчаються. Таку групу дітей ми назвали потоком. Тобто потік – це частина загального складу учнів, поділеного для засвоєння одиниці змісту освіти в залежності від ступеню навченості, інтересів та схильностей. За цими ознаками паралель класів поділяється на три потоки:

- **Просунутий потік** складається із учнів без прогалин в знаннях, з високим темпом навчання, з дивергентним мисленням, для яких можна застосовувати пошукові методи навчання.

- **Базовий потік** складають учні, які мають середній темп навчання, з прогалинами в знаннях до 15%, можуть сприймати репродуктивно-пошукові методи навчання.

- **Спеціальний потік**, де учні з прогалинами в знаннях перевищують 15%, з низьким темпом просування в оволодінні знаннями, мають багато утруднень, потребують постійно додаткових роз'яснень учителя, не можуть самостійно засвоювати знання, схильні тільки до репродуктивних методів навчання.

Потоково-модульне навчання дозволяє здійснювати диференційований підхід до розвитку основних життєвих компетентностей учнів з використанням різних технологічних інновацій, а саме:

- технологія різнорівневого навчання;
- рівнева диференціація;
- модель гнучкого складу потоку;
- поточна система навчання;
- динамічні потоки.

Розподіл учнів за потоками здійснюється за результатами психолого-педагогічного тестування та з урахуванням бажань учнів та їх батьків. Найбільш ефективним для розвитку різних видів компетентностей учнів виявилось сполучення поточності лінійної з поточністю за інтересами. При цьому різновиді зовнішньої диференціації предмети, які є поточними за вибором учнів, вивчаються за 2-4 цикли, а протягом часу навчального року, що залишився, учні поглиблюють та розширюють свої знання після вивчення базової програми завдяки варіативній частині навчального плану. Саме потоково-модульне навчання дозволяє кожному учневі вибрати свою траєкторію руху дидактичним модулем, свій темп розвитку компетентностей та їх різновид. Цьому допомагають консультації з ліквідації прогалин в знаннях: випереджальні, творчі, поточні, циклічні, річні, які передбачені модульною технологією навчання.

Завдяки зануренню в предмет через стиснення часу вивчення базових дисциплін, відбувається розвиток соціальної, полікультурної, комунікативної компетентностей, особливо завдяки розвиваючорольовому підходу, стає можливим розвивати в учнів співчуття, вміння слухати, виховувати взаємоповагу учнів один до одного, розвивати інформаційну компетентність завдяки самостійній роботі з підручниками, з додатковою літературою. Компетентність самоосвіти та саморозвитку можливо розвивати в умовах нашої школи завдяки підготовці учнів до викладання нового матеріалу в ролі доповідників, опонентів, рецензентів, ерудитів.

Залучення учнів до підготовки повідомлень та рефератів, виконання конкурсних, науково-дослідних робіт для участі в конкурсах, МАН допомагає розвивати в учнів компетентність продуктивної творчої діяльності. Особливо в цьому допомагає шкільне наукове товариство із науковими секціями відділень МАН, а також участь у предметних олімпіадах і конкурсах, науково-практичних конференціях, міських першостях, у конкурсах–звітах. Вагомий вклад у розвиток цих компетентностей вносить робота вчителів-менторів з талановитими та обдарованими дітьми за індивідуальними програмами розвитку та саморозвитку, творчі зв'язки із ученими ВНЗ, участь в інтелектуальних іграх, бліцах, брейн-рингах, „мозкових штурмах”, олімпіадах „Кенгуру”, „Золотий ключик”, олімпіадах в мережі „Інтернет”, у конкурсах інтелектуалів „Крок у майбутнє”, шкільних конкурсах „Учень року”, у театральних, пісенних фестивалях, гала-концертах, конкурсах художньо-естетичних умінь, шкільному науковому товаристві.

Для розвитку творчих компетентностей учнів використовуються такі напрямки роботи:

- аналіз та відбір науково-теоретичної та методичної інформації, яка була б пов'язана з різними аспектами розвитку інтелектуально-творчих здібностей учнів;
- розробка та апробація в практиці навчально-виховного процесу нестандартних прийомів активізації творчої діяльності учнів;
- пошук різних варіантів узагальнення та розповсюдження найбільш цікавих ідей, прийомів, методичних розробок учителів, спрямованих на розвиток творчих здібностей учнів;
- пошук різних напрямків творчого співробітництва з педагогічними та суспільними організаціями України;
- створення альманахів колективної творчості учнів та вчителів, захист наукових проектів;
- робота Школи розвитку інтелекту.

Усе це дозволило протягом останніх років Донецькій школі № 97 за результатами предметних Всеукраїнських олімпіад та обласних конкурсів МАН посідати перше місце за рейтингом шкіл в районі. Це свідчить про зростання творчої компетентності учнів.

Моніторинг результативності участі в II (районному) етапі Всеукраїнських олімпіад з базових дисциплін учнів ЗОШ № 97

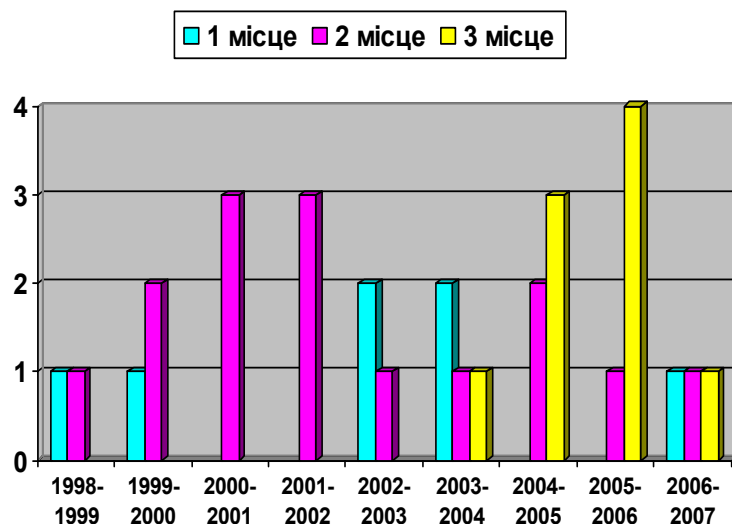

Моніторинг результативності участі в обласному конкурсі науково-дослідних робіт учнів-членів МАН

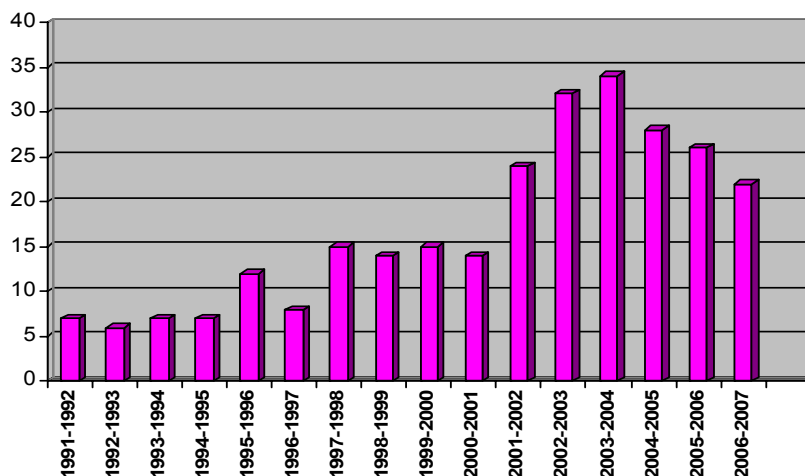

РЕАЛІЗАЦІЯ КОМПЕТЕНТНИХ ЗАСАД МОДЕЛІ ВИПУСКНИКА 12-РІЧНОЇ ШКОЛИ

Коробка Л.П.,

директор навчально-виховного комплексу № 66 м. Дніпропетровська

У Концепції загальної середньої освіти підкреслюється, що “слабким місцем нашої школи є несформованість у частини її випускників...достатньої життєвої компетенції...” І тому пріоритетним завданням є:

- “виховання школяра як громадянина України, національно свідомої, вільної, демократичної, життєво та соціально компетентної особистості, здатної здійснювати самостійний вибір і приймати відповідальні рішення у різноманітних життєвих ситуаціях”;

- “становлення в учнів цілісного наукового світогляду, загальнонаукової, загальнокультурної, технологічної, комунікативної і соціальної компетентностей на основі засвоєння системи знань про природу, людину, суспільство, культуру, виробництво, оволодіння засобами пізнавальної і практичної діяльності.”

Пошук рішень, за допомогою яких можна було б виконати завдання, безумовно веде до створення моделі випускника: який кінцевий продукт ми бажаємо отримати. Моделі випускника (як кінцевої мети) багато уваги приділяється ідеологами школи життєтворчості. У вступному слові до книги “Життєва компетентність особистості” її автори підкреслюють, що “місія нової школи полягає в тому, щоб допомогти кожній молодій людині усвідомити сенс свого життя...оволодіти універсальними константами життєвого світу,...визначити орієнтири в її розвитку, систему смисложиттєвих координат, у яких вона може існувати. Які домінують людини, такий і її домінуючий образ світу, таке щастя і нещастя, таке й обличчя її для інших людей”.

Досвід, накопичений нашим навчальним закладом за 35-літню історію, показує, що ті чесноти, які були необхідні молодій людині в радянські часи, не завжди дозволяють їй адаптуватися до сьогодення. Ми бачимо, що потрібні не просто знання, а прагнення до нових знань, усвідомлення необхідності безперервного самовдосконалення, цілеспрямованості в їх отриманні, а також “уміння практичного і творчого їх застосування”; необхідна не просто виконавська дисципліна, а здатність працювати в групі, толерантність стосовно міркувань і думок інших осіб. Необхідною сьогодні стає компетентність у розв’язуванні проблем (виділення проблеми, її аналіз), спритність і впевненість під час зустрічі з відкритими проблемами, що мають декілька варіантів розв’язань, з несподіваними рішеннями. Важливим стало вміння пра-

цювати з різними джерелами інформації, у тому числі іноземними та електронними(для цього потрібно знання комп'ютера та хоч би однієї іноземної мови), критично аналізувати ці джерела перед використанням .



І, крім цих компетенцій (хіба це мало), школа повинна виховувати школяра як громадянина України, “як людини моральної, відповідальної, людини культури з розвиненим естетичним і етичним ставленням до навколишнього світу і самої себе”. Спираючись на завдання, сформульовані в нормативних документах, та концептуальних засадах “школи життєтворчості”, власний досвід, навчальний заклад створив наступну модель компетентного випускника.

Розробка моделі – це перший крок. Щоб знайти засоби отримання результату, необхідно проаналізувати навчально-виховний процес та ввести в нього необхідні зміни. Автори книги “Проектне бачення компетентісно спрямованої 12-річної середньої школи” І.Г.Єрмаков та Д.О. Пузіков вважають, що “компетентісний підхід до середньої освіти може розглядатися як вітчизняна науково-освітня ініціатива щодо розвитку й упровадження в практику концепції сталого розвитку, осві-

ти в інтересах сталого розвитку”. Саме з цих позицій було проаналізовано освітній процес у навчальному закладі і зазначено, що для переходу до компетентнісного навчання і виховання, необхідні зміни змістового, технологічного, управлінського характеру. Потрібні зміни у навчально-матеріальній базі.

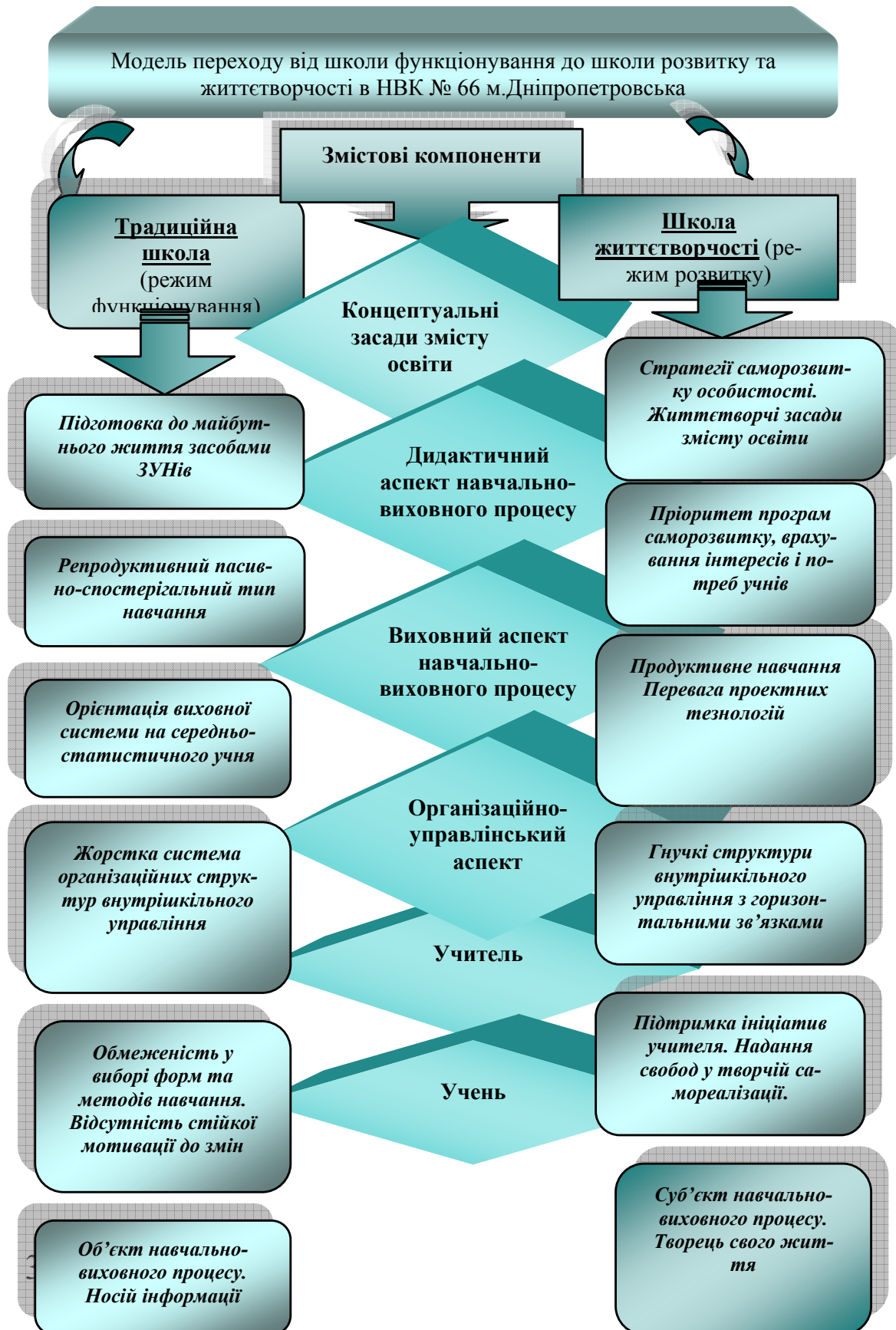

Проаналізувавши таким чином освітній процес, почали створювати умови, необхідні для отримання “продукту” – моделі компетентного випускника. Ці умови були узагальнені в моделі громадянського виховання.

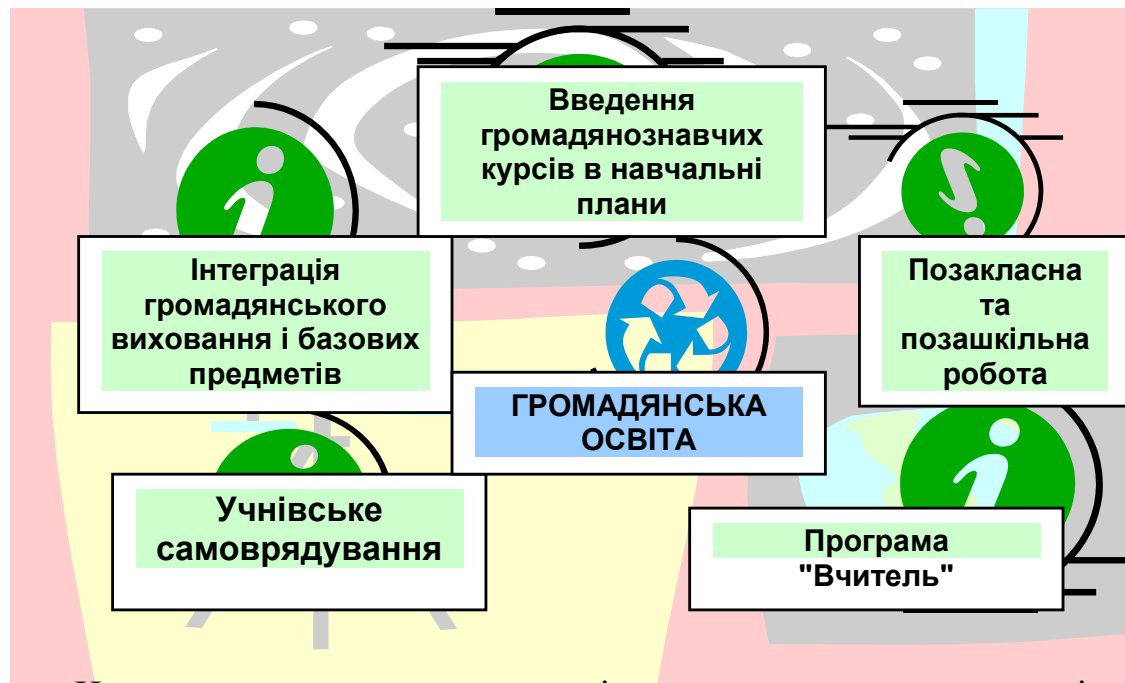

Не зупиняючись детально на всіх складових частинах моделі громадянського виховання, звернемо увагу, перш за все, на провідні критерії компетентнісного підходу:

1. Освіта - це безперервний процес і результат набуття учнем життєвої компетентності, здатностей, компетенцій щодо самостійного та творчого розв’язання проблем в різних сферах діяльності особистості. Саме тому, до змісту освітнього процесу в навчальному закладі було недостатньо ввести громадянознавчі курси, такі як “Культура життєвого самовизначення”, “Ми – громадяни України”, “Готуємося стати громадянами України”, “Досліджуючи гуманітарне право” та інші, а треба обов’язково змінити методи та форми їх вивчення. Участь педагогів у семінарах-практикумах та тренінгах, які постійно проводять громадські організації, такі як Всеукраїнська асоціація викладачів історії та суспільних дисциплін “Нова Доба”, Всеукраїнський фонд “Крок за кроком” та інші, надала можливість перебудувати процес викладання на інтерактивний, почати застосування методу проектів, тренінгу, інформаційних технологій.

2. “Школа –це простір життя дитини; тут вона не готується до життя, а повноцінно живе...”, - підкреслюють автори Концепції загальної середньої освіти. Розвиток соціальної компетентності, виховання соціально активної людини відбувається тільки при залученні її до дій.

Тому основою виховної системи стала методика колективної творчої справи. Планування та проведення загальношкільних, класних творчих справ, участь у районних, міських, обласних, регіональних комплексних програмах залучає до співпраці більшість суб'єктів освітнього процесу, дає учням можливість обрати діло до душі. (“Зоряний дощ”, “За газетними рядками”, “Ярина”, “Як козаки”, “Собори наших душ”, конкурс авторської пісні та інші). Двадцять років діє шкільний театр “Надія”, девіз якого – “Надія вмирає останньою”. Усі 20 років театром керує А.М.Макаричев. “Надія” об'єднала навколо себе учнів, студентів, випускників, які вже самі батьки і приводять до театру своїх дітей. Долучення через театральні постанови й до творів класики сучасності, робота в сталому колективі, який має давні добрі традиції, розвиває в учасниках толерантність, вміння працювати в команді, бути відповідальними за свої дії. Театр виступає перед батьками та учнями, ветеранами мікрорайону, в інтернатах міста та області. А глядачі вдячні театру за ширість, громадянську позицію, вміння виховувати емпатію.

Уже три покоління дискусійного клубу “Дебати”, які мали перемоги на Всеукраїнському та обласному рівнях, вийшли зі стін нашого навчального закладу. Гравці навчаються логічно і критично мислити, помічати суперечливості у твердженнях, переконливо доводити свої думки і погляди. Під час підготовки вони багато працюють з різними джерелами інформації, що розвиває інформаційну компетентність. Багато членів клубу стали студентами, а деякі вже закінчили престижні вузи України і Росії (національний університет Києво-Могилянська академія, Московський державний університет, Санкт-Петербурзький державний університет, Дніпропетровський національний університет).

Систему позакласної роботи доповнюють клуби, гуртки, секції. Серед них найбільш популярними є КВК, “Що? Де? Коли?”, “Юний мандрівник”, гуртки художньої вишивки та плетіння, “Природа і фантазія”, шаховий, ізостудія, картинна галерея, відкрита на честь 225-ліття м. Дніпропетровська. Існує шкільна газета “Велика перерва”.

Особливо помітним внеском у розвиток громадянської компетенції вніс шкільний Музей бойової слави, який існує вже понад 20 років.

3. Зміст освіти надає можливість отримати соціальний досвід попередніх поколінь. Треба тільки залучати дітей до цього досвіду. Форми такого залучення різні. Уроки літератури, як української, так і зарубіжної, історії України, Всесвітньої історії націлені на збереження історичної пам'яті, виховання активної життєвої позиції. Методичні об'єднання вчителів історії, мовно-літературних дисциплін розробили рекомендації з інтеграції громадянознавства і базових дисциплін. Од-

ним із важливих методів вироблення критичного мислення як атрибуту громадянської та соціальної компетенції є робота з підручником “Історія епохи очима людини”, дослідження письмових джерел, інтерв’ю, створення портфоліо газетних статей на визначену тему. Цікавою формою є написання есе з опорою на конкретні документи або події. Наприклад, “Твоє відношення до “Декалогу” або “Твій Майдан”, роздуми над віршем О.Галича “Петербурзький романс”. Випускникам 11-х класів пропонується твір-роздум “Над підручником з історії України”. Випущено вже три збірки творчих робіт учнів “Мистецтво життя очима учнів”.

Одним із напрямів розвитку полікультурних компетенцій є пропаганда загальнолюдських цінностей. Це й проведення заходів, присвячених міжнародним подіям: День прав людини, День толерантності, акція “16 днів проти тендерного насильства”, “Дні Європейського Союзу в Україні”, імітаційно-рольові ігри “Гайд-парк”, “Модель ООН”, “Громадські слухання”. Уже кілька років поспіль учні беруть участь у всеукраїнських та міжнародних конкурсах з історії, правознавства, екології, які проводять громадські організації “Нова Доба”, Міжнародне товариство прав людини – українська секція, редакція журналу “Колосок”. При підготовці творчих робіт учні беруть інтерв’ю в учасників подій, зустрічаються з громадськими і політичними діячами, навчаються працювати з різними джерелами інформації, виробляють критичне мислення. Спостереження і інтерв’ю стають основою для формування власної точки зору, створення дослідницького проекту. Така робота допомагає соціалізації учнів, виховує небайдужість до глобальних проблем людства.

4. Компетентнісно спрямована освіта передбачає таку організацію шкільного життя, яка надає умови для конкретних видів діяльності учнів. У навчальному закладі діє учнівська організація “Крила”, яка збрала в коло співдружності та співпраці учнів 5-11 класів. Створюючи свою “крилату республіку”, учні спиралися на шкільні традиції і цінності. Десять комісій спрямовують життя учнівського колективу на вирішення проблем, які існують сьогодні в класах, школі, громаді. Це і допомога людям похилого віку, серед яких ветерани-педагоги та ветерани 39-ї Гвардійської стрілецької дивізії, чиє ім’я носить сьогодні школа, це допомога випускнику школи, який потрапив у біду і потребує допомоги, це і постійна підтримка вихованців дитячого притулку та інтернату для дітей, які хворі на цукровий діабет та інші.

Важливим кроком у соціалізації дітей стала участь у суспільній акції школярів України “Громадянин”, в якій учнівська організація бере участь з 2003 року. Важливе місце у розвитку життєвих компете-

нцій через учнівське самоврядування займає проблема лідерства: діє школа “Лідер”, школа “Журналіст”, гуртки “Інформатор”, “Учись навчатися”. Підготовлені тренери з концепції “Рівний рівному”. Педагоги із задоволенням запрошують тренера, який власним прикладом показує переваги здорового способу життя, на години класного керівника. Години класного керівника проводять також члени гуртків “Інформатор”, “Учись навчатися”. Учителі разом із учнями залучаються до участі в колективних та авторських проєктах. Вони вбачають у цьому шлях до самовдосконалення і самореалізації. Серед проблематики тижнів педагогічної майстерності, обов’язково один із тижнів присвячується методу проєктів.

5. Дуже важливим при переході до компетентісно спрямованої освіти є система оцінювання життєвих компетенцій учнів. Казати про завершення розробки моделі компетентісного випускника, а тим більше про те, що саме такий випускник і йде після закінчення школи у велике життя, зарано. Потрібен серйозний моніторинг, багаторічне дослідження, щоб робити висновки. Але перші оптимістичні результати вже є. До святкування 35-ліття навчального закладу у жовтні 2006 року було проведено анкетування серед батьків, які вже закінчили навчання у різні роки, й нині у школі навчаються їхні діти. Таких батьків у школі понад 300. Це майже 40 відсотків. Їм були запропоновані питання.

1. Чи мали вони після закінчення школи уявлення про своє майбутнє?
2. Чи здійснилися мрії?
3. Якою мірою школа створила умови для:
 - розвитку ініціативи та підприємництва;
 - самостійного мислення та висловлення своїх думок;
 - вільного вибору знань;
 - отриманню вибору знань ;
 - отриманню знань про життя в сучасному суспільстві;
 - пізнання своїх прав та обов’язків;
 - професійного вибору;
 - розкриття своїх талантів;
 - самоосвіти і самовдосконалення;
 - підготовки до сімейного життя;
 - самоосвіти і самовдосконалення;
 - підготовки до сімейного життя;
 - визначення життєвої мети;
 - поваги до інших людей(толерантність);
 - відчуття власної гідності.

4. Чому вони привели до навчального закладу, який закінчили, своєю дитину?

У більшості випускники вдячні школі за те, що вона допомогла пізнати свої права і обов'язки, виховала почуття власної гідності й повагу до інших людей, допомогла розкрити власні таланти. Навчальний заклад має високий авторитет серед інших навчальних закладів.

У навчальному закладі сьогодні працює педагогічними працівниками 14 випускників. На питання, що дала їм школа, вони відповіли: школа створила умови для самоосвіти і самовдосконалення вільного вибору знань. Вони повернулися тому, що знали про змістовний освітній процес і розраховували на підтримку своїх учителів. На питання анкети, яку людину вони вважають життєво компетентною і чи сформовані критерії компетентної людини у них особисто, випускники відповіли так: "Життєво компетентною є людина, яка має чіткі життєві цілі, уміє самостійно створювати життя, не боїться приймати життєві рішення". І майже 50% випускників вважає, що ці риси у них сформовані в достатній мірі.

Можна стверджувати, що проблема розвитку життєвої компетентності – це провідна проблема сучасної школи, яка закладає підвалини для майбутнього суспільства. Освіта ХХІ століття вимагає освоєння технологій становлення особистостей учня і учителя, як проєктувальників власного життя. І тому вся діяльність навчального закладу має сприяти становленню життєво компетентної особистості, яка здатна до свідомого й творчого визначення і здійснення свого життєвого проєкту. У нещодавно відкритій шкільній галереї "Зоряні дороги школи життєтворчості" виکارбовані слова В.Стуса:

Дороги власної не бійся.
З метою у єдине злийся –
Хіба не ти – твоя мета?!

Література

1. "Про Концепцію загальної середньої освіти (12-річна школа)" - Інформаційний збірник Міністерства освіти і науки України, 2002, №2;
2. Єрмаков І.Г. Виховання життєтворчості: моделі виховних систем. – Харків, 2006;
3. Єрмаков І.Г. , Пузіков Д.О. Проєктне бачення компетентісно спрямованої 12-річної середньої школи. - Запоріжжя, 2005;
4. Експеримент у системі шкіл життєтворчості. - Дніпропетровськ, 2005;
5. Життєва компетентність особистості: від теорії до практики/ За ред. І.Г.Єрмакова. – Запоріжжя, 2005

РЕФЛЕКСІЯ ЯК ОСНОВА МОДЕЛІ СУЧАСНОГО ВИПУСКНИКА ШКОЛИ

Ісакієва Л.В.,

*директор загальноосвітньої школи I-III ступенів № 14 м.Горлівки,
відповідальний секретар Донецького обласного осередку
Асоціації керівників шкіл України*

За визначенням багатьох учених, складовими системи роботи з виховання сучасного випускника школи є:

- концепція розвитку особистості та формування основних компетентностей (створення моделі сучасного випускника та визначення шляхів її успішної реалізації);
- психодіагностика;
- вибір технологій та методик виховання, навчання й розвитку творчого потенціалу особистості;
- моніторинг та організація корекційної діяльності на кожному етапі формування особистості.

При створенні моделі сучасного випускника необхідно враховувати психологічні особливості розвитку дітей різних вікових категорій. Провідною ознакою мислення учнів старшого шкільного віку стає логічність, аргументованість суджень та інтерес до філософсько-етичних і екзистенціальних проблем (життєвого призначення, честі гідності). Спостерігається прагнення до самовиховання, самопізнання, самовдосконалення. Збагачується мотиваційна база вольових дій, здатність до критичного їх аналізу. Таким чином, рефлексивна діяльність учнів стає провідною на всіх етапах формування школяра.

Задача-домінанта цього періоду полягає в формуванні життєвої позиції як загального ставлення до життя на основі ключових компетентностей (соціальної, полікультурної, комунікативної, інформаційної, саморозвитку і самоосвіти, продуктивної творчої діяльності). Про модель сучасного випускника можна говорити в площині не тільки компетентнісного підходу, але й рівня учнівської зрілості. Під поняттям „зрілість” ми розуміємо високий рівень сформованості ключових компетентностей, який дав змогу сформувати позитивні життєві пріоритети. До них належать:

- Вияв високих моральних якостей. Відчуття необхідності засвоєння системи загальнолюдських моральних цінностей.
- Володіння основами профілактики різних захворювань; усвідомлення небезпечних наслідків шкідливих звичок.
- Гнучка адаптація до життєвих ситуацій, які постійно змінюються.

- Уміння об'єктивно оцінювати себе, контролювати свої вчинки, нести відповідальність за них. Уміння будувати взаємини з людьми на основі партнерства та толерантності.

- Знання основних положень Конституції, своїх прав і обов'язків. Володіння основними формами захисту своїх прав та інтересів, розуміння своєї причетності до долі України, її минулого, сьогодення, майбутнього.

- Вміння обирати сферу діяльності відповідно до своїх інтересів та нахилів.

- Володіння структурою пізнавальної діяльності: визначенням мети і проектування освітньої діяльності, використання різних її форм і засобів, уміння обирати необхідну інформацію, використовуючи при цьому нові інформаційні технології, оцінювання результатів відповідно до поставленої мети. Демонстрація здатності до самоосвіти.

Одним з механізмів формування індивідуально-соціальної зрілості є рефлексія. Саме переосмислення своїх дій, роздумів дозволяє людині побудувати траєкторію своєї подальшої життєдіяльності. З метою виробити навички й уміння керувати своєю самосвідомістю, допомогти проявитися рефлексивним рисам унаслідок пізнання самого себе і відносин до себе у Горлівській ЗОШ I-III ст. № 14 була створена Програма рефлексивного управління навчальним процесом.

На етапі підготовки до реалізації Програми були проведені науково – теоретичні конференції по темах: “Розвиток розумових здібностей учнів у педагогічній спадщині В. Сухомлинського”, “Психологічні основи виховання гармонійно розвинутої, високоосвіченої особистості”, круглий стіл “Творчості потрібно учитися”, засідання методичних об’єднань, на яких обговорювались питання “Інноваційні технології в процесі роботи школи”. “Формування творчих здібностей, уміння добувати самостійно знання на уроках і позакласній роботі”, професійно-особистісні, навчально-виховні та соціально-психологічні мікродослідження. На педагогічній раді «Психолого-педагогічні основи рефлексивного керування педагогічним процесом» було розроблено науково-методичне забезпечення роботи над проблемою «Застосування методів, прийомів рефлексії як ефективного способу забезпечення саморозвитку учнів у навчальному процесі», яке складається з

- Організації психологічного семінару для вчителів по темі: «Психологічні основи рефлексивних взаємин вчителя й учня».

- консультацій: вивчення рівня підготовки до рефлексивної діяльності;

- тренінгу по вивченню: вікового розвитку школяра, складання психологічного супроводу школяра на основі типу нервової системи,

темпераменту.

➤ формування бази даних психолого-педагогічних, медичних і соціальних тестів.

• Педагогічного практикуму по моделюванню уроків із прийомами рефлексії: з проведення проблемного столу «Самоосвіта учнів і моніторингові дослідження - шлях до самореалізації особистості»; моделювання уроків на засіданні м/о вчителів.

• Проведення уроків із прийомами рефлексій з наступним обговоренням результатів:

➤ Урок-дослідження:

- емоційний невербальний настрій;
- пропозиція проблеми, разом з учнями формування проблемного питання;

- використання літературного складу;

- фіксування інформації в згорнутому виді (таблиця)

- дослідницьке творче завдання з практичним застосуванням суб'єктивного досвіду учня.

- аналіз результату індивідуальної роботи з плану-алгоритму;

- просування по ступінях

- виконання рівневих завдань

- самостійної роботи з зростаючим рівнем складності.

➤ Бінарний урок:

- використання колірних сигналів дня виявлення готовності до узагальнення теми,

- показ практичного застосування важливих теоретичних положень теми через рольову гру «ОГВ»;

- «Вертушка»;

- «Прапори мудрості»;

- прийом незакінчених пропозицій;

- прийом взаємо оцінки

- змагання;

- «Вертушка».

• Консультацій для молодих фахівців: Педагогічне керівництво самоосвітньою діяльністю;

• Вироблення алгоритму ефективності застосування прийомів рефлексії на уроках із учителями-методистами;

• Навчання прийомам рефлексії учнів:

• Проведення тренінгів для учнів, учителів, батьків.

З метою реалізації цієї моделі були запропоновані наступні кроки:

• запропоновані кафедрою керування інституту післядипломної педагогічної освіти щоденники для учнів і робочі зошити для вчителів

виявилися ефективним засобом підвищення організаційної культури вчителя в проведенні самоменеджменту, обов'язковою приналежністю учня по самоорганізації навчальної діяльності, діючим інструментом рефлексії їхньої власної діяльності при системному використанні в навчальному процесі.

- Планування, оцінка, аналіз, корекція своєї навчальної діяльності, простежування динаміки росту або, навпаки, зниження навчальних досягнень, системна самооцінка і взаємоконтроль - усі ці показники фіксуються на сторінках щоденника і робочого зошита і допомагають вчителю й учневі в проведенні рефлексивної діагностики й організації само менеджменту.

- Анкетування.

Моніторингові дослідження, наробки рефлексивної діяльності учителів та учнів, відпрацювання методик, технології навчання та виховання, стратегічних напрямків, формування компетентностей учнів та вчителів дало змогу учням:

- відчутти себе особистістю, підняти не тільки самооцінку, але і самоцінність його;

- оцінити необхідність або недоцільність своєї діяльності;

- брати на себе відповідальність, приймати рішення, робити вибір, безконфліктно виходити з життєвих ситуацій;

- орієнтуватися в роботі з інформацією, наданою в різній формі, характерною для засобів масової інформації;

- самоствердитися і відкрити перспективи подальшого розвитку.

Досвід школи у цьому напрямку отримав схвальні відгуки не тільки в місті, але і в області. Завдяки досвіду з впровадження форм та методів рефлексивного управління навчально-виховним процесом наша школа стала майданчиком для дослідження нових педагогічних технологій. Співробітництво з Донецьким інститутом післядипломної освіти стало ще одним поштовхом для розвитку педагогічної майстерності кожного члена педагогічного колективу. Цей досвід відображено на сторінках педагогічної преси, у методичних посібниках.

ФОРМУВАННЯ ІНФОРМАЦІЙНОГО ПОТОКУ НА ТЕОРЕТИЧНОМУ ЕТАПІ ВПРОВАДЖЕННЯ КОМПЕТЕНТІСНО СПРЯМОВАНОЇ МОДЕЛІ НАВЧАННЯ ТА ВИХОВАННЯ У ЗАГАЛЬНООСВІТНІЙ ШКОЛІ

Пилипенко Л.В.,

директор загальноосвітньої школи I-III ступенів №17

Дзержинської міської ради

Кожен з нас хоче бачити своїх дітей, випускників школи, успішними в житті. Одним із чинників життєвого успіху є якісна освіта. Тому недаремно Національна доктрина розвитку освіти України в ХХІ столітті проголошує: «Якість освіти є національним пріоритетом, передумовою національної безпеки держави, додержання міжнародних норм і вимог законодавства України щодо реалізації права громадян на освіту».

Традиційна освітня парадигма, основу якої склали знання, уміння і навички, поступається місцем новій, в основі якої – формування життєвої (соціальної) компетентності школяра, що передбачає мобільність знань, гнучкість методів і критичність мислення, тобто здатність використовувати наявні знання та вміння на вищому рівні, переносити їх у різні ситуації, застосовувати практично, робити правильні висновки.

Таким чином, якість освіти – це не тільки якість навченості, а й якість освіченості. І саме компетентісно – зорієнтований підхід до навчання та виховання є підґрунтям для формування конкурентноспроможного випускника, здатного ефективно працювати і навчатися протягом життя, оберігати та примножувати цінності національної культури й громадянського суспільства.

Проблема переходу навчально – виховного процесу від предметно – знанневого підходу до компетентісно – орієнтованого вимагає спеціальної підготовки педагогічних кадрів у розробці та реалізації шкільної освітньої стратегії формування життєвих компетентностей випускників. Тому формування інформаційного потоку щодо впровадження моделі компетентісно – орієнтованого навчання набуває актуальності. Цей процес потребує системного підходу, який заключається, на наш погляд, в наступному:

- процес формування інформаційного потоку повинен бути цілеспрямованим і керованим, об'єднаним методичною проблемою школи;
- носити, за змогою, індивідуальний характер і базуватися на запитах учителів;
- повинен бути контрольованим, аналізованим та заохочуваним;

- повинен сприяти аналізу професійної діяльності вчителів, усвідомленню останніми свого значення, сприяти формуванню свого особистого педагогічного досвіду;

- ця робота повинна бути постійною, здійснюватись за єдиною системою, яка передбачає корекцію в напрямку її оптимізації.

Джерелами надходження інформаційного потоку щодо впровадження компетентісно – орієнтованого навчання для нас є:

1. Міський методичний кабінет через адміністрацію школи, семінари, ради методкабінету, консультації, міські методичні об'єднання, робота шкіл передового педагогічного досвіду;

2. Курсова перепідготовка педкадрів;

3. Адміністрація, робота груп науково – педагогічної інформації, шкільні методичні заходи;

4. Самоосвіта.

Таким чином, саме методична проблема школи може об'єднати інформацію про інновації та зробити її цілеспрямованою.

Протягом останніх двох років наша школа ЗОШ І-ІІІ ступенів №17 міста Держинська працює над реалізацією проблеми «Удосконалення навчально – виховного процесу на підставі впровадження інноваційних технологій та підвищення ролі особистості вчителя в реалізації компетентісно – орієнтованого навчання».

Реалізацію цієї проблеми розпочинали через діагностично – прогностичний етап визначення стану речей в навчально – виховному процесі школи та утруднень вчителя в ньому. Поставили цілі та задачі в реалізації проблеми, намітили план дій, надаючи належну увагу теоретичному етапу підготовки педагогів до інноваційної діяльності. Група науково – педагогічної інформації ознайомила вчителів із концепцією, основними поняттями компетентісно – орієнтованого навчання, регіональною та міською програмами «Впровадження компетентісно зорієнтованого підходу в навчально – виховний процес, надала огляд літератури з цього питання.

Учителі отримали завдання: опанувати літературу з теми, яку можна взяти із постійно діючої виставки «Компетентісно – орієнтований підхід до навчання – вимога часу», створити методичний кейс із свого предмету.

Наступним етапом були засідання методичних об'єднань за кафедрами, на яких вивчався матеріал «Шляхи формування компетентностей учнів на уроці», бо компетентність як інтегрований результат навчальної діяльності учнів формується насамперед на основі оволодіння змістом освіти, розглядалися «Завдання до розвитку основних видів компетентностей школярів». Результатом цієї роботи стало створення

методичних рекомендацій з предметів різних циклів, визначення ін-терактивних технологій як інноваційних, які допоможуть реалізувати нову парадигму освіти. Вчителі отримали завдання: розробити модель або алгоритм проведення уроку на підставі компетентісно – орієнто-ваного навчання.

Підвели підсумки роботи з формування інформаційного потоку на засіданні круглого столу педагогів школи. Метою цього заходу було вивчення ступеню засвоєння теоретичних знань, вміння оперувати ними в умовах навчально – виховного процесу, розроблення загальної моделі уроку, на якому здійснюється компетентісно – орієнтоване навчання. Таким чином, теоретичний етап впровадження новітніх технологій, на якому формується цілеспрямований інформаційний по-ток, поступово переходить до практично – моделюючого етапу. Саме така робота, на наш погляд, підводить до основного результату - під-несення творчості вчителя, що дає ефективний, якісніший рівень на-вчання, розвитку і виховання школярів.

Додаток 1

Етапи підготовки педагогів до інноваційної навчально-виховної діяльності

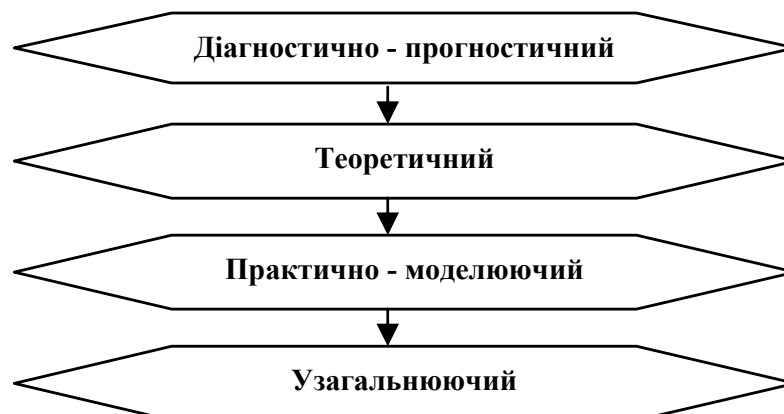

Додаток 2

Форми методичної роботи з педкадрами з формування інформаційного потоку щодо впровадження особистісно – орієнтованого навчання на теоретичному етапі

1. Обрання методичної проблеми школи, постановка цілей і задач, формування певної структури методичної роботи з кадрами;
2. Діяльність групи науково – педагогічної інформації, формування інформаційного потоку та інформаційного кейсу;
3. Робота шкільних методичних об'єднань за кафедрами, формування методичного кейсу вчителя;
4. Засідання «круглого столу» з проблем впровадження інноваційної концепції, розробка моделі уроку з даної проблеми.

Алгоритм уроку з формування компетентностей учнів

1. Перевірка домашнього завдання передбачає формування пізнавальної, самоосвітньої компетентностей через рецензування відповідей, виконання домашнього творчого завдання окремими учнями, диктант, «мозковий штурм» тощо.

2. Мотивування діяльності учнів, передбачає формування соціальної компетентності через постановку проблеми.

3. Пояснення нового матеріалу передбачає формування полікультурної, інформаційної компетентностей через дослідження проблеми, лекцію, колективну або групову експериментальну роботу, ділову гру.

4. Фізкультпауза формує компетентне ставлення до свого здоров'я через фізичні вправи та ігри.

5. Закріплення, тренування, відпрацювання вмінь передбачає формування всіх 5 груп компетенцій через бесіду, гру, занурення в тему, інтерв'ю, виконання творчої роботи тощо.

6. Домашнє завдання формує комунікативну, інформаційну компетентність, а також саморозвитку, самоосвіти, продуктивної творчої діяльності через різнорівневі завдання.

План засідання «круглого столу» з теми: «Педагог і його урок в умовах компетентнісно–орієнтованого навчання»

Педагогічна ідея – це повітря, в якому розправляє крила педагогічна майстерність.

В. Сухомлинський

Мета та завдання заходу: вивчити ступінь засвоєння теоретичних знань з теми, вмінь оперувати ними в умовах навчально – виховного процесу; розробка будови (алгоритму) уроку, на якому здійснюється компетентнісно – орієнтоване навчання.

Хід засідання

1. Вступне слово ведучого (заступник директора з навчально – виховної роботи).

2. «Мозковий штурм» з питань обізнаності педагогів з освітніми документами, теорією компетентнісно – орієнтованого навчання, наприклад:

- Що таке парадигма освіти?
- Які базові документи про школу передбачають впровадження нової парадигми освіти? Чим це викликано?

- Чому компетентнісно–орієнтоване навчання відноситься до нової парадигми освіти?

- Які існують Програми регіонального, місцевого рівня для впровадження компетентнісно–орієнтованого навчання?

- Які види компетенцій повинні формуватися в учнів?

- Перерахуйте сутність кожної.

- Який результат передбачає ця інноваційна концепція?

Підведення підсумків етапу, за необхідністю звернення до матеріалів постійно діючої виставки «Компетентнісно–орієнтований підхід до навчання – вимога часу»

3. Анкетування учасників «круглого столу» з метою визначення рівня їх творчої спроможності щодо втілення інновації.

Підбиття підсумків

4. Виступи учасників за орієнтованими питаннями, наприклад:
Учитель в системі компетентнісно – орієнтованого навчання.

- Учень в умовах компетентнісно – орієнтованого навчання.

- Психолого – педагогічний супровід розвитку особистості в системі компетентнісно орієнтованого підходу до навчання.

- Система оцінювання учнів в умовах інновацій.

- Вимоги до уроку компетентнісно орієнтованого навчання.

- Практичне заняття в групах «Розробка алгоритму уроку в умовах реалізації компетентнісно – орієнтованого навчання».

- Підведення підсумків «круглого столу», прийняття рекомендацій.

ОБ УСТОЙЧИВОСТИ МОДЕЛИ РАЗВИТИЯ ШКОЛЫ

Архипова Н.И.,

*заместитель директора по учебно-воспитательной работе
общеобразовательной школы I–III ступеней № 37 г. Макеевки*

Устойчивость – термин, не имеющий чётко определённого содержания.

В словаре русского языка [1] для слова «устоят» даны несколько особенностей употребления слова с оттенками значения:

- не распасться, не прекратит своего существования (о каком-либо объединении, предприятии и т.п.);

- выдержать напор чего-либо, отстоять в борьбе свои позиции, не поддаться.

В математике дано определение устойчивости применительно к движению. Так как модель школы предполагает развитие, движение

школы, то при исключении механического переноса понятия из одной сферы знания в другую, оно представляет интерес.

Устойчивость применительно к движению – характер поведения системы на бесконечном промежутке времени. Этот характер движения выражается следующим образом:

- Как свойство движущейся системы в том или ином смысле **мало отклоняться** от некоторого движения при **малых возмущениях, как начального положения системы, так и самого закона движения.** [2]

Вопросы развития школы, обновления управления развитием школы вплотную соприкасаются с решением вопросов устойчивости развития школы. Практика показывает, что последнее определяется стабильностью динамики показателей развития при допустимых изменениях, как в социуме школы, так и в самой школе при её движении к развитию. Общеобразовательная школа I-III ступеней № 37 города Макеевки Донецкой области открыта в 1989 году, на переломе социально-экономических, политических устоев, распаде СССР, провозглашения независимости Украины, желания независимой страны утвердиться и развиваться экономически. Поэтому приоритетными задачами развития школы на ряд лет стало формирование образованной, творческой личности, становление её физического и морального здоровья, обеспечение приоритетного развития человека, создание и трансляция культуры и духовности во всём разнообразии отечественных и зарубежных образцов. «У цей час набувають поширення тенденції щодо психологізації управлінської діяльності та адаптації ефективних технологій управління виробництва до управління освітою, школою, впровадження менеджменту в освіті». [3]

Факторы, определяющие устойчивость развития школы, разработаны в теории управления школой достаточно полно:

1. Экзогенные факторы (внешнего окружения)

- Научно-технический прогресс;
 - Изменения социально-экономического положения в стране;
 - Характер и особенности управления обществом на разных исторических этапах развития страны;
 - Изменения в отношении и требованиях государства и общества к школе;
 - Развитие психолого-педагогической науки, теории управления;
 - Мировой контекст развития образования, расширение международной активности, связей;
 - Рыночные факторы и др.
2. Эндогенные (внутренние факторы):
- Смена образовательной парадигмы;

- Развитие школы как социально-педагогической системы;
- Тенденции моделирования учебно-воспитательных заведений, расширения сети школ разных типов;
 - «Давление снизу», которое проявляется в неудовлетворённости участников учебно-воспитательного процесса действующей системой управления;
 - Возрастающие требования к личности руководителя образовательного учреждения, уровня его функциональной компетентности;
 - Обновление содержания образования и технологии обучения;
 - Изменения в финансировании.

Изменения этих и, безусловно, ряда других факторов, должны компенсироваться оптимальным управлением учебным заведением, а поэтому необходимо предусматривать:

- Полноценную информированность о потенциально возможных нововведениях, о возможных направлениях развития школы;
- Полноту, глубину и всесторонность изучения актуальных проблем, Мобильный и своевременный их анализ, моделирование и прогноз не только на современное положение школы, но и на будущее.
- Рациональность, интерактивность целей;
- Реалистичность планов, сбалансированность, чёткое распределение функций, обязанностей, прав;
- Заинтересованность всех участников учебно-воспитательного процесса, то есть мотивация всех исполнителей программы развития школы;
- Современные методы мониторинга, анализа, контроля и коррекции за реализацией программы развития учебного заведения.

Практика работы школы показывает, что в этом случае выстраивается «пирамида устойчивости», в противном случае – «прямоугольник балансирования» или «треугольник неустойчивости» (Рис. 1,2,3).



Рис.1 «Пирамида устойчивости»



Рис.2 «Прямоугольник балансирования»

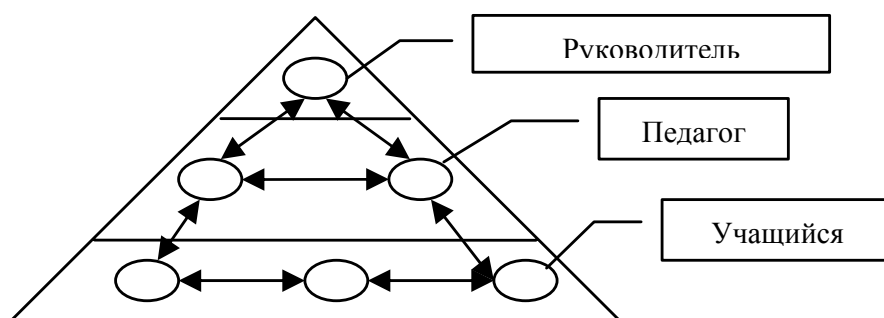

Рис.3 «Треугольник неустойчивости»

Вопросы устойчивости развития школы решаются на практике руководителями учебных заведений интуитивно, на основе кропотливого и всестороннего мониторинга учебно-воспитательного процесса и динамики развития школы. В этом, безусловно, большую помощь руководителям учебных заведений оказывает компьютеризация управленческого труда, моделирование управленческих решений.

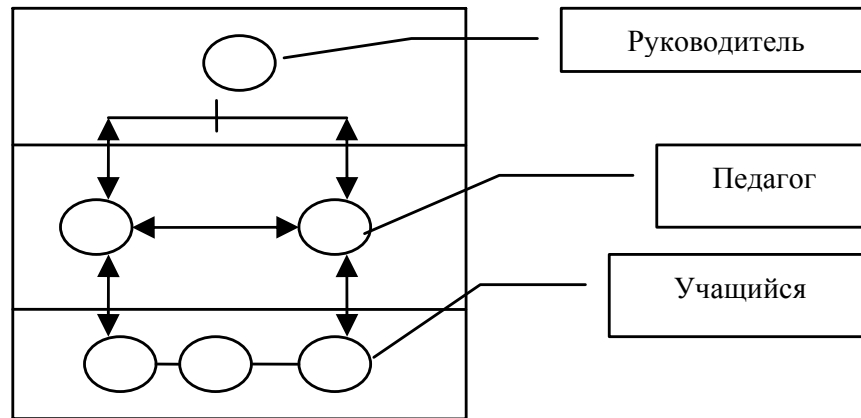
Литература

1. Словарь русского языка: в 4-х т./АН СССР, Ин - т рус. яз.; Под ред. А.П.Евгеньевой. – 3-е изд., стереотип. - М.: Русский язык, 1985 - 1988.
2. Математическая энциклопедия: Гл. ред. И. М. Виноградов, т. 5. Слу – Я – М., «Советская энциклопедия», 1984. – 1248 стб., ил.
3. Мармаза О. І. Інноваційні підходи до управління навчальним закладом. – Харків. Основа, 2004. – 240с. – (Серія «Бібліотека журналу «Управління школою»; Вип.. 11 – 12 (23 - 24)).

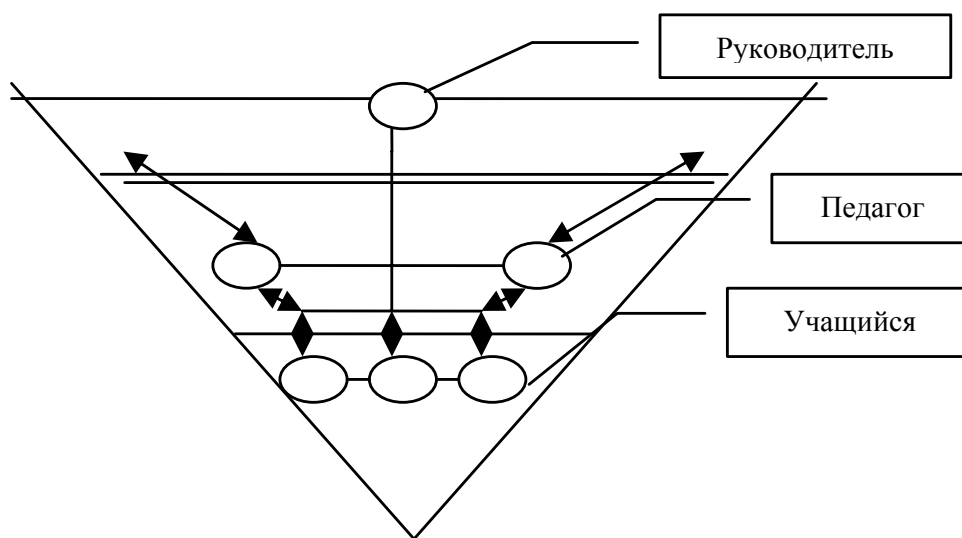
МОДЕЛЬ КОМПЕТЕНТНОГО ВИПУСКНИКА В ГУМАНІСТИЧНОМУ ОСВІТНЬОМУ ПРОСТОРИ НА ОСНОВІ ТВОРЧОЇ СПАДЩИНИ В.О. СУХОМЛИНСЬКОГО

Асєєва О.П.,

*заступник директора з навчально-виховної роботи
загальноосвітньої школи I-III ступенів № 2 м. Макіївки*

Модель випускника – орієнтир шкільної діяльності, позначення рівня руху учнів у рамках основних напрямків діяльності.

Особистісно зорієнтований освітній процес сприяє формуванню у випускника якостей, які необхідні для життєвого та професійного самовизначення. Школа разом із батьками несе відповідальність за рівень компетентності випускника.

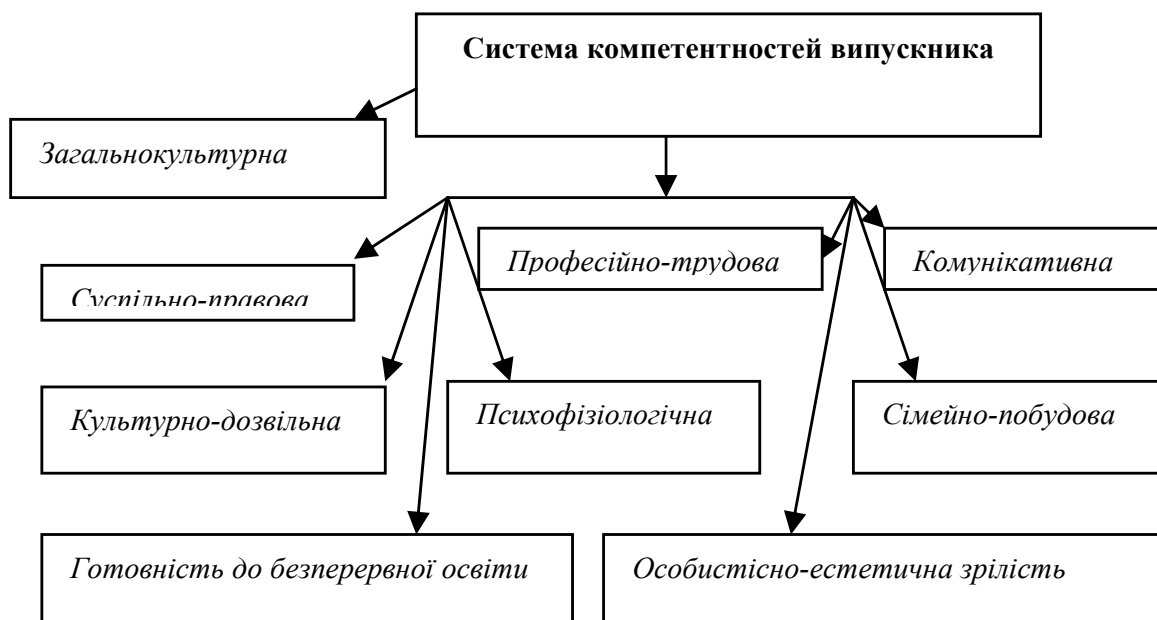

Суспільно-правова компетентність.

Для цього випускнику необхідно:

- знати основні положення Конституції, мати уявлення про політичну структуру сучасної держави й державної влади;
- володіти інформацією про основні політичні партії, що діють в державі, їхні програми, позиції лідерів;
- знати закони, які регламентують участь громадян у різних формах суспільно-політичної діяльності, проведення та участі у виборах;
- мати уявлення про основні міжнародні суспільно-політичні організації, їх місцезнаходження, напрямки, засоби звертання приватних осіб до цих органів.

Професійно-трудова компетентність

Випускник повинен мати уявлення:

- про світ сучасних професій, особливості різних видів трудової діяльності; про вимоги тих чи інших професій до людини; уявлення про свої можливості в оволодінні цими видами професійної діяльності;
- про загальну ситуацію на ринку праці, тенденції щодо трудової зайнятості, перспективи розвитку основних промислових, обслуговуючих видів діяльності в державі, регіоні, місті;
- про труднощі професійної адаптації, найбільш раціональні тактики поведінки на цьому етапі життєвого шляху.

Випускник повинен володіти засобами своєї професійно-трудової діяльності:

- вміти визначити найбільш ефективну лінію поведінки в період професійного навчання, пошуку роботи, закріплення на робочому місці;
- володіти певним досвідом практичної професійно-трудової діяльності; засобами самообслуговування;
- вміти самостійно користуватися інформаційно-довідковою літературою з питань професійного самовизначення.

3. Комунікативна компетентність.

Розвиток рефлексії (самоусвідомлення, самоаналізу) своїх комунікативних можливостей, позиції в спілкуванні. Вміння будувати стосунки з урахуванням особливостей інших людей. Вміння активного слухання, вільного володіння своєю мовою та немовними засобами спілкування.

4. Загальнокультурна компетентність.

- знання, які охоплюють сфери взаємодії культури (з природою, суспільством, людиною, мистецтвом), тобто системне осягання культурних надбань;
- вміння оцінювати явища культури, твори мистецтва, формувати власну позицію;
- володіння методами інтелектуальної діяльності, творчості, цілісного мислення (логічного і образного), самоосвіти, методами адекватної самооцінки, здатністю толерантно ставитись до іншої людини з її особливим світом культури.

5. Культурно-дозвільна компетентність.

Випускники повинні вміти раціонально використовувати дозвілля; цілеспрямовано обирати заняття, що відповідають особистісним інтересам; планувати вільний час.

6. Психофізична зрілість.

Випускник повинен усвідомлювати свої психофізіологічні особливості, будувати свою поведінку:

a. відповідно до своєї психофізіологічної природи (темпераменту, природних властивостей);

b. для забезпечення, збереження та зміцнення здоров'я, фізичного стану і досконалості свого зовнішнього виду;

c. для підвищення фізичної, трудової активності, творчої енергії.

Інтелектуальна зрілість (розвиток пізнавальних процесів, інтересів; аналітичність та критичність розуму).

7. Сімейно-побутова компетентність.

Випускники повинні мати уявлення про:

d. сутність дорослої людини (громадська зрілість, моральна цілісність та особливості рольової поведінки, пов'язаної зі статтю);

e. сутність сім'ї (соціальні функції сім'ї та перспективи її розвитку, етичні та правові аспекти сімейного життя; фізіолого-гігієнічні основи сімейного життя; труднощі становлення сім'ї;;

f. функції батьківські.

Випускники повинні вміти:

g. об'єктивно оцінювати себе, контролювати свої вчинки;

h. будувати взаємини з людьми на основі партнерства, володіти основами культури поведінки в побуті;

i. володіти певними господарсько-економічними навичками.

8. Готовність до безперервної освіти.

Випускник повинен мати певний комплекс засобів, що дозволять йому стати суб'єктом процесу освіти (самоосвіти):

j. обирати сферу освітньої діяльності відповідно до своїх інтересів та нахилів;

k. володіти структурою пізнавальної діяльності: визначати мету і проектувати освітню діяльність; використовувати її різні форми і засоби; оцінювати результати відповідно до поставленої мети;

l. знаходити завдання в нестандартній ситуації, використовувати теоретичні знання на практиці, в конкретних життєвих умовах.

9. Особистісно-етична зрілість.

Випускник повинен втілювати в собі:

m. високу духовність, приєднання до системи загальнолюдських моральних цінностей;

n. принциповість і незалежність вільної особистості в гармонії з гуманістичною толерантністю та вихованістю;

o. моральну чутливість, вміння спілкуватися;

p. сформованість естетичного смаку;

д. сформованість необхідної самодисципліни (працелюбність, організованість, терпіння), самоконтролю, самокритичності.

Випускник повинен уміти:

г. оцінювати явища навколишнього життя, свою поведінку і поведінку інших з глибоких морально-гуманістичних позицій, відчуття краси та міри;

с. володіти засобами самоствердження своєї людської досконалості; володіти культурними засобами захисту себе від несправедливості.

МОДЕЛЬ КОМПЕТЕНТНОГО ВИПУСКНИКА 12-ТИРІЧНОЇ ШКОЛИ ОЧИМА БАТЬКІВ, УЧНІВ, УЧИТЕЛІВ

Котова Ю.А.,

*заступник директора з навчально-виховної роботи
загальноосвітньої школи I-III ступенів № 93 м. Макіївки*

Минуло вже достатньо часу з моменту впровадження „революційної” шкільної реформи. Батьки змирилися з 12-літнім навчанням, учні й учителі звикли до 12-бальної системи, адаптуються програми, оптимізується зміст навчальних дисциплін, розроблені й затверджені державні стандарти загальної середньої освіти з різних предметів.... і сіється Розумне, Добре, Вічне. А що виростає? Те, що сіємо.

Закон України „Про освіту” проголосив особистісно орієнтоване навчання новою парадигмою нової шкільної освіти. Особливе місце в ній займає концепція „Я та мій життєвий проект”. Що це за проект? Вибір майбутньої професії? Отримання вищої освіти? Бізнес-план? Робота, житло, сім'я? Чи буде в життєвих проектах випускників шкіл Розумне, Добре, Вічне? Яку роль відіграє вчитель у формуванні життєвих проектів школярів?

Усі педагогічні працівники вже зрозуміли, що зараз недостатньо тільки навчати дітей, давати їм певний „рівень освіти”. Ще давньогрецький філософ і софіст Протагор з Абдері писав: „Освіта не дає паростків у душі, якщо вона не зачіпає значних глибин”. Відомо, що для гармонійного розвитку дитини необхідно, щоб вона однаковою мірою знаходилась під впливом як процесу навчання, так і процесу виховання. На рівні підліткового віку принципово важливо підтримувати усвідомлення школярами своїх інтересів, здібностей, ціннісних орієнтацій. Допомогти учню самовизначитися – означає сформувати у нього внутрішню готовність і потребу самостійно, усвідомлено й добровільно визначати, коректувати, вибирати шляхи реалізації перспектив свого розвитку: особистісного, життєвого, професійного.

Колись А.С.Макаренко писав: „ Проектування особистості як продукту Виховання відбувається на основі замовлень суспільства”.

Зараз суспільству потрібна нова модель школи, в якій її випускник повинен знати менше, ніж випускник школи ХХ століття, але при цьому він повинен набагато краще вміти використовувати отримані ним знання на практиці.

Компетентнісний підхід покликаний подолати прірву між освітою й життям. Переорієнтування школи на формування ключових компетентностей повинно супроводжуватися зміною не тільки стратегії і технології освіти, але й способів оцінювання досягнень учнів.

Компетентнісно орієнтований підхід в освіті не дозволяє ототожнювати оцінку результатів із звичною системою показників успішності. Головне: суспільству потрібен випускник однаковою мірою як освічений, так і вихований, який повинен бути підготовлений школою до того, щоб він міг порівняно безболісно адаптуватися як у великому соціумі – в суспільстві з ринковою економікою та комп’ютерними технологіями, так і в малому соціумі – сім’ї. Це означає, що школа повинна враховувати інтереси, по-перше, самого учня, по-друге, - батьків, а потім вже й свої власні інтереси.

Ми вирішили у своїй школі визначити ті критерії майбутнього випускника, які влаштовуватимуть запити сім’ї, суспільства й самого учня. Для цього провели опитування в трьох основних категоріях: серед учнів, батьків і вчителів. Було запропоновано 4 різновиди якостей, що характеризують особистість: інтелект, здоров’я, соціальна адаптація та культура особистості. Кожна група повинна була вибрати із запропонованих 12 – 15 якостей тільки 5 - 6, які вважає найнеобхіднішими для формування особистості, а також проранжувати їх за вагомістю. Ми отримали такі результати:

ІНТЕЛЕКТ

УЧНІ БАТЬКИ ВЧИТЕЛІ

1 Пам’ять	1 Пам’ять	1 Гнучкість мислення
2 Висока концентрація уваги	2 Здатність до аналізу та синтезу	2 Здатність до аналізу та синтезу
3 Оригінальність мислення	3 Оригінальність мислення	3 Пам’ять
4 Гумор	4 Гумор	4 Висока концентрація уваги
5 Зацікавленість змістом задачі	5 Гнучкість мислення	5 Гумор
6 Гнучкість, швидкість мислення	6 Висока концентрація уваги	6 Оригінальність мислення

ЗДОРОВ'Я

1 Любов до спорту	1 Психологічне здоров'я	1 Здатність до ведення здорового способу життя
2 Психологічне здоров'я	2 Фізіологічне здоров'я	2 Психологічне здоров'я
3 Здатність до ведення здорового способу життя	3 Здатність до ведення здорового способу життя	3 Фізіологічне здоров'я
4 Фізіологічне здоров'я	4 Володіння культурою статевих стосунків	4 Володіння культурою статевих стосунків
5 Уміння планувати сім'ю	5 Уміння планувати сім'ю	5 Здатність до рефлексії

СОЦІАЛЬНА АДАПТАЦІЯ

1 Уміння уникати конфліктів	1 Самореалізація	1 Життєва компетентність
2 Активна життєва позиція	2 Уміння уникати конфліктів	2 Культура спілкування
3 Адаптація до змін	3 Життєва компетентність	3 Національна самосвідомість
4 Самореалізація	4 Активна життєва позиція	4 Професійне самовизначення
5 Професійне самовизначення	5 Планування на перспективу	5 Уміння уникати конфліктів

КУЛЬТУРА ОСОБИСТОСТІ

1 Оптимізм	1 Прагнення до досконалості	1 Комунікативність
2 Комунікативність	2 Комунікативність	2 Оптимізм
3 Колективізм	3 Культура спілкування	3 Принциповість
4 Толерантність	4 Толерантність	4 Правова культура
5 Культура спілкування	5 Оптимізм	5 Колективізм
6 Наполегливість	6 Правова культура	6 Прагнення до самовдосконалення

Проаналізувавши ці результати, ми отримали узагальнену модель особистості випускника школи, а також зрозуміли, на що треба націлити роботу, як планувати подальшу діяльність, враховуючи інтереси учнів, їх батьків і вчителів.

УЗАГАЛЬНЕНА МОДЕЛЬ ОСОБИСТОСТІ ВИПУСКНИКА ШКОЛИ ІНТЕЛЕКТ

- 1 Пам'ять
- 2 Висока концентрація уваги
- 3 Гумор
- 4 Гнучкість мислення
- 5 Оригінальність мислення
- 6 Здатність до аналізу та синтезу

ЗДОРОВ'Я

- 1 Психологічне здоров'я
- 2 Здатність до ведення здорового способу життя
- 3 Фізіологічне здоров'я
- 4 Володіння культурою статевих стосунків
- 5 Уміння планувати сім'ю

СОЦІАЛЬНА АДАПТАЦІЯ

- 1 Уміння уникати конфліктних ситуацій
- 2 Самореалізація
- 3 Життєва компетентність
- 4 Активна життєва позиція
- 5 Професійне самовизначення
- 6 Національна самосвідомість

КУЛЬТУРА ОСОБИСТОСТІ

- 1 Комунікативність
- 2 Оптимізм
- 3 Колективізм
- 4 Толерантність
- 5 Правова культура
- 6 Культура спілкування

Кожна школа має можливість використовувати варіативний компонент. Знаючи, що прагнуть отримати від школи учні та їх батьки, нам легше планувати та здійснювати свою роботу. Тільки перебудувавши зміст усієї своєї діяльності, школа ХХІ сторіччя зможе врешті-решт виконати свою головну функцію – виховну, на якій наполягав А.С.Макаренко: „Уміння спілкуватися, будувати свої стосунки з іншими людьми – сенс і справжній об'єкт педагогічної роботи”.

МОДЕЛЬ КОМПЕТЕНТНОГО ВИПУСКНИКА СІЛЬСЬКОЇ ШКОЛИ

*Кравченко О.М.,
заступник директора з навчально-виховної роботи
Новолуганської загальноосвітньої школи І-ІІІ ступенів
Артемівського району*

Місія школи полягає в тому, щоб допомогти кожній людині усвідомити сенс свого життя, визначити свій “образ буття”, “зустрітися зі своєю сутністю”, оволодіти універсальними константами життєвого світу, постійно шукаючи відповіді на “останні питання буття”

Компетентнісний підхід до навчання – спрямованість процесу навчання на формування в учнів життєвих компетентностей, як важливо-

го результату навчання - стало основною методичною проблемою в роботі педагогічного колективу.

Для організації планомірної і цілеспрямованої роботи по формуванню і розвитку професійної компетентності вчителів в школі створена певна система роботи, яка направлена на бажання виконувати все на високому професійному рівні.

Це робота не одного дня і не одного року. Сучасному вчителю все частіше доводиться постійно працювати над своїм розвитком, мати позитивний стиль мислення, вміти працювати в команді, володіти високим емоційним інтелектом, бути професіоналом. Головна роль педагогічного колективу створити нове середовище навчання і виховання.

Адміністрація школи вивчає рівень теоретичної, методичної підготовки вчителів, шляхом відвідування уроків, позакласних заходів, анкетування, тестування, співбесід. Далі починається робота, спрямована на формування вчителя, здатного на впровадження сучасних інтерактивних технологій. Залучаємо вчителів до роботи в педагогічних виставках, конкурсах, майстер - класах, ярмарках педагогічних ідей, до участі в науково – дослідницькій роботі.

Пропоную розроблену нами модель "Компетентний вчитель». Можливо така модель і не є оригінальною, але ми врахували в ній все: від компетентного вчителя - до компетентного учня. Форми роботи, які показані на схемі забезпечують зростання рівня вчителя, а результатом такої роботи є компетентний учень. Ми намагаємося дати вчителю свободу у виборі технологій, навчальних посібників, інноваційної та дослідницької діяльності.

Як свідчить практика, основними структурними одиницями науково-методичної діяльності нашої школи є методична рада, методичні б'єднання, творчі та динамічні групи вчителів. Методична рада школи на чолі з директором школи організовує роботу методичних об'єднань вчителів, творчих груп, забезпечує проведення шкільних предметних олімпіад, проводить роботу з обдарованими учнями, контролює та систематизує результати діяльності з моніторингових досліджень.

Реалізація регіональної програми впровадження компетентнісно – орієнтованого підходу надало змогу спрямувати діяльність колективу на вивчення теоретичних основ з цього питання, та набуття практичного досвіду з цієї проблеми, стало поштовхом для оновлення та поглиблення знань з цього питання.

На рівні школи розроблено заходи, щодо впровадження даної програми. Працювали постійно діючі семінари "Ключові компетентності, як ключ до оновлення змісту освіти та ПДС "Навчання і компетентність".

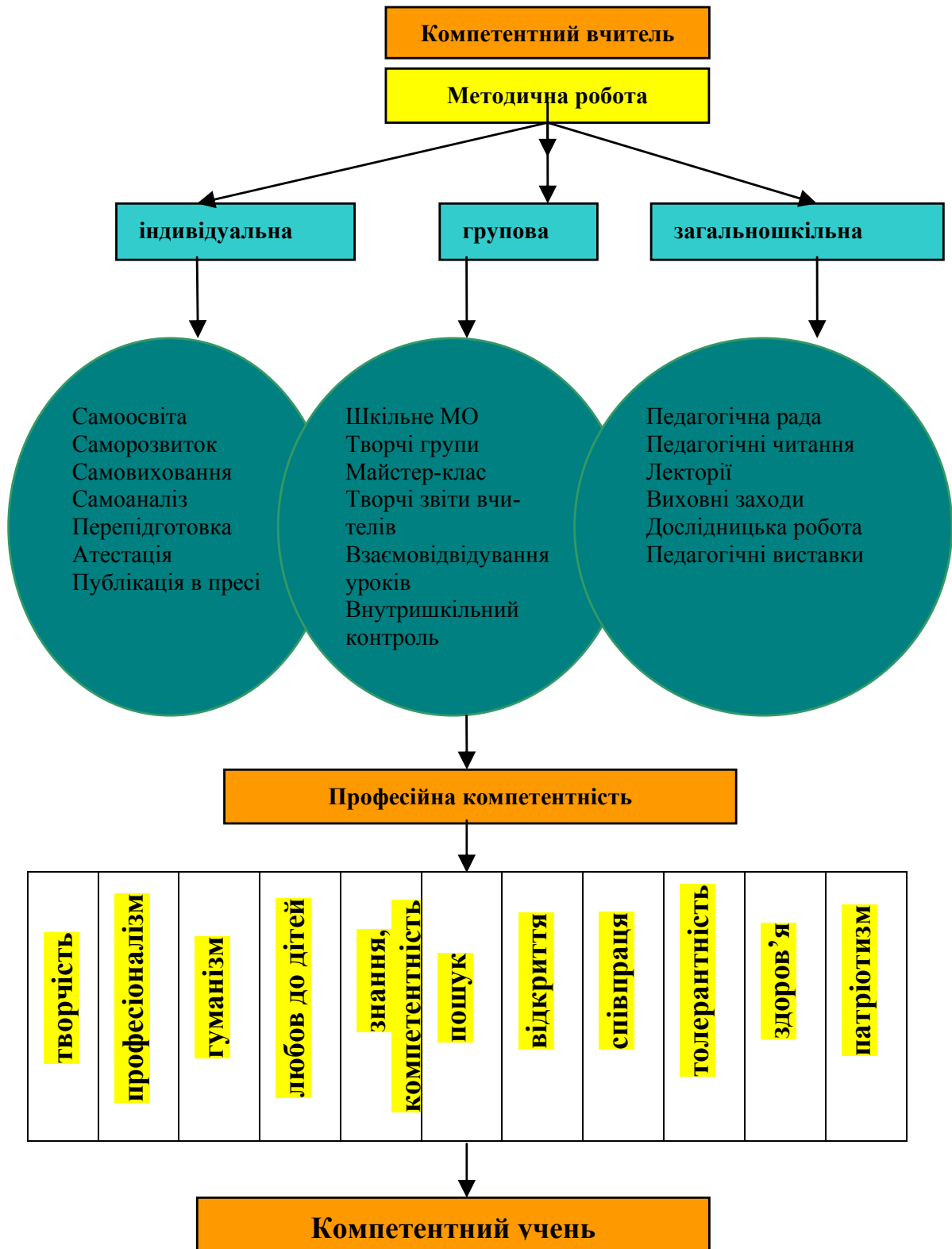

Розроблена програма педколективу по реалізації програми впровадження компетентнісно-орієнтованого підходу в навчально-виховний процес, починаючи з 2004 року, яка була затверджена на засіданні педради.

*Програма роботи педколективу по реалізації програми
впровадження компетентнісно-орієнтованого підходу
в навчально-виховний процес*

№ з/п	Зміст роботи	Термін виконання	Відповідальні
I. 2004-2005 навч.р.			
1.	Провести методичну нараду по обговоренню регіональної програми.		
2.	Організувати роботу ПДС “Компетентності – як ключі до оновлення змісту освіти”	2 рази на семестр	
3.	Вивчення теоретичних питань з даної проблеми (внести доповнення в план самоосвіти)	На протязі року	
4.	Створення картотеки з питань педагогіки життєтворчості		
5.	Поповнення новою літературою з даного питання методичного кабінету школи	До кінця року	
6.	Міні дослідження “Готовність вчителя до формування ключових компетентностей”.	Травень	
II. 2005-2006 навч.р.			
1.	Організувати роботу ПДС “Навчання і компетентність”	1 раз в чверть	
2.	Організувати роботу ТГ по створенню моделі випускника	До 01.12.05	
3.	Методична нарада “Шляхи формування ключових компетентностей учнів”	Січень	
4.	Провести педагогічні наради: 1) “Формування ключових компетентностей засобами навчальних предметів” 2) “Формування самоосвітньої компетенції в ході вивчення математики” 3) “Проектна технологія навчання”.	27.02.06 27.02.06 17.04.06	
5.	Створити банк методичних розробок уроків, заходів, направлених на формування ключових компетенцій	До 01.03.06	
6.	Розробити модель компетентнісно-орієнтованої школи	01.05.06	
7.	Поширення теоретико-педагогічних знань серед батьків щодо формування ключових компетентностей (батьківський лекторій)	1 раз на чверть	

8.	Вивчення підходів щодо оцінювання сформованості основних груп компетентностей учнів		
9.	Моніторинг сформованості ключових компетентностей (4 кл., 7 кл., 9 кл., 11 кл.)	Лютий – травень	
III. 2006-2007 навч.р.			
1.	Робота ПДС “Вплив форм педагогічних взаємодій на особистісний ріст учнів”	Один раз в чверть	
2.	Впровадження в діяльність школи моделі психолого-педагогічного супроводу учня в системі компетентісно-орієнтованого навчання.	Постійно	
3.	Впровадження методу проектів в навчальну та виховну роботу школи	Постійно	
4.	Організувати роботу ТГ “Порт фоліо учня”.	Перший семестр	
5.	Внести варіативну частину навчального плану спецкурси спрямовані на розвиток особистості.	Серпень	
6.	Організувати моніторингові дослідження з відповідності компетентісної особистості випускника школи обраній моделі.	Травень	
7.	Шкільні педчитання “Педагогіка життєтворчості”		

Форм активізації вчительської творчості нині достатньо. Серед них – робота творчих груп. Успішно працюють в школі творчі групи з проблем “Моніторинги якості знань з базових дисциплін”, “Моніторинг оздоровчої функції”, “Моніторинг варіативного компонента”, “Моніторинг самоосвітньої діяльності”..

До колективної діяльності та співдружності активізують нетрадиційні форми проведення педрад. Педрада – це творча форма професійної взаємодії вчителів. Це творчий продукт діяльності керівників і вчителів школи. Ефективність роботи педагогічної ради залежить від продуманого вибору форми проведення засідань.

У практиці нашої школи все ширше використовуються нові нестандартні форми засідань педрад. Це і ділові ігри, педагогічні консиліуми, круглі столи, конференції, тренінги. Наприкінці навчального року кожен вчитель представляє свій “продукт” для випуску шкільного альманаху “Творча особистість”. Це може бути розробка цікавого уроку, стаття, виступ, підготовлені тести, методичні рекомендації.

Професійно зростаючи, творчий вчитель поведе за собою інших, навчить і виховає молоду особистість.

Компетентнісний підхід покликаний подолати прірву між освітою і життям. Школа має допомогти учням оволодіти технологіями життєтворчості, створити умови для самопізнання, самооцінки, само програмування, самореалізації. Проблемі – яким бути випускнику приділяється велика увага і особливо багато уваги приділяють ідеалам школи життєтворчості. Аналізуючи життєві досягнення випускників останніх років, можна зробити висновок, що ті чесноти, які були необхідні молодій людині в радянські часи, не завжди дозволяють їй адаптуватися до сьогодення. Тому основну увагу приділено опрацюванню:

- моделі випускника Новолуганської школи
- шляхів формування компетентностей при проведенні уроків, виховних заходів
- більше уваги приділено формуванню самоосвітньої, комунікативної, соціальної компетентностей.

Під час розробки моделі врахували думку старшокласників і батьків і пропонували для обговорення такі питання:

- 1) які риси необхідно мати випускникові школи, щоб він міг знайти своє місце в житті?
- 2) які риси відсутні або погано розвинені у нинішнього школяра?
- 3) Що треба змінити у школі, у викладанні предметів, щоб виховати у школярів бажані риси?
- 4) З розв'язання яких проблем необхідно почати спільну діяльність педагогів, школярів і батьків

Творча група вчителів нашої школи провела розробку моделі випускника школи, проаналізувала бачення сучасного випускника очима самих учнів, вчителів, батьків. До співпраці ми запросили усіх зацікавлених. На наше прохання відгукнулися родини 29 із 40 випускників, що складає 77,3 %. Ми дуже вдячні їм за розуміння. Позиції учнів та їхніх батьків часто не співпадають, що говорить про самостійність мислення дітей; про толерантність батьків, відсутність авторитаризму в сім'ях. Учні поставили на перше місце самоосвіту і самовдосконалення, що зближує їхню думку з позицією педагогів. І це дуже приємно. Більшість випускників розуміє безперервність навчання – самоосвіти, само програмування і самореалізації. Робота педагогічного колективу сприймається правильно, серйозно, з розумінням. Батьки ж віддали перевагу родинному вихованню, діти йому – тільки друге місце. Далі, на третьому місці, соціальні компетентності: уміння знайти своє місце в житті, співпрацювати в команді. Тільки 11% батьків взагалі звернули увагу на ці моменти. Зате більшістю голосів на друге місце поставлено суму отриманих знань, а на третє – самоосвіту.

Співпадають позиції дітей і батьків у визначені четвертого місця – розвиток власних здібностей і талантів.

П'яте місце у дітей – сума отриманих базових знань, а у батьків – комунікативні компетентності.

Як бачимо, випускники налаштовані на подальше здобуття необхідних знань, які забезпечать їм гідне місце в суспільстві і належний рівень життя. Вони вбачають у шкільних знаннях тільки основу, фундамент для подальшого кар'єрного зростання.

З діаграм, створених на основі підсумків опитування учнів, батьків і педагогів, видно, що позиції випускників наближаються до позиції вчителів. А це говорить про те, що ми на правильному шляху. Наші зусилля не пропадають даремно.

В процесі роботи методичних кафедр розроблено рекомендації вчителям–предметникам, щодо формування ключових компетенцій засобами кожного предмету. Зібрана підбірка таких рекомендацій в окремій папці в методичному кабінеті, закладена дана база в комп'ютері. В процесі практичного заняття з вчителями відпрацьовані методичні прийоми, методики, ігрові ситуації, які можна використати під час різних етапів уроку для формування тих, чи інших компетентностей. Проаналізувавши роботу творчої групи вчителів про створення моделі випускника, колектив дійшов до висновку, що соціальній компетентності і батьки, і учні віддають останнє місце.

Соціальна компетентність передбачає вміння людини повноцінно жити в суспільстві, приймати рішення, робити вибір, орієнтуватися в складних ситуаціях, знаходити вихід.

З метою формування соціальної компетентності рекомендується в школі: створення ситуацій успіху; впровадження інтерактивних технологій: ігрові, тренінгові, проектні.

Формування соціальної компетентності є цілком гуманною, адже допомагає дитині ще зі шкільних років зайняти активну позицію в суспільстві. Отже, головним критерієм оцінки діяльності школи є те, чого досягають її випускники. Саме тому школи, які дбають про свій педагогічний імідж намагаються створити модель випускника, як ідеальну модель, яка має бути орієнтиром шкільної діяльності.

Отже, розробка моделі – це перший крок. Наступний крок – це створення умов, за яких ця модель може бути реалізована. Модель – це орієнтир, на який слід сформувати освіти.

Уважно вивчивши зауваження батьків і дітей, ми скоректуємо нашу майбутню роботу так, щоб наблизити навчально-виховний процес до вимог сучасного життя і суспільства. Будемо продовжувати впровадження ділових ігор і тренінгів, які формуватимуть суспільно необхід-

ну поведінку і спроможність випускників без страху вступати у доросле життя.

Компетентна людина – це значить обізнана у певній галузі особа. Вона може за своїми знаннями і повноваженнями судити про щонебудь, вирішувати і відповідально виконувати доручене. Хотілося б, щоб переважна частина випускників посіла місце у майбутньому суспільстві.

На педагогічній нараді, яка проходила в вигляді захисту творчих проєктів розроблено моделі випускника початкової та старшої школи, які подано в вигляді малюнків (додаються).

Випускник-2006 глазами родителей

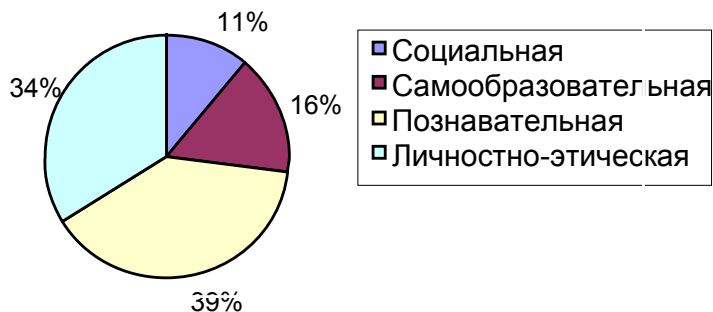

Випускник-2006 глазами педколлектива

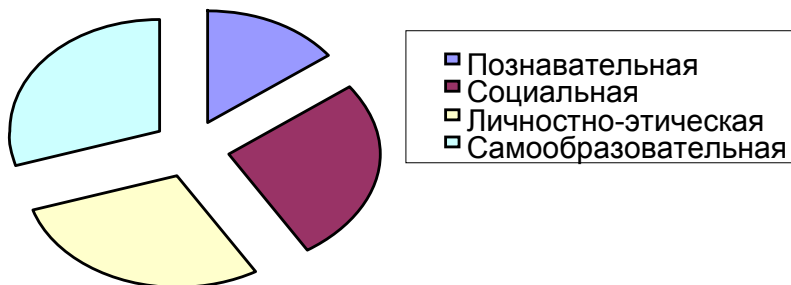

Випускник-2006 глазами учащихся

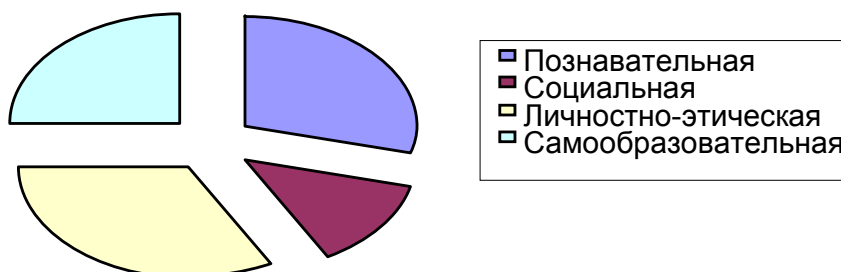

Модель-випускника

Новолуганської ЗОШ

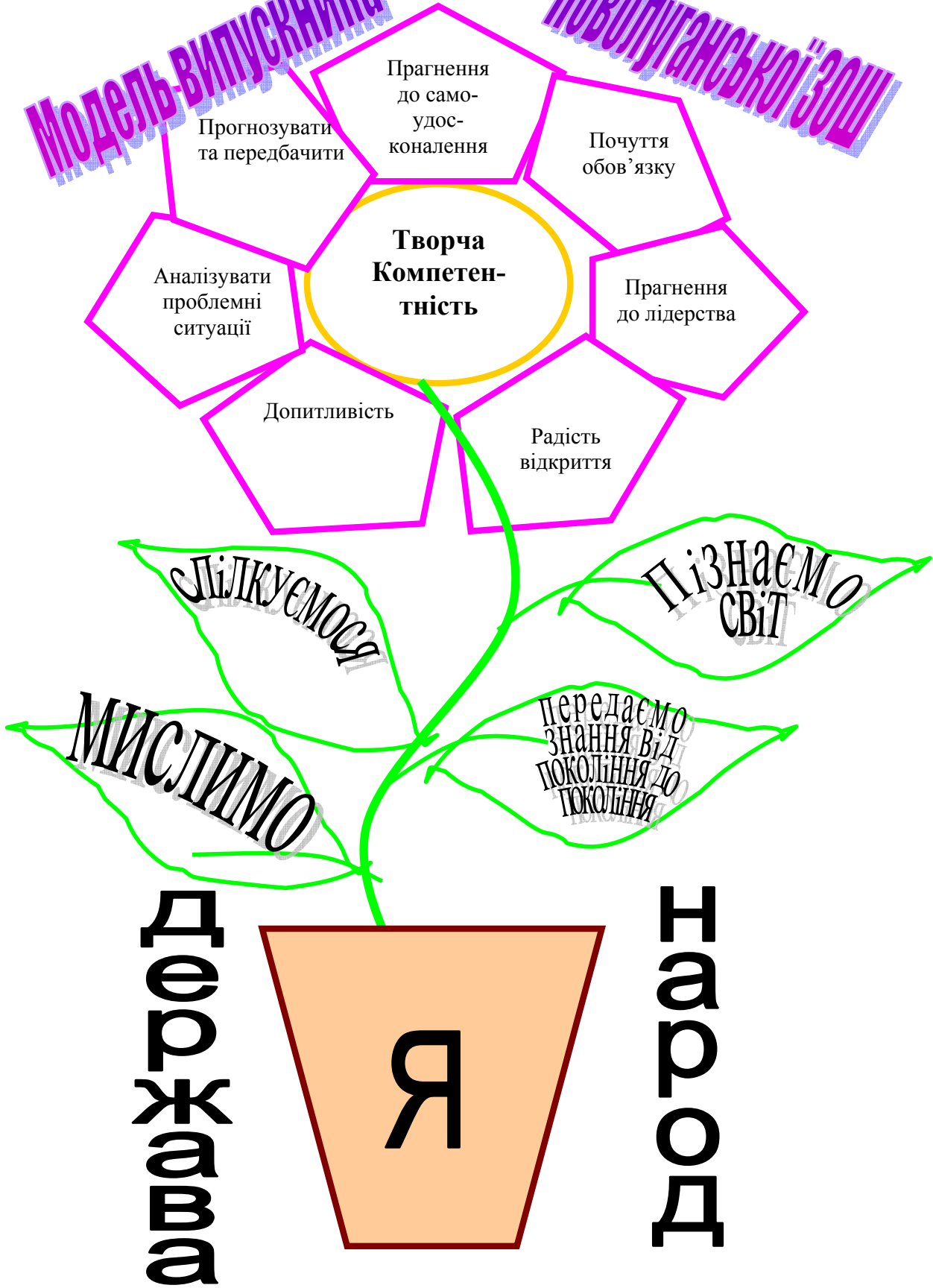

МОДЕЛЬ КОМПЕТЕНТНОГО ВИПУСКНИКА ЗАГАЛЬНООСВІТНЬОГО НАВЧАЛЬНОГО ЗАКЛАДУ

Коваль В.О.,

*заступник директора з навчально-виховної роботи
загальноосвітньої школи I-III ступенів № 20 м. Донецька*

Життя не стоїть на місці, воно постійно змінюється. Разом із ним змінюються люди, і їх готовність до змін є чи не найважливішою умовою успіху всіх реформ і перебудов, які відбуваються в суспільстві.

У повній мірі це стосується головної сфери діяльності людини – освіти. Бо саме через освіту й завдяки їй відбувається безперервний процес переробки людиною на всіх етапах її існування життєвоважливої інформації. Концепція загальної середньої освіти проголошує освіту XXI століття освітою для людини. Її стрижень – розвиваюча, культуротворча домінанта, виховання відповідальної особистості, яка здатна до самоосвіти і саморозвитку, вміє критично мислити, опрацьовувати різноманітну інформацію, використовувати набуті знання й уміння для творчого розв'язання проблем, прагне змінити на краще своє життя та життя своєї країни. Тобто, у процесі здобуття освіти формуються якості особистості, які спрямовані на самовизначення, самореалізацію, саморозвиток, а також на ефективну предметну діяльність, яка потребує сукупності певних знань, умінь і навичок.

Саме їх високий рівень має забезпечити сучасна освіта. Але чи достатньо сьогодні людині, особливо молодій, яка щойно входить у життя, володіти академічним набором знань, умінь, навичок? Що ще потрібне їй для того, аби досягти життєвого успіху?

Це питання турбує кожного освітянина, кому небайдужі доля суспільства та майбутнє української держави. Тому в освітянських колах активно йде опанування проблеми реалізації компетентісно орієнтованого підходу. Більшість українських педагогів погодилися з трактуванням основних понять цього підходу. Так, стосовно процесу навчання, виховання й розвитку особистості, що відбувається в системі освіти, одним з результатів освіти було визначено набуття людиною набору компетентностей, що є необхідними для діяльності в різних сферах суспільного життя.

Багато вчених вважають, що саме компетентісно орієнтований підхід глибоко відображає ті процеси модернізації, які відбуваються в українській освіті, бо він акцентує увагу як педагогів, так і молоді, на розвитку здібностей, вміння застосовувати отримані знання, ставити й вирішувати особистісні цілі, проектувати життєві маршрути. З позицій компетентісно орієнтованого підходу основним результатом освітньої

діяльності стає набуття особистістю ключових життєвих компетентностей.

Але в умовах загальноосвітньої школи неможливо повністю гарантувати, що в учнів буде сформовано високий рівень компетентності, який стане достатнім для вирішення проблем в усіх сферах людської діяльності й у всіх можливих життєвих ситуаціях, бо й діяльність, і ситуації, й саме життя постійно змінюються. Тому найголовнішим завданням сучасної школи є розвиток ключових компетентностей, формування такої особистості, яка буде життєво та конкурентоспроможною, здатною до творчої самореалізації та саморозвитку. Виходячи з цих концептуальних положень, загальна середня освіта має забезпечити умови для морального, інтелектуального, фізичного, художньо-естетичного розвитку учнів, виховання громадянина демократичного суспільства.

Компетентнісно орієнтований підхід вимагає від школи принципово нового бачення мети й завдань навчально-виховного процесу, а головне – його результату: випускника навчального закладу. Такий підхід передбачає окреслення чіткого кола компетенцій, тобто необхідного комплексу знань, навичок, відношень та досвіду, що дозволяє молодій людині ефективно здійснювати діяльність або певну функцію. Через те, що підхід визначається державою, установами або окремими особами, які організують той чи інший вид діяльності, то відповідність загальної здатності учнів виконувати певну діяльність тим вимогам, які висуваються до її виконання, є ступенем компетентності учня.

Щоб досягти кінцевого результату навчально-виховного процесу, необхідно вже на його початку, тобто в початкових класах, чітко уявляти, якими компетентностями буде володіти майбутній випускник школи. Тому доречним буде моделювання образу випускника не лише на останньому етапі навчання й розвитку, а в кожній ланці, на кожному окремому етапі шкільного життя.

Труднощі, які виникають у процесі моделювання випускника школи, пов'язані із сприйняттям окремими педагогами – практиками суттєвого значення поняття «ключові компетентності»:

- пріоритетним усе ще залишається засвоєння учнями навчального плану або навчального предмета, а не успішність його подальшої життєдіяльності;
- учням не вистачає соціальної практики;
- школярі не готові до ризику та випробувань, пов'язаних із швидкоплинними процесами XXI століття;

- недостатньо сформованим залишається напрям розвитку самостворчості, саморозвитку, самовизначення, самовдосконалення через відсутність стійкої до цього мотивації;

- є значні недоліки в реалізації профільності й варіативності загальної середньої освіти.

Шлях вирішення зазначених проблем можна знайти в залученні всіх членів педагогічного колективу, самих учнів, їх батьків, представників громадськості до педагогічного проектування. Створення та реалізація шкільних проектів, вибір та реалізація певної моделі випускника загальноосвітнього навчального закладу, які можуть здійснюватися всім колективом школи, ведуть до якісних змін щодо організації шкільного життя, виконання місії, головної мети й завдань закладу, повнішого та ефективнішого застосування компетентнісного підходу.

Виходячи з того, що за європейським стандартом і пропозиціями українських учених випускник навчального закладу має володіти набором ключових компетентностей, а також набором предметних компетентностей, можна розширити його «компетентісне поле» і побудувати певну модель.

Існують три рівні життєвих результатів особистості:

1. **Тактичний рівень** (рівень найближчих життєвих результатів).
2. **Інтегрований рівень** (рівень середньотривалих життєвих результатів).
3. **Стратегічний рівень** (рівень довготривалих життєвих результатів).

Графічно це може виглядати так:

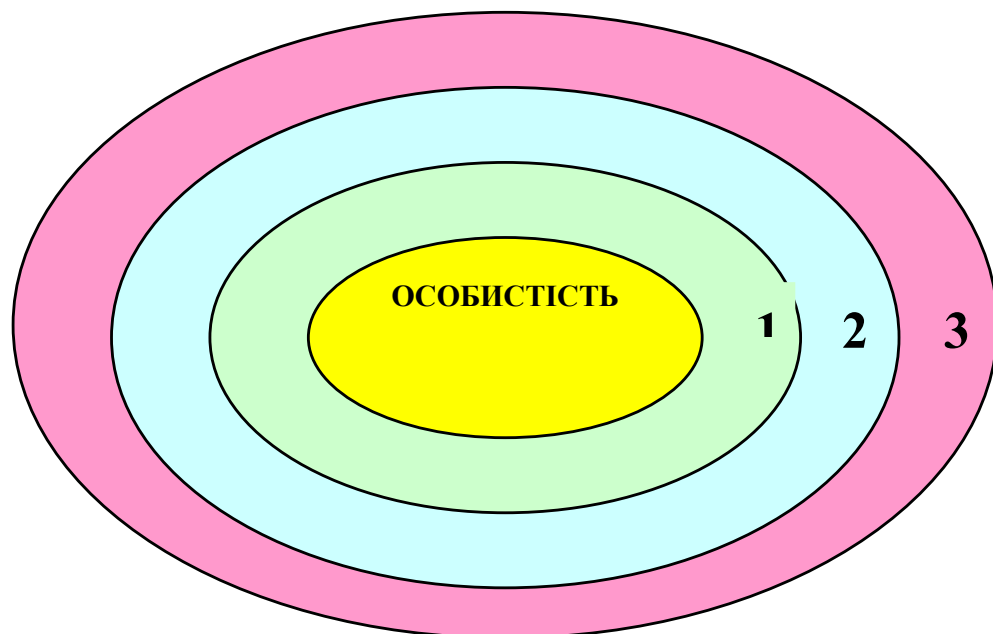

На тактичному рівні (1) життєвими результатами для особистості є конкретні життєві навички, знання, досвід, вчинки, думки. Вони виявляються під час навчання в школі, вдома, у гуртках та секціях тощо. І хоча на кожному етапі становлення особистості цей рівень зберігається, але, стосовно навчально-виховного процесу, він більш за все відповідає першому ступеню навчання, тобто навчанню в початкових класах.

На інтегрованому рівні (2) тактичні життєві результати накопичуються, структуруються, осмислюються як певні здатності, функціональні компетентності. Вони стають основою для подальшого розвитку життєвої компетентності особистості. Цей процес також є досить тривалим, але найбільш відповідає другому ступеню навчання – у 5-9 класах. Найсуттєвішим результатом цього рівня є створення учнем власного проекту, який має систему цілей, цінностей, траєкторію майбутнього.

На стратегічному рівні (3) відбувається завершальний етап індивідуально-особистісного та соціально-психологічного становлення. Учні 10-12 класів на «виході» зі школи мають бути гармонійними, розвинутими, задоволеними життям особистостями, спроможними до виконання широкого кола соціальних ролей, до конструктивної взаємодії з іншими людьми.

Цю багаторівневу модель схематично можна подати так:
(предметний аспект) (діяльнісний аспект)

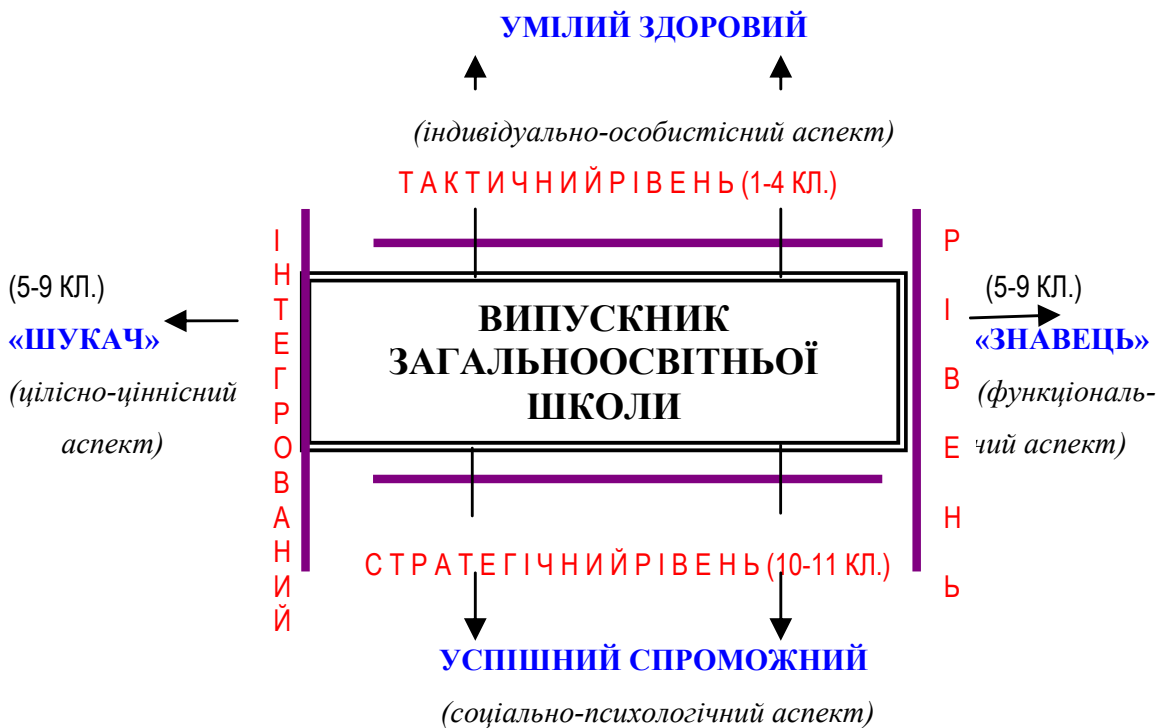

Слід зазначити, що запропонована модель випускника загальноосвітньої школи потребує від самого закладу значних змін. Перш за все, ці зміни торкнуться головних ознак і орієнтацій. Так, характерною ознакою й орієнтацією традиційної загальноосвітньої школи є зорієнтованість на процес навчання, виховання й розвитку учнів. А за умови зміни моделі випускника, орієнтація спрямовується на результат, тобто школа набуває відповідальності за життєві результати своєї діяльності. Це означає, що заклад із традиційного повинен перетворитися на школу життєвої компетентності, в якій зміни торкнуться всіх характерних ознак:

- соціального замовлення;
- контингенту учнів;
- системи цінностей;
- типу освітнього процесу;
- структури закладу, організації його життєдіяльності;
- соціально-психологічного клімату та культури організації;
- кадрового потенціалу;
- забезпеченості ресурсами;
- зовнішнього середовища школи.

Отже, школа життя, компетентності стане школою, яка:

1) піклується не про навчальний план, а про план життя учнів (К.М. Вентцель);

2) відповідає на суттєві питання життя людини про його смисл і мету (М.І. Пирогов);

3) допомагає перебудувати життя загалом, організовує соціальний досвід особистості, учить, як організувати середовище свого життя (С.Т. Шацький).

Тобто, нова школа – це простір життя дитини; тут вона не готується до життя, а повноцінно живе. Тому всю діяльність навчального закладу треба побудувати так, щоб випускник, який вийде з його стін, був розвинутою й сформованою особистістю, творцем і проектувальником власного життя. А для цього необхідна гармонізація й гуманізація взаємин між учнями і педагогами, школою і родиною на основі ідеї самоцінності дитинства, діалогу, усвідомлення вибору особистістю життєвого шляху.

За умов такого підходу на остаточному етапі навчання випускник загальноосвітньої школи оволодіє головними рисами: буде здатен до самовизначення та творчої самореалізації. Він на всіх рівнях, суспільно й особистісно значущих, зможе реалізувати отримані знання, вміння, навички, бо випускник

- на суспільно – правовому рівні: обов'язково знає й дотримується Конституції, законодавства України; має уявлення про політичну структуру держави та державної влади; свідомо користується своїми громадянськими правами й сумлінно виконує громадянські обов'язки;

- на сімейно-побутовому рівні: має уявлення про сутність дорослої людини й сутність сім'ї; вміє об'єктивно оцінювати себе, контролювати свою поведінку; достатньо володіє певними господарсько-економічними навичками, щоб жити в постійно змінюваних економічних умовах;

- на професійно-трудоному рівні: має уявлення про світ сучасних професій, виробничих технологій і ситуацію на ринку праці; володіє навичками професійно-трудової діяльності; вміє використовувати отримані теоретичні знання на практиці;

- на комунікативному рівні: об'єктивно сприймає оточуючих; вміє будувати стосунки з урахуванням особливостей інших людей, активно слухати; знаходить адекватний стиль і тон спілкування; виявляє толерантне ставлення до інших представників людської цивілізації;

- на культурно-естетичному рівні: має уявлення про культурно-дозвільні можливості оточуючого соціуму; знає раціональні засоби реалізації дозвілля, вміє його організувати; здатен цілеспрямовано обирати заняття, що відповідають особистісним інтересам;

- на морально-духовному рівні: критично оцінює явища й процеси навколишнього життя, поведінку свою і оточуючих; володіє засобами самоповаги, самоствердження, самоусвідомлення; володіє засобами захисту себе від несправедливості.

Подати тут елементи моделювання образу випускника школи мають лише конструкторський характер, бо кожний загальноосвітній заклад сьогодні має свої пріоритетні напрями, відрізняється конкретними цілями й завданнями своєї діяльності. Але головне, що об'єднує всі школи, на що спрямовані їх спільні зусилля, – це усвідомлення необхідності перебудови своєї освітньої діяльності на засадах компетентісно орієнтованого підходу, бачення свого випускника як успішної людини, здатної в майбутньому застосувати набуті технології життєтворчості й самореалізації.

Література

1. Життєві плани випускників середніх шкіл та їх реалізація. - К., 2003

2. Єрмаков І.Г., Пузіков Д.О. Проектне бачення компетентісно спрямованої 12-річної середньої школи. Практико-орієнтований посібник. - Запоріжжя, 2005

3. Компетентнісний підхід у сучасній освіті: Світовий досвід та українські перспективи // Бібліотека з освітньої політики. К, 2004

4. Регіональна програма впровадження компетентнісно орієнтованого підходу в навчально-виховний процес. – Донецьк, 2004

5. Реалізація компетентнісного підходу в освіті. Збірник доповідей регіональної науково-практичної конференції. – Донецьк, 2006

ПІДГОТОВКА ПЕДАГОГІЧНИХ КАДРІВ ЯК СОЦІАЛЬНО– ПЕДАГОГІЧНА УМОВА РЕАЛІЗАЦІЇ РЕГІОНАЛЬНОЇ ПРОГРАМИ ВПРОВАДЖЕННЯ КОМПЕТЕНТНІСНО ОРІЄНТОВАНОГО ПІДХОДУ В НАВЧАЛЬНО-ВИХОВНИЙ ПРОЦЕС

Кириченко Г.В.,

*заступник директора з навчально–виховної роботи
загальноосвітньої школи I – III ступенів № 10 м. Дзержинська*

Загальноосвітня школа у будь-які часи повинна працювати над реалізацією основних соціальних завдань розвитку суспільства. І особливо тепер, коли Україна твердо стоїть на вільному демократичному шляху перетворень, який повинен привести нашу державу до високого рівня економічного, соціального та культурного життя. Йти до нових перспектив, будувати нове життя, самим змінюватися, виховувати нові покоління - глобальні проблеми, що стоять перед українцями. Але, крокуючи в Європейський та світовий освітній простір, ми, учителі, давно відчуваємо, що сучасному випускникові стало замало отримати в школі певну суму знань. Щоб бути життєздатним і конкурентноспроможним зі школи людина повинна вийти з цілком сформованим набором ключових життєвих компетенцій. Ця вимога всім відома. Наголошу лише на тому, що поняття компетентності, маючи широкий спектр визначень, несе в собі основне поняття: здатність, бажання, необхідність і потребу людини бути відповідальним за себе, за справу, за інших людей, їх добробут, країну, планету тощо. Саме для того, щоб учень сучасної школи мав усі необхідні якості для розкриття свого потенціалу, для забезпечення гідного місця у житті кожному члену спільноти й розроблена Регіональна програма впровадження компетентнісно орієнтованого підходу в навчально-виховний процес. Ця програма для нас, учителів-практиків, - документ, який став керівництвом нашої діяльності, який ще раз визначив пріоритети сучасної освіти, вказав напрямок, дав можливість усвідомити свою важливу й відповідальну місію по формуванню й вихованню майбутнього України.

Я працюю заступником директора з навчально-виховної роботи у багатопрофільній загальноосвітній школі I-III ступенів № 10 м. Дзержинська. Звичайно, наша школа не могла залишитися осторонь такої важливої проблеми, як впровадження підходу, що зробить можливим досягти на практиці ідеальної моделі випускника середнього навчального закладу. Організуючи методичну роботу в школі, я цілком усвідомлюю, наскільки важливою є моя роль у реалізації стратегії освітньої реформи взагалі й даної програми зокрема. Хочу поділитися з вами, шановні учасники конференції, своїм досвідом роботи з впровадження компетентнісного підходу в навчально-виховний процес.

Працюючи над реалізацією програми, наша школа визначила для себе основні її складові частини. Однією з цих частин є робота по формуванню компетентного педагога й пошуку шляхів підвищення рівня професійної діяльності членів педагогічного колективу. Згодиться, що некомпетентний учитель ніяк не зможе виховувати компетентного учня. Тому найважливішою проблемою в ході впровадження програми стала робота з педагогічними кадрами. Для цього були розроблені заходи, які розподілялися на підготовчі, навчаючі, впроваджуючі та аналітичні.

На першому й другому етапах відбулося знайомство з програмою, вивчення документів щодо обґрунтування впровадження компетентнісно орієнтованого підходу у навчально-виховний процес, вивчення теоретичних основ цього підходу, створення картотеки матеріалів. А також учителі школи були залучені до широкої розмови, під час якої обговорювалися наступні питання:

- концептуальні засади компетентнісного підходу;
- мета та завдання програми;
- ключові життєві компетенції;
- методи та прийоми формування КЖК (ключових життєвих компетенцій);
- шляхи впровадження підходу;
- очікувані результати тощо;
- моніторинг впровадження програми.

На цьому етапі можна простежити й послідовність управлінської діяльності. На засіданнях методичної ради були розглянуті питання про залучення вчителів школи до активної роботи щодо створення умов для формування КЖК учнів, а також пізніше про стан роботи з цього питання. Найсуттєвішим на даному етапі було те, що відбувалася поступова перебудова мотиваційної сфери вчителів, а через них -

учнів, у напрямку розвитку самостійності, самодостатності, потягу до творчої самореалізації та саморозвитку. Цьому сприяло:

1. Тематика інструктивно-методичних нарад, націлена на глибоке вивчення особливостей власне компетентностей та шляхів формування основних груп компетентностей.

2. Проведені семінари:

- теоретичний - «Впровадження компетентнісно орієнтованого підходу в навчально-виховний процес»;
- практичний - «Вироблення вмінь педагогічних працівників щодо формування в учнів ключових компетентностей».

3. Співбесіди з учителями на предмет аналізу власної діяльності, організації самоосвіти, результатів моніторингу.

4. Анкетування за такими питаннями:

- основні напрямки реформування сучасної освіти;
- вивчення труднощів, що існують у роботі вчителя;
- самооцінка рівня сформованості дидактичних умінь учителів;
- вивчення рівнів здатності вчителя до саморозвитку;
- з'ясування факторів, що гальмують розвиток учителя, й тих, що стимулюють його;

5. Тестування з багатьох питань, наприклад, з таких, як:

- засоби забезпечення успішності уроку;
- психолого-педагогічні причини шкільної неуспішності та засоби її подолання;
- самоаналіз уроку як засіб підвищення його ефективності та інші.

Підґрунтям у справі впровадження даної регіональної програми стало те, що протягом декількох років перед цим педколектив працював над єдиною методичною проблемою: «Особистісно орієнтоване навчання та освітні технології». Був розроблений інноваційний проєкт «Впровадження освітніх технологій у практику роботи школи». У ході роботи над реалізацією проєкту наші педагоги ґрунтовно вивчили історію виникнення технологій, особливості навчання за тією чи іншою технологією, добре засвоїли їх методи та прийоми, визначилися щодо власних уподобань. На момент створення програми компетентнісного підходу вчителі нашої школи знаходилися на різних стадіях опанування особистісно орієнтованих технологій: якась частина вчителів тільки пробувала свої сили, застосовуючи окремі методи та прийоми; інша наполегливо впроваджувала інновації, були й такі, що сміливо експериментували на основі відомих технологій, створюючи авторські мікро-технології. За вибором технології весь педагогічний колектив розподілився на так звані «фокусні групи», які фокусували свої зусилля, а іншими словами, заглибилися у вивчення й

застосування на практиці освітніх технологій. Але найголовнішим у цьому процесі було те, що педагоги свідомо й відповідально ставилися до вибору освітньої технології, як до вибору стратегії та стилю взаємин учителя та учнів. Вони зрозуміли, що школа сьогодення - не якийсь сталий, незмінний механізм, що забезпечує дитину знаннями. Ні, школі - щось на зразок «живої» субстанції, здатної швидко реагувати на запити суспільства, а тому готувати «потрібних» громадян. Школа, сама особистісно орієнтована, створює такі умови й атмосферу, в якій може вільно розвиватися будь-яка дитяча особистість. Тому, коли ми познайомилися з метою та завданням компетентнісної програми, то виявилось, що наша мотиваційна сфера вже налагоджена на роботу по формуванню КЖК, тому що завдання створити досконалу, розвинену, компетентну людину, здатну брати на себе відповідальність, приймати нестандартні рішення, творчо підходити до життя, самоконтролювати та самооцінювати результати своєї діяльності співпадає з завданням особистісно орієнтованих технологій.

Таким чином, впровадження регіональної програми компетентнісного підходу стало органічним продовженням інноваційного проекту нашої школи з впровадження освітніх технологій.

На наступному впровадженні чому етапі, були зроблені наступні кроки: проведено, а потім проаналізовано діагностування працівників школи щодо визначення результативності двох попередніх етапів. Це й інші питання стали предметом обговорення на семінарі «Мотивація пошуково-дослідницької діяльності педагогічного колективу по вивченню та застосуванню компетентнісно орієнтованих технологій». Рекомендаціями семінару були поради розширення інформаційного, методичного та психологічного супроводу діяльності вчителів школи; створення банку педагогічних ідей, передового досвіду, розробок уроків, позакласних заходів;

Розробка інструментарію моніторингу сформованості ключових компетентностей учнів, здійснення цього моніторингу, корекційна робота тощо. А на педраді було розглянуте питання: «Особистісно - компетентнісна освіта як умова адаптації школярів до вимог ринку праці. Роль у цьому профільного та до профільного навчання».

Із презентацією роботи адміністрації та педагогічного колективу школи з питання «Забезпечення зростання рівня професійної компетентності вчителя в умовах реалізації компетентнісно орієнтованого підходу та впровадження освітніх технологій у навчально-виховний процес» школа вийшла на міський семінар. Поставлену мету – активізувати дослідження та роботу з даної проблеми; визначити напрямки управлінської діяльності щодо впровадження інноваційних освітніх

технологій в практику загальноосвітніх шкіл міста; сприяти підвищенню ролі методичної роботи у загальноосвітніх школах міста з дослідження та впровадження освітніх технологій; ознайомити з досвідом роботи нашого педагогічного колективу - було реалізовано у рамках дня відкритих дверей заступника директора з навчально-виховної роботи інтерактивним методом «Навчаючи, учусь». Представники різних фокусних груп демонстрували на відкритих уроках рівні сформованості ключових життєвих компетентностей учнів прийомами й методами освітніх технологій, які вони впроваджують. Досвід роботи педагогічних працівників школи виявився корисним для педагогів міста, тому що всі вони зацікавлені в особистісному розвитку й вчителя, й учнів.

ОБРАЗОВАНИЕ И ПРОБЛЕМЫ СТАНОВЛЕНИЯ КОНКУРЕНТОСПОСОБНОЙ И СОЦИАЛЬНО МОБИЛЬНОЙ ЛИЧНОСТИ

Монастырецкая А.Ю.,

учитель биологии общеобразовательной школы № 20 г. Донецка

Для повышения качества образования и формирования творческой нравственной личности гражданина, способного самостоятельно ставить перед собой задачи и пути их достижения, в учебно-воспитательный процесс внедряется компетентностный подход, который позволяет реализовывать с использованием интерактивных технологий обучение содержание предметов. Получать знания ученик может как на традиционном, так и на нестандартном уроке. Но «...знания не могут быть ни усвоены, ни сохранены без деятельности учащихся. Качество знаний определяется содержанием и характеристиками той познавательной деятельности, в состав которой они входят» (Ярошенко О.Г. Проблемы групповой навчальної діяльності школярів: дидактично-методичний аспект – К.: Станіца, 1999,-с.216). Деятельный подход к обучению предполагает использование заданий, которые активизируют познавательную активность школьников, повышает мотивацию в обучении путём определения личной значимости полученных знаний (личные достижения, понимание, убеждённость) и их практическое использование.

Говорят, что образование – это то, что остаётся, когда человек забывает все полученные знания. Значит, получение знаний – не самое главное. Важно научить школьников добывать знания, так как мы сейчас находимся в периоде, когда смена технологий, знаний происходит быстрее, чем смена поколений. Сумма знаний, которую получит уче-

ник в школе, также имеет большое значение. Важно, уважительно относясь к классическому образованию, понять значение модернизации школы. Поэтому учитель должен изменяться сам, а не только контролировать знания и умения школьников, тогда он сумеет обеспечить развитие учащихся.

Человек станет творцом своей жизни вследствие осуществления двух условий: 1) его нужно научить самостоятельно получать знания, находить информацию; 2) его нужно научить полученные в школе знания применять в практической деятельности, то есть в обучении необходимо применять компетентностно ориентированный подход.

Личность гражданина нужно формировать не в выпускных классах, а с момента осознания учителем современных задач организации учебного процесса. Учитель – авторитет, носитель информации и носитель истины. Ученик постоянно пытается воспроизводить в своей деятельности поведение взрослых (родителей, учителей), тех людей, которых он уважает. Поэтому понимание учителем своей социальной сущности, потребность иметь свой собственный стиль профессиональной деятельности и быть конкурентоспособным в современных социально-экономических условиях способствует его самообразовательной деятельности. Готовность к непрерывному профессиональному усовершенствованию возникает при самоанализе в связи с саморазвитием. Поэтому приоритетом деятельности учителя является разработка учебных задач и действий, их структурирование и иерархия, поиск оптимального варианта постановки вопросов и коррекция процесса решения проблем с сохранением активности ученика, контроль за процессом перенесения приобретённых навыков действий для решения других практических задач. Процесс обучения биологии преимущественно ориентирован на фронтальную работу, но она имеет существенные недостатки: во-первых, она ориентирована на абстрактного (среднего) ученика, а значит в этой методике нивелируется личность школьника, а, во-вторых, фронтальная работа стимулирует единый темп выполнения работы. Я пытаюсь в своей деятельности вносить во фронтальную работу некоторые коррективы.

Обговаривание проблемы в общем кругу.

Организация работы:

1. Все должны высказаться (по теме или вопросу).
2. Вопросы не должны быть закрытыми (чтобы нельзя было ответить «да» или «нет»).
3. Ведущий в группе консультант комментирует и реагирует на все высказывания (стимулирует внимание).

4. Учитель берёт слово в конце обсуждений, после обобщений, сделанных лидерами групп, никому не разрешая доминировать.

5. Не превращать весь урок в обсуждение.

Однако широта умственных интересов нередко сочетается у учащихся с отсутствием систематической образовательной деятельности и склонностью преувеличивать свои умственные возможности, уровень знаний. Тогда постановка общей для группы задачи, часто не требующие сложных умозаключений решения позволяют таким школьникам увереннее себя чувствовать на уроке, привлекают к учебному труду.

М о з г о в о й ш т у р м

Организация работы:

1. Подготовить проблемные вопросы.
2. Стремиться собрать побольше идей к решению проблемы.
3. Активизировать абстрактное мышление и не отбрасывать идеи, которые противоречат общепринятым представлениям.
4. Развивать идеи всех участников.
5. Не обсуждать предложенные идеи.

О б у ч а я – у ч у с ь

Организация работы:

1. Карточки с заданиями или фактами раздают отдельным учащимся, которые анализируют эту информацию в течение нескольких минут.
2. Учитель проверяет, как поняли информацию учащиеся, разъясняет, корректирует ответы.
3. Учитель предлагает учащимся ознакомиться со своей информацией одноклассников по определённой схеме, но общаться можно или с одним человеком или с одной группой людей.
4. Тем учащимся, которые получили информацию от консультанта, предлагается её воспроизвести в классе.
5. После этого учитель анализирует и обобщает полученные знания.

А н а л и з с и т у а ц и и

Организация работы:

1. Воспроизводят содержание конкретного факта, идеи, фрагмента фильма.
2. Ставят к нему ограниченное количество вопросов (1 - 2).
3. Обсуждение (Какие события главные? Какие – второстепенные? В чём состоит проблема? Где противоречие? Аргументы «за» и «против»? В чём решение?).
4. Выбирают лучший вариант и предлагают резервные, если первый недостаточно эффективен.

Организация практических и лабораторных работ

В зависимости от содержания, объёма материала, который изучается, уровня подготовленности класса, наличия оборудования они могут проводиться демонстрационно, фронтально, группой. Я не хочу говорить о традиционных подходах к организации лабораторных и практических работ, а предлагаю внедрять проблемно-поисковый. При его применении учитель ставит перед учащимися проблему и предлагает учащимся самостоятельно найти её решение, обосновать гипотезу, составить план исследования и т.п.

Например, требуется доказать, что фермент, расщепляющий перекись водорода в клетках клубня картофеля, имеет белковую природу. Осуществляется реакция между перекисью водорода с картофелем – сырым и варёным. Активность ферментов проявляется в живых тканях. При высоких температурах молекулы белка разрушаются (денатурация). Следовательно, фермент имеет белковую природу.

Игра (ролевая или имитация)

1. Введение учащихся в тему, ознакомление с правилами игры, общий взгляд на её протекание.
2. Подготовка к проведению игры, определение игровых заданий.
3. Игра (Развёртывается иногда не по сценарию).
4. Обсуждение (рефлексия – осознание практического опыта на теоретическом уровне).

Создание проекта

(проект озеленения, проект-реконструкция)

1. Выявление проблемы, постановка задач, распределение заданий по группам.
2. Распределение функций внутри групп.
3. Создание проекта, мотивация деталей.
4. Защита проекта.
5. Обсуждение, выбор лучшего проекта.

Иногда на уроке я применяю несколько интерактивных приёмов, иногда один, могу дать домашнее задание, требующее поисковой работы, или на базе конкретного материала выполнить индивидуальное задание.

Например, с помощью учебника и приложений (различных таблиц), выданных на уроке, составить меню на один день, исходя из индивидуальных потребностей организма.

Познавательная активность учащихся может стимулироваться проведением викторин, отгадыванием загадок, придумыванием вопросов, обсуждением занимательных фактов.

Учитель сам постоянно находится в поиске нового: информации, методик преподавания... Творчески адаптируя программный материал для изучения в современной школе, он сам – вечный ученик. Не вся информация, которую конкретный человек получает в ходе самообразования, должна применяться в его жизни. Она критически осмысливается: это – нужно, а это – нет.

Очень эффективно взаимодействие с коллегами – изучение их опыта. Хочу отметить наличие опыта внедрения компетентно ориентированного подхода в учебно-воспитательный процесс учителей биологии Калининского района г. Донецка. Данной проблеме посвящена работа постоянно действующего семинара в рамках районного методобъединения учителей биологии, в районном методкабинете накапливаются разработки уроков и внеклассных мероприятий, в которых применяются современные методики преподавания. Опыт работы коллеги обмениваются и при взаимопосещении уроков. Профессионализм многих опытных учителей подтверждает истину: «Нет пределов совершенству!»

Глубокие, систематические, разносторонние знания имеют ценность, если их применить в практике. Результатом самообразовательной деятельности учителя является деятельность учеников.

Позволю себе напомнить коллегам вечно актуальное пожелание: «Скажи мне – и я забуду. Покажи мне – и я запомню. Дай мне действовать самому – и я научусь».

Литература

1. Агеева И.Д. Весёлая биология на уроках и праздниках: Методическое пособие.– М.: ТЦ Сфера, 2005.
2. Боднарук М.М., Ковылина Н.В. Занимательные материалы и факты по общей биологии в вопросах и ответах. 5 -11 классы. – Волгоград: Учитель, 2005.
3. Боднарук М.М., Ковылина Н.В. Занимательные материалы и факты по анатомии и физиологии человека в вопросах и ответах. 8 – 11 классы. – Волгоград: Учитель, 2005.
4. Парфилова Л.Д. Тематические игры по ботанике. – М.: ТЦ Сфера, 2003.
5. Шулдик В. Інтерактивні технології фронтального навчання на уроках біології // Біологія і хімія в школі. – 2005. – №2. – С.17 – 19.
6. Хоменко П. Діяльнісний підхід як основа формування функціональності знань // Біологія і хімія в школі. – 2005. –№4. – С.54-55.

ВПРОВАДЖЕННЯ НОВОЇ КОМПЕТЕНТІСНО ОРІЄНТОВАНОЇ МОДЕЛІ ОСВІТИ ЯК ШЛЯХ ДО ВИРІШЕННЯ ЖИТТЄВИХ ПРОБЛЕМ

*Прядко Л.Ф.,
учитель біології загальноосвітньої школи №106 м. Донецька*

Школа – це серцевина суспільства. На все, що відбувається в суспільстві, вона повинна реагувати. Сучасна школа має бути готовою до забезпечення потреб держави в особистостях, здатних самостійно мислити, діяти, розв’язувати гострі проблеми, досягати життєвого успіху.

XXI століття – це час переходу до високотехнологічного інформаційного суспільства, в якому якість людського потенціалу, рівень освіти й культури всього населення набувають вирішального значення для економічного та соціального статусу держави. Соціальні зміни, науково-технічний розвиток, що характерні для останніх десятиліть світової історії, вплинули на зміну цілей і задач освіти.

Головна мета української освіти – створення умов для особистісно орієнтованого розвитку і творчої реалізації кожного громадянина України, формування покоління, здатного навчатися протягом усього життя.

Задачею сучасної школи є виховання компетентної особистості, яка не тільки має знання, високі моральні якості та є професіоналом, але й уміє адекватно діяти в певних ситуаціях, застосовуючи знання й беручи на себе відповідальність за свою діяльність.

У документах ЮНЕСКО коротко сформульовані задачі загальної освіти у XXI столітті:

- навчати вчитися (учити пізнавати);
- навчати створювати (практична спрямованість);
- навчати жити (здоровий спосіб життя);
- жити разом (культура людських стосунків).

У сучасному світі освіта стає основним фактором конкурентоспроможності держави й націй на міжнародній арені.

Тому проблема набуття особистістю життєвих навичок і необхідних компетентностей є однією з найважливіших серед тих, які постали перед освітянами.

Компетентісно спрямований навчально-виховний процес має бути максимально зорієнтований на формування самодостатньої особистості.

Сьогодні основним виміром якості функціонування освітньої системи має бути здатність молодого покоління повноцінно жити й адек-

ватно діяти в новому світі. На основі цього випускник української школи має володіти певними компетенціями:

- бути гнучким, мобільним, уміти інтегруватись у динамічне суспільство;
- критично мислити;
- використовувати знання як інструмент для розв'язання життєвих проблем;
- приймати нестандартні рішення й відповідати за них;
- уміти володіти комунікативною культурою, працювати в команді;
- уміти здобувати інформацію, застосовувати;
- бережливо ставитися до свого здоров'я і здоров'я інших.

Компетентнісно орієнтований підхід покликаний подолати прірву між освітою та вимогами життя.

Існує дуже багато підходів до визначення структури компетентності особистості. Їх можна об'єднати в три групи:

- соціальні;
- мотиваційні;
- функціональні.

Формування компетентностей учнів відбувається в процесі обов'язкової взаємодії всіх суб'єктів: вихователь, психолог, учитель, адміністрація школи, вищого навчального закладу. Цю схему можна розглядати як шлях від мотивів через набуття певного функціонального багажу до соціалізації.

Слід ще раз підкреслити головну особливість компетентності як педагогічного явища, а саме: компетентність – це не специфічні предмети вміння та навички, а конкретні життєві, необхідні людині розумові операції. Учитель біології, викладаючи свою навчальну дисципліну, може формувати компетентності учнів засобами свого предмета. Зміст та методика будь-якого навчального предмета мають певні специфічні риси стосовно формування компетентностей учнів.

Охарактеризуємо біологічний арсенал щодо формування компетентностей учителями.

Біологія

Соціальна компетентність

1. Сприяння формуванню свідомого ставлення учнів до власного здоров'я.
2. Сприяння формуванню свідомого ставлення учнів до природи, її багатств та захисту.
3. Залучення учнів до природоохоронних заходів („Первоцвіт“, „День птахів“, „День Землі“ тощо).

4. Використання групових форм навчання.
5. Проведення нетрадиційних уроків, які передбачають формування власної позиції, конкретні прояви особистісної активності учнів.
6. Надання учням можливості вибору форми тематичного оцінювання, рівня завдань, групи для виконання лабораторних та практичних робіт.

Полікультурна компетентність

1. Знайомство учнів з діяльністю вчених різних держав та національностей.
2. Використання в процесі викладання біології елементів народознавства.
3. Створення презентацій про рослини, страви з них, про смакові уподобання різних народів.
4. Використання завдань, спрямованих на формування здорового способу життя учнів.
5. Проведення інтегрованих уроків, використання художньої літератури, що містить описи певних біологічних об'єктів чи явищ.
6. Використання наочних засобів - картин відомих художників.
7. Проведення профорієнтаційної роботи.
8. Характеристика зв'язку природи та культури, значення біологічних дисциплін для розвитку цивілізації.

Комунікативна компетентність

1. Створення ситуацій порозуміння, співчуття, стимулювання вміння слухати.
2. Виховання взаємоповаги учнів один до одного, емоційної врівноваженості, характеристика типів темпераменту та рекомендації щодо адаптації темпераменту до загальних вимог емоційної культури.
3. Використання усного і письмового рецензування відповідей учнів однокласниками.
4. Використання завдань, які передбачають надання розгорнутих письмових відповідей для розвитку писемного мовлення учнів.
5. Проведення цілеспрямованої роботи з біологічними термінами з метою їх запам'ятовування й свідомого використання - мнемонічні вправи, переклад термінів іншомовного походження, побудова асоціативних зв'язків.

Інформаційна компетентність

1. Розвиток умінь працювати з підручником, з текстом, виділяти головну думку, робити висновки.
2. Стимулювання використання додаткової літератури.
3. Організація в кабінеті виставки літератури з теми, огляд новинок літератури та періодичної преси.

4. Проведення зустрічей з медиками, науковцями, працівниками сільського господарства з метою надання учням актуальної інформації шляхом безпосереднього спілкування.

5. Використання комп'ютерних програм („Курс біології”, „Репетитор з біології” тощо) як джерел інформації.

6. Залучення учнів до перегляду телевізійних передач відповідно до навчальних тем курсу біології („Discovery”, „Animal planet”, „Жива природа” тощо).

7. Залучення учнів до опрацювання додаткової біологічної інформації з дитячої періодичної преси („Воллі”, „Древо пізнання”, „Світ рослин”).

Компетентність самоосвіти та саморозвитку

1. Формування та розвиток загальнонавчальних умінь учнів.

2. Підготовка пам'яток „Як виконувати домашнє завдання”, „Як опрацьовувати текст підручника”, „Як готуватися до тематичного оцінювання” тощо.

3. Використання випереджальних завдань.

4. Створення індивідуальних програм (планів самоосвіти, програм самореалізації) для обдарованих учнів.

5. Створення атмосфери, сприятливої для самоосвітньої діяльності, мотивація учнів на постійне навчання протягом усього життя.

Компетентність продуктивної творчої діяльності

1. Залучення учнів до підготовки повідомлень та рефератів.

2. Використання відповідних різнопланових завдань творчого рівня.

3. Залучення учнів до складання підсумкових питань з теми, задач, опорних конспектів тощо.

4. Залучення учнів до виконання творчих завдань: написання казок, незавершених оповідань, складання кросвордів, біологічних загадок тощо.

5. Залучення учнів до підготовки та проведення ігор, вікторин, заходів предметних тижнів.

Пам'ятки з організації самоосвітньої компетентності учнів дуже важливі, наприклад:

Вчимося спонукати себе до самоосвітньої діяльності

Подумайте й скажіть, чи завжди ви це робите:

1. Аналізуєте свої слабкі та сильні сторони.

2. Визначаєте власні потреби, інтереси, завдання, мотиви.

3. Знаєте, як виправляти свої недоліки, бо ознайомилися з інформацією, як це робили видатні люди.

4. Відчуваєте в собі силу здійснити процес самовдосконалення, саморозвитку, самовиховання, самоосвіти.

5. Знаєте, як здобувати інформацію з різноманітних джерел інформації, володієте певними навичками.

6. Самостійно організуєте власну діяльність.

7. Опрацьовуєте матеріал осмислено, знаходите можливості його застосування у своєму житті.

Учні, які після школи вступають до вищих навчальних закладів, дуже часто стають заручниками того, що не вміють займатися самоосвітою. Отже, саме в школі необхідно закладати ті основи самостійної праці, що надають можливість самостійно здобувати знання. А виявити рівень готовності учня до самоосвітньої діяльності можна за допомогою ось такої анкети:

АНКЕТА

для виявлення рівня готовності учня до самоосвітньої діяльності

1. Що ти розумієш під самоосвітою?

2. Чи користуєшся ти каталогами, довідниками, енциклопедіями? З яких предметів?

3. Читаєш ти самостійно додаткову літературу? З яких предметів?

4. Чи використовуєш додатково отриману інформацію на уроках? З яких предметів?

5. Чи зможеш ти працювати з підручником без додаткового пояснення вчителя, тобто самостійно? З яких предметів?

6. Що вважаєш за краще:

- почути на уроці розповідь учителя;
- скласти конспект змісту уроку самостійно;
- вивчити тему самостійно, а на уроці обговорити найбільш цікаві і важливі моменти?

7. Чи вмієш ти складати конспект? Хто навчив?

8. Чи дотримуєшся ти порядку денного?

9. Чи плануєш ти свої справи, навчальну роботу? На який термін? (тривалий, короткий).

10. До кого звертаєшся за допомогою під час виконання домашнього завдання:

- до вчителя;
- до батьків;
- до своїх товаришів.

11. Чим переважно займаєшся у вільний час?

Використання інтерактивних методів навчання та прийомів педагогічної техніки комунікативної спрямованості дає велику можливість щодо розвитку всіх груп компетентностей.

Під час інтерактивного навчання учні вчаться бути демократичними, спілкуватися з іншими людьми, критично мислити, приймати продумані рішення.

Ефективність засвоєння учнями навчальної інформації прямо залежить від ступеня активізації їх залучення до процесу навчання.

Ще Голант в 60-х рр. виділяв активну та пасивну моделі навчання залежно від участі учнів у навчальній діяльності.

Пасивна модель – учень виступає в ролі „об’єкта” навчання, повинен засвоїти й відтворити матеріал, переданий йому вчителем. Учні, як правило, не спілкуються між собою і не виконують якихось творчих завдань.

Активна модель – учень виступає „суб’єктом” навчання, виконує творчі завдання, вступає в діалог з учителем.

Інтерактивне навчання має за мету створити комфортні умови навчання, за яких кожен учень відчуває свою успішність, інтелектуальну спроможність.

Щоб досягти розвитку компетентностей, потрібно, щоб у навчально-виховному процесі учень з „об’єкта” перетворився на „суб’єкт”.

Література

1. Концепція 12-річної середньої загальноосвітньої школи // Директор школи, №1, 2006 р.
2. Національна доктрина розвитку освіти // Освіта України, №33, 23 квітня, 2002 р.
3. Родигіна І.В. Компетентнісно-орієнтований підхід до навчання. – Харків: Вид. група „Основа”, 2006 р.
4. Бухлова Н. Навчаємо вчитися. – К.: Вид. дім „Шкіл. світ”: Вид. Л. Галіцина, 2006 р.

МОДЕЛЬ ШКОЛИ ЖИТТЄВОЇ КОМПЕТЕНТНОСТІ

Мурашкіна О.В.,

*заступник директора з навчально-виховної роботи
загальноосвітньої школи №5 м. Димитрова*

Чим глибша прірва між різними типами знань, потрібними для життя і тими, що подаються школою, тим менший вплив школи на майбутнє життя учнів.

Софія Русова

Початок ХХІ століття означений складним пошуком нового світо-розуміння, педагогічного світовідчуття, здатного не лише дати адекватну оцінку неоднозначним трансформаційним процесам, а й зазирнути в майбутнє.

Сьогодні, як ніколи, гостро стоїть завдання осмислення й пізнання буття, створення нової філософії освіти, відкритої до таємниць життя людини, її прагнень, життєвого потенціалу. На цій основі повинна формуватися нова педагогіка – педагогіка компетентної, відповідальної людини.

Компетентне ставлення особистості до життя означає прояв самопізнання, саморозуміння, самореалізації в різних видах творчої діяльності; володіння науковими знаннями про сутність „Я”, принципами й методами життєздійснення; усвідомлення, організацію свого психологічного часу, життєвого шляху особистого розвитку; проблемне бачення свого життя; осмислене розв’язання міжособистісних протиріч; здатність до об’єктивного оцінювання рівнів, сфер і меж поширення своєї життєвої активності; усвідомлене й адекватне оцінювання результатів своєї життєдіяльності; високу культуру споживання: відповідальне ставлення до свого життя, здоров’я; культуру фізичного розвитку; філософське, етичне осмислення власного життя.

Основною метою освіти є виховання особистості, що відповідає стандартам часу й суспільства. Найважливішим завданням освіти в сучасних умовах є виховання всебічно розвинутої особистості з активною життєвою позицією.

Метою діяльності навчального закладу повинна бути особистість із яскраво вираженими діловими та загальнолюдськими починаннями, такими як самостійність, активність, порядність, цілеспрямованість, високий інтелект; особистість, яка здатна до самоосвіти, самоаналізу, самоконтролю, самопізнання, до побудови власного життя гідного рівня, до постійного росту професійної майстерності.

Великого значення протягом усього процесу навчання набуває сформованість у школярів необхідних життєвих (ключових) компетен-

тностей. Виробленню основних життєвих компетентностей сприяє компетентнісний підхід до навчання. Компетентнісний підхід допомагає досягнути розумного балансу між академічними знаннями та прагматичними вміннями, допомагає уникнути конфліктів між учнями та педагогами.

Щоб знайти своє місце в житті, ефективно освоїти життєві та соціальні ролі, випускник української школи має володіти певними якостями, вміннями:

- бути гнучким, мобільним, конкурентоздатним, уміти інтегруватися у динамічне суспільство, презентувати себе на ринку праці;
- критично мислити;
- використовувати знання як інструмент для розв'язання життєвих проблем;
- генерувати нові ідеї, приймати нестандартні рішення й нести за них відповідальність;
- володіти комунікативною культурою, уміти працювати в команді;
- вміти запобігати та виходити з будь-яких конфліктних ситуацій;
- цілеспрямовано використовувати свій потенціал як для самореалізації в професійному й особистісному плані, так і в інтересах суспільства, держави;
- уміти здобувати, аналізувати інформацію, отриману з різних джерел, застосовувати її для індивідуального розвитку й самовдосконалення;
- бережливо ставитися до свого здоров'я та здоров'я інших як до найвищої цінності;
- бути здатним до вибору численних альтернатив, які пропонує сучасне життя.

Набути цих якостей та оволодіти певними вміннями учень може в школі життєвої компетентності.

Школа життєвої компетентності як соціально-педагогічна система повинна забезпечити досягнення таких освітніх результатів, які б відповідали цілям розвитку особистості й сучасним вимогам суспільства. Щоб гідно жити в сучасному суспільстві, особистість має бути компетентною в різних сферах діяльності.

Центром уваги такої школи є розвиток особистості та її індивідуальності, формування її світогляду, світовідчуття й світосприйняття. Основними завданнями повинне бути розширення і поглиблення знань учнів шляхом узагальнення наявного життєвого досвіду.

Впровадження моделі школи життєвої компетентності орієнтоване на:

- 1) досягнення учнями успіху в рішенні життєвих проблем;
- 2) використання учнями життєвого досвіду щодо орієнтації в будь-яких ситуаціях;
- 3) уміння знайти своє місце в умовах нових ринкових економічних відносин;
- 4) добитися збереження власного здоров'я та здоров'я своєї родини на благо суспільства й нації;
- 5) вироблення в учнів активної життєвої позиції щодо демократичного суспільства;
- 6) формування високих ідеалів духовності та вміння жити в гармонії із собою та світом.

Механізм розвитку життєвої компетентності учнів в загальноосвітній школі № 5

Метою впровадження напрямків школи життєвої компетентності в загальноосвітній школі № 5 є розкриття та розвинення в особистості здатності самостійно й творчо визначати та здійснювати плани на власне життя, що впливає на соціальну активність та соціальну мобільність особистості, збільшує її можливість щодо саморозвитку та самореалізації. Працюючи над єдиною педагогічною проблемою «Формування творчої особистості – основа компетентісно орієнтованого навчання та виховання», педагогічний колектив школи спрямовує навчання та виховання учнів на розвиток уміння керувати власним життям, визначати власну життєву стратегію, усвідомлювати смисл життя, вчить учнів усвідомлювати, що життєтворчість є стержневою домінантою життєвої компетентності. Успішне оволодіння людиною механізмами життєтворчості зумовлює життєву компетентність, бо людина, яка творить своє життя, розуміє його краще, ніж інші.

Життєтворчість -- це вищий прояв сутнісних сил, життєвого та творчого потенціалу особистості; духовно-практична діяльність людини, спрямована на свідоме, самостійне й творче визначення (проекування) та здійснення власного життя як індивідуально-особистісного життєвого проекту. Життєтворчість передбачає свідоме й цілеспрямоване ставлення до головних вузлових життєвих проблем, характерних для кожного етапу життєвого шляху особистості. Тому в школі розвиток життєтворчої компетентності – є одним з головних завдань. Життєтворча компетентність – це здатність і готовність творити власне життя. Змістом життєтворчості є творення свого «Я», побудова власного життя, виходячи із потенціалу особистості, її духовного світу, світогляду, смислу життя.

У навчальному закладі активно впроваджується метод проектів, що є одним з провідних засобів перетворення школи навчання на школу життя, оволодіння учнями навичками планування власної діяльності, навичками вибору засобів та шляхів її здійснення, формування та актуалізації життєвого досвіду учнів. Діяльність за проектом допомагає учню включитися в активну соціальну дію. Освітні проекти «Обдарованість», «Наступність», «Критичне мислення» містять дії, спрямовані як на модернізацію чи створення окремих систем освітньої моделі, так і на формування особливого педагогічного стилю в школі.

Впровадження тих початкових програм, використання даних технологій, методів, підходів, які вчать дітей критично мислити, приймати рішення в стандартних і, головне, нестандартних ситуаціях, вільно користуватися інформаційними та телекомунікаційними технологіями, розв'язувати конфлікти, брати на себе відповідальність, орієнтуватися на ринку праці.

Тож, у рамках цих проектів у школі вивчають такі курси «Ділове мовлення», «Риторика», «Логіка». В умовах ринкових відносин кожна людина повинна вміти знайти для себе відповідну роботу, у зв'язку з цим учні 11 класів вивчають предмет «Основи професійних знань». Учні школи беруть активну участь у міських предметних олімпіадах, конкурсах, інтелектуальних турнірах.

Вибір навчальної програми ще не гарантує формування компетентнісних якостей вихованців. Щоб підготувати дитину до сучасного життя в загальноосвітньому навчальному закладі враховується цілий комплекс умов:

- психологічний портрет учня (класу);
- професійний рівень педагога, його готовність до інноваційної діяльності;
- інформаційний простір школи (міста);
- запити всіх учасників навчально-виховного процесу;
- матеріально-технічний стан освітнього середовища;
- рівень комфортності в школі.

Педагогічний колектив уміло, професійно, компетентно добирає та реалізує інноваційні педагогічні технології: інтерактивне навчання, інтегровані, розвивальні методики, елементи продуктивної системи навчання. Усе це допомагає створити умови, коли діти випробовують себе в різноманітних ситуаціях, приміряють всілякі «ролі», формують сукупність життєво необхідних компетенцій. Так, на уроках учні вчаться складати власне портфоліо, писати резюме, оцінювати ринок праці та шукати місце роботи, визначати власну позицію.

Саме формування життєвих компетентностей школярів було головною метою у визначенні тем педагогічних досліджень творчих груп учителів «Моніторинг навчальних досягнень учнів початкової ланки», «Впровадження ЗДО в навчально-виховний процес», «Школа проектно-ї культури», «Самоосвітня діяльність учителя – основа професійного зростання».

Освітні проекти школи, мета кожного з яких зорієнтована на запити сучасного суспільства, а дії сплановані після глибокої оцінки всіх ресурсів, дозволяють формувати саме життєві компетенції учнів школи.

Велика увага в школі приділяється розвитку компетенції здорового способу життя як основної із складових життєвої компетентності. Самопочуття суттєво впливає на відвідування, ступінь та якість засвоєння навчального матеріалу. Здоровий спосіб життя -- це необхідний показник життєвої компетентності, запорука життєстійкості особистості та організму людини. У школі створені умови щодо формування в учнів здорового способу життя, а саме:

- раціонально організоване, фізіологічно оптимальне навчальне, трудове навантаження;
- раціональне харчування;
- активний рухомий режим, систематичні заняття фізичною культурою;
- раціонально організоване дозвілля;
- морально-гігієнічна вихованість;
- відмова від шкідливих звичок.

У навчальному процесі важливе місце посідають факультативний курс для учнів початкової ланки «Цікаво про корисне. Шкідливі та корисні звички», курс «Рівний - рівному: сприяння та розвиток здорового способу життя» для учнів середньої та старшої школи.

Підтримання здорового способу життя передбачає наявність системи відповідних компетенцій (здатностей). Вони забезпечують функціонування важливих складових здорового способу життя, є необхідними передумовами життєстійкості особистості.

У процесі становлення нової школи, школи життєвої компетентності, необхідне органічне поєднання позитивних традицій і новаторства, врахування історичних уроків щодо недопущення перекосу в розвитку школи, абсолютизації академічного або прагматичного навчання.

Школа має стати простором життя дитини; дитина не повинна готуватися в ній до життя, а повноцінно жити, тому вся діяльність загальноосвітньої школи №5 будується так, щоб сприяти становленню

життєво компетентної особистості, яка здатна до життєвого проектування, свідомого та творчого визначення і творення власного життя.

Результатом компетентісно орієнтованого навчання є особистість, яка має високий освітній рівень, може самостійно визначити вид діяльності, знаходити адекватні відносно до соціальних норм форми поведінки, уміє раціонально спланувати та організувати свою діяльність у досягненні мети, готова відповідати за результати своєї діяльності.

Література

1.Єрмаков І. Життєва компетентність особистості: від теорії до практики. – Запоріжжя, 2005. – 640 с.

2.Життєва компетентність особистості: Науково-методичний посібник/ За ред.Л.В.Сохань та ін. – К.: Богдана, 2003. – 520 с.

3. Папу О.В. Програма курсу «Крок за кроком до життєвої компетентності й успіху» //Управління школою.- 2005. -№5. - с. 18-22

3.Родигіна І.В. Компетентісно орієнтований підхід до навчання. – Х.: Основа, 2005 – 96 с.

МОДЕЛЬ КОМПЕТЕНТНОГО ВЫПУСКНИКА ОБЩЕОБРАЗОВАТЕЛЬНОЙ ШКОЛЫ

Гончарова В.В.,

учитель французского языка

общеобразовательной школы I–III ступеней № 118 г. Донецка

На сегодняшний день, в нашей стране реформа образования буксует, хотя являясь, при этом главным звеном, как развития человека, так и страны. ШКОЛА - это фундамент знаний, дающее далеко не среднее образование, а во много раз больше, а если учесть еще и духовно-нравственную сторону вопроса, то роль школы в 21 веке неопределима. Наш век предоставляет творческому человеку неограниченные возможности для самореализации. Новые идеи ценятся на вес золота. Чтобы подготовить детей к жизни в новом мире информационных технологий, нужно развивать в них интуицию, эмоциональность, сообразительность, нестандартное или даже парадоксальное мышление, фантазию, целостное синтетическое мышление, гибкость ума.

К сожалению, сегодня школа, как и человек, стала приспособляться к жестоким реалиям рыночной экономики государства. Реформа - это «заслонка» такой отрасли как образование. Проще говоря, закрывания финансовых дыр в системе просвещения. Притом, что реформа, понятие растяжимое, а самое главное ВРЕМЕННОЕ, что никак не способствует развитию этой отрасли, а дает сбой. Механизм преоб-

разования всей системы, к сожалению, зачастую, заслоняется бредовыми идеями, подстегиваясь при этом нищенским финансированием. И все это ощущает на себе школа «Храм знаний, науки, мудрости и т.д.» Реформирование школы, конечно, должно быть, рационально взвешивая все за и против, в тесном контакте с высшей научной школой, школа и ВУЗ, должно быть одно целое. Но такие 2 ужасных фактора как безденежье отрасли и непрофессионализм людей, которым доверено вершить судьбу отечественного просвещения, вряд ли, приведут к какому-либо положительному финалу. Такая проблема перегруженности учащихся, стоит из за того, что разработчики всевозможных образовательных проектов, забывают, надо ли это самим учащимся, пригодится ли в жизни то что, скорее всего, будет забыто, несмотря на то что важным и нужным материалом ученик так и не овладеет.

Мой проект заключается в следующем: 9 классов - это по истине минимум, который должен овладеть ученик, независимо хочет ли он или нет изучать тот или иной предмет. Начиная с 10 класса, ученик, идущий в профильный класс должен четко знать, чем он хочет в дальнейшем заняться, какой ориентир будущей профессии он для себя выберет. На основе этого должен создаваться будущий профиль изучения в школе, при этом, сами школы должны выступать гарантами поступления учащихся в высшие заведения, поэтому образовательный контакт школы данного профиля и вуза данного факультета или специальности должен динамично функционировать, при этом проработать программу освоения курса теории и практики выбранной специальности.

Какой предмет нужно ввести в школьную программу для улучшения познавательного мира учащихся? Вопрос в такой форме не совсем корректен. Сначала нужно определить, а кого мы хотим готовить в школе, нарисовать модель выпускника. Но как строить такую модель? И кто её должен строить? На мой взгляд, эта модель должна стать продуктом совместного творчества общества, школы, родителей и самого ученика. Для каждого ученика модель должна быть индивидуальной. Но, конечно, необходим определённый общий базис обязательных знаний и навыков. Считаю что, независимо от выбранного профиля, учащимися школы, в багаже знаний (будущего абитуриента), должна лежать теорико-практическая база по следующим предметно-научным дисциплинам:

- 1) История и науковедение, на выбор ученика.
- 2) Педагогика и психология, уделять особое внимание спецкурсу или приданию статуса факультатива «Семейное дело».

3) Философия, политология, правоведение, юриспруденция, обществознание (основы этих наук, с прибавлением логистики и риторики).

4) Культурология, эстетика и этика (уделение особого внимания культурам народов других стран).

5) ОБЖ - придать статус, как важной науке человечества, с прибавлением глобальности возникающих проблем на Земле.

6) Географию - считать наукой 21 века, на ее плечах сегодня лежит осведомленность о многих отраслях человеческой деятельности, ее незнание, не даст учащимся полноценно гармонизировать и жить на планете.

7) Экономика и ее подотрасли так же не менее важно преподавать, без ее основ, не возможно процветание любого государства мира.

8) Социология-регулятор человеческой жизни, должна выступить как практическая дисциплина со здоровыми и реализующими прогнозами.

9) Спорт, туризм и наука о здоровье - науки позволяющие вызвать, тоже должны найти применение в образовательном процессе, основываясь, конечно на практической части и ее применения в данных жизненных ситуациях.

10) Музыка - важный предмет, без которого не возможна жизнь, актуальность выбора течений и направлений, преобразовать с возможностью эксперимента.

Все это может быть реализовано, если будет действовать, тот образовательный синтез, который обязан быть во всех сферах нашей жизни. Я бы ввела новый предмет «Система человеческих знаний и видов деятельности», в котором описала бы систему отношений «Я - МИР», где «Я» представлен моделью самопознания человека, а «МИР» представлен пятью направлениями: Природа, Человек, Общество, Культура, Мышление. Этот предмет должен дать представление школьникам о единстве мира, преодолеть фрагментарность знаний, дать научное мировоззрение, познакомить с основными видами человеческой деятельности. Ограниченность предметного подхода должна преодолеваться в школьном преподавании путём введения ситуационного подхода, когда для разрешения ситуации (проблемы) нужно применять знания и умения из разных разделов. Лучше всего для этих целей использовать метод проектов, как индивидуальных, так и групповых.

И ещё в школе необходимы воспитатели нового типа, которые помогут школьникам овладеть умением управлять собой - важнейшим качеством, которого так не хватает современным выпускникам школ.

Рассматривая модель выпускника, я бы выделила 4 типа знаний и навыков, которые должна дать школа:

1. Знания о мире.
2. Компетентности, их достаточно много, например, умение работать с информацией, умение анализировать, умение водить машину, умение слушать, умение выступать публично и т.д.
3. Умения управлять собой: телом, энергетикой, эмоциями, мыслями.
4. Умение строить свою личность: ставить жизненные цели, строить систему ценностей, определять свою позицию, исправлять свой характер, развивать свои способности, планировать изменения и т.д.

Я считаю, что введение подобных предметов в школьную программу подготовит детей к жизни в современном мире. Дети будут более уверены в себе, менее конфликтны, будут четко ставить цели в своей жизни и идти к ним.

Постоянные изменения, преследующие нашу систему образования, пока не приносят каких-то явных результатов. Обсуждения введения ЕГЭ, 12-летнего обучения все ещё являются актуальными. На самом деле, кажется, что изменения системе, действительно, нужны. В первую очередь, на мой взгляд, нужно делать акцент на предметах, которые развивают не только мышление ребенка, но и навыки общения. Школа должна подготовить ребенка к взрослой жизни. Иначе происходит столкновение с реальностью, далеко не всегда положительно влияющее на психику ребенка. Выпускник школы должен четко представлять, что ждет его дальше. Необходимо развивать в ребенке те навыки и знания, которые необходимы во взрослой жизни. Современная жизнь стремительно развивается. К сожалению, модернизация учебного процесса от этих темпов явно отстает. С этого то и необходимо начинать изменения, а не вталкивать в школьную программу ещё одни, до конца не усовершенствованные, предметы.

К 11 классу человек подходит с отрывочными знаниями по разным предметам. Отсюда появляется необходимость заниматься с репетиторами, чтобы иметь возможность достойно сдать вступительные экзамены. Думаю, что добавлять, по крайней мере, сейчас, ничего не стоит. Следует усовершенствовать методику преподавания тех предметов, которые есть в системе образования сейчас. В старших классах необходимо больше тратить время на подготовку ребенка к вступительным, а не выпускным экзаменам. И следует, действительно, больше времени уделять профилирующим предметам.

Мне кажется, в нашу систему образования нужно внести множество изменений. Но если говорить о введении новых предметов, то, я думаю, в 9 и 11 классах необходимо ввести такой предмет, как профессиональная ориентация. Именно в это время подростки пережива-

ют перелом в жизни, когда им самим нужно решить, что делать дальше: идти работать или учиться, в какой ВУЗ поступать и т.д.

Ведь от того, насколько правильно выбран жизненный путь, зависит общественная ценность человека, его место среди других людей, удовлетворенность работой, физическое и психическое здоровье. К тому же, этот предмет наверняка поможет будущим специалистам стать более квалифицированными.

Модель компетентной школы

- Создать школу, где дети учатся жить активно, развивают и реализуют свои способности.
- Создать школу равных возможностей с достаточно широким диапазоном учебной и внеурочной деятельности.
- Создать школу, где комфортно учиться, где защищены права и возможности учащегося, его отношение к основным сторонам жизнедеятельности в школе.
- Создать школу, конкурентоспособную на рынке образовательных услуг.

Модель компетентного выпускника общеобразовательной школы

Социальный тип личности, сочетающий в себе мировоззренческую культуру, высокие нравственные качества, деловитость, творческую индивидуальность, гуманистическое отношение к миру, толерантность, способность к саморазвитию и самореализации, умеющий найти своё достойное место в обществе. Для достижения данных целей необходимо решить следующие задачи:

1. Разработать и апробировать нормативно-правовые и организационно-методические основы функционирования социокультурного центра.

Предполагаемые действия:

- выявить культурно-образовательные ресурсы партнеров;
- разработать и заключить договора с учреждениями и организациями, изъявившими желание участвовать в работе социокультурного центра;
- создать координационный совет как коллегиальный орган управления жизнедеятельностью социокультурного центра;
- разработать и реализовать программы совместных действий по формированию культурно-образовательного пространства микрорайона;
- разработать и реализовать программы в рамках проекта «Ассоциированные школы ЮНЕСКО» по двум направлениям: охрана окружающей среды и на пути к культуре мира.

2. *Выявить, освоить и использовать в работе педагогического коллектива школы индивидуально-ориентированные формы, методы и приёмы работы с учащимися.*

Предполагаемые действия:

- создание условий для становления человека-гражданина, интегрированного в современное общество;
- через систему «школа – социокультурный центр» дать возможность выбора учащимися социальных и личностных способов самореализации и саморазвития;
- обновление содержания образования путём введения новых предметов, интегрированного обучения, профилизации и технологизации обучения;
- обучение и воспитание осуществлять на основе принципов демократизации и гуманизации, личностно-ориентированного подхода, принципов субъектности, творчества и успехов, доверия и поддержки.

3. *Предоставить каждому ребёнку, исходя из его способностей, потребностей и интересов, возможность реализовать себя, проявить свою индивидуальность в ходе образовательного процесса.*

Предполагаемые действия:

- организация мониторинга потребностей семьи по развитию ребёнка;
- организация мониторинга способностей, потребностей и интересов школьников;
- разработка образовательных программ, в которых будут учтены образовательные запросы детей и их родителей;
- создание кружков, секций, клубов, межвозрастных объединений на базе школы и социальных партнеров;
- расширение культурно-образовательного пространства развития детей посредством организации дополнительного образования школьников на основе компьютерных технологий, совместных мероприятий, экскурсионных поездок и туристических походов;
- разработка цикла дел, направленных на проявление и развитие творческих способностей учащихся, на презентацию их личностных достижений;
- создан координационный Совет по реализации Программы развития школы.

Вывод: только подходя системно, строя цели, можно выстроить эффективную систему обучения и подготовить компетентного выпускника общеобразовательной школы.

МОДЕЛЬ КОМПЕТЕНТНОГО ВИПУСКНИКА ЗАГАЛЬНООСВІТНЬОГО ЗАКЛАДУ

Песоцька О.І.,

*учитель української мови та літератури
загальноосвітньої школи I-III ступенів № 3 м. Кіровського*

Наша мета полягає не в тому, щоб зробити себе необхідними нашим дітям, а навпаки, у тому, щоб допомогти їм скоріше навчитись обходитись без нас.

К.Конрадї

З глибини століть прийшла до нас народна істина: хороші діти – це честь батька і матері, їх щастя і достоїнство; погані діти – це горе, нещастя, страждання.

Діти – майбутнє нашої держави. Від того, якими людьми вони виростуть, залежить, якою буде наша країна. Відповідальність за прийдешнє покладена і на нас, дорослих.

І вчителі, і батьки найбільше прагнуть того, аби їхні діти були щасливими. Цього хочуть і діти. Щоправда, щастя – категорія дуже складна і суперечлива, і ніхто не знає його формули. Утім, майже всі знають, без чого щастя неможливе – без здоров'я, без здійснення свого призначення в житті, без розуміння довколишніх ...

Цього і треба навчити дитину – знати змалку свій організм та підтримувати його, пізнавати себе та випробовувати у різних справах, утім, бачити різницю в навколишніх та вчитися співпрацювати з ними...

Молодість – це час інтелектуального розвитку і становлення особистості, вибір життєвого шляху, професії, створення родини, формування світогляду, характеру, невизначеності майбутнього, час розваг, пізнання світу й розчарування в ньому. Саме від нинішнього виховання молоді залежить майбутнє всієї нашої країни. Тому розв'язання проблем молодого покоління сьогодні – це запорука нашого процвітання завтра.

Компетентний випускник загальноосвітнього закладу повинен:

- відображати образ кінцевого результату;
- контролюватися, тобто мати критерії та показники їх досягнення.

Визначаючи основні компоненти моделі випускника, ми за основу беремо цілі сучасного освітнього процесу, який визначається потребами держави та суспільства перед школою (Закон України „Про освіту”): всебічний розвиток людини як особистості та найвищої цінності суспільства, розвиток її талантів, розумових та фізичних здібностей,

виховання високих моральних якостей, формування громадян, здатних до свідомого суспільного вибору, збагачення на цій основі інтелектуального, творчого, культурного потенціалу народу, підвищення освітнього рівня народу, забезпечення народного господарства кваліфікованими фахівцями.

Поділивши мету освіти на частини, виділимо її компоненти. Це формування:

- 1) талановитої особистості;
- 2) інтелектуальних якостей особистості;
- 3) фізично-розвинутої особистості;
- 4) моральних якостей особистості;
- 5) свідомого громадянина;
- 6) творчих якостей особистості;
- 7) культурних якостей особистості;
- 8) освіченої особистості;
- 9) професійних якостей особистості.

Вважатимемо, що всі ці дев'ять компонентів входитимуть до складу моделі компетентного випускника загальноосвітнього закладу.

Визначивши актуальність запропонованих компонентів якостей особистості випускника, можна зробити наступне проектування моделі сучасного випускника повної школи:

- професійна особистість - 0,15 %;
- освічена особистість – 0,13 %;
- талановита особистість – 0,12 %;
- творча особистість – 0,12 %;
- моральна особистість – 0,11 %;
- культурна особистість – 0,11 %;
- свідомі особистість – 0,10 %;
- інтелектуальна особистість – 0,08 %;
- фізично – розвинута особистість – 0,08 %.

Графічне зображення цієї моделі побудоване у формі квітки на сонячному просторі.

Нашу зацікавленість привернув той факт, що інтелектуально-сформована особистість для наших випускників не є одним з тих факторів, які впливатимуть в майбутньому на достатньо високий рівень професійної придатності. Тому було проведено шкільний тест розумового розвитку учнів підліткового віку, який дивів, що інтелектуальний рівень розвитку підлітків знаходиться на досить високому рівні розвитку, але він ще не є остаточним результатом, бо, на думку самих опитуваних, інтелектуальна сформованість може досягти своєї фінішної

прямої лише після того, коли самі підлітки оволодіють усіма можливими якостями обраної професійної сфери діяльності.

Паралельно було проведено вивчення потреб в досягненнях та здібностей творчої уяви. Ці дослідження дали змогу зробити наступні висновки: 74,5 % підлітків – це люди з високим рівнем потреби в досягненні, які твердо крокують шляхом досягнення поставленої мети; постійно намагаються робити справу краще, ніж раніше; прагненням пережити задоволення від успіху; потребою удосконалювати свою діяльність; готовністю співпрацювати з іншими, щоб спільно пережити радість успіху. Менший відсоток (18, 3 %) отримали після діагностики творчої уяви. Тому вибір професій, які пов'язані з творчою діяльністю, не випадково для нашого регіону є непопулярним. Пріоритети у виборі професійної діяльності віддані таким професіям: юридичні спеціальності – 25 %; програміст – 24, 6 %; економіст – 23, 4 %; перукар, косметолог, дизайнер – 16 %; інші спеціальності – 11 %.

У сфері професійно-трудової компетентності діти мають чіткі уявлення про світ сучасних професій, про свої можливості в оволодінні різними видами професійної діяльності, вони проінформовані про загальну ситуацію на ринку праці, тенденції трудової зайнятості. Певною мірою учні володіють комп'ютером, уміють самостійно користуватися інформаційними джерелами з питань професійного самовизначення. Такі висновки були зроблені лише після того, як було проведено методику „Мотиву вибору професії”. Нам стало зрозуміло, чому випускники обрали саме ту чи іншу професійну сферу діяльності.

Але учні мають недостатню правову грамотність з питань праці, не повною мірою володіють навичками практичної професійної діяльності. Слід відмітити, що учні знають основні положення Конституції України, мають досить чіткі уявлення про політичну структуру держави, володіють інформацією про основні політичні партії, що діють в Україні. Вони мають досвід громадської, організаторської діяльності через участь у роботі виборних органів учнівського самоврядування. Але частина дітей має недостатньо знань про основні громадські організації, напрямки їхньої діяльності в громадському житті школи.

Першочерговість особистості професійної в сучасному суспільстві у виборі випускників не є чимось випадковим чи несвідомим. Така визначеність є результатом мотивації навчальної діяльності більшості випускників загальноосвітніх шкіл. Адже сама мотивація навчання сучасних школярів зазнала значних змін, які є результатом курсу стратегічних змін в економіці, політиці нашої демократичної держави.

Мотивація навчання є визначним фактором у проектуванні моделі сучасного випускника загальноосвітньої школи. Тому проведена серед

учнів випускних класів методика вивчення мотивів навчання школярів визначила: 40 % учнів прагнуть отримати високі знання, щоб у майбутньому мати можливість вступити до престижних вузів, мати спеціальність, яка б забезпечила матеріальний добробут у майбутньому; 35% учнів вчать для того, щоб бути конкурентноспроможними у професійному плані на міжнародному рівні.

Дане опитування засвідчило, що учні випускних класів готові до безперервної освіти. Вони мають чіткі уявлення про систему безперервної освіти, про освітні послуги навчальних закладів області, України, зарубіжжя; готові вибирати сферу освітньої діяльності відповідно до своїх здібностей і можливостей; вміють використовувати теоретичні знання на практиці, але не завжди можуть самостійно ставити перед собою освітні задачі, планувати їхнє рішення, оцінювати результати. Але слід зазначити, що сьогоденні підлітки менше читають, і книга не є основним джерелом інформації, їй на зміну прийшов Інтернет. І лише у деяких учнів спостерігається готовність до самоосвіти, використання довідкової літератури, інформаційних джерел. Тому, якщо учень недостатньо підготовлений до самоосвіти, його самостійне пізнання відбувається під керівництвом учителя. Навчити школяра керувати своєю пошуковою пізнавальною діяльністю, навчити методам здобування інформації тощо можна за допомогою факультативних занять. Вони допомагають учитися полегшують учням цю працю, роблять її цікавішою та результативнішою.

Випускник, підготовлений до самоосвіти, має володіти наступними якостями:

- розуміти свої потреби на основі самопізнання, вміння критично оцінити свої достоїнства та недоліки;
- прагнути до самореалізації, саморозвитку, постійного самовдосконалення, самокорекції, самовиховання, самоосвіти;
- мати розвинуті вміння самоорганізації;
- мати сформовані загально навчальні вміння та навички самостійного здобування, обробки інформації та застосування знань;
- вміти правильно поставити мету самоосвіти;
- розуміти завдання в різноманітних формулюваннях і контекстах;
- мати уяву про інструментарій підготовки, передачі та отримання інформації й початкові вміння роботи з цим інструментарієм;
- знаходити інформацію, яка потрібна, в різних джерелах; засвоювати інформацію та логічно її переробляти;
- трансформувати інформацію, видозмінювати її обсяг, форму, виходячи з мети комунікативної взаємодії;

- знаходити помилки в отриманій інформації й вносити пропозиції щодо виправлення;
- аргументувати власні висловлювання, виробляти власну позицію;
- толерантно сприймати альтернативні точки зору й висловлювати обґрунтовані аргументи „за” й „проти” кожної з них; при необхідності вміти корегувати власну точку зору;
- складати план виступу, повідомлення, пропонувати форму його викладення, адекватну змісту;
- встановлювати асоціативні та практично доцільні зв'язки між отриманими інформаційними повідомленнями;
- складати рецензії та анонси інформаційних повідомлень;
- збирати та систематизувати тривалий час тематичну інформацію;
- вміти творчо використовувати отримані знання на практиці;
- прагнути до само актуалізації;
- здійснювати самоаналіз та самоконтроль.

Свідоме оволодіння вище зазначеними якостями сприяє у випускника формуванню особистісно-життєвої компетентності та професійно - ділових якостей:

- професійні навички;
- організаторські якості;
- відповідальність і надійність;
- ініціативність;
- пунктуальність;
- уміння зберігати конфіденційну інформацію;
- комунікабельність;
- зовнішній вигляд;
- доброзичливість;
- допитливість.

Сформованість компетентного випускника школи передбачає високу результативність майбутнього спеціального навчання й задоволення потреб регіону в підготовці високопрофесійного кадрового потенціалу. Тому наша мета – продовжити роботу з формування компетентного випускника загальноосвітнього навчального закладу та дослідження мінливості професійної спрямованості учнів підліткового віку. Розглянуту у даній роботі процедуру створення та саму модель випускника ще не можна вважати досконалою, головне її призначення – вказати шлях, йдучи яким, можна значно підвищити ефективність роботи шкіл в руслі „за цілями та результатами”, що становить головний зміст стратегічного управління в провідних країнах світу.

Література

1. Аналітико-прогностичний супровід формування самоосвітньої компетенції школярів: практико зорієнтований посібник. / За науковою ред. І.Г. Єрмакова – Запоріжжя: Хортицький навчально-реабілітаційний багато профільний центр, 2006, 220 с.
2. Берест А.В. Модель випускника // Виховна робота в школі. – № 1(1). -2004
3. Ільченко Н.В. Сучасні діти: які вони? // Виховна робота в школі. - № 6 (7). - 2005
4. Охрімчук Р. Стецюк А. Проектна робота у Шепетівському пансіоні // Шкільний світ. - № 25-28 (201 - 204). – 2003

МОДЕЛЬ КОМПЕТЕНТНОГО ВИПУСКНИКА ГІМНАЗІЇ

Звонарьова І.В.,

*учитель історії і правознавства
профільної гімназії №122 м. Донецька*

Яким ми хочемо бачити майбутнє покоління? Відповідь, мабуть, треба шукати у площині розбудови демократичної України. Становлення демократичної України неможливе без створення людини нової генерації, яка розуміє своє значення у розбудові громадянського суспільства, бачить своє місце в ньому, самостійно обирає шлях, напрямку руху до сприйняття демократичних цінностей навіть у тому разі, якщо цей шлях буде тернистим. Нове суспільство висуває нові вимоги перед освітою. „Технології завтрашнього дня, — писав О.Тоффлер,— потребують не мільйонів повер-ховоначитаних людей, готових працювати в унісон на нескінченних монотонних роботах, не людей, котрі виконують накази не зморгнувши оком, усвідомлюючи, що „ціна хліба — це механічне підкорення владі”, але людей, котрі можуть приймати критичні рішення, котрі можуть знаходити свій шлях у новому оточенні, котрі достатньо швидко встановлюють нові стосунки у реальності, що швидко змінюється”. (1)

У документах ЮНЕСКО чітко сформульовані задачі загальної освіти у ХХІ ст.: навчати вчитися (вчитися пізнавати); створювати (практична спрямованість); жити (здоровий спосіб життя); жити разом (культура людських відносин). У сучасному світі якісна освіта стає одним із факторів конкурентоспроможності держави на міжнародній арені. Концепція 12-річної середньої загальноосвітньої школи, Національна доктрина розвитку освіти України, вимоги Болонського процесу ставлять питання перед кожною школою, кожним учителем щодо майбутнього й сьогоденного розвитку особистості школяра.

З точки зору гуманістичної психології кожна людина є унікальною, неповторною особистістю, здатною до самореалізації, до розвитку власних творчих здібностей. Ця особистість наділена надзвичайно багатим потенціалом, який часто буває реалізованим не повністю через об'єктивні та суб'єктивні причини. Тому головним завданням усіх закладів освіти є створення умов для розкриття цієї природної обдарованості.

Кожна людина протягом життя прагне пізнати свій шлях. І так буває, на жаль, не знаходить його. Хто винен у цьому? Пошук себе, свого місця у суспільстві, професійний вибір тим успішніше, чим ближчі до реального життя всі форми діяльності. Навчальні заклади, підтримуючи особистість, що навчається, та впроваджуючи проєктивні освітні технології, повинні навчити дитину компетентно обирати свій життєвий шлях, враховувати й актуалізовувати при цьому власні можливості та ставити перед собою завдання самовдосконалення, саморозвитку, самоосвіти, самовиховання.

Мета освітньої діяльності Донецької профільної гімназії №122—це створення системи навчання, що може дозволити учневі бути у сфері сполучення, взаємопроникнення досягнень цивілізації, орієнтація на особистість і максимально можливий розвиток її унікальних здібностей, розкриття потенційних можливостей, пріоритету людського й особистісного над будь-якими іншими сферами і соціальними цінностями.

„Головний закон усіх змін у житті — творчість”, — суть концепції формування творчої особистості М.Бердяєва. Тільки творчість виправдовує буття людини і надає зміст її життю. „Навчання, — як зазначав Л.С.Ви-готський, — повинне йти попереду розвитку, просуваючи його далі та викликаючи в ньому новоутворення”. (2)

Програма розвитку творчої особистості, концепція життєтворчості, особистісно зорієнтоване навчання — це наріжний камінь, на якому тримається навчання, розвиток і виховання учнів у гімназії. Учень—не об'єкт, а суб'єкт навчання, його головна діюча фігура.

Професійне самовизначення учнів із виходом на відповідний професійний чи вищий навчальний заклад здійснюється через профільне навчання. Профільне навчання сьогодні вже стало і соціальним замовленням суспільства. У чинних документах, що на концептуальному рівні визначають розбудову освіти, профільне навчання визначається як один із шляхів забезпечення рівного доступу до якісної освіти. Забезпечення у старшій школі профільності навчання є пріоритетом змісту освіти дванадцятирічної школи. Донецька профільна гімназія №122 вирішує задачу забезпечення безперервної кваліфікованої освіти молоді у сфері дисциплін природно-математичного та гуманітарного

циклу. Одержання освіти понад державний мінімум здійснюється, насамперед, за рахунок успішного використання варіативної частини навчального плану. Поглиблене вивчення біології, математики, інформатики, іноземних мов, правознавства, предпрофільних курсів, елективних курсів сприяє ранній спеціалізації учнів, розвитку їх творчості.

Зміст освіти у старшій профільній школі відповідає специфіці профілів і спрямований на посилення конкретної допрофесійної підготовки. Формування компетентності професійної спрямованості випускника профільного класу включає розуміння значення системності знань у допрофесійній освітній підготовці з окремого профілю, володіння понятійним апаратом освітніх галузей, які складають ядро професійної освіти щодо вирішення прикладних завдань за допомогою проектування та моделювання.

Педагогічна система многопрофільної гімназії, як органічна сукупність змісту, методів, форм, прийомів є засобом досягнення поставленої мети діяльності нашого закладу. Основні напрями освітньої діяльності гімназистів: урочна навчально-дослідницька, позаурочна науково-дослідницька, урочна та позаурочна культурна світська діяльність.

Для вияву актуальних проблем життєдіяльності гімназистів, їхньої навчально-дослідницької діяльності та особистих якостей характеру в гімназії застосовано моніторинг якості освіти. Моніторинг якості освіти базується на гуманістичних засадах і використовується як система ефективного особистісного підходу до навчання, виховання та розвитку учнів. У моніторингу освіти беруть участь усі суб'єкти навчально-виховного процесу. Використання об'єктивних даних допомагає не тільки виявити проблеми, що виникають у цьому процесі в навчальному закладі взагалом, а й відокремити проблеми особистості кожного гімназиста. Зміст діяльності учителів, психолога, педагогів-вихователів полягає у психологічній допомозі; в емоційній підтримці; опрацювання життєвих ситуацій та ціннісно-осмисловому орієнтуванні учнів на творчий пошук, розвиток, прогрес в особистому житті як творчості.

В гімназії розроблена і постійно реалізується програма роботи з обдарованими дітьми. Обов'язковим її елементом є психологічний супровід. В рамках цієї програми гімназисти залучаються до наукової співпраці зі співробітниками Донецького Національного університету (факультет біологічний), Донецького Гуманітарного інституту (факультет культурології), Донецького ботанічного саду, Донецького Національного Технічного університету (економічний факультет) та ін.

Науково-дослідницька робота гімназистів спрямована на поглиблене теоретичне та практичне оволодіння знаннями, вміннями та навичками наукової діяльності. До них належать наукові та конкурсні роботи, дослідницькі проекти, що передбачають роботу учнів у бібліотеці, архівах, у лабораторіях, в природі. В рамках регіональної освітньої програми „Формування самоосвітньої компетенції учнів” колектив ДПГ №122 приділяє велику увагу формуванню цієї життєвої компетенції, яка являє собою систему здібностей і здатностей, що забезпечують особистості можливість успішно вирішувати життєві завдання, успішно здійснювати свою життєдіяльність в усіх її проявах та життєтворчість. „Ми прагнемо не зафіксувати стадію чи рівень, на якому перебуває дитина, а допомогти їй просунутися на наступну вищу стадію”,—так сформулював педагогічну мету С.Рубінштейн. (3)

Особливе місце в самоосвітній діяльності учнів займає дистанційна освіта, як засіб розвитку умінь самостійного добування знань учнями гімназії. У зв'язку з цим була розроблена система дистанційної освіти, що містить у собі наступні моменти: підготовка електронного варіанта пакета програм безперервної освіти, підготовка довідників „Основні поняття курсу” в електронному варіанті, розробка системи базових контрольних робіт, тренувальних тестових завдань, розробка електронних посібників короткого викладання матеріалів курсу. Всі ці матеріали спрямовані на допомогу учням для розвитку навичок самостійної роботи. Учні гімназії мають можливість користуватися електронними підручниками, використовувати можливості електронної пошти.

Якщо ми говоримо про сучасних учнів та сучасних випускників, то й до вчителя треба ставити вимоги, продиктовані часом. Саме вчитель — основна робоча ланка сфери освіти. Вчитель повинен бути носієм культури, виявляти гуманну педагогічну позицію, бути здатним до педагогічної рефлексії, вміти створити культурно – інформаційне, культурно – розвиваюче та освітнє середовище. Працю і значення шкільного вчителя переоцінити неможливо, бо саме „вони, вчителі, можуть створити нову уяву й вивільнити приховані сили людства” (Рерих М. „Врата в будуще”)

Працюючи серед дітей, педагогові слід сформулювати для себе головне завдання діяльності — „навчаючи, виховувати особистість”. Це означає, що на уроках потрібно не тільки давати певні знання, але й працювати над розкриттям здібностей і талантів, сприяти розвитку моральних якостей дитини, поваги до друзів, однокласників, дорослих, до країни, у якій вони живуть, створювати обставини, за яких виявляються товаристські стосунки та взаємоповага.

При розробці концепції Донецької профільної гімназії №122 була сформульована модель компетентного випускника профільної гімназії, яка і стала орієнтиром в побудові навчально - виховного процесу, в праці кожного учителя, в побудові кожного уроку. У кожному навчальному закладі розробляється своя модель згідно зі специфікою, метою заклада. Але, незалежно від цього, випускник повинен бути грамотною, розвинутою людиною в психічному, соціальному, фізичному, особистісному відношенні.

У нашому розумінні моделі компетентного випускника профільної гімназії мають бути притаманні такі риси:

1. Високий рівень знань в основних науках.
2. Потреба і здатність до праці.
 - 2.1. Професійна спрямованість.
 - 2.2. Вміння радикально організувати свою діяльність, творчо самовдосконалюватися.
3. Сформованість культури спілкування.
 - 3.1. Сформованість моральних норм поведінки.
 - 3.2. Сформованість загальнолюдських цінностей, ідеалів, норм поведінки.
4. Прагнення до постійної самоосвітньої діяльності, що у свою чергу сприяє розвитку особистості, формуванню нових пізнавальних потреб та інтересів.
5. Наявність такої якості, як відповідальність.
6. Співчуття до інших людей.
7. Самостійність в прийнятті рішень та виборі мети.
8. Активна громадянська позиція.
9. Здатність розуміти та цінувати інші культури.

А ми, вчителі, повинні допомогти людині майбутнього стати такою. Як казала Софія Русова: "Ні, не омертвляти своїх учнів,— а будити їх до глибокого благородного життя. Вчить виробляти свою філософію життя". І, головне, людина, створена сучасною школою, повинна бути самодостатньою і щасливою.

Література

1. О.Тоффлер А. Футурошок. Пер. с англ.—СПб.: Лань,1997.— С.326
2. Виготський Л.С. Вибрані психологічні дослідження.— М.: Видво АПК РСФСР, 1946.—С. 4.
3. Рубінштейн С.Л. Основи загальної психології.— 2-е вид.—М.: Учпедгиз,1946.— С.4.

ПРОЕКТНИЙ МЕНЕДЖМЕНТ ЯК ЗАСІБ ФОРМУВАННЯ КОНКУРЕНТНОЗДАТНОСТІ ОСОБИСТОСТІ

Степанова Н.О.,

*учитель іноземних мов загальноосвітньої школи № 88
Печерського району м. Києва*

Умови бурхливого розвитку в умовах глобалізації в усіх сферах соціального розвитку ставлять вимоги до формування нової людини. На зміну освіті на все життя приходить освіта впродовж життя.

Професійній підготовці приділяється велика увага не лише у зв'язку з її першочерговою роллю у справі підвищення якості національних трудових ресурсів, а й тому, що вона вирішальним чином впливає на індивідуальні перспективи кожної людини в постійно мінливих соціально-економічних умовах. В цьому контексті зростає роль та важливість створення відкритої системи неперервної освіти, яка, ґрунтуючись на вітчизняних засадах, враховувала б світові тенденції та особливості навчання професійних кадрів.

Такий підхід до підготовки фахівців у професійних закладах містить у собі два позитивні моменти:

- сприяння росту ефективності отримуваних знань і навичок завдяки розширенню бачення перспективи майбутньої професії на фоні світового досвіду;
- забезпечення умов для створення, розширення і поглиблення кооперації та міжнародного партнерства у сфері неперервної професійної освіти.

Неперервну освіту ми визначаємо як структуру і організаційну композицію освітньої системи (охоплення освітою всього життя людини). Неперервна освіта – це всі форми та типи освіти, які особистість отримує після завершення традиційної освіти. Це постійний процес, що складається з трьох основних етапів: дитяча освіта, юнацька освіта та освіта для дорослих.

Щодо *неперервної професійної освіти*, то вона "охоплює етапи підготовки особистості до свідомого професійного самовизначення під час дошкільної, навчання у загальноосвітньому закладі, у позашкільній діяльності, здійснення вибору конкретної професії, професійного навчання, реалізації особистого потенціалу в професійній діяльності, особистих новоутворень і деформації у професійній та постпрофесійній діяльності. Потреба у неперервній професійній освіті була властива людині завжди, але деякий час це не усвідомлювалось. Древні люди, передаючи свій досвід, здійснювали цей процес все свідоме життя. З виникненням мови, особливо писемності, коли з'явилася реальна мож-

ливість фіксувати та накопичувати слова і досвід, коли відносини у суспільстві достатньо ускладнилися, сформувалася еліта, здатна накопичувати та транслювати їх.

Освіта значною мірою мала характер самоосвіти, і в цьому розумінні процесом неперервної освіти було охоплено лише невеликий прошарок суспільства, вона стосувалась не багатьох. Напевно, витоки сучасних поглядів на неперервну освіту можна знайти вже у Аристотеля, Солона, Платона, Сенеки, Конфуція та інших.

Наступний важливий крок у розвитку ідеї неперервної освіти пов'язаний із розвитком книгодрукування, промисловою революцією, ростом вимог суспільства до рівня кваліфікації його членів. Я. А. Коменський стверджував, що в житті немає іншої мети, крім навчання.

У наш час виникає природна необхідність освіти, яка ґрунтується на застосуванні новітніх технологій, зокрема проектної роботи, трансформується у потребу в неперервній освіті, що об'єктивно набуває масового характеру. Певною мірою відбувається повернення до початкового етапу розвитку людства (неперервна освіта знову стає потрібною для всіх), але вже на іншому якісному рівні. У професійній освіті у зв'язку із підвищеною динамікою розвитку потреб у сфері народного господарства та ринку праці, феномен неперервної освіти все більш актуалізується: кожна особистість повинна працювати над своєю освітою все життя. Їй необхідно навчитися самостійно орієнтуватися у широкому інформаційному просторі, який постійно оновлюється, самостійно працювати, підвищувати свій рівень знань, умінь, навичок. Проте вона не є комп'ютерною базою даних, накопичених поколіннями. Академічний спосіб викладання має свої переваги. Не потрібно цілком відмовлятися від нього. Слід вести пошук нових шляхів, розвивати нові види діяльності. Той, хто навчається, повинен знайти своє місце в світі, щоб створювати власний світ, світ майбутнього. Потрібний досвід та відповідна компетентність набуваються у процесі проектної роботи.

Проектна діяльність набуває все більшої популярності серед учнів та викладачів. Робота над проектами стимулює творчі здібності учнів, посилює їх інтерес до вивчення мов та інших предметів, дозволяє молоді не тільки накопичувати певний обсяг інформації з різних галузей, а й *застосовувати її в реальному житті*. Отже, учням прищеплюються такі важливі у суспільстві XXI століття вміння:

- вчитися;
- виконувати ролі;
- спілкуватися;
- жити.

Наприкінці ХХ ст. метод проектів, заборонений у 30-ті роки, знову увійшов до вжитку в педагогіці України та Росії. З'явилися публікації з даної тематики, почалося широке обговорення та обмін практичним досвідом застосування методу проектів. Цей вид діяльності приваблює педагогів, які прагнуть знайти розумний баланс між академічними знаннями й прагматичними вміннями.

Н. В. Морзе надає наступне визначення: *проект* – це сукупність певних дій, документів, текстів для створення реального об'єкта, предмета, створення різного роду теоретичного продукту.

В основі методу проектів, зазначає вона, лежить розвиток пізнавальних навичок учнів, умінь самостійно конструювати свої знання, умінь орієнтуватися в інформаційному просторі, розвиток критичного мислення. Метод проектів завжди припускає розв'язування деякої проблеми, яка передбачає, з одного боку, використання різноманітних методів, засобів навчання, а з іншої, інтегрування знань, умінь з різних галузей науки, техніки, технологій, творчих галузей. Результати виконаних проектів повинні бути "відчутними", тобто, якщо це теоретична проблема, то конкретне її розв'язання, якщо практична, конкретний результат, готовий до впровадження.

Проблемна технологія розглядається як особливий вид пізнавальної активності, мотивований проблемним протиставленням відомого і невідомого, що має на меті активізацію процесу пізнання й осмислення нового.

Формування інтелектуального та пошукового досвіду є логічним наслідком, а не стратегічною метою такого підходу. Одночасно, на противагу цьому, навчальне проектування не тільки акцентоване збуджувати потребу у розвитку аналітичних, дослідницьких, комунікативних, організаційних, рефлексивних й інших життєво важливих умінь і навичок, а й обов'язково передбачає їх системне застосування, цілеспрямовано перевіряє ступінь їхньої надійності й ефективності набутих учнями знань, умінь і навичок. Таким чином, проектна технологія принципово відповідає за встановлення міцного зворотного зв'язку між теорією і практикою в процесі навчання, виховання та розвитку особистості учня.

Зростання популярності проектного методу у різних країнах останнім часом веде до збільшення кількості різних підходів до тлумачення його сутності. Тому запропоновано ряд обов'язкових критеріальних вимог до її сучасного тлумачення:

- наявність освітньої проблеми, складність та актуальність якої відповідає навчальним запитам і життєвим потребам учнів;
- дослідницький характер пошуку шляхів вирішення проблеми;

- структурування діяльності відповідно до класичних етапів проектування;

- моделювання умов для виявлення учнями навчальної проблеми:
 - її постановка;
 - дослідження;
 - пошук шляхів вирішення;
 - експертиза й апробація версій;
 - конструювання підсумкового проекту чи його варіантів;
 - захист проекту;
 - корекція і впровадження;
 - самодіяльний характер творчої активності учнів;
 - практичне або теоретичне (але в будь-якому разі прикладне) значення результату діяльності (проекту) й готовність до застосування (впровадження);

- педагогічна цінність діяльності (учні здобувають знання, розвивають особистісні якості, опановують необхідні способи мислення й дії).

Властивостями проекту є:

- унікальність;
- обмеженість у часі;
- обмеженість у бюджеті;
- обмеженість у ресурсах;
- комплексність;
- інноваційність;
- міждисциплінарність;
- розподіл функцій.

На жаль, дуже часто "освітнім проектом" називають методичні розробки, сценарії заходів або свят, матеріали з досвіду роботи, навіть стіннівки. Таке використання терміну не відповідає цілком дійсності.

Передумовою застосування проекту у педагогіці є його комплексний характер. Він надає можливість охопити такою формою роботи широкого кола різноманітних завдань, дій, включення різних фахівців гуманітарного знання, створення тимчасових колективів для виконання поставлених завдань та реалізації визначених цілей, які потребують злагоженості та психологічного комфорту. Тому соціально-педагогічний проект необхідно розглядати як інноваційну форму організації освітнього середовища, в основі якого лежить комплексний характер діяльності тимчасового колективу спеціалістів в умовах активної взаємодії з оточуючим середовищем.

Для вирішення задач, які постають при запровадженні проектів в освіті, потрібні не тільки ентузіазм та прагнення до урізноманітнення

методів, а й кваліфіковане керівництво цими проектами. Раніше проектний менеджмент був прерогативою тих галузей наукової та практичної сфери, що належали до системи матеріального виробництва. Здебільшого даний тип менеджменту використовували у будівництві, під час розробки інвестиційних проектів. Освітнякам же потрібно навчатися цьому виду діяльності, додавати нові якості та вміння до своєї професіограми.

Під час реалізації проекту перед менеджером (у нашому випадку – вчителем) постають кілька завдань: він повинен поставити перед учнями задачу, проблемне питання, яке потребує вирішення. Крім соціальної, економічної чи наукової значущості, це питання має бути цікавим учням, захопити їх. Можливо, намічена ідея може бути коректно усвідомлена лише тоді, коли буде розглянута у певній системі знань, соціального явища, економічної проблеми тощо. Інакше кажучи, обрана ідея може "потягнути" за собою цілу низку взаємопов'язаних проектів, об'єднаних темою, проблемою, яку доцільно розглядати, аналізувати, вивчати послідовно, крок за кроком, проект за проектом, усе глибше занурюючись у проблему, розглядаючи різні аспекти. Мова йде вже про цілу програму, що складається з серії проектів, які можуть охоплювати різні галузі знання, різні роки навчання. Він може намітити цілу програму дослідницьких проектів не на один рік, структуруючи її відповідно до програмного матеріалу.

Під час роботи над шкільним проектом вчитель-керівник виконує наступні функції:

- він сам є джерелом інформації;
- координація всього процесу:
 - визначення цілей проекту, їх узгодження з командою. Він має впевнитися, що всі члени команди зрозуміли поставлену мету та можуть її реалізувати;
 - планування проекту. Йому потрібно знати й уміти застосовувати потрібні методи;
 - він повинен мати змогу та бажання приймати рішення, навіть якщо вони інколи неприємні як йому, так і членам команди;
 - розподіл завдань між членами команди, контроль їх виконання, а при відхиленні від проекту вживати відповідних заходів, при необхідності змінюючи навіть цілі проекту;
- підтримка та заохочення учнів;
- підтримка безперервного зворотного зв'язку та недопускання/нівелювання конфліктів.

Коло задач, які виконує керівник проекту (визначення цілей проекту, планування, контроль, документація та оформлення, оптимізація процесу тощо), залежить від розмірів і виду проекту.

Поряд із задачами менеджменту одним з основних моментів є соціальна компетенція, яка стає все більш важливою для успішної реалізації проекту. Керівник проекту має бути комунікабельним, гнучким та здатним до співчуття.

Отже, для визначення області майбутньої проектної роботи, формулювання теми вчитель має бути спеціалістом не лише у своїй галузі, постійно підвищувати свій професійний та особистісний рівень. На сучасному етапі розвитку та реформування системи освіти в Україні немає спеціалістів з проектної роботи відповідного рівня. Вищі навчальні заходи ще не займаються їх підготовкою. Вчителі, які займаються інноваційною, проектною діяльністю, повинні самі набувати необхідних знань та умінь.

Можна зробити висновок, що проектна робота допомагає учням розкрити свої творчі здібності, навчитися краще планувати свій час, шукати інформацію та практично застосовувати її. Вони починають розуміти, що немає "зайвих" знань. Молоді люди вчаться співпрацювати, знаходити спільну мову. Цікава, різнопланова, незвична діяльність стимулює інтерес до навчання. Інновації в освіті, такі як проектна робота, допомагають застосувати свої знання на практиці, поліпшити рівень набутих знань, умінь та навичок. Неперервна освіта сприяє підвищенню професійної конкурентноздатності особистості, визначенню нею свого місця у мінливому сучасному світі. Здобути необхідні навички та "смак" до навчання допомагає проектна робота. Завдяки їй можна навчитися розробляти, відстоювати та впроваджувати свої ідеї в життя.

Література

1. Єрмаков І. Г. Проектне бачення компетентнісно спрямованої 12-річної середньої школи: Практико зорієнтований посібник. – К., 2005. – 111с.
2. Інноваційний потенціал проектної діяльності у навчальному закладі: Практико зорієнтований збірник./За загальною редакцією О. А. Федоренка, І.Г. Єрмакова. – К., 2006. – 242 с.
3. Крижко В. В. Теорія та практика менеджменту в освіті. Навч. посібник. – К.: Освіта України, 2005. – 256 с.
4. Метод проектів: традиції, перспективи, життєві результати: Практико зорієнтований збірник / Керівник авторського колективу – директор ліцею міжнародних відносин № 51 С. М. Шевцова. Науковий

керівник і редактор – канд. істор. наук І. Г. Єрмаков. – К.: Видавництво "Департамент", 2003. – 500 с.

5. Сучасні шкільні технології. Ч. 2/Упоряд. І. Рожнятовська, В. Зоц. – К.: Ред. загальнопед. газ., 2004. – 128 с.

6. Трілленберг В. Проектний менеджмент: Конспект лекцій і семінарів. – Т.: Економічна думка, 2002. – 96 с.

7. Intel®. Навчання для майбутнього. Посібник. – Intel Corporation, 2004.

12-РІЧНА ШКОЛА – ШКОЛА ЖИТТЄВОЇ КОМПЕТЕНТНОСТІ

Абузова Т.І.,

*учитель початкових класів загальноосвітньої школи
Малоянисольської школи Володарського району*

На сучасному етапі розвитку суспільства особливої актуальності набуває проблема формування суспільно – активної, творчої, компетентної особистості, яка, на відміну від людини – виконавця самостійно генерує нові ідеї, приймає нестандартні рішення. Оновленому суспільству потрібні люди, які можуть самостійно мислити, здатні до самореалізації на основі об'єктивної самооцінки. Саме такі люди – замовлення сучасного суспільства.

У Концепції 12-річної загальноосвітньої школи наголошено:

“Школа – це простір життя дитини: тут вона не готується до життя, а повністю живе, і тому вся діяльність навчального закладу вибудовується так, щоб сприяти становленню особистості як творця і проєктувальника власного життя”.

Шкільний вік – пора інтенсивного формування особистості, становлення свідомого “Я”. В цей період у людини закладаються якості, особливості, які потім усе життя визначатимуть її світосприйняття, характер мислення, творчі здібності, реакцію на все оточуюче, вчинки, поведінку. Особистістю людина стає невідразу, вона визріває поступово і в її формуванні бере участь багато чинників. Шкільні роки – це не підготовка до життя, а саме життя. Тому навчання в школі слід розглядати не як педагогічний процес, а як життєвий, життєтворчий, де особистість творить саму себе і своє життя.

Щоб знайти своє місце в житті, учень повинен оволодіти певними якостями, вміннями:

- розвинути здатність долати життєві труднощі;
- навчитися самостійно приймати рішення, критично мислити;
- бути здатним приймати нестандартні рішення, швидко адаптуватися в мінливих життєвих ситуаціях;

- бути комунікабельним, вміти запобігати будь-яким конфліктним ситуаціям;
- стати архітектором свого розвитку як особистості;
- бережливо ставитися до свого здоров'я і здоров'я інших як найвищої цінності;
- вміти планувати своє життя, визначитись в професійному і особистому плані.

Головний экзаменатор наших учнів – життя. Наскільки вони будуть адаптованими до соціального середовища, здатними оперативно приймати правильне рішення в нестандартних ситуаціях, вмітимуть аналізувати та контролювати власну діяльність, залежить насамперед від школи. Отже, головною метою вчителя стає формування ключових компетенцій учнів за допомогою рефлексій їхніх дій, оскільки саме набуття життєво важливих компетентностей може допомогти людині орієнтуватися в сучасному суспільстві, сприяє формуванню в неї здатності швидко реагувати на запити часу.

Місце традиційної освітньої парадигми займає нова освітня парадигма, в основі якої формування життєвої компетентності школяра, що передбачає мобільність знань, гнучкість методів і критичність мислення, здатність використовувати набуті знання на більш високому рівні, переносити їх у різні ситуації, застосовувати практично.

Регіональна програма “Впровадження компетентісно зорієнтованого підходу в навчально – виховний процес”, розроблена Головним управлінням освіти і науки Донецької облдержадміністрації, Донецьким обласним інститутом післядипломної педагогічної освіти в 2004 р., вказала напрями роботи школи.

Програма називає ключові компетентності, що відслідковуються в системі регіонального моніторингу якості освіти: пізнавальну, особистісну, самоосвітню, соціальну компетентність та компетентне ставлення до свого здоров'я.

Одним із головних завдань роботи вчителя початкових класів є формування найважливішої компетентності – “уміння учнів самостійно вчитися”. Наявність цього вміння програмує індивідуальний досвід успішної праці учня, запобігає перевантаженню, сприяє пізнавальній активності, ініціативі, раціональному використанню часу та засобів учіння. Людина, яка звикла самостійно вчитися, не губиться в новій життєвій і пізнавальній ситуаціях, не зупиняється, якщо немає готових рішень, не чекає підказки, а самостійно шукає джерела інформації, шляхи розв'язання, бо вміння вчитися змінює стиль мислення та життя особистості.

У молодших школярів формується розгорнута навчальна діяльність (уміння вчитися) шляхом оволодіння організаційними, логікомовленнєвими, пізнавальними і контрольними – оцінними уміннями і навичками, особистий досвід культури поведінки в соціальному та природному оточенні, співпраці у різних видах діяльності. У вступі до програм для 1 – 4 класів говориться, що “освітніми результатами цього етапу школи є повноцінні читацькі, мовленнєві, обчислювальні уміння і навички, узагальнені знання про реальний світ у його зв’язках і залежностях, розвинені сенсорні уміння, мислення, уява, пам’ять, здатність до творчого самовираження, особистісно ціннісного ставлення до праці, мистецтва, здоров’я, уміння виконувати творчі завдання”.

Ключова компетентність – уміння учнів самостійно вчитися охоплює багато загальних навчальних і пізнавальних умінь. При цьому не можна ігнорувати мотиваційний компонент уміння самостійно вчитися. Мотив є формою прояву потреби людини, спонукання до діяльності. Він має на меті пробудити і закріпити в дитини стійке позитивне ставлення до навчальної діяльності, викликати допитливість, пізнавальний інтерес, закріпити особистісно значущий сенс навчальних дій, формувати в учнів внутрішню потребу самостійно навчатися. Мотиви учіння в кожній дитини – глибоко особистісні, індивідуальні. Нам, вчителям початкових класів, доводиться працювати з різними групами учнів. Одні прагнуть працювати самостійно, уникають підказок, люблять поламати голову над складним завданням. Інших відрізняє негативне ставлення до навчання, що може бути зумовлене різними причинами: слабкий інтелект, хвороба, неблагополучний стан сім’ї. Все це треба враховувати в роботі і орієнтуватися не на учня взагалі, а на конкретні типи ставлення дітей до навчання, що визначилися в певному класі. Як же стимулювати мотивацію учіння? Ми з колегами намагаємося збагачувати зміст особистісно орієнтованим матеріалом, розвивати пізнавальні інтереси і потреби, виховувати відповідальне ставлення до навчання, вольові зусилля.

Розв’язання таких актуальних проблем можливе лише на основі використання нових педагогічних технологій. Я працюю над проблемою: “Формування компетентності саморозвитку учнів початкових класів” і насамперед намагаюсь формувати загальнонавчальні вміння учнів, стимулювати їх пізнавальний інтерес. Залучаю школярів до виконання творчих завдань. В класі є діючий куточок “Хатинка мудрості” з рубриками “Джерельце”, “Знай, вивчай”, “Вигадуємо, творимо”, в яких використовуються роботи учнів, що стимулює їх творчі здібності. Для розвитку творчої особистості використовую завдання

творчого характеру. Так, наприклад, на уроці української мови діти слухають уривок з пісні Т. Петриненка “Останні теплі дні, погожі і ясні...” Записують прикметники: Дні (які?) теплі, погожі, ясні. Отримують завдання – записати прикметники, що відповідають сьогоднішньому дню. Дні (які?) холодні, похмурі, вологі. На уроках природознавства використовую такі види роботи, як складання кросвордів, підготовка повідомлень. Щоб підготувати повідомлення про материки та океани, учням довелося посидіти в бібліотеці, почитати енциклопедії. Двом щасливчикам вдалося зазирнути в інтернет. На жаль, сільські школи не повністю охоплені дистанційним навчанням, і через брак коштів не мають виходу в інтернет. Діти складають казки і вірші, випускають газети. На уроках математики практикую розв’язання задач різними способами, заохочую, коли учень, розв’язавши задачу діями, самостійно розв’язує її виразом. Навчаю дітей користуватися таблицями, схемами. Систематично працюю над програмою самоосвітньої діяльності школярів, розвиваю в дітей уміння самостійно поповнювати свої знання з різних джерел. Проводжу додаткові заняття з учнями, що мають високий рівень знань, та зі слабовстигаючими учнями. Для цих занять підбрала і виготовила карточки, перфокарти схеми з різними рівнями завдань. Використовую в роботі випереджальне навчання. Педагогічний колектив впроваджує нові підходи до виконання державних програм: календарний план складаємо так, що в першому півріччі працюємо з випередженням в десять днів, зате після щорічного карантину по грипу школу не “лихоманить” і програмний матеріал виконується без перевантаження учнів. Уже декілька років в своїй роботі використовую інтерактивні методи навчання. Інтерактивне навчання – це навчання, занурене у спілкування, діалогове навчання. На мій погляд, ця методика має багато переваг:

- у роботі задіяні всі діти класу;
- учні вчаться працювати в групі;
- формується доброзичливе ставлення до опонента
- кожна дитина має можливість висловити свою думку.

Освітня технологія розвитку критичного мислення вчить дітей спілкуватися, розмірковувати, чути та слухати інших. Особливо подобаються моїм учням такі методики ЧПКМ як “Дискусія”, “Передбачення”, “Інтерв’ю”, “Речення з незакінченим кінцем”.

На уроці позакласного читання діти читають текст:

На Благовіщення робити нічого не рекомендується. Кажуть, що у пташки, яка почне в цей день вити гніздо, віднімаються крила. А зозуля за те, що вила гніздо на Благовіщення, навіки лишилася без гнізда.

Діти діляться на рухомі групи і відповідають на питання: “Чи вина зозуля, що підкидає яйце в чуже гніздо і відмовляється від дитини?” Одна група виступає від імені “прокурора”, інша – від “захисника”.

Після цього групи готують питання і беруть інтерв’ю у “Зозулі”, “Зозуленятка”, “Названих батьків”. Важче тим, хто відповідає на питання, адже у них немає часу на підготовку.

Слідуючий вид роботи – речення з незакінченим кінцем. Жінку, яка покинула дитину, в народі називають “зозулею” Чи повинна покинута дитина пробачити матір, якщо та зрозуміла провину і розкаялась? На дошці – початок речення: “Я думаю, що...” Учні висловлюють письмово власну точку зору.

Далі йде передбачення: “Чи справжнє зозулення пробачає свою маму? Діти висловлюють свої припущення, після чого дізнаються, що зозулення на місяць раніше від батьків, які його годували, летить на південь саме туди, де перебуває зиму рідна мати. Отже – пробачає.

Подібні ситуації морального вибору на основі прочитаних творів чи життєвих ситуацій учать дітей висловлювати власну точку зору, вислухувати думку товариша, узгоджувати їх та доходити до порозуміння, формують соціальну компетентність школярів. А робота в групах, дискусії, проведення бібліотечних уроків допомагає формувати комунікативну компетентність

У селі Малоянісоль проживають разом греки, українці, росіяни; тож вчителі нашої школи формують толерантне ставлення до культур та традицій різних народів. Щоб дізнатися про видатних земляків Ф. Хартахая, що був особисто знайомий з Т.Г. Шевченко, та Г. Костопова, який був основоположником румейської культури греків Приазов’я, учні відвідали музей, прочитали історичні твори. Для формування полікультурної компетентності проводимо зустрічі з цікавими людьми, нашими земляками – поетами В. Папазовим, ректором Маріупольського державного гуманітарного університету К. Балабановим.

Використання перспективних освітніх технологій сприяє формуванню основних груп компетентностей учнів.

Одна з найбільш популярних форм організації роботи з учнями, що залучає кожного учня до активного пізнавального процесу, забезпечує високий рівень знань школярів, уміння самостійно здобувати їх та застосовувати на практиці – це проектна технологія. Метод проектів передбачає вирішення якоїсь проблеми і потребує при цьому сукупності методів і засобів навчання, інтегрування знань та умінь із різноманітних сфер. Так як мої учні ще малі, я використовую короткочасні проекти, де учні формують навички пошукової

діяльності, розвивають критичне мислення, працюють з інформацією, виявляють свої здібності у співпраці в групі. Робота над проектами: “Видатні українці”, “Дерева нашого краю”, “Народні промисли”, мала велике значення для формування творчої, полікультурної, інформаційної компетентності школярів.

Використовуючи інтерактивні методи навчання та прийоми педагогічної техніки, створюючи умови для розвитку та самореалізації особистості, вчителі початкової ланки формують ключову компетентність – уміння учнів самостійно вчитися.

Література

1. Родигіна І. В. Компетентісно орієнтований підхід до навчання. – Х.: Вид. група “Основа”, 2005
2. Освітні технології / За ред. О.М. Пехоти. – К., 2003
3. Програми для середньої загальноосвітньої школи 1-4 класи. Вид. “Початкова школа”, Київ – 2006

СУЧАСНА ШКОЛА І ПРОБЛЕМА ОСВОЄННЯ ЖИТТЄВИХ СОЦІАЛЬНИХ РОЛЕЙ

Годлевська Т.Д.,

учитель історії і основ правознавства загальноосвітньої школи № 2 м. Кіровського

Національна доктрина розвитку освіти України ХХІ століття визначає головну мету української системи освіти - створення умови для розвитку й самореалізації кожної особистості як громадянина України, формування покоління, здатного навчатися впродовж життя, створювати й розвивати цінності громадянського суспільства[1].

Держава гарантує своїм громадянам право на отримання якісної освіти. Вона й формує уявлення про те, яким знанням і як навчати учнів так, щоб виконати ці завдання. Державний стандарт містить систему показників, які вказують на необхідні рівні освіченості. Зміст загальної середньої освіти є суспільно обумовлений, він формулюється виходячи із суспільних потреб. Саме держава структурує його за ступенями навчання.

Отже, одним із критеріїв освіти є її якість. Якість передбачає рівень освіченості учнів, раціональне використання їх часу, збереження при цьому їхнього здоров'я та високу самооцінку. Держава вимагає якісних знань. Для того, щоб зрозуміти, що таке якість навчання, потрібно з'ясувати, що таке навчання взагалі. Російська педагогічна енциклопедія дає таке визначення: «Освіта – це педагогічно організований процес соціалізації особистості, тобто освоєння тих соціальних

ролей, яке людство неминуче виконує і виконуватиме у майбутньому»[2]. Не секрет, що традиційна радянська освіта забезпечувала випускників великим спектром теоретичних знань. Ми належимо до покоління, яке отримало освіту саме такої моделі. Тому судити традиційну школу дещо незручно. Проте, дуже влучною до ситуації є думка фізика Лебедева: «Моя книжкова шафа зберігає більше інформації, ніж моя голова, проте, вона – шафа, а я – фізик». Порівнюючи випускника нашої традиційної школи і випускника західних країн, ми, на жаль, констатуємо, що наш випускник поступається умінням на практиці використати ці знання, застосувати їх для вирішення конкретних ситуацій, готовністю використати ці знання для виконання певних життєвих соціальних ролей.

Сучасна школа повинна бути націлена не лише на формування реальних знань, навичок, умінь, але й передбачати, якими у майбутньому будуть сьогоднішні учні. Чимало напрацювань у цьому напрямку є у наших вчителів-практиків, освітян сусідньої Росії. Це стосується розробок з проблеми особистісно орієнтованого навчання, проблеми соціалізації учнів засобами навчання різних дисциплін, компетентісно орієнтованого підходу. Прислухаючись до поради великого Шевченка, і трохи перефразувавши його, будемо «і свого не цуратись, і чужого навчатись», і звернімося до зарубіжного досвіду. У США розроблено проект «Освіта світового класу». В його основі – «життєві ролі», які виконуватиме учень у ХХІ столітті. Це такі ролі:

1. Особистість, яка реалізувала себе.
2. Особистість із прагненням підтримки інших.
3. Людина, здатна до самоосвіти на протязі усього життя.
4. Активний учасник культурного розвитку.
5. Висококваліфікований працівник, професіонал, відповідальний і свідомий своїх дій.
6. Інформований громадянин.
7. Захисник навколишнього середовища.

Освітяни Донеччини працюють над формуванням комплексу компетенцій, які перегукуються із вище згаданими ролями. Серед них: самоосвіти і саморозвитку, інформаційна, соціальна, полікультурна. Проте їх можна також об'єднати за іншим принципом, вони є життєвими компетенціями тому, що покликані сформувати таку особистість, яка буде здатна знайти свою роль у житті. До того ж в ідеалі вона повинна у пошуку цієї ролі спиратися на свої власні вподобання, можливості, інтереси, а також враховувати інтереси суспільства. Підкреслюю, що це в ідеалі. Тому, що досить складно знайти рівновагу, збалансувати власні інтереси, потреби та можливості із суспільними. У пра-

гненні знайти таку ідеальну картину освіти, не важко стати на шлях утопізму. Щоб цього уникнути, потрібно дуже чітко уявити потреби, як суспільні, так і особистісні. І сучасна школа уже повинна бути готовою вчити цьому своїх учнів.

Є ще один ризик – розуміння освіти, як набору освітніх послуг. Прибічники такого погляду на освіту вважають, що держава повинна створити ринок освітніх послуг, споживачами яких є учні та їх батьки. І за усіма правилами ринку вони відбирають, які послуги їм підходять у залежності від майбутньої професії, своїх матеріальних можливостей, престижу, статусу. Тут має панувати конкуренція між навчальними закладами за якість цих послуг. Таким чином, вважають вони, буде підвищуватися якість освіти.

Не можу погодитися із такими поглядами. Протилежну думку влучно висловив Ш.О. Амонашвілі[3]. Це він говорить: «Друзі школи! Рідна школа у небезпеці! Її перетворюють у речовий ринок і збирача неоголошених податків. У такій школі можна купити розфасовані для різного застосування знання, а також різні задоволення і, як тепер прийнято говорити, «освітні послуги»». Це питання є важливим, від нього залежить теперішня роль учнів. Їм потрібно з'ясувати для себе, хто вони, - споживачі «освітніх послуг», чи активні учасники навчально-виховного процесу. На мою думку, освіта, школа має йти попереду, випереджаючи очікування учнів, готуючи їх до свідомого ставлення до своєї освіти, відповідальності за її рівень.

Виходячи із завдань, визначених у Державному стандарті базової і повної загальної освіти, школа покликана формувати в учнів готовність активної взаємодії із соціальним середовищем, до самореалізації в умовах багатоманітного світу і з цією метою – формувати відповідні компетенції[4]. Уже сьогодні ми повинні орієнтуватися на завдання формування особистості, здатної орієнтуватися у соціумі, такої, що зможе контактувати із соціальним середовищем, розуміти і приймати багатоманітність його проявів. Завдяки досягненню такої мети суспільство отримає громадян, які виступатимуть у різних соціальних ролях: виборці, працівники, службовці, політики, мешканці певної місцевої громади, батьки і т.д.

Для того, щоб мати змогу взаємодіяти із соціальним середовищем, учні повинні, згідно із Державним стандартом, засвоїти комплекс знань, сформувати відповідні навички, життєві компетенції: самоосвіти і саморозвитку, інформаційну, мовленнєву, соціальну, комунікативну. Чи готові ми робити це уже сьогодні? На яких учнів орієнтуватися? Учні, що навчаються за новими програмами, сьогодні уже шестикласники. Що ми можемо їм запропонувати уже сьогодні? У певній мірі на

це спрямовані курси «Етики», «Громадянства», «Практичне право», «Основи правознавства». Той, хто не перший рік працює над розробкою курсу «Громадянства», а нині освоює курс «Етики», помітив, що деякі теми перегукуються, наприклад такі, як «Толерантність», «Ми – громадяни» та інші. Проте, на мою думку, такі курси не повинні залишатися ізольованими від інших курсів. На жаль, не всі вчителі, що викладають, скажімо, математику, фізику, хімію. Біологію, і навіть літературу та іноземну мову, усвідомили важливість формування життєвих компетенцій. Учні, які на уроках громадянської освіти, етики, практичного права опановують проектні методики, інші інтерактивні методи навчання, не закріплюють ці навички на інших уроках. Серед моїх колег чимало таких, які активно застосовують інтерактивні методи, пропонують учням виконання проектів соціального спрямування (екологічні, економічні та інші). Проте широкого застосування ці явища не набули. У значній мірі вирішенню цієї проблеми сприяє у нашій школі реалізація не лише програми громадянської освіти, «Рівний – рівному», «Універсал», а також те, що в колективі працює волонтер Корпусу миру (США), який викладає іноземну мову.

Не лише на уроках зазначених вище курсів доцільно використовувати як спеціально створенні учбові ситуації (рольові ігри), так і практику повсякденного життя школи, міста, держави у цілому. Повсякденне життя учнів, як шкільне, так і позашкільне, повинно бути продовженням, закріпленням сформованих життєвих компетенцій. Наприклад, поведінка під час шкільних та державних свят, під час відпочинку за містом, у колі сім'ї. На жаль, учні не відчують зв'язку між тими знаннями, які вони отримують на уроках фізики, хімії, історії та інших і реальною дійсністю, у якій живуть. Як уже зазначалося вище, цю проблему можна вирішувати завдяки проектній методиці, залученні учнів до створення наукових робіт, презентацій. Адже серед важливих життєвих компетенцій – навички співпраці у колективі, уміння виконати роль не тільки фахівця, спеціаліста, але й співробітника, що усвідомлює цінність власного внеску у колективну справу.

Результатом діючої програми «Громадянська освіта» є зрілість суджень, які учні висловлюють у своїх творах-роздумах. Вони свідчать про високу свідомість учнів у питаннях дотримання прав людини, у питаннях причетності до проблеми сирітства та багатьох інших проблем.

Орієнтуючись на учнів, які вже навчаються за новими програмами, не можна залишати поза увагою і тих, які сьогодні вчаться у 8-11 класах. Завтра вони уже виконуватимуть життєві ролі, як виборці, як захисники Вітчизни, робітники і т.д. Чи готуємо їх до цього? У нашій

школі ми домагаємося цього через реалізацію згаданої вище системи громадянської освіти. Це – комплекс заходів, які передбачені і варіативною, і інваріантною частиною та система позакласних заходів. Учні приймають активну участь у шкільних, конкурсах «Якби я був директором школи», «Якби я був міністром освіти». «Якби я був вчителем» та інші. Це – не просто «примірювання» на себе поважних ролей, це – вираження свого бачення проблеми, своєї причетності до того, що хвилює суспільство.

Під час опитування випускників нашої школи, на запитання, про соціальну роль, до якої вони вважають себе готовими, лише третина визначила роль професіонала на виробництві, однак роль керівника виявилася привабливою для половини з них. Це свідчить про те, що наші сьогоднішні випускники ще погано собі уявляють роль керівника будь якого рівня. Такий результат вказує напрямок, у якому слід працювати.

Сьогодні ми повинні виховувати громадян, які звичайно, беззаперечно виконують свої обов'язки, але дуже важливо, щоб вони знали свої права і, що особливо важливо, уміли їх відстоювати. Усі шкільні вчителі правознавства погодяться, що шкільна програма не вчить, застосовувати норму права. Як звернутися до суду, як оформити позовну заяву і таке інше, цього програма не вчить. Тому цю роль на себе бере курс «Практичне право» та курс по поглибленому вивченню основ правознавства.

Майже половина випускників нашої школи вважають, що знають, як захистити свої права. Стільки ж - частково про це знають.

Державний стандарт базової і загальної середньої освіти визначає також завдання по формуванню національних та загальнолюдських цінностей, толерантного ставлення та поваги до інших народів, правової свідомості, економічного мислення. Згаданий вище курс «Громадянознавства» передбачає реалізацію цих завдань. Діти знайомляться із поняттям та проявами толерантності, виконують рольові ролі на засвоєння цих понять.

Вони переконуються, що різноманітність збагачує світ. Далі – справа за вчителями - предметниками, які познайомлять із світовою культурою, історією, внеском окремих народів у розвиток демократії (історія), світової музики (музика), світової літератури, драматургії (література), розвитку матеріальної культури (історія), мистецтва (образотворче мистецтво), світової науки (фізика, математика, хімія, біологія). Чи треба ще переконувати колег у тому, що повинна існувати система, що усі разом ми робимо дуже важливу справу – формуємо громадян. Не останнє місце у ній відводимо і системі виховної роботи.

Адже однією з причин конфліктів, які виникають в учнівському середовищі, між учнями і вчителями є не уміння розуміти один одного, не бажання зрозуміти іншу точку зору. Програма «Універсал», яка уже кілька років впроваджується у систему виховної роботи школи пропонує тренінги, рольові ігри, які допомагають виховувати толерантне ставлення один до одного.

Завдання сучасної школи – формування у учнів критичне мислення, навички оцінки суспільних явищ і процесів, життєвих та прикладних особистісно-життєтворчих, соціалізуючи, комунікативних, інтелектуально-інформаційних навичок, вчити орієнтуватися у сучасному світі, аналізувати явища сучасного суспільного життя. Це означає, що учнів треба вчити розуміти сутність, природу того, чи іншого явища, з'ясовувати передумови та причини його виникнення, побачити і пояснити перспективи розвитку цього явища, висловити власне бачення проблеми. Як це пов'язано із майбутніми життєвими ролями наших випускників? Дуже просто – ми можемо стати перед фактом участі у референдумі, на якому вирішуватиме долю Конституції, як це одного разу було. Чи треба переконувати, що майбутні виборці, сьогоднішні випускники. Повинні свідомо ставитися до цього явища. А для цього їм потрібно бачити і розуміти ретроспективу конституційного процесу. На основі такого аналізу вони не лише зможуть зробити свідомий, свій власний вибір, але й визначити перспективу конституційного процесу, внести свої пропозиції.

Запропонуйте учням уявити, що вони мають змогу через мережу Інтернету приймати участь у обговоренні проекту майбутньої конституції, які б пропозиції вони внесли.

Ніхто не заперечуватиме, що дуже важлива соціальна роль громадянина, як учасника різноманітних правовідносин. Для якісного виконання цієї ролі наш випускник повинен мати високу правову культуру, бути обізнаним у правових питаннях. Ще важливіше уміти дати правову оцінку сучасним суспільним явищам. Цьому сприяють соціально орієнтовані завдання, завдання на моделювання різних ситуацій: уявити себе у ролі голови уряду, Президента, керівника опозиції, тощо. Визначивши ці ролі, запропонувати сісти за стіл переговорів і вирішити нагальні проблеми. Можна запропонувати ролі в іншій площині: одні – члени коаліції, інші – опозиція;

одні – представники західного регіону, інші – східного. Завдання: сісти за стіл переговорів і порозумітися. Беручи участь у таких рольових іграх, учні привчаються цивілізовано вирішувати конфлікти на різних рівнях. Серед засобів формування життєвих компетенцій, хоча виділити комплексний за змістом, інтерактивний за характером – соці-

отеатр. Така методика є узагальненням досвіду рольових ігор. Соціотеатр – це інтерактивна форма організації учбового процесу, у якому учні є безпосередніми організаторами і учасниками навчання. За своїм змістом соціотеатр – є рольовою грою, яка поєднує заготовлену частину з моделюванням ролей у залежності від розвитку ситуації, ролі інших учасників. За сценарієм це може бути – громадське слухання з якоїсь проблеми, що хвилює суспільство, судове засідання, засідання «круглого столу», зустріч у міській раді, моделювання парламентського засідання, або дня уряду, тощо.

Кілька років назад учень у творі «Якби я був Президентом України», чи то шуткуючи, чи то серйозно написав: «Якби я став Президентом України, то забезпечив би безбідне існування собі і усім своїм родичам». Пройшов час, і частіше у подібних творах можна прочитати зрілі погляди на наше суспільство, біль за негаразди, бажання виправити ситуацію, пропозиції, як це зробити. Отже, освіта не може бути системою послуг, вона має йти попереду, освітлюючи шлях, по якому наші учні йдуть у життя. Один із способів досягнення цієї мети, тобто, як найкраще дитині виконати роль учня – це перехід на рейтингову систему оцінювання. Крок до цього я зробила із учнями 9-класів, запропонувавши їм самим контролювати свою успішність, самостійно обирати той рівень знань, який їм під силу, або якого вони хочуть досягти. З цією метою вони створили так зване портфоліо, де відображається їхня освітня діяльність під час вивчення основ правознавства. Демократичне суспільство має важливу рису – можливість вибору. Але сама по собі ця можливість не спрацює без бажання і готовності зробити свій вибір. Сучасна школа повинна не на словах, а реально, надати дитині право вибору. Це важливий їхній крок до майбутнього життя.

Формуючи важливі життєві компетенції, ми хочемо цим створити передумови успішної особистості, такої, що розглядає шкільну освіту, як інструмент досягнення життєвих цілей. До речі, відповідаючи на питання «Які шкільні предмети сприяють підготовці до життя?», випускники 2007 року називали різні предмети, але найчастіше – математику і мови. Звичайно, це залежить і від характеру обраної професії, і від соціальних пріоритетів, і інших чинників. І все ж школа повинна вчити не виживати, а жити, не пристосовуватися до обставин, а активно на них впливати.

Насамкінець – інформація для роздумів: 46 % випускників нашої школи вважають себе цілком готовими до життя, 53 % - частково готовими. У 42 % завтрашній день викликає тривогу. 56% цілком визначилися із майбутньою професією. Лише один із опитаних учнів відповів,

що найбільше у житті розраховує на підтримку батьків, так само – один, розраховує на друзів. Але 88 % покладаються лише на себе. Жоден із респондентів не розраховує на підтримку держави. «Приміряючи» на себе майбутні соціальні ролі уже сьогодні наші випускники віддають перевагу таким ролям, як керівник (51%), фахівець на виробництві (33 %), виборці (20 %), члени політичних партій і рухів (12 %), вчені (5 %).

Література

1. Національна доктрина розвитку освіти України ХХІ століття. – Інфодиск «Законодавство України». // . – 2007. - № 2.
2. Лебедев О. Умения, которые нельзя измерить// Дайджест. Школа – парк. – 2001.- №1-2. С. 50.
3. Амонашвили Ш.А. Истина школы. – К.2005.- С. 23.
4. Державний стандарт базової і повної середньої освіти. – // Інфодиск «Законодавство України». – 2007. - №2

ХУДОЖНЯ КОМУНІКАЦІЯ ЯК ЗАСІБ ФОРМУВАННЯ ЖИТТЄВОЇ КОМПЕТЕНТНОСТІ ШЕСТИРІЧОК

Нікітюк К.В.,

методист ДНЗ «Барвінок»

навчально–виховного комплексу № 49 «Надія» м. Макіївки

Роль художньої літератури як засобу особистісного зростання, передусім у старшому дошкільному віці визначається здатністю твору через художні образи впливати на засвоєння нових знань, формування психічних процесів і в цілому на становлення в дитини цілісної картини світу, реалізацію специфічних для даного вікового етапу форм активності [2].

Водночас сила й значущість впливу творів літератури залежить від глибини та широти художньо-естетичного сприймання. Адже філософського-естетичний, психологічний та культурологічний аналіз цього феномену дає змогу розуміти сприймання як труд душі, творчість свідомості, емоцій, почуттів слухача, самореалізація творчих та духовних можливостей, занурення в художні образи, емоційна співучасть, співчуття.

Отже, на сучасному етапі виникає потреба (М.Бахтін, О.Запорожець, Л.Каган, Ф.Лосєв, О.Нікіфоров та інші) в пошуку шляхів педагогічного керування процесом сприймання дітьми творів художньої літератури, що враховуватимуть глибинні психологічні закономірності емоційно-чуттєвого, соціального та колективного розвитку особистості та стимулюватимуться на забезпечення могутнього виховного впливу художнього слова.

Метою даної статті є визначення змісту й завдань художньої комунікації, у процесі якої естетичне сприймання літератури набуває повноти та глибини, сприяє особистісному зростанню, формуванню життєвої компетентності дітей шестирічного віку.

Стратегія побудови виховного процесу пов'язаного з організацією сприймання дітьми дошкільного віку творів художньої літератури ґрунтується на розумінні його діалогічної природи.

Сприймання мистецтва вимагає від того, хто його сприймає, співтворчості з майстром, інакше неможливо зрозуміти, всі почуття відчувати, всі почуття що володіли автором. Недостатнього розібратися у структурі твору – необхідно творчо пропустити сприйняте через себе, щоб пережити свої почуття і таким чином привласнити зображуване[1]. Мистецтво не народжує прямої практичної дії, воно тільки готує до цієї дії. Л.С.Виготський вбачає в мистецтві суспільну техніку почуття, знаряддя, суспільства, завдяки якому воно залучає в коло соціального життя особистісні сторони людської істоти. Саме так, на думку вченого, відбувається вплив мистецтва як чинника культури на психічний розвиток людини.

Існує закономірний зв'язок: чим тонше дитина сприймає, усвідомлює, переживає художні образи, тим повніший яскравіший відбиток знаходить вони у виконанні художнього твору чи складанні власної розповіді, зображення тощо (за умови достатнього рівня володіння технічними навичками та вмінням будувати художній образ), і навпаки, тільки через власну творчу активність у будь-якому виді художньої діяльності дитина підноситься до рівня художньо-естетичного сприймання твору в єдності його змісту та художньої форми.

Отже, художня комунікація, побудована за законами дитячої природи, сприяє розвитку здатності дитини відкривати та відображати особистісний сенс у сприйманні літературного твору и через різні сфери спілкування, єднання, діалогу в системах: „педагог-дитина”, „дитина-автор твору”, „дитина-художній образ”, „дитина-дитина”.

З огляду на сказане, ми розуміємо своє завдання, як таке, щоб, зберігаючи логіку процесу ознайомлення з художнім твором побудувати його на основі поєднання елементарної літературознавчої пропедевтики, діяльності створення умов для самостійної художньо-мовленнєвої діяльності дитини. Цей підхід дозволяє збалансувати діалогічну взаємодію дитини з дорослим, однолітками, автором і героями літературного твору, реалізувати водночас програмові вимоги й задовольнити, враховуючи індивідуальні особливості, бажання самих вихованців.

Впевнені, що розвиток і функціонування художньої комунікації, а разом й активне сприймання творів літератури можливо забезпечити лише в умовах діалогу побудованого на основі особистісно-орієнтованої моделі взаємодії, визнання дитини як суб'єкта життєдіяльності, особистості, яка має власну точку зору, думку.

Зрозуміло, якщо не зміниться взаємодія дитини та дорослого, не відбудеться й зміна змісту, форм організації художньо-мовленнєвої діяльності дітей, неможливим виявиться досягнення розвивальної мети навчально-виховного процесу взагалі.

Таким чином, особливого значення набувають засоби активізації художньої комунікації в процесі сприймання дітьми творів літератури.

Науковці визначають чотири групи методів: а) методи елементарної літературознавчої пропедевтики; б) методи, що допомагають дитині сприймати й усвідомлювати засоби виразності, розкрити ідею та образ твору; в) методи, спрямовані на організацію, та систематизацію літературно-художнього досвіду дитини, необхідного для сприймання творів; г) методи сприяння емоційно-чуттєвому проживанню дітьми художніх уявлень[3,5,7].

Коротко охарактеризуємо кожен із груп методів.

Ефективність художньо-естетичного сприймання дитиною літературного твору також залежить від елементарного знання дитиною та урахування особливостей художнього тексту. Визначимо найголовніші: літературний твір-витвір мистецтва; художній твір-єдине ціле, структурними елементами якого є тема, задум, сюжет, композиція, жанр, мовні засоби; в кожному художньому тексті є три види інформації: зовнішня, авторська (дія автора, його думки, система поглядів) та скрита (слова, словосполучення що містять захований сенс); кожен твір має специфічні жанрові особливості.

Одним з найефективніших способів систематизації художнього досвіду є бесіда. Але нажаль бесіда – як важливий прийом організації сприймання дітьми художнього слова, що надає можливість звернути увагу на головне, важливе має тенденцію перетворюватися на опитування, позбавлене зворотнього зв'язку.

Виникненню художньої комунікації сприятиме бесіда, яка враховуватиме діалогічну природу сприймання. Зауважимо, центральне місце в бесіді посідають питання Т.Полозова визначає декілька груп запитань за їх спрямованістю: питання спрямованості на аналіз й оцінку художніх образів; питання розуміння головної ідеї, думки твору; проблемні запитання на аналіз й оцінку характерів та вчинків героїв [6].

Так, питання, спрямовані на аналіз та оцінку художніх образів героїв, активізують аналітичну та емоційну реакцію дитини, допомагають включитись в ситуацію. Краще, якщо ці запитання ще додатково переключають дитину з подій книги до реального життя. Продуктивними виявляються такі питання: З ким з героїв хотів би подружитись? Чому? Що тобі сподобалася в його діях, що не сподобалась?

В процесі організації художньо-естетичного сприймання поезій, творів усної народної творчості доцільними є питання, які звертають увагу дітей на мелодійність поезій, їх настрій, власний настрій під час читання, допомагають проникнути до думки автора, усвідомлювати власні почуття, відчувати радість та натхнення. Наприклад можливі такі питання: Що ти уявляв коли слухав вірш? Який у тебе був настрій? Що ти пригадав, коли слухав вірш (колискову)?

Важливо підкреслити думку про необхідність створення творчої ситуації, імпровізації, індивідуального ставлення до дитини. Пропоновані методи не є рецептом: для вихователя необхідно не тільки перерахування точних запитань, а важливіше визначити можливу спрямованість бесіди, інтонацію зміст та емоційні акценти.

Не менше значення для засвоєння тексту, залучення дітей до художньої комунікації має сумісна творча діяльність: колективне сюжетоскладання, ігри-драматизації, театралізована діяльність, вікторини, вечори розваг.

Учені визначають театралізовану діяльність як універсальну форму поєднання виконавчого и творчого компонентів. Адже, з одного боку в ній відтворюються художні образи, враження, уявлення дітей, отже це одна з форм відтворення, виконавчої діяльності, з іншого боку, в ній відбувається творчий процес сюжетоскладання, народження театрального сценарію. Через театр діти реалізують свою потребу у самовираженні, спілкуванні, в пізнанні себе та людей через відтворення різних образів[2].

Суттєвим моментом в організації та систематизації літературно-художнього досвіду дитини, необхідного сприймання творів є проведення літературних вікторин, які обіймають запитання про літературні твори різних жанрів, визначення жанрових особливостей, композиційної структури, розуміння знання образних виробів. Важливо при цьому пам'ятати: невимушена атмосфера спілкування, чуйне ставлення до дитини - умови виникнення творчої, пізнавальної мовленнєвої активності дитини.

Так, провідним засобом педагогічної роботи має бути діалог дорослого з дитиною, а формою активності - творчість.

Очевидно, саме поєднання всіх груп методів в процесі ознайомлення дітей з художньою літературою, на основі особистісно-орієнтованої моделі взаємодії учасників педагогічного процесу сприятиме активізації художньої комунікації та надасть можливість педагогові використовувати літературний контекст для його інтеграції з іншими видами мистецтва, життєвими проблемами в цілому, з прагненнями дітей.

Література

1. Гавриш Н. Розвиток мовлення творчості в дошкільному віці. – Донецьк: ТОВ „Либідь”, 2001.
2. Коментар до Базового компонента дошкільної освіти в Україні: Науково – методичний посібник. Науковий редактор О.Л. Кононко – К: Редакція журналу „Дошкільне виховання”, 2003.
3. Ушакова О.С., Гавриш Н.В. Знакомим дошкільників з літературою. Конспекти занять М: ТЦ „Сфера”, 1998.
4. Бех І.Д. Особистісно зорієнтоване виховання: Науково-метод. посібник - К: ІЗМН, 1998.
5. Таллер Л. Здравствуй, книга – М: 1985
6. Полозова Т.Д., Полозова Т.А. Всем лучшим во мне я обязан книгам: - М: - Просвещение, 1990
7. Методика розвитку мови в дитячому садку. За ред. А.М. Богущ, - К : „Вища школа”, 1977
8. Сентюрин Н.И. Живое слово ребенка в выразительном чтении и устной речи (теория и практика). Харьков: „Основа”, 1992

ФОРМУВАННЯ КОМПЕТЕНТНОСТІ САМОРОЗВИТКУ І САМООСВІТИ У ЛІЦЕЙСТІВ

Зотова І.М.,

практичний психолог

лицею при Донецькому національному університеті

Юнацький вік – це вік становлення особистості. Повноцінне становлення відбувається в процесі пошуків і вирішення сумнівів, якими сповнені юнаки та дівчата. Тільки в цьому випадку старшокласники можуть стати незалежними, творчими, матимуть гнучкість мислення, умітимуть самостійно приймати рішення в складних ситуаціях.

Центральним новоутворенням юнацького періоду стає самовизначення, професійне і особистісне.

Ліцеїсти навчаються два роки. За цей, відносно, короткий термін вони створюють життєвий план, вирішуючи питання особистісного і професійного самовизначення. Життєвий план - не те ж саме, що під-

літкові туманні мрії про майбутнє. Коли плани зводяться до наміру вчитися, займатися в майбутньому цікавою роботою, мати вірних друзів і багато подорожувати, це ще не можна назвати життєвою перспективою. Ліцеїсти повинні уявляти собі своє майбутнє не у загальних рисах, а усвідомлювати способи досягнення поставленої життєвої мети.

Одночасно старшокласники не тільки вирішують, ким бути, а мають нагоду замислитися - яким бути в своєму майбутньому житті.

З формуванням світоглядних установок, особистісним і професійним самовизначенням тісно пов'язано становлення мотиваційної сфери старшокласників.

У цей період провідне місце в структурі мотивації ліцеїстів займають мотиви, які пов'язані з самовизначенням і підготовкою до самостійного життя, самоосвітою, самовихованням і саморозвитку. Тому результативність процесу навчання і виховання в ліцеї розглядається педагогічним колективом з погляду на те, наскільки ліцеїсти готові до самоосвіти і самовиховання.

Проблема психолого-педагогічного супроводу формування компетентності самоосвіти і саморозвитку у старшокласників багатоаспектне питання. У ліцеї при ДонНУ ця проблема вирішується шляхом використання різноманітних форм навчально-виховної роботи.

Впровадження у процес навчання і виховання „Програми індивідуального розвитку і саморозвитку ліцеїстів” - одна з них. „Програма“ – це коректний документ, який сприяє вихованню і самовихованню старшокласника у ліцеї.[1,с.50]

«Програма» дає змогу побудувати і відслідковувати індивідуальну траєкторію розвитку особистості ліцеїста протягом двох років навчання у ліцеї. Цей документ – робочий інструмент для вихователя-куратора, ліцеїста та його батьків. Інформація, яка заноситься до «Діагностичного блоку» «Програми» – це відбиток показників психологічної готовності до навчання в ліцеї (рівень творчого потенціалу) і деякі показники розвитку особистості.

У процесі роботи з «Програмами індивідуального розвитку і саморозвитку ліцеїстів» на годинах спілкування здійснюється визначення перспектив навчальної діяльності та мотивація саморозвитку особистісних якостей учнів, які сприятимуть більшому прояву і реалізації творчого потенціалу ліцеїстів. Ліцеїсти залучаються до процесу самопізнання та збагачення власного досвіду про свої можливості.

Програмний блок «Програми індивідуального розвитку і саморозвитку ліцеїстів» спрямований на підтримку пізнавальної потреби учнів, сприяє організації власних прийомів і темпу навчання, організації самоосвітньої діяльності, допомагає ліцеїсту створити програму само-

розвитку і активно реалізувати її. Для реалізації цих завдань учень самотійно визначає проблеми, над якими передбачається працювати, намічає заходи для самоосвітньої діяльності і самовиховання [2, с.37].

З 2005-2006 навчального року в навчальну програму впроваджено спецкурс для учнів 10-х класів з проблем психології: «Основи психології розвитку особистості».

На заняттях учням надається теоретична інформація з питань психічного розвитку особистісних якостей та на практиці відпрацьовуються уміння та навички самопостереження, самоаналізу сильних і слабких сторін особистості, самоорганізації, саморегуляції; розвиваються комунікативні здібності. Ліцеїсти беруть активну участь у дискусіях, отримують знання про те, як організувати і провести роботу з самовиховання та інше. Для стимулювання інтересу до самоосвітньої роботи ведеться словник психологічних термінів.

Учням ліцею регулярно надаються консультації з питань самоосвіти.

Науково-дослідницька робота учнів також сприяє формуванню компетентності самоосвіти та саморозвитку. На першому етапі наукової діяльності ліцеїстів самотійна робота в бібліотеці, робота з інформацією, здобутою в Інтернеті – все це підвищує рівень прагнення до відкриття і успіху, сприяє розвитку внутрішньої і пізнавальної мотивації.

Головною метою організації всього навчально-виховного процесу у ліцеї є прищеплення навичок самотійної роботи у різноманітних напрямках життєдіяльності учнів та підвищення рівня компетентності самоосвіти і саморозвитку, створення сприятливої атмосфери для освітньої діяльності, мотивації ліцеїстів до безперервного навчання та саморозвитку.

Література

1. Алфімов В. Сучасний український ліцей. Київ:1995.- С.50.
2. Родигіна І. Компетентнісно орієнтований підхід до навчання. Харків: «Основа», 2005. – С.37.

МОДЕЛЬ ФОРМУВАННЯ ІНФОРМАЦІЙНОЇ КОМПЕТЕНТНОСТІ ВИПУСКНИКА ЗАГАЛЬНОНАВЧАЛЬНОГО ЗАКЛАДУ

*Вознесенська Н.К.,
завідувач Красноармійським міським методичним кабінетом
Воробйова Т.В.,
заступник директора загальноосвітньої школи № 9*

XXI століття, яке по праву можна назвати епоєю інформаційного суспільства, вимагає нового типу освіти – “попереджувачого”. Навчання перетворюється в безперервне заняття впродовж життя. Фахівцем сьогодні вважається не той, хто хоч раз у житті навчився щось робити, як слід, а той, хто готовий до кардинальних змін у своїй професійній діяльності кілька разів впродовж життя.

Отже, для всіх членів суспільства зростає необхідність занурюватись у нові інформаційні потоки з метою підвищення кваліфікації, засвоєння нових видів діяльності.

У Національній доктрині розвитку освіти провідним напрямком розвитку освітньої галузі визначено “запровадження сучасних інформаційно– комунікативних технологій, які забезпечують подальше вдосконалення навчально-виховного процесу, доступність і ефективність освіти, підготовку молоді до життєдіяльності в інформаційному суспільстві.”

Отже, важливим завданням сучасної школи є мотивація учнів на необхідність оволодіння інформаційною компетентністю, тобто “вмінням самостійно шукати, аналізувати й відбирати необхідну інформацію, організовувати, перетворювати, зберігати й передавати її, володінням інформаційними технологіями, прийомами застосування комп’ютерної техніки” [1].

Не секрет, що людина з високим рівнем інформаційної компетентності досягає значних успіхів в професійній діяльності, набуває соціального досвіду, має шанс реалізувати свій творчий потенціал.

Тому, вважаємо, випускники загальнонавчального закладу повинні:

- знати довідково-бібліографічний апарат книги;
- вміти самостійно здійснювати пошук інформації;
- вміти користуватися новими інформаційними технологіями;
- вміти переробляти інформацію для здобування певного продукту;
- розуміти цінність інформації;

- усвідомлювати необхідність постійного звернення до різних джерел інформації;
- мати досвід застосування набутої інформації у навчальній, науковій, соціальній сферах.

Таким чином, задачі підготовки молодого покоління до життя в інформаційному просторі набувають загальнодержавного значення.

Особлива роль у прищепленні учням інформаційної культури належить педагогу. Його діяльність має бути комплексною, інтегрованою, систематичною, направленою на відпрацювання основних компонентів інформаційної компетентності, якими можна вважати:

- усвідомлений вибір джерел інформації;
- вільна орієнтація в інформаційному суспільстві, адаптація до нього;
- розуміння прочитаної чи почутої інформації;
- знання довідково-бібліографічного апарату книги;
- уміння користуватися алфавітним, систематичним каталогами, тематичними картотеками, бібліографічними вказівками;
- уміння пропагандувати книгу;
- уміння ставити питання і знаходити на них відповіді у різних джерелах інформації;
- уміння розрізняти важливу і другорядну інформацію, правдиву й помилкову;
- вміння користуватися новими інформаційними технологіями (комп'ютерними);
- уміння класифікувати документи;
- уміння опрацьовувати інформацію для отримання певного продукту;
- уміння аналізувати і критично ставитись до інформації;
- досвід самостійної обробки інформації і продуктивне її використання.

Для того, щоб робота у цьому напрямку була плідною, необхідно забезпечити певні умови, а саме:

- перетворити бібліотеку загальнонавчального закладу в інформаційний центр, який об'єднує всіх учасників навчально-виховного процесу і забезпечує своїм користувачам доступ до багатства інформаційних потоків;
- підготувати кадри (вчителів, бібліотекарів) для роботи в новому інформаційному просторі, організувати їх спільну діяльність;
- поповнити матеріально-технічну базу школи сучасним технічним обладнанням (комп'ютерами, телевізорами, відеоапаратурою, тощо);

- мати доступ до Всесвітньої електронної мережі (Internet).

Принцип технологічного підходу дозволяє розглядати формування інформаційної компетентності учня як педагогічну технологію, що включає певну сукупність методів і засобів, шляхів, які забезпечують досягнення оптимального результату. Мова йде про популяризацію книги, культуру читання, виховання уважного читача, інформаційну грамотність. Розглянемо детальніше кожен з цих компонентів.

Популяризація, пропаганда книги – важливий аспект інформаційної культури. В методичному арсеналі педпрацівників – інформаційні хвилини – подання художніх творів, наукових та науково-популярних книг на уроках, рекомендація книг для позакласного, самостійного читання, випуск інформаційних бюлетенів та газет, літературні години, коментоване читання книг, презентація цікавих видань, конференції за книгою, лекторії, тематичні книжкові виставки, позакласна та індивідуальна робота.

Однією з головних складових інформаційної культури є формування культури читання учня.

“Культура читання” - комплекс навичок роботи з книжкою, який включає свідомий вибір тематики, системність і послідовність читання, а також уміння знаходити потрібну літературу за допомогою бібліографічних посібників, користуватись довідково-бібліографічним апаратом, максимально засвоювати та глибоко сприймати прочитане (тезування, конспектування, анотування, рецензування), бережно ставитись до друкованих творів. Культура читання-складова частина культури інтелектуальної праці, навчання та самоосвіти” [2].

Формування культури читання – процес кропіткий, триває постійно: і під час роботи на уроках, і на заняттях факультативів (“Основи бібліографічних знань та робота з книгою”, “Основи бібліотечної справи та бібліографії”, тощо), і в позакласній діяльності. На допомогу вчителю сучасною методикою розроблений та накопичений багатий інструментарій (алгоритми, пам’ятки, схеми).

Не менш значущий компонент інформаційної культури – виховання уважного читача, створення в школі культури художньої книги як невичерпного джерела народної мудрості, духовних цінностей, моральних чеснот.

За висловом С.Я. Маршака, щасливий той вчитель, якому вдається легко й вільно перейти з учнями від простого читання до читання свідомого та вдумливого, а звідси – вивченню й аналізу зразків художньої літератури без втрати тієї насолоди, яку дає людині мистецтво.

Засвоєння багатства літературного спадку є невід'ємною частиною загального культурного фундаменту, необхідного для формування всебічно розвинутої особистості.

Найбільш складним аспектом інформаційної компетентності, на наш погляд, є формування та розвиток інформаційної (комп'ютерної) грамотності.

Інформаційна грамотність – це знання, уміння, навички в галузі інформатики, які необхідні кожній людині для ефективного використання у своїй діяльності комп'ютерних технологій.

Важливими компонентами інформаційної (комп'ютерної) грамотності є знання про застосування електронно-обчислювальних машин у різних сферах виробництва, культури, освіти, а також про ті зміни у діяльності людини, які з ним пов'язані; знання функціональних можливостей комп'ютерної техніки; володіння сучасними програмними засобами. Завдання педагога – формувати в учнів вміння використовувати комп'ютер при написанні та редагуванні текстів, пошуку інформації, малюванні, тощо; складати прості програми, алгоритми розв'язання задач.

Інформаційна (комп'ютерна) грамотність формується у стислий термін та змінюється з розвитком комп'ютерної техніки і програмного забезпечення.

Показником результативності роботи вчителя з формування інформаційної компетентності є успіхи учнів, що проявляють гнучкість і творчий підхід до пошуку потрібної інформації, вибору видів запису, способів читання, вміють застосовувати традиційні бібліотечно-бібліографічні та електронні інформаційно-пошукові засоби у самоосвітній діяльності, відтворюють отриману інформацію у вигляді повідомлень, рефератів, проектів, навчально-дослідницьких робіт, беруть участь у дебатах, вільно дискутують з опонентами, спираючись не тільки на власний життєвий досвід, а й на авторитетні думки відомих вчених, письменників, поетів, тощо.

Завжди дуже важливо мати уяву про ефективність проведеної роботи. Стан формування інформаційної компетентності можна вивчати на підставі таких показників:

- уміння шукати інформацію у різних джерелах інформації;
- уміння аналізувати отриману інформацію;
- уміння відбирати необхідну інформацію;
- уміння використовувати сучасні інформаційні технології;
- уміння перетворювати інформацію;
- уміння зберігати інформацію;
- уміння передавати інформацію;

- уміння стисло узагальнювати та систематизувати отриману інформацію;
- уміння застосовувати інформацію для індивідуального розвитку та самовдосконалення;
- комп'ютерна грамотність.

Оціночна шкала допоможе визначити рівень сформованості інформаційної компетентності випускника, результативність спільної роботи педагога, бібліотекаря і учня, вчасно вжити корекційні заходи, прийняти рішення про наступні кроки, оперативно регулювати і проектувати подальший розвиток інформаційної компетентності учнів.

Література

1. В.І. Свистун. Структура управлінської компетентності фахівців аграрників //Освіта Данбасу. – 2005. - № 5-6. - с.81
2. Н.І. Гендина, Н.І. Колкова, І.Л. Скипор, Г.А. Стародубова. Формування інформаційної культури особистості в бібліотеках і освітніх закладах //Шкільна бібліотека. – 2006. - № 3. - с.63

СЕКЦІЯ 3

МОДЕЛІ КОМПЕТЕНТНОГО ВИПУСКНИКА НАВЧАЛЬНИХ ЗАКЛАДІВ НОВОГО ТИПУ

МОДЕЛЬ ОСОБИСТОСТІ ЛІЦЕЇСТА

Алфімов В.М.,

*декан факультету підвищення кваліфікації керівних кадрів,
директор ліцею при Донецькому національному університеті,
доктор педагогічних наук, професор*

Нова система освіти України вимагає не тільки досягнення нового рівня теоретичних знань, але і перетворення педагогічної практики в завчасно передбаченому, прогностично обґрунтованому напрямі. При цьому особливе значення набувають питання побудування моделей об'єктів, які вивчаються, і серед них - модель особистості школяра як кінцевого результату і мети функціонування навчально-виховних систем на різних етапах розвитку, бо як відомо, чітко задані цілі дають можливість наукового прогнозування всіх останніх параметрів педагогічних об'єктів, осмисленню підходів до конкретних педагогічних явищ і процесів у їх специфіці.

У сучасній педагогіці поки що немає моделі ліцеїста, як немає моделі школяра взагалі, хоча спроби розробки останньої приймалися на різних етапах розвитку і становлення загальноосвітньої школи. Цільові установки школи осмислювалися в основному стосовно конкретно-історичних обставин розвитку суспільства, їх конкретизації, які переломлені і виражені у навчально-виховній роботі з врахуванням політичних, соціальних і педагогічних завдань, що висовувались (Л.М.Арсен'єв, Б.Ф.Корольов, А.І.Піскунов та інші.). Пошуку критеріїв і показників результатів роботи школи присвятили свої праці І.Д.Зверев, В.В.Краєвський, І.Л.Лернер, І.С.Мар'єнко, П.І.Ставський тощо.

Праці цих та інших дослідників вносять серйозний науковий вклад у розробку цілей педагогічної діяльності. У той же час ці дослідження не враховували того, що школа реалізує конкретний динамічний комплекс соціальних і виховних функцій, аналіз яких потребує комплексного підходу, врахування зворотного зв'язку - впливу самої школи на деякі суспільні процеси, цільову орієнтацію окремих соціальних інститутів: сім'ю, вищі навчальні заклади, різні типи загальноосвітніх шкіл тощо. Поки що ці інститути у реалізації своїх завдань рухаються навромацьки.

Моделювання сьогодні широко використовується і у науці, і у техніці, і на виробництві, і навіть у повсякденному житті. Модель служить головним чином для здобуття наочних уявлень про інші об'єкти.

Моделювання - це відтворення властивостей об'єкту, який досліджується, на спеціально побудованому за відповідними алгоритмами його аналогу. Цей аналог і називається моделлю (В.А.Штофф).

У науці виділяються суттєві речові і мисленні типи моделей. Речові моделі допускають предметне перетворення, мислені лише мислене перетворення. Перший тип підрозділяється на три підтипи: 1) моделі, які відображують просторові особливості об'єктів (наприклад, макети); 2) Моделі, які мають фізичну подібність з оригіналом (наприклад, модель греблі); 3) математичні і кібернетичні моделі, які відображають структурні властивості об'єктів. Мисленні моделі діляться на: 1) образно-іконічні (креслення, малюнки, кулі, стержні і т.п.); 2) знакові моделі (наприклад, формула алгебраїчного рівняння і т.п.).

Але, як вважає В.А.Штофф, моделі - це не прості замісники об'єктів. Умови створення моделі такі, що "у ній виділені і закріплені у її елементах і відносинах між ними суттєві і необхідні зв'язки, які утворюють цілком відповідну структуру" (1,281).

Моделі - це форма абстракції особливого роду, у якій суттєві відношення об'єкта закріплені у зв'язках, які наочно сприймаються і уявляються. Це своєрідна єдність одиничного і загального, при якій на перший план висунуте загальне, суттєве.

Слід підкреслити, що наочно-образний вираз суттєвих відношень дійсності не є акт їх елементарного і первинного почуттєвого сприйняття. Моделі і пов'язані з ними уявлення є продуктами складної пізнавальної діяльності, яка включає перш за все мисленну переробку вихідного почуттєвого матеріалу. Моделі виступають і як продукти, і як засіб здійснення цієї діяльності.

Що до використання моделі у педагогіці, то слід погодитись з Л.М.Фрідманом, який вказує, що "маючи на увазі педагогічні цілі, доцільно розглядати модель і моделювання у широкому смислі" (2,25). Даючи визначення моделі у широкому смислі Л.М.Фрідман пише: "Моделлю деякого об'єкта А (оригіналу) називається об'єкт В, у якомусь відношенні подібний (аналогічний) оригіналу А, обраний чи побудований суб'єктом (людиною) К в крайньому разі для однієї із наступних цілей: 1) заміна А у деякій мисленій (уявленій) чи реальній дії (процесі), виходячи із того, що В більш зручно для цієї дії у даних умовах (модель-замісник); 2) створення уявлення про об'єкт А (реально існуючий чи уявлюваний) за допомогою об'єкта В (модель-уявлення); 3)

тлумачення (інтерпретація) об'єкту А у вигляді об'єкта В (модель-інтерпретація); 4) дослідження (вивчення) об'єкта А за допомогою об'єкта В, за допомогою вивчення об'єкта В (модель дослідницька).

Для того, щоб модель була придатною для цілей, які указані, вона повинна мати відповідні цим цілям ознаки (2,25-26).

Для будування моделі особистості ліцеїста можна обрати різноманітні об'єкти: навчальні плани, навчальні програми, думки експертів тощо. Дослідження якостей ліцеїста допомагає оцінити засвоєння і використання низки знань і навичок, виділити важливі якості, які йому потрібні як майбутньому досліднику, вченому. Експертні оцінки дають чимало нової інформації для рішення практичних завдань у процесі їх підготовки до науково-практичної діяльності.

Поставивши завдання описати модель учня сучасного ліцею як цілі виховання, зробимо спробу дати визначення поняттю "ліцеїст", яке вважаємо доцільно розглядати у співвідношенні з поняттям "школяр", так як вони мають як загальні, так і відмінні риси.

Школяр - учень школи. Сучасна загальноосвітня школа дає можливість учню здобути загальну середню освіту, яка відповідає вимогам суспільного і науково-технічного прогресу; оволодіти глибокими і міцними знаннями основ наук; розвинути прагнення до безперервної освіти, удосконалити вміння поповнювати знання і використовувати їх на практиці; розвинути у кожного здібності і дарування. Вона також формує у школярів гідне ставлення до загальнолюдських і національних цінностей; сприяє самовихованню моральних якостей і готує до свідомого вибору професії.

Ліцеїст - учень одного із типів загальноосвітньої школи-ліцею. Ліцей, реалізуючи завдання загальноосвітньої школи, має свої специфічні цілі, які передбачають підготовку школярів до науково-практичної діяльності (3,27). Здійснюючи цю мету, ліцей озброює учнів глибокими теоретичними знаннями, вводить їх у світ професії науковця, дослідника, спонукає до занять дослідництвом, розвиваючи вміння аналізувати, узагальнювати, класифікувати явища, події, факти. Ліцей включає учнів у навчально-дослідницьку і науково-дослідницьку діяльність, яка є органічною частиною навчально-виховного процесу, тим самим готуючи їх до наукової роботи, як майбутньої професії. Ліцей, таким чином, стає навчальним закладом цільової професійної підготовки.

Суміжними обов'язками школярів і ліцеїстів виступають: систематичне і глибоке оволодіння знаннями і практичними навичками; підвищення культурного рівня; участь у суспільнокорисній справі; самообслуговування, участь у громадському житті колективу; збере-

ження і укріплення власності школи і ліцею; нетерпимість до антигромадянських проявів тощо.

Ліцеїст практично здійснює думки школярів у підготовці до професії дослідника, реалізує їх очікування у цьому, розвиває ціннісні орієнтації, змінює особистісну позицію, яка визначає особливості їх життєдіяльності на цьому життєвому етапі. Ліцейський період життя - це в основному накопичення потенцій для майбутнього навчання у вищому навчальному закладі, у якому ще більш будуть розвинуті і науковий світогляд, і знання, і уміння вести науково-дослідницьку роботу, на новий більш високий рівень вийде готовність до творчої діяльності у науці.

Розгляд поняття "ліцеїст" дає підставу для формування його моделі як особистості дослідницького типу. Одночасно підкреслимо, що модель особистості художнього типу потребує розгляду специфіки художньої діяльності. Щоб розробити модель ліцеїста як творчої особистості дослідницького типу важно необхідно проаналізувати сутність наукової діяльності.

Характеризуючи природу науки, Б.М.Кедров ідкреслював:"Наука і перш за все система знань про предмет, який нею вивчається резюмовані у наукових поняттях. Разом з тим вона є і специфічна форма людської діяльності. При цьому система знань (понять) і форма діяльності це теж не різні речі, а відбиття однієї і тої ж сутності науки як особливого соціального інституту"(4,244).

Смисл діяльності вченого, основа всіх його домагань - добування нового знання. Однак не всяке знання може бути науковим. С.Б.Кримський, розробляючи типологію знання, відмічає різницю між щоденним і науковим знанням, підкреслює, що щоденне знання характеризується тяжінням до появи абстрактного змісту через наочні образи і моделі, які запозичені із життєвого досвіду, із сфери щоденних дій людини. У щоденному знанні створення істини асоційовано з самоусвідомленням суб'єкта і не підноситься до рівня надособистісних, "холодних суттєвостей" науки. Воно більш, ніж будь-яке інше знання, сполучає віру у істинність з можливістю помилки(5,17).

Щоденне знання опосередковує емпіричний рівень науки і виступає як вимога "здорового глузду" на її теоретичних рівнях.

Конкретне наукове знання окреслюється вимогами однозначності, емпіричної обґрунтованості і кількісної відповідальності. Для нього характерне використання каузальної матриці, введення стандарту достовірності, канонів пояснення і описання, а також правил осмисленості. Наукове знання відрізняється від щоденного специфічним феноменом кумулятивності (згущення і оптимізації) інформації.

Ідеалом наукового знання є сполучення методологічно чіткої і логічно алгоритмізованої теоретичної системи з добутиим емпіричним матеріалом. Основною формою логічної побудови наукового знання виступає теорія як особливий вид знання із принципів (5,58- 59).

Наукові знання є результатом творчості дослідника. Їх виникнення - складний процес, який охоплює численні соціальні і психологічні фактори.

Проблема наукової творчості як і творчості взагалі давно хвилює фахівців. Серед основних напрямків розробки цього феномену - розгляд творчості як властивості, якості відбиття (відбиттєва концепція творчості), як особливого виду становлення, розвитку (діалектична концепція), як особливого стохастичного процесу (антиентропійна, а потім - сінергійна інтерпретація творчості); як основа розвитку, руху, зміни (концепція Я.А.Пономарьова).

Аналізу творчості як діяльнісного феномену присвятили свої роботи А.Т.Шумілін, В.І.Білозерцев, М.А.Слепнев, В.Ф. Овчинников, Л.В.Яценко, М.Н. Морозов та інші. У них з'ясовуються мотиви, умови, етапи, форми, рівні, ситуації, характер суб'єктів творчості.

Важливою специфікою сучасного моменту дослідження творчості стає онтологічний аналіз. Онтологічний зріз творчості припускає існування інших корінь, ніж тільки людська активність, та інших її характеристик, ніж соціальна активність. В онтології досліджуються форми зміни матерії, її структурні рівні, елементи, із яких складається будь-яке явище, в тому числі і людина, суспільство, свідомість. При цьому людське, соціальне не елімінується із онтологічного, але досліджуються під особливим кутом зору, а саме з боку їх природно-історичного наповнення.

На нашу думку, творчість людини - комплексний феномен, у якому у органічній єдності переплелися і природний і соціальний фактори. В той же час, ми стоїмо на позиції, що сформувати творців не можна (хоча кожна людина від природи творець); "ген творчості" можна розвинути, склавши для цього необхідні умови. Кожна людина від народження має відповідний творчий потенціал, який виражений у задатках - типологічних якостях нервових процесів.

У останній час все більше дослідників звертають увагу на те, що творчість пов'язана з створенням нового, оригінального продукту. Творчість являє собою виниклу у праці здатність людини із матеріалу, який доставляє дійсність, створювати (на основі пізнання закономірностей об'єктивного світу) нову реальність, яка задовольняє численним суспільним потребам. Види творчості визначаються характером ство-

рювальної діяльності (творчість винахідника, організатора, наукова і художня творчість і т.п.(Моляко В.О.).

В психологічному плані є першочергово важливим те,що творчість, процес творчості переживаються суб'єктивно. Як підкреслюї В.А.Моляко: "Якщо з філософської, соціально-політичної точок зору має смисл вважати творчістю тільки те,що пов'язане з створенням ніколи раніше не існуючого нового продукту, то з психологічної сторони важливо якраз те, що мова може йти про створення чого-небудь нового для даного суб'єкта, про суб'єктивну новизну. Адже у повсякденній практиці, а особливо в практиці засвоєння дитиною-дошкільником, школярем, молодим працівником нових понять, рішень завдань, які є для нього новими, ми часто маємо справу якраз з творчістю, яка відображає процес створення для даного суб'єкта цінностей - у вигляді понять, знань, умінь, рішень завдання, створення деталі і т.д. В цьому смислі ми можемо говорити про творчість людини, яка проявляється у його ігровій, навчальній, трудовій діяльності.

Ось чому важливо,щоб у психологічному визначенні творчості був відображений саме цей момент суб'єктивної значимості: творчість є діяльність, яка сприяє створенню, відкриттю чого-небудь для даного суб'єкта невідомого" (6,20).

З такою думкою можна погодитись, якщо вести розмову про те, що суб'єкт відкрив чи створив це що-небудь нове для нього, раніше невідоме, за власним методом, а не за допомогою із зовні. Щоб таке стверджувати необхідно чітко знати, що школяр дійсно самостійно виводить нове знання із сукупності йому відомих. Тут також стає і інше питання: чи можна вважати творчістю дію за зразком? За великим рахунком це вже не творчість.

У розгляді проблем творчості особистості і перш за все творчості школяра юнацького віку нам більш імпонує так званий продуктивний підхід. Продуктивний підхід - метод аналізу творчості на основі наявності продукту творчої діяльності. На відміну від результативного підходу до творчості, який, як вже було сказано вище, встановлює наявність нового результату, продуктивний підхід диференціює продукт творчої діяльності за двома критеріями: суспільної чи особистісної значимості здобутого результату.

Суспільнозначимий продукт - це вироблений творцем результат, який має значення для суспільства і для середовища, яке оточує особистість. Суспільнозначимий продукт (ідеї, розробки тощо), дозволяє творцю бути суб'єктом розвитку інших людей. Особистіснозначимий творчий продукт впливає на самого творця, на його розвиток. Він показник першого якісного стану розвитку особистості як творця.

Ліцеїст, як свідчить аналіз, може мати творчі досягнення, які дозволяють говорити про нього як розвинуту творчу особистість. У таких старшокласників є цікаві дослідницькі роботи, книги, аналітичні статті тощо.

Сучасний ліцеїст це не тільки творчо обдарована особистість, яка здатна в перспективі генерувати нові наукові ідеї, але і інтелектуально обдарований старшокласник. Як пишуть В.Е.Чудновський і В.С.Юркевич: "Не слід гадати, що науці і навіть мистецтву потрібні тільки і єдино творчі особистості. Ні, потрібні і "хранителі вогню, які передають досвід поколінь, і які вміють точно і бережливо цей досвід зафіксувати, засвоїти і без переключень передати"(7,48).

Інтелектуально обдаровані люди, як правило, проявляють високий рівень готовності до генерації ідей (креативності, в вузькому значенні цього терміну, або дивергентному мисленні)(8,37). М.А.Холодна, досліджуючи психологічні механізми інтелектуальної обдарованості, приходять до висновку, що інтелектуальна продуктивність, і індивідуальні способи сприйняття дійсності, і креативність - це різні форми прояву інтелектуальних здібностей, так як всі ці аспекти роботи інтелекту мають пряме відношення до успішності розв'язання тих чи інших проблемних ситуацій (за рахунок більш зрілих відображаючих когнитивних засобів, більш досконалих засобів побудування ментальної картини ситуації, більшого різноманіття і оригінальності і контексту її осмислення)(8,37).

Ми погоджуємося з М.А.Холодною, що інтелектуальна обдарованість - це, безумовно, не дар (як, втім, не продукт соціалізації), а результат довгого внутрішнього процесу вибудовування і зросту індивідуальних когнитивних ресурсів особистості, спрямованість якого визначається специфічними формами організації пізнавального досвіду людини, який характеризує унікальність складу його розуму (8,39). Із генія інтелектуал не виростає, але із інтелектуала виростає геній.

Для розробки моделі особистості ліцеїста важливо виділити якості, які можуть бути притаманні творцю науки. Ця проблема давно хвилює дослідників. Вони аналізують біографії, автобіографії, мемуари та інші літературні твори, які містять самовизнання видатних людей - художників, вчених, винахідників.

Так у зарубіжних психологічних дослідженнях складені цілі "списки здібностей творчої особистості". Наприклад, американський психолог К.Тейлор вказує такі риси творця: прагнення завжди бути на передньому краї; незалежність і самостійність; схильність до ризику; активність; допитливість; невтомність у пошуках; незадоволеність іс-

нуючим (методами, традиціями), що викликає незадоволеність оточуючих; не просто заперечення, а прагнення змінити існуюче; нестандартність мислення; готовність приймати рішення; дар спілкування; талант передбачення (9,39).

Другий зарубіжний дослідник Дж.Холтон сформулював п'ять особливостей геніального вченого, до яких він: 1)глибину осягнення наукових проблем; 2)незвичайну ясність думки, яка проявляється у чіткості постановки наукових проблем і "мислительних експериментів"; 3)феноменальне вміння спіймати майже непомітні сигнали на грані "шуму" у будь-якій експериментальній ситуації; 4)настирність, енергію, повну самовіддачу і абсолютну залученість в улюблену галузь науки; 5)уміння створити навколо себе своєрідну атмосферу, яку важливо описати (10,373).

Такі характеристики можна продовжувати, але слід зазначити, що у науковій літературі поки що немає достатнього матеріалу для того щоб дати дельний опис вмінь і навичок, які можуть бути засвоєні обдарованими дітьми.

Втім, розглянуте дає можливість, зважаючи на вік старшокласників, мету сучасного українського ліцею говорити про таку "ідеальну" модель особистості ліцеїста: це особистість, яка має яскраво виражену спрямованість здобуття наукових знань, генерування нових ідей при розв'язанні навчально-творчих і дослідницьких задач, знає історію і сьогоденні тенденції розвитку предмета дослідження, володіє значним обсягом інформації, має критичне мислення, почуття нового, високу допитливість, установку на сприйняття оригінального, незвичайного, вміє встановлювати причинно-наслідкові зв'язки, робити висновки, аналізувати інформацію, будувати гіпотези, чутлива до протиріч, організована, настирна у досягненні мети, здатна до інтуїції, передбачення, фантазування, відкритого спілкування з колегами.

Література

1. Штофф Е.А. Моделирование и философия.-М.,-Л.,1966
2. Фридман Л.М. Наглядность и моделирование в обучении.-М.:Знание,1984
3. Положення про середній загальноосвітній навчально-виховний заклад // Збірник законодавчих та нормативних актів про освіту. Випуск 1:Київ,1994
4. Кедров Б.М. Ленин и революция в естествознании XX века.-М.,1969.
5. Крымский С.Б. Научное знание и принципы его трансформации - 1974

6. Моляко В.А. Психология решения школьниками творческих задач.- К., 1983
7. Чудновский В.Э., Юркевич В.С. Одаренность: дар или испытание.- М., 1990
8. Холодная М.А. Психологические механизмы интеллектуальной одаренности.// Вопросы психологии, 1993, № 1
9. Teylor C.W. How many types of giftedness can your program toler – "I of creative benavior"-1978. Vol.12.№ 1.
10. Holton G. On trying to undestand scientific genins.- The them component in scientific thought. Austir. 1973

ПРОБЛЕМЫ ИЗМЕРЕНИЯ КОНЕЧНЫХ РЕЗУЛЬТАТОВ БАЗОВОГО ОБРАЗОВАНИЯ

Чернышева Р.И.,

заведующая кафедры естественно–научных дисциплин и методики их преподавания Донецкого обласного института последипломного педагогического образования, кандидат химических наук

Проблематика измерения конечных результатов деятельности образовательной отрасли приобрела высокую актуальность в связи с развернутым процессом реформирования общего среднего образования. В рамках широкого комплекса приоритетных мер модернизации, нацеленных на смещение акцентов управления учебным процессом по достигнутым результатам и расширение самостоятельности, вариативности деятельности его участников, основное внимание будет уделяться обоснованию модели выпускника 12 – летней школы, а также системы показателей, характеризующих качественное достижение поставленных целей. Конечный результат любого действия – это не то, что под ними понимает субъект этого действия, а то, что о них полагают «потребители» внешних эффектов, экспертное сообщество, наука. Это означает, что в расчет принимается ограниченная рациональность любого субъекта, которая учитывает лишь некоторые результаты, а не опирается на их совокупность.

Образовательная деятельность как процесс формирования модели поведения, ценностей, знаний, умений и навыков не исчерпывается только деятельностью педагогического коллектива учебного заведения. В этой деятельности активно участвуют семьи, референтные группы, средства массовой информации, сам учащийся (самообразование). Вместе с тем роль учебных заведений как организаций специализирующихся на образовательной деятельности, является ведущей как в получении научно-обоснованных знаний, так и в формировании

компетентностей, моделей поведения передачи ценностей [3]. Исходя из этого, конечные результаты деятельности отрасли образования можно выразить в следующих трех измерениях, отражающий изменения, произошедшие с учащимися:

1) когнитивные конечные результаты (полученный объем и уровень знаний, умений);

2) экономические конечные результаты (приобретенный человеческий капитал);

3) социальные конечные результаты (приобретенный социальный капитал).

Первое из них отражает познавательный компонент учебной деятельности, как основу для правильной ориентации в мире, второе – соответствие структуры и объемов знаний и навыков спросу на квалификацию работников, предъявляемому рынком труда, третье – уровень социализации учащихся, обеспечиваемый практическим использованием учащимися тех моделей поведения и проявлением тех ценностей, которые были ими усвоены.

В трактовке понятия «человеческого капитала» существуют две тенденции: узкая и расширенная. В соответствии с первой, человеческий капитал какого либо индивида – это условная количественная величина, равная доходу, который он получает. Иными словами, это та сумма денежных средств, доход от которых равняется получаемой этим индивидом заработной плате. В соответствии с расширенной трактовкой – это понятие близко к понятию «человеческого потенциала» когда достигнутые индивидуальные экономические результаты выступают только одним из его проявлений. Первоначально предлагается пока использовать узкую трактовку термина к измерению конечного результата образования.

Понятие «социального капитала», которым обладает индивид, используется для обозначения разнообразных связей с другими индивидами, группами, организациями, которыми он может воспользоваться для реализации своих интересов. Таким образом социальный капитал индивида обусловлен степенью его социализации, включенности в общество.

Сопоставим сформулированные положения с ценностно-смысловыми установками сегодняшних школьников [1]. Все ценности с позиции Е.В. Бондаревской можно подразделить на ценности, определяющие отношения между людьми, - это гуманность, справедливость национальное согласие; ценности, определяющие отношение общества к личности, - это жизнь, свобода мысли, свобода совести; ценности, определяющие отношение личности к государству- это на-

род, национальное самосознание, общество; ценности, отражающие отношение человека к самому себе, - это собственное достоинство, духовность, самостоятельность. Легко увидеть, что сформулированные выше положения, отражающие подход к измерению конечных результатов образования, нашли отражение в ценностных позициях учащихся.

В рамках рассматриваемого подхода к конечным результатам деятельности, учреждений образования предлагается система индикаторов [4].

1. Индикаторы когнитивных результатов – данные на базе системы государственного внешнего тестирования, анализ динамики оценок учащихся. Важно отметить, что такой механизм измерения дает возможность замера только на финальной стадии обучения. Динамика этого компонента от поступления в начальную школу до завершения полного среднего образования или на промежуточных ее этапах остается не измеряемой. Поэтому высказывается мысль о целесообразности в дальнейшем ввести систему национального тестирования для «рубежных» классов, означающих переход от одной ступени общего образования к другой. Важно отметить, что когнитивный компонент конечных результатов образования вполне измерим, а трудности его измерения имеют организационно – экономический характер.

2. Индикатор человеческого капитала выпускников каждого учебного заведения может быть получен, если систематическим (ежегодно или раз в 3-5 лет) получать сведения о заработной плате (доходах) выпускников. Если в учебном заведении налажены тесные связи с выпускниками, трудность расчета индикатора снижается.

3. В вопросе оценки социального капитала в аспекте влияния на него уровня образования единого мнения нет [2]. Как пример могут использоваться данные о масштабах и динамике правонарушения, совершенных лицами с неполным средним или полным средним образованием.

Для корректного применения рассмотренных групп показателей с целью совершенствования работы образовательных систем разных масштабов следует брать во внимание тот факт, что конечные результаты не могут быть достоверно оценены сразу после завершения образования на той или иной из его ступеней. В полной мере их качество может быть оценено лишь после значительного времени.

Литература

1. Бондаревская Е.В. Личностно – ориентированный подход как основной путь модернизации общества // Воспитание как встреча с личностью. Ростов н/Д., 2006. Т2, с.336.

2. Coleman I.S. Social Capital in the Yreation of Human Capital // American journal of sociology. 1988. V94. pp. 96-120.

3. Дьяченко Н.В. Личностно – ориентированный урок: научно – методические аспекты внедрения в образовательную практику школы // Инновации в образовании. 2007. №2 с. 30-35.

4. Тамбовцев В.Л. Конечные результаты отрасли образования и проблемы их измерения // Вопросы образования. 2006. №1. с. 5-24.

ШКОЛА ЖИТТЄТВОРЧОСТІ В КОНТЕКСТІ СУЧАСНИХ ОСВІТНІХ ВИМОГ: УПРАВЛІНСЬКИЙ АСПЕКТ

Вознюк Л.В.,

*старший викладач кафедри методології освіти і управління
Дніпропетровського обласного інституту післядипломної
педагогічної освіти*

Постановка проблеми. Державна політика в галузі освіти передбачає виховання відповідального громадянина України, який би примножував інтелектуальний ресурс країни, забезпечував її розвиток та становлення як демократичної держави європейського вибору. Відповідно до цього мають змінитися не тільки педагогічні технології, а й зміст освіти, ідеологія самої школи в цілому. Однією із перспективних моделей розвитку шкільної освіти є концепція життєтворчості, яка, на наш погляд, здатна розв'язати важливі завдання, які постали перед Людиною, суспільством у ХХІ столітті. Особливе значення при цьому в системі шкільної освіти набуває управління процесами таких змін як системоутворюючий фактор, що забезпечує трансформацію традиційної педагогічної системи в інноваційну.

Розробленість проблеми. Проблеми управління інноваційними процесами в закладах освіти досліджують вітчизняні та зарубіжні вчені Л.М.Ващенко [28], Л.І.Даниленко [48], В.Сгадова [194], О.Г. Козлова [89], О.І.Мармаза [120], Касьянова [85], Ю.А.Конаржевський [93], В.С.Лазарев [108], О.М.Моїсєєв [181], М.М.Поташник [173], К. Ангеловські [6]. В їхніх дослідженнях систематизовано досвід управління інноваційними процесами, виділено цільовий аспект такого управління. На думку вчених, головною метою в управлінні інноваційними процесами є задоволення нових суспільних потреб у наданні якісної освіти, тому й керівництво такою діяльністю вимагає від системи управління суттєвих змін як у змісті, так і в технологіях управлінської праці. Такі ідеї стали передумовою дослідження. Теоретичним підґрунтям проблеми життєтворчості стали праці Л.В.Сохань, Р.А.Ануфрієвої,

Л.Д.Беха, І.Г. Єрмаков, В.Ф. Паламарчук, Г.М. Несен, Г.М. Сагач, В.І.Цимбалюк.

Мета дослідження. Розкрити значення педагогіки життєтворчості для оновлення вітчизняної шкільної освіти та з'ясувати основні механізми управління впровадженням ідей життєтворчості в практику роботи сучасної школи.

Завдання дослідження. Визначити провідні ідеї педагогіки життєтворчості, які суттєво відрізняються від традиційної освітньої парадигми та з'ясувати основні управлінські етапи переходу на нову освітню модель.

Сучасний світ вимагає конкурентноспроможної, адаптивної особистості, яка може діяти при будь-яких умовах. Разом з тим, така модель особистості ще не гарантує конструктивізму в діяльності людини. Концепція життєтворчості з її яскраво вираженим самоактуалізуючим началом акцентує увагу на ціннісному аспекті життя людини. Адаптивність як характеристика здатності змінюватися може бути активною або пасивною. Пасивна характеризує людину пристосування, а активна - людину дії.

Чим же відрізняється школа життєтворчості від традиційної школи? Візьмемо цільовий аспект. У звичайній школі особистість готується до життя. Але учень уже сьогодні прагне самовиразитися й чимось самоствердитись. Якщо цього не відбувається в школі, він самоутверджується поза її межами й далеко не в кращому вигляді. У школі життєтворчості особистість активно життєдіє в освітньому просторі школи. Тут вона проектує своє життя, замислюється над природою людського буття, визначає своє місце в ньому. Шкільний освітній простір має можливість вибору форм самовираження через усі сфери шкільного життя: навчально-виховний процес, позаурочна діяльність тощо. Зміст знань у традиційній школі характеризується відірваністю від життя, затеоретизованістю, відсутністю зв'язку із практичним життям. У школі життєтворчості знання мають практичне спрямування, відзначаються інтегрованим характером їхнього змісту. Вони стають сутнісною складовою особистості, визначають її поведінку, творчий потенціал, характер дій. Дидактичний аспект традиційної школи зорієнтований на засвоєння знань, тоді як у школі життєтворчості знання адаптуються до творчої практичної діяльності учня. І це стосується не тільки занять з життєтворчості, а й усіх інших навчальних дисциплін.

Візьмемо виховний аспект. У традиційній школі до цього часу спостерігається розмитість цінностей у вихованців, і однією із суттєвих причин є світоглядні стереотипи вихователів. У школі життєтворчості утверджується багатоманітність духовного світу вихованців через

пріоритет гуманістичних цінностей у світогляді педагогів і відповідно в організації навчально-виховного процесу. Таким чином, якщо говорити про модель випускника, то традиційна школа зорієнтована на особистість — носія знань, а школа життєтворчості на особистість творця свого життя. Як відомо, носії інформації у своїй переважній більшості виступають у ролі пристосуванців до змін, у них переважає споживацька життєва позиція. Тоді як особистість Творець - це людина, яка здатна нести відповідальність за себе, державу, людство в цілому. Це людина з інноваційним типом мислення, яка здатна творчо розбудовувати свій власний життєвий простір і позитивно впливати на зовнішнє середовище, гармонізуючи його та конструктивно змінюючи. Це самодостатня самоактуалізуюча особистість.

Важливе значення в процесах переходу на нову життєтворчу модель шкільної освіти відіграє система внутрішкільного управління. Виступаючи важливим системоутворюючим фактором, внутрішкільне управління виступає своєрідним індикатором переходу на концепцію життєтворчості. Аналіз наукових джерел переконує, що ефективність управління інноваційною діяльністю, насамперед, залежить від глибокого знання природи інноваційних процесів, специфіки їхньої життєдіяльності, динаміки розвитку, критеріїв ефективності та пріоритетів у регулюванні інноваційної діяльності. Звідси важливого значення набуває стратегія розвитку інноваційного простору школи. Якщо на державницькому рівні це поняття визначається інноваційною стратегією розвитку національної освіти, то на рівні школи воно проявляється в ціннісних орієнтаціях внутрішкільних інноваційних процесів, функціональній ефективності суб'єктів педагогічного процесу школи, рівні розвитку навчального закладу. Тому стратегія розвитку освітнього простору школи розглядається нами як важлива умова ефективності інновацій на шляху реалізації педагогіки життєтворчості. Під поняттям інноваційний освітній простір школи ми розуміємо систему внутрішкільних інноваційних процесів, їх організацію та протікання, що характеризуються стратегією змін, спрямуванням нововведень і вказують на рівень розвитку школи як складної відкритої соціально-педагогічної системи.

Стратегія розвитку освітнього простору школи формує інноваційне середовище навчального закладу, яке не тільки забезпечує необхідні умови для інноваційної діяльності, а й створює інноваційний клімат. Під інноваційним середовищем учені розуміють високий культурний рівень суб'єктів навчально-виховного процесу, можливість залучення науковців-консультантів з інноваційної роботи, тісну співпрацю з вузами. Ми трактуємо це поняття як сукупність умов, факторів, які впливають на якість інноваційних процесів у загальноосвітньому навчальному закладі, і найбільш

повно характеризуються рівнем життєвої компетентності всіх суб'єктів навчально-виховного процесу. Для менеджерів освіти створення інноваційного середовища є одним з найголовніших завдань, оскільки воно створює передумови для ефективного протікання інноваційних процесів і забезпечує, таким чином, позитивні зміни в шкільній організації. У контексті реалізації ідей життєтворчості під розвитком інноваційного середовища ми розуміємо забезпечення сприятливих умов, які створюють простір для активної інноваційної діяльності вчителя, його творчого зростання, здатностей розвивати в учнів мистецтво жити. До таких умов відносять нормативно-правове, організаційно-управлінське, інформаційне, технологічне забезпечення інноваційних процесів. Особливе значення у цих процесах має ціннісний аспект в управлінні інноваційною діяльністю, що визначає вектор розвитку інноваційної інфраструктури, забезпечує пріоритети інноваційної діяльності, сприяє розвитку інноваційного клімату в школі. При цьому гуманістична спрямованість нововведень є суттєвим показником якості змін. Сприятливі умови для інноваційної діяльності — один з важливих показників ефективного управління інноваціями. Тому важливим стратегічним завданням у процесах упровадження педагогіки життєтворчості є оптимізація мотиваційної сфери членів шкільної спільноти. У вирішенні цієї проблеми суттєве значення має формування процедур партнерства, орієнтація на успіх, створення відповідних умов для саморозвитку. Важливими механізмами ефективного управління переходу школи в режим розвитку є узгодження дій, цілей шкільної організації із цілями, змістом шкільної освіти; оптимізація зв'язків між внутрішнім та зовнішнім середовищами шкільної організації; забезпечення співуправління шкільною організацією; перехід на горизонтальні комунікації та збільшення неформальних зв'язків в оргструктурах шкільної організації.

Основою управління розвитком педагогічного колективу в умовах інноваційного розвитку навчального закладу є особистісно-зорієнтований підхід, який передбачає не тільки знання можливостей кожного педагога, а й визнання його права на творче самовираження й самоствердження. Важливими механізмами структурування та розвитку шкільного співтовариства виступають: забезпечення сприятливих умов для розвитку інноваційного потенціалу як кожного вчителя зокрема, так і педагогічного колектива в цілому; забезпечення діагностичного підходу до виявлення творчого потенціалу вчителя, можливостей його особистісного розвитку й зросту; оптимізація систем стимулювання до інноваційної діяльності (створення ситуації успіху, підтримка ініціатив учителя; розширення сфери контактів між учасниками педагогічного процесу; оптимізація розвитку внутрішкільної нау-

ково-методичної роботи. Серед механізмів розвитку інноваційного потенціалу вчителя слід виділити технології запровадження випереджального навчання педагогічних працівників та оптимізацію процесів самоосвіти вчителя. Серед важливих показників ефективного управління педагогічним колективом в умовах переходу на ідеї педагогіки життєтворчості ми виділяємо: сприятливі умови, ефективну систему мотивацій до інноваційної діяльності, розвинену систему науково-методичної роботи.

Таким чином, необхідно усвідомити, що побудова школи життєтворчості вимагає суттєвих змін у самих основах внутрішкільного управління. Насамперед, це стосується розуміння стратегічних цілей школи як соціального інституту та нових механізмів управління нововведеннями.

Література

1. Ващенко Л.М. Управління інноваційними процесами в загальній середній освіті регіону: Монографія.—К.: Видавниче об'єднання "Тираж", 2005.— 380 с.
2. Даниленко Л.І. Управління інноваційною діяльністю в загальноосвітніх навчальних закладах: Монографія.—К.: Міленіум, 2004.— 358 с.
5. Імідж сучасної школи: Практико-зорієнтований посібник. Ред.кол.: Т.С. Антоненко (голова), І.Г.Єрмаков (науковий редактор) та ін.—К., 1997— 539 с.
6. Єрмаков І.Г. Педагогіка життєтворчості - стратегічна основа освітніх технологій школи ХХІ століття. //Дайджест школа-парк, 2001.- № 5-6.

ЖИТТЄВИЙ ПРОЕКТ ЯК ОРІЄНТИР У ПРОСТОРИ МАЙБУТНЬОГО

Нищета В.А.,

*старший викладач кафедри української мови Інституту філології
Бердянського державного педагогічного університету*

У контексті реформування освіти в Україні, як і в інших країнах світу, розробляються педагогічні моделі, у яких відображаються ідеї життєтворчості. Саме ідеї життєтворчості, плекання дитини як суб'єкта життя мають стати "альфою й омегою нової школи, яка допомагатиме учням оволодіти чотирма стрижневими принципами освіти ХХІ століття – **навчитися пізнавати життя; життєвої компетентності; навчитися жити разом; навчитися жити**" [3; 1].

Життєтворчість.

Життєтворчість розглядається як вища форма виявлення творчої природи дитини, вона сприяє вибору особистістю стратегії її життя, розробці життєвих планів, реалізації її індивідуального життєвого проєкту. Тому в школі життєтворчості створюються умови для активної соціальної дії, проєктної діяльності учнів [3; 1-2].

Парадигма життєтворчості передбачає впровадження технологій конструювання індивідуальності школяра як суб'єкта навчання, виховання та впливу:

самоконструювання ⇒ самореалізація ⇒ набуття життєвого досвіду [8; 282];
технологія ⇒ проєкт ⇒ реалізація ⇒ учень – проєктувальник життя [2; 43];
самоактуалізація “Я” ⇒ самоусвідомлення ⇒ самореалізація ⇒ усвідомлення особистісних життєвих перспектив [9; 16].

Життєтворчість передбачає відображення у свідомості дитини цілісної картини її життя в часовій і просторовій перспективі, розробку стратегій і життєвих програм, у яких інтегруються цілі й прагнення особистості згідно з реальними обставинами життя та особистісними можливостями.

Школа життєвої компетентності.

Школа життєвої компетентності, на думку І. Погорілої, має бути побудована на таких принципах:

- 1) школа – організація всього життя дитини;
- 2) принцип суб'єктності (передбачає самоактуалізацію учнів, набуття ними ціннісного суб'єктного досвіду);
- 3) принцип рефлексії;
- 4) ставлення до дитини як до особистості;
- 5) принцип діалогічності, позиційності;
- 6) принцип більшої цінності питань, проблем, ніж готових рішень, готового знання;
- 7) принцип пріоритетності творчої діяльності над репродуктивною;
- 8) принцип софійності (філософське бачення проблем життя);
- 9) принцип духовності, духовного освоєння світу [10; 63-64].

Школа життєвої компетентності, як зазначив І. Єрмаков, розглядає учня як творця й проєктувальника життя; визнає знання засобом вирішення проблем; практикує формування життєвої компетентності особистості школярів та освоєння ними соціальних ролей у контексті життєтворчості; передбачає проєктний розвиток кожної дитини [2; 34-35].

Проєктна діяльність.

Власне проєктна діяльність розглядається як суспільно значуща цінність компетентісно спрямованої освіти, яка має носити випереджувальний характер і сприяти формуванню в учнів проєктивної куль-

тури [4; 38]. На думку Г. Ковганича, проектна діяльність стимулює процес саморозвитку кожної дитини, передумовами якого є самоусвідомлення, самовизначення, самоствердження, самореалізація. Наслідком саморозвитку є усвідомлення соціально ціннісних особистих життєвих перспектив [6; 22].

У процесі проектної діяльності учень виступає архітектором свого розвитку як особистості, демонструючи автономність, відповідальність, обов'язковість. І. Єрмаков тлумачить проектування як ідеальну побудову “практичного втілення того, що можливо або того, що має бути” [2; 32]. Проектна діяльність дозволяє дитині визначити смислоттєві орієнтації особистості: цілі в житті, насиченість життям (через рефлексію теперішнього), задоволеність самореалізацією (через аналіз минулого), керованість життям (через активну творчість) [8; 161].

Позиція творчого ставлення до життя – складова частина проектної діяльності у світлі ідей життєтворчості. У процесі проектування учні демонструють свободу волі, керуються потребами як джерелом активності; суб'єктна активність виступає поштовхом для творчості, яка є передумовою самореалізації особистості [там само; 280-281].

Життєвий проект.

Поняття життєвого проекту формується в парадигми життєтворчості з сутності проектної діяльності як творче проектування та здійснення життя. Проект життя розуміється як погляд у майбутнє через сподівання, наміри, цілі та думки. Автори праці “Мистецтво життєтворчості особистості” подають такі визначення:

- “Життєвий проект – це особистий, інтимний документ, що певною мірою розкриває таємницю особистості” [8; 323].

- Життєвий проект – “плід поглиблених роздумів, саморефлексії, ...активної самоактуалізації себе в реальній життєдіяльності, набуття на цій основі особистого життєвого досвіду. ...чим багатша життєдіяльність людини, чим більше насичена вона подіями високого змісту й соціального значення, тим більше зростає сама особистість, збагачується її життєвий світ” [там само; 318].

Юна особистість, створюючи свій життєвий проект, виявляє себе як стратег, тактик або ситуативіст відповідно до моделі, за якою живе. Тому завдання педагога – створити методику життєвого проектування, спрямовану на *стратегічні* життєві перспективи особистості учнів.

Життєтворчі проекти у вивченні української літератури.

Відповідно до постулатів парадигми життєтворчості, принципів школи життєвої компетентності розроблена авторська методика впровадження методу проектів на уроках української літератури. Вона полягає в тому, що учні створюють життєтворчі проекти, в основі яких –

конструювання особистісних концепцій життя, досягнення в ньому успіху, а ресурсом діяльності з проектування виступають ідейно-емоційні оцінки вивчених літературних творів. Наприклад:

І.Карпенко-Карий, “Хазяїн”

Проект: “Я хочу бути багатим”.

Ключове питання: “Багатство... Чи це добро?”

Тематичні питання: 1. Матеріальні багатства.

2. Духовні багатства.

3. Шляхи збагачення.

4. Хочеш бути багатим – віддай!

Творчість І.Франка

Проект: “Це високе звання – громадянин”.

Ключове питання: “Громадянин для держави чи держава для громадянина?”

Тематичні питання: 1. Громадянин починається з громади.

2. Права громадянина й держава.

3. Держава та обов'язки громадянина.

4. Патріотизм.

Л. Українка, “Лісова пісня”

Проект: “Перлини духовності в мені”.

Ключове питання: “Місце духовності в людині”.

Тематичні питання: 1. Світ матеріального.

2. Світ духовного.

3. Світ ментальності.

4. Поєднати непоєднане.

(Опис методики опубліковано: Нищета В. Метод проектів на уроках літератури // Українська мова та література. – “Шкільний світ”. – число 17 (465). – травень, 2006. – с. 4-9).

Метод проектів за авторською методикою постає як технологія самого себе, а школярі, створюючи життєтворчі проекти, мають змогу здійснювати певні дії над душею, думками, поведінкою, способом життя, перетворюють себе для досягнення щастя, мудрості, досконалості, а здатність до самовдосконалення – “один із складників успіху” [5; 7]. Відповідно до вимог перагогіки життєтворчості в проектній технології за авторською методикою однаково цінними є як результати діяльності, так і сам процес, що свідчить про життєвокомпетентісний потенціал методу проектів.

У процесі створення життєтворчих проектів на уроках української літератури учні формують “Я-концепцію”: визначають “Я” актуальне (самоідентифікація себе), “Я” соціальне (погляд на себе з точки зору соціального оточення), “Я” потенційне (якості та цінності особистості

за суттєвих змін життєвого світу), “Я” ідеальне (тенденції розвитку та самоздійснення особистості) [8; 192]. Крім того під час прочитання та аналізу творів відбувається екзистенційний діалог між учнями та літературними героями, що дає можливість визначити “Я” динамічне (ідентифікація з ідеалами, уявлення про бажані статуси та ролі). Таким чином в учнів формується складова життєвої компетентності – рольова компетентність (“здатність особистості розв’язувати життєві проблеми, пов’язані з рольовою поведінкою, функціонуванням життєвих ролей” [1; 23]).

Джерелами формування “Я-концепції” виступають:

- досвід індивідуальної діяльності (індивідуальна робота в складі групи на уроці; самостійна робота над оформленням проекту);
- досвід спілкування з однолітками (інтерактивна групова робота на уроці) й дорослими (взаємодія з учителем);
- оцінні судження (учнівське взаємоцінування, цінування та оцінювання вчителем).

Одним з ключових моментів цього процесу є рефлексія. Вона розглядається як складова “Я-концепції”, феномен суб’єктивності людини (суб’єктивність – “засіб існування самосвідомості”, “ключовий момент духовного розвитку особистості” [7; 100-101]).

Таким чином відбувається орієнтація зростаючої особистості в тому, “якою вона є, якою може бути та якою хотіла б бути” [там само], створення й реалізація життєвого проекту, що є важливою умовою гармонійного розвитку учня протягом життя, вироблення життєвої стратегії самореалізації, в основі якої – творча активність.

Висновки.

1. Початок ХХІ століття означений складним пошуком нової філософії навчання та виховання дітей і юнацтва. Її стрижень – **життєтворчість**, виховання відповідальної особистості, здатної до саморозвитку, самостійного будівництва своєї долі, стосунків зі світом, реалізації життєвого призначення через особистісний вибір.

2. У **школі життєвої компетентності** реалізуються діяльнісний підхід, компетентісний підхід, ідеї проєктивної, особистісно орієнтованої педагогіки. Навчання та виховання мають стати керівництвом індивідуальним становленням людської особистості.

3. **Проєктна діяльність** може знаходити застосування на різних етапах навчання й виховання, маючи опорою струнку систему філософських і психологічних концепцій. Сферою цілепокладання є створення умов для розвитку творчої активності учнів і самореалізації сутнісних сил.

4. **Життєвий проект** – результат свідомої побудови особистістю свого індивідуального життя, використання ресурсів особистісного зростання, намагання усвідомити свою неповторність і своєрідність, результат життєвого пошуку та стратегічного мислення.

5. Вимоги реформування вимагають переведення освітнього процесу на технологічний рівень, тобто вибір індивідуальних маршрутів навчання й виховання. **Упровадження методу життєтворчих проєктів** – важлива необхідна умова проблемно зорієнтованих пошуків учнів на основі реальної життєвої практики. **Життєтворчий проєкт** – розвивальна інновація нової школи, простір майбутнього дитини.

Література

1. Горностай П. Рольова компетентність як умова гармонійності життєвого світу особистості // Психологічні перспективи. – 2004. – Вип. 6. – с. 23-35.

2. Єрмаков І. Проектний підхід у школі життєвої компетентності // Підручник для директо-ра. – 2005. – № 9-10. – с. 32-49.

3. Єрмаков І., Погоріла І. Феномен компетентісно спрямованої освіти // Відкритий урок: розробки, технології, досвід. – 2005. – № 9-10 // <http://pld.org.ua/index.php?go=Pages&in=view&id=213> – 2 с.

4. Єрмаков І., Шевцова С. Освіта і цивілізаційна компетентність // Вересень. – № 1-2. – с. 29-49.

5. Клепко С. Компетенізація освіти: обмеження та перспективи // Завуч. – 2005. – № 19. – с. 6-13.

6. Ковганич Г. Метод проєктів у формуванні життєвої компетентності особистості // Завуч. – 2005. – № 19. – с. 19-22.

7. Мистецтво життєтворчості особистості: Наук.-метод. посіб.: У 2 ч. / За ред. В.М. Доній, Г.М. Несен, Л.В. Сохань, І.Г. Єрмаков та ін. – К., ІЗМН, 1997. – Ч. 2: Життєтворчий потенціал нової школи. – 936 с.

8. Мистецтво життєтворчості особистості: Наук.-метод. посіб.: У 2 ч. / За ред. В.М. Доній, Г.М. Несен, Л.В. Сохань, І.Г. Єрмаков та ін. – К., ІЗМН, 1997. – Ч. 1: Теорія і технологія життєтворчості. – 392 с.

9. Олейничук М.І. Ростити людину – це радість!...: Роздуми педагогів про життєву компетентність // Шкільний світ. – 2005. – № 37. – с. 15-20.

10. Погоріла І. Педагогіка життєтворчості – концептуальна основа виховних систем // Вересень. – № 1-2. – с. 60-69.

КРОК ЗА КРОКОМ ДО ЖИТТЄВОЇ КОМПЕТЕНТНОСТІ ТА УСПІХУ ОСОБИСТОСТІ

Тесленко Л.В.,

директор загальноосвітньої школи I-III ступенів №5 м. Бердянська

Мистецтву жити особистість навчається все життя. Однак, школа вже сьогодні може пришвидшити цей процес.

Що для цього треба зробити? По-перше, вибудовуючи модель майбутнього випускника школи, брати до уваги не тільки обсяг знань чи оцінки шкільного атестату, а й цілий ряд компетентностей, які за думкою Є.Павлютенкова є найбільш точними критеріями життєздатності особистості.

Крок №1. Визначити привабливі для всіх суб'єктів навчально-виховного процесу (учнів, учителів, батьків) такі ідеї (цілі) нової школи, які б сприяли розвитку успішної особистості.

У ЗОШ №5 м. Бердянська ще в 2003 році адміністрація визначилася з такими цілями школи „Розвиток особистості, орієнтованої на досягнення успіху в різних сферах діяльності. Усвідомлення учнями критеріїв та методів досягнення успішної діяльності.

Крок №2. Обравши, віднайшовши ідею, завдяки якій можна оновити чи відродити школу на якісно новій основі, варто перевести школу в режим розвитку, пройшовши (за рекомендаціями В.С.Лазарева, М.М.Поташника) всі управлінські етапи впровадження інноваційних технологій (діагностичний, мотиваційно-цільовий, планово-прогностичний, організаторсько-виконавський, контрольно-діагностичний).

Ідея нової концепції розвитку загальноосвітньої школи №5 м. Бердянська базувалася на такому безпечному факторі: серед потреб, які визначають будь-яку людську активність (по Маслоу) є така „Бути соціально значимим”, бути визнаним кимось („Я – хороший”), постійно отримувати високу оцінку власної діяльності.

Кожному потрібна увага оточуючих і можливість поважати себе. Отже, кожна дитина хоче бути кращою. На цьому природному бажанні ми й вибудовували школу, де буде культивуватись успіх.

На основі ідеї виховання успішної особистості складено концепцію розвитку школи, визначено бажаний результат: „Модель випускника школи” як успішної особистості, яка володіє цілим рядом компетентностей: соціальних, полікультурних, комунікативних. Однак – це перспективна мета. А на які критерії орієнтуватися завтра?

Автори книги „Мистецтво життєтворчості” справедливо підкреслюють, що психологи на основі численних експериментів дійшли

висновку, що погані оцінки в школі майже завжди є наслідком помилкових самооцінок („Я - дурень”, „Я – нічого не вартий”), що гальмує розвиток дитини.

Результати шкільного діагностичного етапу показали: обмежена кількість дітей навчається на високому рівні досягнення, третина школярів навчається нижче своїх можливостей з-за низької самооцінки, що вважається фактором №1 серед причин неуспішності, пасивність, бездіяльність значної кількості школярів, песимізм певної частини батьків щодо майбутнього їх дітей .

Якщо дитина має занижену самооцінку: не вірить у свої сили, можливості, не бачить перспектив життєвого росту („Я – поганий”, „Я – не вмю”), то слід спрогнозувати особистісний ріст неуспішної дитини: підвищення самооцінки, забезпечити усвідомлення своїх можливостей, орієнтувати на успіх (Я - можу, Я – хороший, У мене є майбутнє).

Це може бути кроком №3. По суті спрогнозувати особистісний ріст школяра: впевненість у собі, самоповагу, сформувати позитивне ставлення до себе.

Ці критерії результативності можна „вимірювати” моніторинговими дослідженнями.

Однак, потрібні й інші, цифрові показники, які можна вичленити, виділити в процесі організації навчально-виховної діяльності педагогічного колективу .

Практики твердять, що показники ефективності роботи навчального закладу повинні бути кращими, ніж попередні або кращими, ніж у типових школах регіону.

Пропонуємо такі критерії продуктивності роботи школи, показники успішного учня:

1. Успіхи в навчанні . Кількість дітей, які навчаються на високому та достатньому рівнях.

2. Успіхи в конкурсах, змаганнях, турнірах, спартакіадах, шкільного, міського, обласного, регіонального рівнів з різноманітних напрямків діяльності (академічній, художньо-естетичній, спортивній, громадській, інтелектуальній, музичній, образотворчого мистецтва тощо) кількість учасників, кількість переможців.

3. Виявлення активності в різноманітній діяльності (кількість дітей, які беруть активну участь в акціях, проектах, презентаціях, оглядах, заходах тощо).

4. Розвиток особистості (самореалізація творчої особистості)

4.1. Виховання позитивного ставлення до світу

4.2. Упевненість у собі

4.3. Усвідомлення себе як особистості

4.4. Бажання бути діяльним

4.5. Уміння визначати мету своєї діяльності й домагатися її виконання.

Педагогічна наука й практика вже породила ідею особистісно-орієнтованої педагогічної освіти, узагальнила десятки цікавих освітніх технологій, які допомагають розвинути людину в людині, закласти в ній механізм самореалізації.

Педагогічному колективу варто або ж обрати одну з найбільш цікавих для школи технологій і запровадити в освітньо-виховний процес або ж створити оригінальну інноваційну модель та працювати за нею.

Колективу ЗОШ №5 найбільш імпонувала технологія: „Створення ситуації успіху (за А.С.Белкіним) в освітній процес”, яку ми й обрали як базову в роботі з педагогами.

Говорячи про концепцію нової школи, використовуємо поняття: успіх, ситуація успіху.

Погоджуємось з твердженням А.С.Белкіна, що з педагогічної точки зору ситуація успіху – це таке цілеспрямоване, організоване поєднання умов, за яких створюється можливість досягти значних результатів у діяльності як окремо взятої особистості, так і колективу в цілому. Це результат продуманої та підготовленої стратегії й тактики вчителя, сім'ї.

З психологічної точки зору успіх – це переживання стану радості, задоволення від того, що результат, до якого особистість прямувала у своїй діяльності, збігся з її очікуваннями, сподіваннями. Це те, що може організувати вчитель для успішного навчання й досягнення ним радості.

Слушною вважаємо думку В.Сухомлинського про те, що „Єдиним джерелом внутрішніх сил дитини, які породжують енергію для переборення труднощів, бажання вчитися - успіх у навчанні, або ще „Бажання вчитися приходить тільки з успіхом у навчанні”.

Виходить зачароване коло: щоб дитина хотіла вчитися – потрібен успіх, а дитина неуспішна, тому й не хоче вчитися. Це зачароване коло може розірвати учитель, спеціально створивши ситуацію успіху, оволодівши прийомами педагогічної технології. Отже, не слід обмежитись заклик до вчителя „Продемонструйте своє позитивне ставлення до дитини”, навчіть учителя спеціальним прийомом створення ситуації успіху.

Отже, крок №3. Науково-методична робота з педагогічними кадрами, яка мала завдання:

А). Змінити стереотип вчителя про дитину та її можливості
Б). Навчити володіти методикою психолого-педагогічної діагностики здібностей дитини.

В). Сформувати вміння створити ситуації успіху в навчально-виховній роботі.

Ці завдання можна реалізувати шляхом проведення постійно діючого семінару „Особистість. Основні якості особистості: види обдарованості особистості. Методика визначення здібностей учнів; тренінг „З вивчення методик оцінки загальної обдарованості дитини”. Цінною може стати розмова на педраді „Реалізація психолого-педагогічних механізмів створення ситуації успіху в навчальній діяльності” чи „Адаптивна система мотивації навчальної діяльності як шлях діяльності підвищення навчальних досягнень учнів.

1. Учителю слід навчитися на уроці помічати досягнення проблемних дітей. Словом, поглядом, посмішкою підтримати, захопити дитину. Висловлювати своє схвальне ставлення до результатів роботи дитини. (Молодець, подивіться, як гарно написано рядок;яке розумне зауваження, яка мудра думка).

2. А.С.Белкін справедливо зауважує, що вчителю, приступаючи до роботи за педагогічною технологією „Створення ситуації успіху”, необхідно створити оптимістичну установку дитині, забути на деякий час про її „недоліки”, побачити тільки перспективні лінії розвитку.

3. Зауважимо, що успіх у навчанні – відносна річ. Для одного - це 10 балів, а для другого – 6 балів значне досягнення. Учителю варто схвально оцінювати не лише результати роботи, а й етапи досягнення мети (оптимальний варіант рішення задачі, оригінальне питання, доречне доповнення, охайність написаної роботи, старанність, швидкість виконання завдання, тощо.

4. Урок варто почати зі встановлення доброзичливих взаємин з учнями. Поглядом, посмішкою, словом продемонструйте:

Учитель:

Ви і я в хороших взаєминах

Ви мені подобаєтесь

Я думаю, що ви розумні

Я ціную Вас і мені приємно з Вами працювати

Тоді учень вважатиме:

Я хороший для учителя

Мене люблять

Мені не страшно, мене підтримують

5. Дуже важливо знати учителю, що головне – не сам успіх, а реакція на нього оточуючих. Спочатку переконайте дитину „Ти можеш”, потім знайдіть спосіб сказати про це однокласникам, батькам („Він – може”). І лише тоді, коли учень впевниться „Я – можу” – результату досягнуто. Якщо не достає самооцінки – немає сил досягти успіху. Упевненість у собі - перший крок до перемоги.

6. Якщо успіху поки що немає, його треба створити штучно. Добрі результати дає будь-який з прийомів, рекомендованих А.С.Белкіним: емоційне погладження, даю шанс, неочікуване порівняння, анонсування тощо.

7. Слід визнати, що учень не повинен знати все. Помилки в процесі учіння – нормальне явище в навчальній діяльності. Реакція учителя повинна бути терплячою, доброзичливою, толерантною. Кожна дитина має право на помилку.

Частіше варто казати „Ти обов’язково впораєшся, я – довіряю тобі, спробуй ще раз, не вийшло, нічого страшного, вийде іншим разом. Ось ця деталь вийшла дуже гарно. Дуже мудрим є педагогічне правило „Робіть зауваження тихо й один на один. А хваліть голосно і при всіх.

Якщо ставимо за мету „Формування у вихованців ідеї успіху як мети й мотиву освітньої та життєвої стратегії”, то необхідно в школі й особливим чином організувати навчально-виховний процес, який би відповідав ряду вимог:

- учні щодня в урочній і позаурочній діяльності могли б здобувати успіх; розвиваючи власні нахили й здібності;

- школа повинна стати місцем активної діяльності, яскравого вияву не тільки академічних, а й інших різнобічних інтересів школярів, мистецьких, спортивних, інтелектуальних, комунікативних, ліdersьких здібностей.

- оформлення школи повинно переконувати, що тут навчаються успішні діти.

Освітньою моделлю ЗОШ №5, яка успішно реалізувала такі вимоги, стала розроблена нами модель „Муза таланту”, за якою педагогічний колектив працює з 2003 року.

Наступний крок - крок №4.

Робота зі школярами.

Педагогічному колективу під силу поставити задачі:

- змінити стереотип уявлення про себе, розвіяти імідж невдахи (я – хороший);

- підвищити самооцінку неуспішної дитини (я – можу);

- розбудити творчі здібності дитини, дати уявлення про власні можливості дитини;

- створити умови для активної діяльності школярів, допомогти дитині спробувати сили в різних галузях навчальної й творчої діяльності.

Для реалізації завдань розроблено й запроваджено інноваційну освітню модель „Муза таланту”.

У ході її реалізації:

- Запроваджено шкільні конкурси на звання „Кращий учень року”, „Кращий клас року” та кращий знавець з основ наук (15 номінацій), кращий спортсмен, кращий юний художник, дебатчик, театрал, танцюрист, співак, поет, журналіст. Усього 22 номінації в 2007 році.

- Організовано роботу творчих лабораторій в різноманітних номінаціях, відпрацьовано продуктивну систему інформування школярів про шкільні, міські, області, регіональні огляди, змагання, турніри.

Предметні тижні протягом року насичені заходами конкурсного характеру в паралелі класів.

Організовано роботу гуртків, студій, творчих лабораторій.

У роботі з дітьми виходимо з того, що кожен учень у чомусь здібний, талановитий.

Запровадивши інноваційну освітню модель „Муза таланту”, будемо роботу на таких принципах:

А) **Принцип діяльності.** Пробуй себе в різноманітних заходах, проектах, акціях, конкурсах. Пропонуй свої ідеї, рішення: хто працює протягом року, той може сподіватися на успіх.

Б) **Принцип вільного вибору.** Вибери сам сферу інтересів, діло до душі. Визнач сам, а не за рішенням учителя, у яких творчих лабораторіях хочеш займатися.

Послухай інших, хто презентує свої здобутки на відкритих засіданнях творчих лабораторій, пробуй сам.

В) **Принцип конкурсного характеру найважливіших заходів школи.** Запроваджуються щорічні конкурси „Кращий учень року”, „Кращий клас року”. Щорічно відзначаються переможці в різних номінаціях у трьох вікових групах.

Г) **Виставковість здобутків школярів.** Постійно проводяться виставки малюнків, робіт гуртківців, студій, доробок декоративно-прикладного мистецтва, 1 раз у рік практикується проведення ярмарку учнівських досягнень. Запроваджено персональні виставки фото, малюнків, доробок окремих школярів. Будь готовий подати й свої роботи.

Д) **Принцип публічності виступів.** На засіданнях творчих лабораторій заслуховується публічний захист здобутків юних математиків, знавців мови, юних художників, поетів (у всіх номінаціях). Демонструються портфоліо (папки досягнень).

Е) **Принцип введення атрибутики, символіки „Музи таланту”.** Розроблено символіку фестивалю „Муза таланту”, є емблема фестивалю, головні призи, значки „Кращий учень школи”, „Кращий клас року” тощо.

Є) **Принцип морального й матеріального заохочення учнів, учителів.**

Щоквартально проводяться загальношкільні лінійки, де грамотами, подяками від адміністрації, Ради школи нагороджуються переможці шкільних, міських олімпіад, конкурсів, змагань. Ведеться шкільна „Книга досягнень”, журнали (альбоми) досягнень - у кожному класі, Готуються персональні „Портфоліо”. Випускаються стенди, блискавки про творчі здобутки школярів, публікуються статті в газеті.

Серцевиною інноваційної моделі є щорічне урочисте проведення загальношкільного творчого форуму „Муза таланту”, коли підводяться підсумки роботи колективу за рік.

Оформлення школи (фойє, коридори, рекреації, класні кімнати) відображають дитячі здобутки: є стенд „Гордість школи” щорічно оновлюється стенд „Шкільний зорепад” стенд „Кращий учень року”, у класних кімнатах стенди „Наші досягнення”.

Відкрито змінний стенд „Вернісаж юних художників” тощо.

Наступний крок №5 : робота з батьками

Вона вирішувала такі завдання:

- переконати батьків сприймати й любити дітей такими, якими вони є;
- допомогти розглядіти в дитині нереалізовану особистість, показати достоїнства дитини;
- заохотити розвивати інтереси та здібності дітей;
- виховувати успішних учнів.

Ці завдання можна реалізувати різними шляхами: організувати батьківський лекторій з питань розвитку нахилів і здібностей дітей, провести загальношкільні батьківські збори „Формування освітньої й життєвої стратегії дитини”.

Надзвичайно продуктивним може стати семінар-практикум для батьків, де їх ознайомити з класифікацією обдарованості особистості (за формою вияву, за видом діяльності), батьківські уроки „Ваша дитина розвивається”.

Саме тут батьки мають змогу навчитися виявляти й розпізнавати потенційні можливості дитини.

Доцільною буде наступна зустріч з батьками, на якій варто їх ознайомити з методикою оцінки загальної обдарованості. Виявляється, що батьки можуть пишатися своїми дітьми, які володіють здатністю до прогнозування, володіють великим словниковим запасом, здатністю до оцінок явищ, подій, винахідливістю, мають безцінні комунікативні здібності, які стануть у нагоді майбутнім менеджерам. Не менш цінні художні, технічні, спортивні, здібності. Дискусія „Чи допомагаєте ви своїй дитині стати обдарованою?” (за результатами тестування) змусить зовсім інакше поглянути на власних дітей та роль батьків у цьому питанні, розвіяти немало стереотипів щодо здібностей та нахилів дитини.

У нагоді стануть і рекомендації батькам щодо допомоги дітям.

Ось деякі з цих правил:

Кожна дитина в чомусь талановита

Будь-яка дитина заслуговує Вашої любові й похвали

Не скупіться на похвалу дитині

Ніколи не говоріть, що вона – гірша за інших

Радійте досягненням своїх дітей, влаштовуйте сімейні свята з нагоди дитячих перемог.

Стимулюйте інтелект дитини.

Подбайте про словники, довідкову літературу

Поважайте інтереси дитини

Надто не опікайте дитину. Більшого в житті досягають самостійні діти.

Результативність роботи

Такий програмно-цільовий шлях до мети дає свої результати. Щорічно аналізуючи діяльність педагогічного колективу, прийшли до висновку: удається сприяти формуванню позитивних рис особистості. Учні 11 класів на питання „Чи володієте якимись здібностями й чи маєте успіхи?” з почуттям власної гідності стверджували: „Так, я добре вчуся”, „Малюю”, „Знаю історію”, „Я кращий спортсмен школи”, „Закінчив 9 класів з відзнакою”, „Маю три грамоти” і т.п.

Діти краще усвідомлюють свої можливості, упевнені, що вміють визначати мету своєї діяльності й досягати результатів.

Значно зросла їх самоповага.

Школярі розуміють, що життєві успіхи й невдачі визначаються власними діями й здібностями.

Зросло число школярів, які навчаються на високому та достатньому рівнях. Покращився рейтинг школи за підсумками міських,

обласних олімпіадах, конкурсів: з 9-го місця (2003р.) школа перемістилася на 2-ге місце, утримуючи його 3 роки, здобуваючи призові місця з української, російської, болгарської, французької, англійської мов, економіки, математики, обслуговуючої праці, географії.

Нам удалося повніше діагностувати здібності дітей, „розбурхати” учнівську ініціативу. Ми навчилися краще стимулювати інтерес до навчання, різнобічної активної діяльності.

Яскравим прикладом зрослої активності школярів є їх участь у міському творчому конкурсі „Збережемо природу рідного краю”.

Міський конкурс музичної творчості „Заспіваймо, друзі” залучив до участі в шкільному турі 300 учасників (50%). У 2006 році 220 учнів самостійно виявили бажання презентувати свої здобутки на шкільній „Музі таланту”.

І хоч переможців було всього 32, важливим було саме бажання школярів, звітуючи про роботу цілий рік, здобувати перемогу.

І ще один переконливий аргумент, одинадцятикласник Б. Антон, якому ніяк не вдавалося покращити оцінки, привселюдно отримав на шкільній лінійці грамоту за перемогу на футбольному полі, окрилений особистісним успіхом, сів писати план власного життя.

Література

1. Є.М. Павлютенков, Орієнтуючись на життєву компетентність людини. Науково – методичний збірник „Школа життєтворчості особистості”. За редакцією І.Г.Єрмакова К.1995р. стор. 335-341.

2. Життєва стратегія особистості: механізми життєтворення. Науково – методичний посібник .. „Мистецтво життєтворчості особистості”. редакційна рада В.М.Доній та інші, К 1997р. Стор. 306-308.

3. Управління розвитком школи. За редакцією М.Поташника, В.Лазарева. М. Нова школа 1995р.

4. „Освітні технології”. За редакцією О.П.Пехоти К. „АСК” 2004р. Стор. 197-214.

5. П.Лернер. Критичний стан викладання в сукупності педагогічних технологій. Журнал ”Відкритий урок” №19-20 05 2006р.

ШКОЛА ЖИТТЄТВОРЧОСТІ В УМОВАХ ПЕДАГОГІЧНОГО ЕКСПЕРИМЕНТУ

Грінь Л.М.,

*директор загальноосвітнього навчального закладу № 35
м. Дніпропетровська*

Постановка проблеми. Зміни в соціально-економічній сфері сучасного суспільства потребують суттєвих зрушень і в системі шкільної освіти. Сучасна школа має забезпечити свого вихованця такими жит-

тевими стратегіями, які б допомогли йому бути успішним у будь-який період своєї життєдіяльності. На жаль, сучасна освіта й надалі залишається на засадах «знаннієвої» парадигми. Найбільш повно відповідають вимогам сьогодення концептуальні ідеї педагогіки життєтворчості. Вони допомагають учням оволодіти сучасними технологіями проектування власного життя та добре орієнтуватися в сучасному суспільстві. Тому педагогіка життєтворчості дозволяє вирішувати актуальні проблеми розвитку шкільної освіти та удосконалювати систему розвитку особистості учня.

Розробленість теми. Проблеми становлення концептуальних засад педагогіки життєтворчості відображено у працях у вітчизняних та зарубіжних науковців: Л.В.Сохань, І.Г.Єрмакова, Г.М.Несен, Є.М.Павлютенкова, В.Ф.Паламарчук, Г.М.Сагач, Р.А.Ануфрієвої, В.М.Ямницького, А.В.Хуторського, У своїх працях вчені дослідили вплив ідей життєтворчості на розвиток ключових життєвих компетентностей особистості.

Проблема дослідження. Педагогіка життєтворчості є однією з інноваційних ідей, яка оновлює сучасну школу, тому запровадження нових життєтворчих технологій неможливе без експериментальної діяльності. При цьому ми розглядаємо педагогічний експеримент як цілеспрямовану діяльність педагогічного колективу щодо дослідження об'єктивних закономірностей навчально-виховного процесу.

Мета дослідження. Розкрити зміст діяльності експериментального навчального закладу, який реалізує концепцію життєтворчості.

Завдання дослідження. Визначити основні завдання розвитку школи в умовах реалізації педагогіки життєтворчості; дослідити зміни, які відбуваються у педагогічному колективі на шляху переходу від режиму функціонування в режим розвитку.

Серед широкого загалу інноваційних педагогічних концепцій, які пропонує сучасна психолого-педагогічна наука школі, педагогічний колектив СЗШ № 35 м. Дніпропетровська обрав концепцію життєтворчості.

Основна ідея педагогіки життєтворчості полягає в уявленні про життя як безкінечний творчий процес, який залежить від самої людини, її здатностей бути творцем. Школа життєтворчості не лише вчить “як на світі жити”, тобто надає теоретико-практичні знання, а й допомагає школярам оволодіти базовими технологіями “мистецтва” життєдіяльності. Концептуальна ідея педагогіки життєтворчості (Л.В.Сохань, І.Г.Єрмаков, В.Ф.Паламарчук, Р.А.Ануфрієва) дає змогу виховати особистість, яка вміє проектувати своє життя, активно жити і діяти у сучасному мінливому суспільстві. Для запровадження ідей

життєтворчості у практику роботи школи ми обрали шлях експерименту, який, на нашу думку, найбільш повно відбиває зміни в об'єктивних закономірностях навчально-виховного процесу. У виборі теми ми виходили з того, що перш за все потрібна модель такої школи, яка від змісту освіти до технологій буде пронизана життєтворчими ідеями. Тому тема експерименту - це створення моделі школи життєтворчості через компетентнісний підхід до розвитку особистості *учня*. Основна мета експерименту, над яким працює наш педагогічний колектив з травня 2005 року полягає в розробці та експериментальній перевірці моделі школи життєтворчості через компетентнісний підхід до розвитку особистості. До основних завдань було включено:

- розробку моделі трансформації навчального закладу із режиму функціонування в режим розвитку;
- розробку структури моделі школи життєтворчості через компетентнісний підхід до розвитку особистості *учня*;
- розробку критеріїв життєвої компетентності *учнів*;
- розробку критеріїв ефективності школи життєтворчості;
- створення нової системи внутрішкільного управління в умовах експериментальної діяльності;
- розробку нових проектних технологій розвитку життєвої компетентності *чнів*.

Перші труднощі, з якими ми зіткнулися на шляху до школи життєтворчості — це неготовність значної кількості вчителів до роботи в режимі експерименту та відсутність чітких уявлень про основні концептуальні ідеї педагогіки життєтворчості. Так, діагностика готовності вчителя до інноваційної діяльності, яку ми почали проводити з 2004 року засвідчила, що тільки 51% вчителів були готові до експериментальної діяльності, а 68% не знайомі з педагогікою життєтворчості. Відповідно до цього було розроблено широку програму розвитку інноваційного потенціалу вчителя, створювалися творчі групи, лабораторії, проводилися педагогічні читання і у 2005 році ми були готові для експериментальної роботи. На цьому етапі було створено модель трансформації навчального закладу із режиму функціонування у режим розвитку, яка дозволила визначити основні напрями змін в освітньому середовищі школи. Що це нам дало? По-перше, перехід на програмно-цільове управління дав нове бачення стратегій у розвитку школи. Сьогодні у школі окрім основної програми діють підпрограми „Учень”, „Учитель”, „Здоров'я”, „Шкільне подвір'я” інші. І як результат за перший рік експерименту ми стали лауреатами Всеукраїнського конкурсу шкіл сприяння здоров'ю. Традиційні педагогічна методика поступила місцем проектним технологіям, наповнилася змістом педагогіки

життєтворчості. Викладання спецкурсів: "Основи життєтворчості" для учнів класів дозволило розширити сферу життєвих компетентностей учнів, започаткувати розвиток здатностей до життя через творчість.

По-друге, організаційні структури школи також зазнали змін. Необхідність в координації експериментальної діяльності викликала потребу в організації Центру, до складу якого увійшли технічна лабораторія; творча лабораторія з питань дослідження ідей педагогіки життєтворчості та лабораторія моніторингових досліджень. Творчою лабораторією з питань досліджень ідей педагогіки життєтворчості підготовлено словник основних життєтворчих понять, видано рекомендації для вчителів щодо реалізації основних концептуальних ідей даної проблематики, розроблено тематику годин спілкування для класних керівників. Серед них: для учнів 1-4 класів „Життя - це світ”, для учнів 5-7 класів „Подорож життям людини”, для 8-9 класів - „Ти і твоє життя”, для учнів 10-11 класів „Будівничий життєвого проекту”. Для координації внутрішкільного експерименту введено посаду заступника директора школи з науково-методичної роботи. Одночасно із змінами в оргструктурі відбулися зміни і в змісті діяльності методичних об'єднань учителів. Посилилася роль самоосвітньої діяльності, вчителі почали досліджувати проблематику ідей педагогіки життєтворчості. Найбільш поширеними темами таких досліджень стали: „Розвиток творчого потенціалу особистості на засадах педагогіки життєтворчості”, „Роль педагогіки життєтворчості в розвитку особистості учня”, „Вплив педагогіки життєтворчості на розвиток духовної сфери особистості учня”, „Розробка технологій життєтворчості в умовах педагогічного експерименту”, „Проектні технології в системі школи життєтворчості”. Незважаючи на різноманітну тематику, об'єктом дослідження педагогів нашої школи провідні ідеї педагогіки життєтворчості. Насамперед, це стосується організації життя дитини, переорієнтації навчального процесу на ініціативну поведінку вихованців, визнання за ними права на вільний вибір тієї чи іншої форми навчання, „визнання важливої ролі самостійної проектної і дослідницької діяльності учнів” [2], а також ідеї „виховання самодостатньої життєво грамотної особистості, яка здатна реалізувати свої потенційні можливості за будь-яких умов і забезпечити, таким чином, продуктивність як власної життєдіяльності, так і середовища, в якому вона життєдіє” [1].

По-третє, розширення об'єктів внутрішкільного управління, як-от: інноваційний процес, процеси розвитку зумовили зміни в управлінні якістю освіти, інформаційних, координаційних процесах. Шкільна бібліотека перетворилася на шкільний бібліотечно-інформаційний центр, яка не тільки змінила назву, а й зміст роботи. Пріоритетними в діяль-

ності такого центру стали освітня, просвітницька, консультативна діяльність. Відродилися такі важливі форми роботи як сімейні, педагогічні читання. Школа стала інтенсивніше співпрацювати з вищими навчальними закладами, дитячими позашкільними центрами, спортивними школами.

Важливим в організації експериментальної діяльності в загальноосвітньому навчальному закладі є чітке налагодження зв'язків в системі управління експериментом. Для цього було розроблено модель управління експериментальною діяльністю, яка дозволила нам виділити цільовий аспект на усіх рівнях координації такої діяльності. Так, І.Г.Єрмаков, старший науковий співробітник Інституту педагогіки АПН України, один з керівників нашого експерименту є організатором науково-пошукового семінару для вчителів з проблем життєтворчості, Л.В.Вознюк, старший викладач Дніпропетровського обласного інституту післядипломної педагогічної освіти є консультантом з організації управління експериментальної діяльністю в навчально-виховному закладі. Ради навчального закладу є важливими органами в регулюванні процесів експерименту. Слід зазначити, що проблематика педагогічних рад торкається всіх аспектів життєтворчості від змісту освіти до технологій. Серед тем, які розглядалися на педагогічних радах нашої школи: „Проблема саморозвитку особистості в контексті педагогіки життєтворчості”, „Завдання профілізації старшої школи в системі педагогіки життєтворчості”, „Соціально-психологічні проблеми розвитку особистості школярів в умовах школи життєтворчості”.

На сьогодні школа переходить до практичного етапу експериментальної діяльності: створюються моделі учня, вчителя школи життєтворчості, відпрацьовуються методики діагностики життєвих компетентностей учнів, розробляються технології життєвих проєктів, удосконалюється структура школи як організації. Слід зазначити, що успішній реалізації цих завдань сприяє розвинена мережа інфраструктури школи - спортивні зали, музеї Слави та українознавства, гуртки за інтересами та спортивні секції, ляльковий театр "Колобок", танцювальні колективи "Гармонія" та "Водограй", Театр поезії "Світанок", оздоровчий профілакторій „Богатир", орган учнівського самоврядування "Планета - 35", ігровий центр, відеозал, методичний комплекс для всіх учасників навчально-виховного процесу, інформаційно-бібліотечний центр.

Висновки. Звичайно на шляху досліджень впливу життєтворчих ідей виникає багато проблем. Це і певна перевантаженість вчителя, і недостатня кількість необхідних джерел інформації, і обмеженість фінансів, необхідних для експерименту. Разом з тим, почуття відповідальності перед суспільством, державою ставить нові завдання у розвит-

ку життєвих компетентностей особистості школяра. Існують і стимули, які надихають педагогічний колектив на нові звершення. У 2006 році школа стала номінантом Всеукраїнського конкурсу „Сто кращих шкіл України”, виборола перше місце у міському конкурсі на кращий методичний кабінет. Це, мабуть, і є найкращим доказом того, що педагогічний колектив СЗШ № 35 м. Дніпропетровська на правильному шляху.

Література

1. Єрмаков І.Г., Вознюк Л.В. Експеримент у системі шкіл життєтворчості: Практико-зорієнтований посібник.—Дніпропетровськ, 2006.—141 с.

2. Крок за кроком до життєвої компетентності та успіху: Матеріали Всеукраїнської науково-практичної конференції, 16-17 травня 2003 року. Ред.рада: С.М. Сушко (голова), І.Г.Єрмаков, В.Б.Сизон (наукові редактори) та ін.-К.,2003-204с.

3. Імідж сучасної школи: Практико-зорієнтований посібник. Ред.кол.: Т.С. Антоненко (голова), І.Г.Єрмаков (науковий редактор) та ін.—К., 1997—539 с.

4. Мистецтво життєтворчості особистості: Наук-метод. Посібник: У 2 ч. / ред.рада: В.М. Доній (голова), Г.М. Несен (заст.голови),Л.В.Сохань, І.Г.Єрмаков (керівники авторського колективу) та ін.—К.Д997.—Ч.1:Теорія і технологія життєтворчості.—392 с.

5. Життєві кризи особистості: Наук.—методичний посібник: У 2 ч./Ред. Рада: Доній (голова), Г.М. Несен (заст.голови),Л.В.Сохань, І.Г.Єрмаков (керівники авторського колективу) та ін.—К., 1998.—Ч. 1 :Психологія життєвих криз особистості.—360 с.

6. Оцінювання та відбір педагогічних інновацій: теоретико-прикладний аспект. Науково-методичний посібник./ За редакцією Л. Даниленко.—К.: Логос, 2001.—185с.

7. Науково-дослідна робота в закладах освіти: Методичний посібник/ Укл. Ю.О. Туранов, В.І.Ураський.—Тернопіль, 2001.—140 с.

8. Чечель И.Д. Управление исследовательской деятельностью педагога и учащегося в современной школе.—М.: «Сентябрь», 1998 .- 143 с.

9. Лутай В.С. Філософія освіти/ Навчальний посібник.—К.:Центр "Магістр-5" 1996.—256 с.

10. Ю.Єрмаков І.Г. Педагогіка життєтворчості - стратегічна основа освітніх технологій школи ХХІ століття. //Дайджест школа-парк, 2001.-- № 5-6.

11. П.Коперник О.М. Життєва активність учнів //Педагогіка і психологія. -2000.— № 4.

РАЗВИТИЕ ТВОРЧЕСКИХ СПОСОБНОСТЕЙ УЧАЩИХСЯ ПУТЕМ ВНЕДРЕНИЯ КОМПЕТЕНТНОСТНОГО ПОДХОДА В ОБУЧЕНИИ

Чернавский В.Н.,

директор учебно-воспитательного комплекса «Лицей-школы №14»

г. Мариуполя

Динамизм, характерный современной цивилизации, рост социальной роли личности, гуманизация и демократизация общества, интеллектуализация труда, быстрый рост научно-технического прогресса и прогрессивных технологий во всем мире – все это требует создания такой организации процесса образования, который бы отвечал условиям современной жизни.

Целью организации такого образовательного процесса является воспитание личности, которая способна к самообразованию и саморазвитию, которая умеет критично мыслить, обрабатывать разнообразную информацию, использовать добытые знания и умения для творческого решения проблем, стремиться улучшить свою жизнь и жизнь государства. Поэтому одной из важнейших задач, поставленных современной жизнью школе, является использование альтернативных форм организации обучения, разработка новых педагогических идей и подходов в учебно-воспитательном процессе, в центре которых – личность ребенка с ее потребностями, интересами, жизненными проблемами. В учебном учреждении следует создать такие условия, что бы обеспечивая основательные знания, ничем не ограничивать развитие учащегося в нужных ему направлениях.

Понятия «компетентностный подход, компетентностно-ориентированное обучение, ключевые компетентности» получили распространение сравнительно недавно. Обращение к этим понятиям связано со стремлением определить необходимые изменения в образовании, обусловленные изменениями, происходящими в обществе.

Образование, которое не учит жить успешно в современном мире, не имеет никакой ценности.

Р.Т. Киосаки.

В деятельности администрации и педагогического коллектива учебно-воспитательного комплекса «Лицей-школа №14» г. Мариуполя значительное место занимают вопросы проектирования учебно-воспитательного процесса на основе компетентного подхода.

Реализации компетентностно-ориентированного подхода в учебно-воспитательный процесс нашего комплекса проходит **по алгоритму:**

- выявление условий эффективного формирования у учащихся жизненной компетентности,

- определение ключевых компетентностей для разных сфер жизнедеятельности личности,
- разработка моделей развития жизненной компетентности выпускников,
- выбор оптимальных технологий, которые способствуют овладению компетентностью, расширяют возможности компетентного выбора жизненного пути,
- разработка, апробация и внедрение модульных программ развития компетентностей,
- проектирование и поэтапная апробация компетентностно-ориентированного образовательного пространства, направленного на становление личности как субъекта жизни ,
- перестройка образовательного пространства на диагностической основе, апробация инструментария для оценки уровня достижений в разных параметрах компетентностей,
- развитие интерактивных технологий, повышение инновационной культуры педагогических кадров.

Традиционная образовательная система, основу которой составляли знания, умения и навыки, уступает место новой, в основе которой – формирование жизненных компетентностей школьников, которая предусматривает мобильность знаний, гибкость методов и критичность мышления, возможность использовать знания и умения на высшем уровне, переносить их в разные ситуации, использовать практически, делать правильные выводы.

Учитывая инновационность данного направления администрация УВК «Лицей-школы №14» совместно с методическими кафедрами провела корпоративное обучение педагогического коллектива по проблеме компетентностного подхода, используя рекомендации Донецкого областного Института последипломного педагогического образования:

- педсовет на тему: «Повышение качества образования путем внедрения компетентностно-ориентированного подхода»,
- педсовет на тему: «Инновационная деятельность лицея»,
- семинар учителей: «Развитие творческого потенциала учащихся урочной и внеурочной работой, направленной на формирование ключевых компетентностей »,
 - заседания методических кафедр по проблеме комплекса,
 - конкурс методических проектов учителей-предметников по организации работы с одаренными детьми ,
 - методические совещания учителей, работающих с одаренными детьми.

Модели учебно-воспитательного процесса для каждой параллели и класса строятся на основе многокомпонентного, вариативного содержания образования, возрастных индивидуально-личностных особенностей развития учащихся, использования передовых педагогических технологий:

- развитие критического мышления,
- формирование творческой личности,
- использование компьютерных программ,
- диагностики,
- мониторинга,
- стимулирующих норм самоконтроля, взаимоконтроля,
- административного контроля и внешней экспертизы.

Имея определенные наработки с одаренными детьми мы расширили эту деятельность. Разработана система работы с одаренными детьми, цель которой – формирование всесторонне развитой личности.

Были определены задачи:

- создать максимально благоприятные условия для интеллектуального, морального и физического развития одаренности личности;
- разработать и поэтапно внедрять новое содержание образования, прогрессивные технологии обучения и воспитания уч-ся;
- создать условия для развития способностей уч-ся к адаптации в социуме.

Центр работы с одаренными детьми "Личность" является площадкой для этой экспериментальной работы. Внедряя региональную программу: «Компетентностно-ориентированный подход в образовании» и проблему нашего учебно-воспитательного комплекса:

«Развитие творческого потенциала учащихся в условиях компетентностно-ориентированного подхода» мы создали *Школу творчества «Альтер-Эго»*, выделив для ее работы один день в неделю – субботу, составив соответствующее расписание на основании часов факультативов и кружков. Работа Школы творчества «Альтер-Эго» проводится по следующим отделам:

I отдел Психолого-педагогическая помощь в становлении и развитии личности ребенка.

II отдел Консультации, индивидуальная и дополнительная работа по развитию одаренности учащихся в отдельных областях наук.

III отдел Художественно-эстетического, морального и физического развития личности.

В **I отделе**, «Психолого-педагогической помощи в становлении и развитии личности ребенка», работа Школы творчества «Альтер-Эго» проводится в рамках «Психологической мастерской» (творческой

группы учителей под руководством психолога), которая помогает учащимся в их становлении и развитии как личности через систему

- тренингов (развития творческого мышления, позитивного мышления и позитивных отношений, тренинги самосознания «Сила разума и сердца»),

- семинаров, семинаров-практикумов по темам: «Личностно-ориентированный подход в образовании», «Формирование внутреннего мира ребенка», «Компетентностный подход в обучении»

- индивидуальных и групповых занятий,
- анкетирования.

Клубы, работающие в этом отделе:

Школа раннего развития, психология позитивных отношений, клуб профессионального общения, дебатный клуб «Сократ», риторика, клуб «Юный психолог», психологический клуб «Имидж».

Добиваться цели - развивать у уч-ся творческий потенциал, способность быть творцом своей жизни, уметь ставить цель, искать способы ее достижения, быть способным к свободному выбору и ответственности за него, максимально использовать свои способности и стремиться перешагнуть за их границы – главная задача " Психологической мастерской".

Во *II отделе*, « Консультации, индивидуальная и дополнительная работа по развитию одаренности учащихся в отдельных областях наук», Школа творчества «Альтер-Эго» проводит наблюдения за изменениями интеллектуального развития учащихся, за влиянием различных форм и видов творческой деятельности на формирование познавательной компетентности:

- психолого-педагогическое консультирование,
- индивидуальная и дополнительная работа по развитию одаренности уч-ся в определенных областях наук,
- объединяет работу учителей-предметников,
- направляет и корректирует индивидуальную работу с уч-ся в подготовке к олимпиадам, МАН, конкурсам,
- обрабатывает эмпирические данные по результатам наблюдения и вырабатывает рекомендации по корректировке целей и задач Школы творчества «Альтер-Эго», в которую входят: научное общество «Поиск»,

клуб «Юный Эйнштейн»,

клуб Пифагора,

клуб «Юный химик»,

клуб любителей немецкого языка,

клуб любителей английского языка,

клуб минералогии,
интернет клуб.

Главная цель **III отдела** Школы творчества «Альтер-Эго», «Художественно-эстетическое, моральное и физическое развитие личности», это :

- развитие художественных, музыкальных, артистических, моральных, спортивных способностей ребенка,
- их усовершенствование,
- предметная учебная и внеклассная деятельность.

Этот отдел работает в рамках ассоциации лицейских клубов:

история искусств,
изостудия «Юный художник»,
театр танца «Фантазия»,
вокальный ансамбль мальчиков «Стиль»,
хор,
кружок биссероплетения,
клуб веселых и находчивых ЮИД,
фотостудия,
музей боевой славы «Память»,
пресс-центр.

При успешном внедрении компетентностно-ориентированного подхода в практику работы нашего комплекса мы придем к обновлению целей обучения, модернизации содержания образования, изменению модификаций методов и форм обучения, разработке инструментария для определения результативности компетентностно-ориентированного учебно-воспитательного процесса.

Формирование ключевых компетентностей у уч-ся I-III ступеней дало возможность на основании компетентностно-ориентированного подхода в учебно-воспитательный процесс создать

Модель компетентного выпускника УВК «Лицей-школа №14»

1. Сформированные познавательные, жизненные компетентности.
2. Личностные жизненные компетентности.
3. Самообразовательные жизненные компетентности.
4. Социальные жизненные компетентности.
5. Компетентное отношение к своему здоровью.

Таким образом, вышеперечисленные идеи и подходы в нашем учебно-воспитательном комплексе позволяют определять и успешно реализовывать основную миссию лицея – создание оптимальных условий для получения качественного образования.

МОДЕЛЬ КОМПЕТЕНТНОГО ВИПУСКНИКА ГУМАНІТАРНОЇ ГІМНАЗІЇ

*Денисенко Т.В.,
директор гуманітарної гімназії №33 м. Донецька
Старостенко І.С.,
заступник директора з навчально-методичної роботи
гуманітарної гімназії №33 м. Донецька*

Модель випускника Донецької гуманітарної гімназії №33 уявляється узагальнено, у вигляді зразка випускника, який закінчує гімназію. Цей зразок дає можливість установити систему вимог до навчально-виховного процесу й визначити, які якості та вміння необхідно сформулювати в гімназистів, щоб здійснити їх допрофесійну підготовку, дати їм повну загальну середню освіту, розвинути високі громадянські якості, творчий потенціал.

Основні вимоги, що ставляться до випускника будь-якого сучасного закладу освіти, у тому числі й гімназії, закладені в таких концептуальних документах розвитку національної системи освіти, як Державна національна програма "Освіта" (Україна ХХІ століття), Законах України "Про освіту" і "Про загальну середню освіту". Так, Державна національна програма "Освіта" (Україна ХХІ століття) основні стратегічні цілі загальноосвітньої школи бачить у "формуванні освіченої творчої особистості, становленні її фізичного та морального здоров'я, забезпеченні пріоритетності розвитку людини, відтворенні та трансляції культури й духовності в усій різноманітності розвитку людини вітчизняних та світових зразків". У процесі створення моделі випускника ДГГ №33 вивчалися навчальні плани, навчальні програми та література, думка учнів та їх батьків. Концепція загальної середньої освіти визначає такі головні завдання гімназії у формуванні громадянина України:

1. Створення умов для здобуття загальної середньої освіти на рівні державних стандартів.
2. Забезпечення науково-теоретичної, гуманітарної, загальнокультурної підготовки обдарованих і здібних дітей.
3. Створення сприятливих умов для самовираження особистості учнів у різних видах діяльності, їх повноцінного морального, психічного, фізичного розвитку.
4. Різнобічний розвиток індивідуальності дитини на основі виявлення її задатків і здібностей, формування ціннісних орієнтацій, задоволення інтересів і потреб.
5. Збереження й зміцнення морального, фізичного й психічного здоров'я вихованців.
6. Виховання школяра як громадянина України, національно сві-

домої, вільної, демократичної, життєво й соціально компетентної особистості, здатної здійснювати самостійний вибір і приймати відповідальні рішення у різноманітних життєвих ситуаціях.

7. Формування в школярів бажання та уміння вчитися, виховання потреби й здатності до навчання впродовж усього життя, вироблення умінь практичного й творчого застосування здобутих знань.

8. Становлення в учнів цілісного наукового світогляду, загальнонаукової, загальнокультурної, технологічної, комунікативної та соціальної компетентностей на основі засвоєння системи знань про природу, людину, суспільство, культуру, виробництво, оволодіння засобами пізнавальної та практичної діяльності.

9. Виховання в учнів любові до праці, забезпечення умов для їх життєвого й професійного самовизначення, формування готовності до свідомого вибору та оволодіння майбутньою професією.

10. Виховання школяра як людини моральної, відповідальної, людини культури із розвиненим естетичним й етичним ставленням до навколишнього світу й самої себе. Виходячи із соціального замовлення, потреб учнів, батьків, стратегічною ціллю гімназії слід вважати прогнозований **образ випускника**, який розроблено в нашій гімназії:



Провідна ідея: “ У кожній людині є сонце...
Тільки не треба його гасити”
Сократ

Девіз: “ Шлях до особистості “

Основні ідеї створення “ духу гімназії ”:

- забезпечення в гімназії можливості вибору не лише профілю, навчального предмету, курсу, а й тему засвоєння, форми й способу дії;
- обов’язкова участь дітей, учителів та батьків у створенні норм і правил гімназичного життя;
- відкритість рішень, що приймаються, можливість кожного члена колективу впливати на характер рішення;
- побудова навчального закладу як діючої моделі відкритого громадянського суспільства;
- виборність органів шкільного самоврядування;
- різновікові клуби, гуртки, шкільні наукові товариства тощо.

Основні вимоги до освітнього середовища гімназії:

- **Дитина** - абсолютна цінність, особистість, і їй надається можливість бути собою.
- **Учень** реалізує своє право на освіту та всебічний духовний розвиток і саморозвиток у відповідності зі своїми потребами, здібностями й можливостями;
- **Учитель** розвиває свої професійні й особисті якості, духовну культуру, організовує навчально-виховну діяльність, виходячи з принципу природо - і культуровідповідності, гуманізації, естетизації на основі взаємодії загальнолюдських і національних цінностей;
- **Керівник** забезпечує оптимістичний дух діяльності учня та вчителя;
- **Колектив** працює в творчому пошуковому режимі на основі діалогу культур; присутні гуманні толерантні стосунки партнерського співробітництва; взаємна вимогливість, повага, довіра й атмосфера спільної радості й успіху як основа життєдіяльності колективу гімназії. Ці вимоги було покладено в основу випускника гімназії. При цьому було відокремлено три головні компоненти моделі:

1. Особистісні особливості випускника.
2. Оволодіння випускником знаннями.
3. Готовність випускника до самостійного життя.

Використання на практиці моделі, що розроблена, довело її життєздатність, можливість слугувати метою навчально-виховного процесу. Результати діяльності Донецької гуманітарної гімназії №33 високі: II місце в загальному рейтингу участі команди гімназії в II етапі Всеукраїнської олімпіади з базових дисциплін; маємо призерів у II етапі конкурсу-захисту науково-дослідницьких робіт МАН; перемагаємо в різноманітних творчих конкурсах; кожного року маємо випускників, які отримують медалі різного гатунку.

ФОРМУВАННЯ УСПІШНОЇ ОСОБИСТОСТІ: ТЕОРЕТИЧНІ ПІДХОДИ І ПРАКТИКА РЕАЛІЗАЦІЇ

Пасечнікова Л.П.,

директор багатопрофільної гімназії № 150 м. Донецька

У сучасному, стрімко мінливому світі із широкими можливостями багато хто хоче досягти успіхів у професії, домогтися стрімкого кар'єрного зростання й матеріального статку, влаштувати особисте й сімейне життя у відповідності із своїми потребами й уявами про благополуччя. Однак бути успішним у сучасному світі не так просто, і найчастіше людина домагається успіху в одних областях життєдіяльності за рахунок інших, не менш значущих. Але, для задоволеності життям необхідно всебічний розвиток особистості, реалізація всіх домагань у діяльності суб'єкта.

Життєва успішність людини залежить як від зовнішніх, так і від внутрішніх факторів. Знання внутрішніх, особистісних детермінант успішності в діяльності, практичне застосування цих знань сприяє ефективній самореалізації відповідно до поставлених цілей.

Явище успішності носить інтегрований характер, вимагає об'єднання психологічних, філософських, соціологічних і педагогічних знань і гнучкості в здійсненні міждисциплінарного підходу. Поглиблене вивчення сутності успіху виявляє його багатогранність та багатовекторність. У сутності своїй, успіх з позицій різних наук являє собою:

- зовнішній атрибут, об'єктивну характеристику досягнення як такого;
- форму вдачі, даровану ззовні без особливих зусиль з боку людини;
- матеріальний рівень життя й високий соціальний статус людини;
- характеристику діяльності й результат людських зусиль;
- форму самореалізації особистості.

Поняття "успіх" міцно ввійшло в нашу культуру, величезна кількість інформації про успішних людей культивуються засобами масової інформації, так чи інакше впливаючи на свідомість особистості.

Успіх протягом довгого часу є предметом уваги й досліджень різних наук про людину, причому методологією цих досліджень є філософія екзистенціалізму, тому що в ній представлений механізм визначення змісту людського життя. Центральна проблема екзистенціально-персоналістської філософії (І. Бердяєв, П. Тичін, К. Ясперс, М. Хайдеггер, Ж.-П. Сартр, А. Камю, Г. Марсель і ін.) - це проблема життєдіяльності й світовідчуття індивіда в суспільстві. Особливу увагу феномену успіху приділяли американські філософи-прагматисти

У.Джеймс, Дж.Дьюї, С.Хук, Ф.Шиллер, Дж.Болдуїн. Тріада: людина-діяльність-успіх – наскрізна тема в роботах класиків прагматизму.

Соціологічний аспект дослідження успіху представлений у роботах М.Вебера, В.Зомбарта, К.Мангейма. Класичний аналіз М.Вебера впливу протестантської етики на формування орієнтації на успіх у період зародження й первісного етапу розвитку капіталізму відомим всім дослідникам цієї проблеми.

Психологія визначає детермінанти успішної поведінки, внутрішні чинники, до яких відносять такі: особливість органічної конституції особистості, розвинений інтелект, позитивну мотивацію, адекватну самооцінку, особливості ціннісних орієнтацій, локус контролю. Поняття "успішності" у психологічній літературі на сьогоднішній день точно не визначено, однак, можна виділити стійку оцінку особистості – успішність, і ситуативне переживання успіху. Ф.Хоппе, К.Левин, Д.МакКлелланд, Н.Батурін, В.Степанський і ін. розглядають успіх як переживання, яке прив'язане до конкретної ситуації або результату діяльності. А.Бандура, Л.Мальц, А. Федосєєва зв'язують успішність особистості із зростаючою усвідомленістю своєї здатності і компетентності в управлінні своїм життям, з реалізацією поставлених цілей, із загальною самоефективністю і визначають її як стан, що з'являється в результаті передчуття або досягнення успіху.

Проблема успішності особистості є однією з пріоритетів гуманістичної психології. Так, У.Глассер вважав, що успіху у житті людини належить особлива роль і був переконаний, що успіх повинен бути доступний кожній дитині: якщо дитині вдасться домогтися успіху в школі, то в неї є всі шанси на успіх у житті. За А.Маслоу – особистість дитини є неповторною унікальною цінністю із закладеним потенціалом, повною мірою сприятливому її саморозвитку. Важливо створити умови для задоволення потреб підростаючої людини. У свою чергу, К.Роджерс стверджує, що особистість - це унікальність і цінність, у ній закладений потенціал до саморозвитку. Головне - зміцнення віри, довіри дитини до себе, підвищення самоповаги шляхом формування адекватних уявлень і відносин, як до власного "Я", так і до оточуючих.

У педагогіці проблема успіху досліджується в різних контекстах. К.Ушинський писав, що "розумова праця учня, успіхи й невдачі в навчанні - це його духовне життя, внутрішній мир, ігнорування якого може привести до сумних результатів. Дитина не тільки довідується про щось, засвоює матеріал, але й переживає за свою працю, виражає особисте ставлення до того, що йому вдається і не вдається". І далі - "тільки успіх підтримує інтерес учня до навчання. А інтерес до навчання з'являється тільки тоді, коли є натхнення, що народжується від

успіху в оволодінні знаннями. Дитина, що ніколи не пізнала радості праці в навчанні, що не пережила гордості від того, що труднощі переборені, губить бажання й інтерес учитися".

Для концептуальних ідей педагогіки успіху є важливим особистісно-орієнтований підхід як найважливіший принцип психологічної науки, що передбачає урахування своєрідності індивідуальності особистості у вихованні. Саме цей підхід визначає положення дитини у виховному процесі, означає визнання його активним суб'єктом цього процесу, отже, обумовлює значимість суб'єкт-суб'єктних відносин. Теоретиками особистісного підходу є відомі психологи Б.Ананьєв, О.Леонт'єв, Б.Ломів, В.Мясищев, С.Рубінштейн, К.Абульханова-Славська, І.Кон і інші.

У психологічній практиці поняття успіху розробляється в рамках соціальної психології. Так, А.А. Андрєєва пише про те, що успіх - це один з факторів, здатних поліпшити взаємини між дітьми і дорослими; це процес, що допомагає дитині повірити в себе і свої здібності; допомагає дитині уникнути помилок; підтримує дитину при невдачах. Автор стверджує, що для того, щоб дитина була успішна, педагогам і батькам прийдеється змінити звичний стиль спілкування і взаємодії з ним. Важливо не просто звертати увагу на помилки і погану поведінку дитини, дорослому треба зосередитися на позитивній стороні її вчинків і заохоченні до того, що вона робить.

Концептуальні основи педагогіки успіху зосередилися навколо ідеї гуманістичної педагогіки (Ш.Амонашвили, Є.Бондаревська, В.Серіков, В.Сухомлинський, І.Якиманська й інші), яка визнає унікальність людської особистості, що прагне до максимальної реалізації своїх можливостей. Школа в гуманістичній педагогіці покликана сприяти створенню умов, у яких досягаються усвідомлення і реалізація дитиною своїх потреб і інтересів. При цьому учень має право на помилки, на вільний творчий пошук, що педагог стимулює не оцінкою і покаранням, а зацікавленою підтримкою.

Особистісно-орієнтована освіта (І.Бех, І.Якиманська, І.Єрмаков, Є.Бондаревська, В.Бочарова, В.Серіков), як один з напрямків гуманістичної педагогіки, спрямована на розвиток і саморозвиток учня, становлення його як особистості з урахуванням індивідуальних особливостей, інтересів і здібностей.

В умовах особистісно-орієнтованої освіти реалізується "суб'єкт-суб'єктна" взаємодія, заснована на саморозвитку учасників освітньої діяльності. "Особистісний" компонент цього підходу означає, що освіта школяра будується з урахуванням його минулого досвіду й індивідуальних особливостей.

Дослідники стверджують, що освітній процес повинен будуватися таким чином, щоб кожна дитина одержала шанс всебічно розвиватися, ставати особистістю, проявляти свою індивідуальність. Так, Є.Ільєнков підкреслює думку про те, що індивідуальність, яка позбавлена можливості проявляти себе в дійсно важливих, значимих не тільки для неї однієї, але і для інших, подіях мимохіть починає шукати виходу для себе в дрібницях. У свою чергу, всебічний розвиток кожної дитини з урахуванням її віку, способу і темпу самоздійснення є головним принципом, що обумовлює перспективу саморозвитку, реалізації її сутнісних сил.

Друга концептуальна позиція пов'язана із системно-орієнтаційним підходом О.Казакової, одним із провідних постулатів якої виступає орієнтація на успіх (досягнення) як домінуючий компонент орієнтаційного поля розвитку дитини. Найважливішим положенням системно-орієнтаційного підходу виступають пріоритетні опори на внутрішній потенціал розвитку як ключове положення "педагогіки успіху". Зміст виховання в цьому випадку дослідники бачать у тім, щоб, спираючись на інтерес дитини, створити умови для її самореалізації і самовизначення, так назване "поле успіху".

Значну увагу створенню ситуацій успіху приділяє А.Белкин. Він переконаний, якщо дитину позбавити віри в себе, важко сподіватися на її "світле майбутнє". Одне необережне слово, один непродуманий крок учителя можуть надломити дитину так, що потім не допоможуть ніякі виховні міри.

Таким чином, основні концептуальні позиції педагогіки успіху пов'язані з гуманістичною педагогікою і психологією і передбачають використання дитиноцентристських підходів у взаємодії з дитиною.

Такі підходи є близькими й актуальними для Донецької гімназії № 150, що багато років працює в напрямку створення умов для успішності, максимального розвитку особистості з урахуванням її інтересів, здібностей, творчого потенціалу, самореалізації в соціальному середовищі, праці, навчанні, особистому житті.

Головний зміст діяльності педагога гімназії полягає в тому, щоб кожна дитина була успішна, що сприяє розвитку впевненості дитини в собі, підвищенню самооцінки, розвитку почуття власної значимості.

Досвід гімназичної освіти й сприятливе освітнє середовище можуть, на наш погляд, створити умови для розвитку й формування потреб і здібностей кожного школяра, що дозволяє зробити більш успішну, результативну й ефективну діяльність, що є значимою для дитини й педагога.

Самореалізація особистості педагога є також важливою умовою

для самореалізації особистості учня. На нашу думку, тільки успішний педагог може виховати успішного учня. І навпаки, успішний особистісний ріст учня - стимул для розвитку особистості педагога.

Саме тому головні постулати гімназії наголошують, що:

учні гімназії:

- не можуть існувати без успіхів, які незалежно від їх характеру сприяють життєвому самоствердженню;
- відповідальні за свій успіх у житті, можливий лише в результаті наполегливої праці;
- здатні розвивати свою відповідальність через самооцінку ситуації і вибір правильної лінії поведінки;
- уміють самі реалізувати свій вибір;

педагогічні працівники гімназії:

- позбавлені консерватизму;
- формують свій досвід на підставі нової філософії освіти ХХІ століття;
- володіють уміннями проєктувального та продуктивного типу, заснованих на загальних засадах гуманістичної педагогіки;
- активно застосовують найперспективніші інноваційні технології: продуктивного навчання, тренінгові технології, проєктні технології, технологію "кейс – стаді" з використанням конкретних навчальних ситуацій;
- постійно та самостійно піклуються про підвищення загальної методологічної, професійної, організаційної культури;
- сприяють, полегшують, допомагають учню в його особистій діяльності;
- володіють мистецтвом комунікативності;

батьки учнів:

- активні учасники навчально–виховного процесу, з ними учні погоджують вибір траєкторії особистого розвитку в освітньому просторі;
- формують разом з педагогами ціннісний потенціал учня – усвідомлення важливості родини у своєму житті, шанобливе ставлення до жінки, молодших і старших, сприйняття людського життя як найголовнішої цінності;
- забезпечують просування своєї дитини до життєвого успіху.

Особливої актуальності проблема формування успішності учнів набуває у старших класах, що пов'язано, з одного боку, з завданнями, що стоять перед молоддю, а з іншого, віковими потребами старшокласників у самовизначенні та самореалізації. У педагогічній практиці гімназії це вирішується через реалізацію застосування доцільних і оптимальних форм, методів, засобів, прийомів.

Пріоритет у цьому належить профільному навчанню, яке здійснюється на III ступеню через створення освітніх маршрутів, що максимально враховують інтереси і життєві плани старшокласників і передбачають:

1. Розширення знань, тобто введення понять, законів, історичних подій, нових авторів, нові твори, нові курси усередині предмета:

- у математиці нові методи рішення рівнянь і нерівностей, а також рішення завдань із параметром;

- у літературі збільшення кількості творів авторів, обов'язкових для вивчення в загальноосвітній школі, а також вивчення творів нових авторів;

- в історії України вивчення відомих історичних явищ через ознайомлення з монографіями, документами дореволюційних і сучасних істориків;

- у гуманітарних предметах у цілому: підвищення мовної культури; активне використання іноземних мов у будь-якому профілі подальшого професійного навчання, для створення додаткових можливостей і компетентності в будь-якій професійній галузі.

2. Більш глибоке трактування досліджуваних явищ, понять, літературних творів і т.д.

3. Розвиток способів діяльності через уміння:

- вирішувати завдання різними способами;

- працювати з різними інформаційними джерелами, у тому числі інтернет, електронні носії тощо;

- робити аналіз, висновки, узагальнення отриманих у ході дослідницької роботи результатів;

- створювати різноманітні схеми і структури творчого характеру.

Для досягнення зазначених завдань використовуються методичні прийоми педагогіки успіху: "Зняття страху", "Авансування", "Внесення мотиву", "Орієнтація на іншого", "Персональна винятковість", "Оцінка" і інші, які органічно вбудовуються в ідеї розвивального, особистісно-орієнтованого навчання і успішно реалізовані в гімназії.

Зокрема, учителі гімназії впроваджують у практику роботи технологію проектного навчання, яка розширює можливості учнів з самостійного пошуку і використання інформації, надає освітньому процесу діалоговий характер, необхідний для розвитку комунікативних умінь, формування самооцінки. Крім того, це дає можливість учням підвищити впевненість у власних силах, більш якісно засвоїти знання, розвинути інтелект і творчі здібності, посилити їхню мотивацію на успішну навчальну діяльність, забезпечити механізм розвитку критичного мислення дитини, уміння шукати шлях рішення поставленого завдання,

розвинути дослідницькі здібності, вміння мислити абстрактно. Особливо цікавими є проекти, які одержують практичне втілення в економіці, географії, історії й громадянській освіті.

Наша позиція в цілому пов'язана з переходом від інформаційно-пояснювальної технології до діяльнісно-розвивальної, що передбачає відмову від монологу вчителя і вихід на діалогову форму роботи, підвищення рівня самостійності учнів, використання рольових і учбово-ділових ігор, методу моделювання життєво-практичних ситуацій, соціально-психологічні тренінги.

Величезну роль у цьому грає інтеграція основної й додаткової освіти, учнівське самоврядування і різні шкільні співтовариства. Розвиток настанов на досягнення успіху передбачає придбання досвіду спільної діяльності для досягнення освітніх цілей.

У зв'язку з поставленими завданнями, у гімназії розробляється адекватний психолого-педагогічний супровід освітнього процесу, що розуміється як процес, що забезпечує умови успішної діяльності дитини, формування орієнтації на досягнення життєвого успіху. Для цього передбачається рішення таких завдань:

- попередження виникнення проблем;
- організація допомоги в рішенні проблем;
- психологічне забезпечення програмного матеріалу;
- розвиток психолого-педагогічної компетентності учнів, батьків, учителів, комплексну технологію і культуру підтримки і допомоги дитині в розвитку, навчанні й вихованні.

Кожний учень має свій Портфоліо успіху, де фіксуються:

- мотиви вибору;
- ступінь задоволеності цим вибором на різних етапах;
- перші досягнення;
- найбільш значущі досягнення;
- найближчі та подальші життєві плани та перспективи кар'єрного росту.

І треба відзначити, що "Портфоліо успіху" – це не тільки назва, у кожного учня є досягнення, великі чи малі, але для учня вони є успіхом, саме тією рушійною силою, "що визволяє внутрішні механізми" і веде до нових звершень.

Таким чином, вважаємо за доцільне відзначити, що формування успішної особистості – процес керований і реально досяжний за умов наявності системи відповідних педагогічних умов, а саме: змісту, форм та методів, де системоутворюючим фактором є ціль – формування успішної особистості.

Література

1. Абульханова-Славская К. Стратегия жизни. - М.: Педагогика, 1991.
2. Абульханова-Славская К. Типология активности личности в социальной психологии // Психология личности и образ жизни. – М., 1987.
3. Бондар Л. Проблеми громадянської компетентності. Круглий стіл // Директор школи, ліцею, гімназії, № 3, 2003.
4. Гелбутівська Т. Алгоритм розвитку життєвої компетентності. Круглий стіл // Директор школи, ліцею, гімназії, № 3, 2003.
5. Горностаєв П. Життєва компетентність в умовах обмеженості життєвого світу. Кроки до компетентності та інтеграції в суспільство. Науково-методичний збірник. – К.: Контекст, 2000.
6. Єрмаков І. Педагогіка життєтворчості: орієнтири для ХХ століття. Кроки до компетентності та інтеграції в суспільство. Науково-методичний збірник. – К.: Контекст, 2000.
7. Зотов Н. Личность как субъект нравственной активности. – Томск, 1984.
8. Ильин Е. Мотивация и мотивы. - СПб.: Питер, 2000. - С. 375 - 394.
9. Коссов Б. Личность: Теория, диагностика и развитие. - М.: Академический проект, 2000. - 240 с.
10. Регіональна програма впровадження компетентнісно орієнтованого підходу в навчально-виховний процес. – Донецьк: головне управління освіти і науки Донецької облдержадміністрації, 2004.
11. Хекхаузен Х. Психология мотивации достижения. - СПб.: Речь, 2001.

ШКОЛА ПРОФЕСІЙНОЇ КАР'ЄРИ ТА КОМПЕТЕНТНОСТІ УЧНІВ “ТВОРЧИСТЬ. КОМПЕТЕНТНІСТЬ. РЕЗУЛЬТАТ”

Прилепська В.В.,

*заступник директора з науково-методичної роботи
суспільно-гуманітарної гімназії № 27 м. Запоріжжя*

Гусак О.В.,

*заступник директора з навчально-виховної роботи
суспільно-гуманітарної гімназії № 27 м. Запоріжжя*

І. Освітній менеджмент. Модель “Школа професійної кар’єри та компетентності учнів” як результат діяльності ЗСГГ №27. Сучасна парадигма в освіті, зміни пріоритетів навчання та концептуального бачення системи навчально-виховного процесу, стимулюють інноваційні наукові дослідження та креативний пошук широкого загалу

освітян. У першу чергу такий пошук є актуальним для практиків – методичних та соціально-психологічних служб державних освітніх закладів. Модернізація освіти вимагає перегляду існуючої системи навчання й виховання особистості відповідно до сучасних вимог. Одним із напрямків реалізації цієї мети в Запорізькій суспільно-гуманітарній гімназії обрано створення школи професійної кар’єри та компетентності, надання профільної освіти, адекватної професійної спрямованості учнів. Цей напрямок діяльності викристалізовано із багаторічного успішного досвіду методичної та практичної роботи навчального закладу: педагогічного колективу, методистів, психологів, батьківської та учнівської громади. Вищезазначену освітню модель можна стисло представити у вигляді денотатного графу (мал. 1.1), з подальшим описом компонентів моделі.

**Модель “Школа професійної кар’єри”
(базується на гуманістичній освітній парадигмі)**



Мал. 1.1

Метою функціонування компетентісно спрямованого навчання в гімназії є виявлення й розвиток здібностей кожного учня, формування духовно багатой, вільної, конкурентноздатної, фізично здорової, творчо мислячої особистості, що демонструє високий рівень компетентності через міцні базові знання й глибокі знання з профільних дисциплін; особистості, орієнтованої на високі моральні цінності, інтегрованої в

систему національної і світової культур, здатної в майбутньому на участь у духовному розвитку суспільства.

Пріоритетні напрями реалізації мети конкретизовано в наведених нижче об'єктах профільного компетентісно спрямованого освітнього процесу відповідно до груп задач, що пов'язані з подальшим розвитком навчального закладу:

- *Оптимальна організація навчально-виховного процесу.* Забезпечення оптимального сполучення базової та профільної освіти. Удосконалення навчального плану, навчальних програм. Розвиток взаємодії навчальних дисциплін на основі міжпредметних зв'язків. Формування компетентності учнів шляхом постановки проблем, що вирішуються засобами втілення в навчальний процес дослідницьких умінь. Удосконалення системи впровадження інтерактивних методів навчання. Удосконалення системи спеціалізації. Допомога старшокласникам у професійному самовизначенні відповідно до профілів гімназії.

- *Розвиток креативного потенціалу учнів.* Розкриття здібностей кожного учня. Здійснення моніторингу формування компетентності через створення індивідуальних портфоліо.

- *Розвиток виховної роботи.* Громадянське виховання особистості в умовах розвитку української державності. Підтримка органів учнівського самоврядування. Удосконалення системи роботи вихователів і класних керівників. Упровадження діагностико-проективного підходу до визначення виховних завдань. Формування й закріплення традицій гімназії. Посилення виховного потенціалу уроків.

- *Формування фізично здорової особистості.* Усунення перевантаження учнів у навчальній ситуації. Оптимальна організація навчального дня й тижня з урахуванням санітарно-гігієнічних норм і особливостей вікового розвитку дітей. Залучення максимальної кількості учнів до занять фізичною культурою й спортом.

- *Формування творчо працюючого колективу вчителів-однодумців.* Удосконалення системи конкурсного добору вчителів. Забезпечення оптимального навантаження вчителів. Удосконалення й збагачення науково-методичної бази. Створення атмосфери росту професійної майстерності вчителя. Залучення до роботи в гімназії представників науки.

Принципи впровадження компетентісного підходу в освітню діяльність гімназії:

- **гуманізації**, що дозволяє кожному учневі повною мірою реалізувати свої здібності, можливості й ініціативу (*принцип особистісно зорієнтованого виховання*); сприяє переорієнтації навчального процесу на особистість учня (*принцип духовності та дитиноцентризму*); та

враховує спрямованість навчально-виховного процесу відносно особистості та унікальності кожної дитини з урахуванням психозберігаючих та здоров'єзберігаючих компонентів (*принцип збереження здоров'я дитини*).

- **ефективної взаємодії**, що припускає розподіл прав, повноважень і відповідальності між всіма учасниками процесу керування, його децентралізацію (*принцип демократизації шкільних процесів*); з'єднання державного керування із суспільним (*принцип співробітництва та самоврядування*) та перехід від суб'єкт-об'єктних відносин до ефективної взаємодії на засадах співробітництва та співтворчості (*принцип ефективності*).

- **науковості**, що створює необхідні умови для впровадження в гімназії *профільного* навчання в *компетентнісно* спрямованому ракурсі; *гуманітаризації* освітніх програм у гімназії – співвідношення й сполучення навчальних предметів і інформації, застосування таких дидактичних підходів, методів і технологій навчання, що забезпечують пріоритет загальнолюдських цінностей, цілісність, послідовність, наступність і випереджальний характер навчання; використання інформаційних технологій в навчанні, управлінні, наукових дослідженнях (*принцип інформатизації*); впровадження в управлінську діяльність гімназії *діагностико-проективного* менеджменту навчально-виховного процесу.

- **лідерства**, що стимулює динамічний розвиток освітнього закладу та орієнтує педагогічний колектив на постійне удосконалення освітніх процесів (*принцип постійного удосконалення*) та експериментальну методичну, психолого-дослідницьку, педагогічну та соціально спрямовану діяльність та впровадження ефективних інноваційних технологій навчання в освітній процес гімназії з метою прагнення до забезпечення європейського рівня надання профільної освіти (*принцип інноваційного розвитку*); постійне вдосконалення професійного рівня педагогічного колективу гімназії шляхом здійснення політики бенчмаркетингу, відвідуючи навчальні семінари й широко використовуючи практику обміну та поширення успішного педагогічного досвіду (*принцип бенчмаркетингу в освіті*) (мал.1.2).

Досягнення мети є результатом цілеспрямованої та ефективної діяльності відповідно до дидактичного та методичного інструментарію, який є в арсеналі педагогічного колективу. Від вибору адекватних засобів реалізації мети (розв'язування тактичних та перспективних виховних і навчальних завдань) залежить успішність реалізації сучасної освітньої концепції. Таким чином, цей елемент є зв'язуючим та основоположним у вирішенні питань формування сучасної школи на заса-

дах компетентнісного підходу. Основними *засобами*, через які досягається кінцева мета, є:

- *суб'єктність* – признання й реалізація прав людини на індивідуальність, активність, самостійність, вибір, повагу, розуміння, розвиток, творчість;

- *діалогічність* – пріоритет суб'єкт-суб'єктних відносин між учасниками освітнього процесу;

- *розвиваюча спрямованість* – зміна пріоритетів у навчанні та вихованні: мета – розвиток людини, а навчальні предмети та виховні заходи – засоби розвитку;

- *інтегрованість* – цілісний, комплексний підхід до освіти;

- *екзистенціальність* – актуалізація можливостей правої півсфери головного мозку в пізнавальній діяльності;

- *фундаментальність* – збагачення змісту освіти концептами, що актуальні для сучасного часу, орієнтація педагогічного процесу на дослідження, творчість, пріоритет розуміння, осмислення над запам'ятовуванням, сучасний підхід до підготовки педагогічних кадрів.

Основні принципи організації профільного компетентнісно спрямованого навчання



Мал.1.2

Резюмуючи вищезазначені категорії, що зумовлюють ефективність процесу впровадження профільного компетентнісного навчання в гімназії, необхідно зазначити, що в описаній вище концепції якнайкраще реалізується модель конкурентноспроможної освіти “Школа професійної кар’єри”, втілюються загальнолюдські цінності – здоров’я та розвиток дитини, надаються фундаментальні і в той же час практично зорієнтовані, компетентнісно спрямовані знання, що робить освіту авторитетною, значимою як на внутрішньому, так і на зовнішньому ринку освітніх послуг.

Серед основних **ресурсів**, що лежать в основі ланцюжка “мета – результат”, та від яких залежить успішність реалізації інновацій в освіті, треба відзначити наступні:

- *кадровий ресурс* – зміни світогляду педагогів з об’єктного на суб’єктний;

- *інформаційний ресурс* – сукупність інформації про сучасні освітні технології (як педагогічні, так і управлінські);

- *технологічний ресурс* – володіння керівництвом та педагогами сучасними навчальними технологіями;

- *нормативно-правовий ресурс* – формування бази даних документів міжнародного, державного, регіонального рівнів про модернізацію системи освіти;

- *ресурс часу* – великі затрати часу на зміни в системі освіти, так як це пов’язано із змінами у світогляді.

Система менеджменту впровадження компетентнісно спрямованого навчання навчально-виховного процесу гімназії містить у собі п’ять блоків: стратегія, планування, оперативне керування, контроль і розвиток. Відповідно до цього, організація й управління процесом впровадження компетентнісно спрямованого навчання здійснюється планомірно та поетапно згідно поданого нижче (табл.1.1) організаційного механізму:

Таблиця 1.1

Технологія поетапного впровадження компетентісно спрямованого навчання		Органіграма впровадження компетентісного підходу в систему профільного навчання					
		Завдання	Органи управління				
			Заступник директора	Соціально-психологічна служба	Керівник щорічної команди вчителів	Щорічна команда вчителів	Робочі групи
Розробка стратегії		1. Розробка навчального плану	КЕР	Е	З	КЕР	ВД
		2. Розробка програм авторських курсів	К		З	Р	ВД
		3. Експертиза авторських програм елективних курсів	К		ЗК	ВР	
		4. Соціально-психологічний супровід: анкетування, опитування, тестування вчителів, учнів, батьків	К	РВД	ЗК	В	В
		5. Психодіагностичні дослідження умов для впровадження компетентісного підходу в освітню діяльність закладу	К	РВД	ЗК	В	В
		6. SWOT - аналіз	К	В	З	В	В
	1	7. Аналітико-проективна діяльність	КЗ	ВД	ВД		
Планування		8. Розробка графіків інформування учасників навчально-виховного процесу щодо етапів упровадження компетентісного навчання	КЗ		В		
		9. Розробка системи заходів щодо інформаційної підтримки прозорості процесу впровадження компетентісного навчання	ЗКР		К	ЗР	ВД
		10. Складання розкладу факультативних занять та занять з профільних дисциплін	В	Е			
Оперативне управління		11. Визначення об'єктів щодо визначення компонентів компетентності та моніторингу їх формування	К	К	К	К	ВД
		12. Моніторингові заходи щодо ефективності впровадження програми	РК	В	З	В	ВД

		13.Накопичення учнями досягнень в порт фоліо, формування банку компетентності у різних сферах діяльності учнів	РК		З	В	ВД
	3	14. Організація суб'єкт-суб'єктної взаємодії	К	К			
Контроль		15. Визначення відхилень від плану			ВК	В	ВД
		16. Прогнозування результатів	ВК				
		17. Моніторинг формування компетентності учнів: навчальні досягнення, результати практичної діяльності, психодіагностика особистості			ВК	В	ВД
		18.Оперативне реагування на вплив факторів зовнішнього та внутрішнього середовища	РК	В	ВД	В	В
	4						
Аналіз і корегування результатів		19.Оцінка ефективності системи компетентісно спрямованого навчання	В	Е	В		
		20. Коригування тактичних завдань	РК		ЗД	В	В
		21. Аналіз стану здоров'я учнів		КЗ	К	В	В
		22. Накопичення досвіду впровадження, поширення інновацій та перспективних освітніх технологій	К	КВ	КВ	В	В
		23.Удосконалення викладання навчальних предметів засобами компетентісно формуючих технологій	КР	Е	ЗК	В	В
	5						

Умовні позначення: Р – приймає рішення К – контролює З – формує завдання
Д – доповідає за роботу В – виконує роботу Е – проводить експертизу

Упровадження в життя гімназії вищезазначених підходів та довготривала апробація і репрезентація відповідних технологій в систему навчально-виховного процесу гімназії дали можливість порівняти та визначити очевидні переваги моделі школи професійної кар'єри та компетентності учнів відносно до традиційної освітньої моделі (табл. 1.2) та проаналізувати “критичні точки” у процесі впровадження цієї моделі.

Таблиця 1.2

Традиційна школа	Школа професійної кар'єри та компетентності
Контекст – особистісна зацікавленість	Контекст – цінності, етика, цілісність
Освітня мета – знання, уміння, навички	Освітня мета – компетентність та професійне визначення особистості
Управління НВП – підлеглість, субординація	Управління НВП – толерантність, плюралізм

<i>Навчальна взаємодія – об’єкт – суб’єктна</i>	<i>Навчальна взаємодія – співпраця, співтворчість</i>
<i>Учень – об’єкт, на який спрямовано навчальний процес</i>	<i>Учень – самодостатня особистість</i>
<i>Вчитель – учить, учень – учиться (жорстка регламентація ролей та зон відповідальності)</i>	<i>Учитель учиться разом з дітьми (різноманітність ролей та зон відповідальності)</i>
<i>Надання освіти – теоретично-репродуктивні знання (вербальна школа)</i>	<i>Надання освіти – практичні знання (школа дії)</i>
<i>Вирішення освітніх завдань – жорстока ієрархія повноважень</i>	<i>Вирішення освітніх завдань – стратегічна інтеграція</i>
<i>Головне – це дисципліна</i>	<i>Головне – це постійне удосконалення</i>
<i>Проектування НВП – загальноосвітня компетенція випускника, знання “на всяк випадок”</i>	<i>Проектування НВП – професіональне визначення випускника, знання для самореалізації особистості й адаптації в соціумі</i>
<i>Мотивація – застереження від невдачі</i>	<i>Мотивація – досягнення успіху</i>

II. Успіх дитини в компетентнісному полі профільної освітньої технології. Лідерство (роль керівництва у впровадженні компетентнісно спрямованого навчання). Професійність організаційних підходів до впровадження менеджменту освітніх процесів виявляється у всіх аспектах організації управлінської діяльності, а впровадження профільного компетентнісно спрямованого навчання виступає фактором, який визначає успіх навчального закладу у відповідності до якості надання освітніх послуг соціальному запиту держави.

Відповідно до цього, в основу управлінської роботи гімназії покладено *дитиноцентризм*, як провідний принцип прогнозування, моніторингу, розвитку та модернізації всіх ланок гімназії. Управління освітніми процесами здійснюється під девізом: *“Всі зміни – на користь дитини!”* (мал.2.1). Один з основних напрямків у навчально-виховній роботі гімназії – робота з обдарованими дітьми. Серед *якісних показників* ефективності роботи в цьому напрямку необхідно визначити наступні:

- діагностико-проективну діяльність *психологічної служби* гімназії щодо виявлення обдарованих дітей та організацію допоміжного психолого-педагогічного супроводу їхньої навчальної діяльності у вигляді інтелектуальних тренінгів та тренінгів особистісного зростання для цієї категорії учнів, та тренінгів батьківської та педагогічної ефективності відповідно для батьків та вчителів цієї категорії учнів;

- *методичний супровід* організації участі гімназистів у Всеукраїнських учнівських олімпіадах з базових дисциплін, конкурсі-захисті наукових праць МАН, а також з підвищення професійної компетентності педагогів з технології підготовки обдарованих дітей;

- виховну діяльність закладу щодо організації ефективної взаємодії в системі “учитель – обдарована дитина” на рівні співпраці та співтворчості через організацію роботи шкільного наукового товариства.

Кількісними показниками ефективності організації цієї роботи є результати участі учнів у Всеукраїнських учнівських олімпіадах з базових дисциплін різних рівнів, конкурсах МАН, творчих конкурсах.

Успіх дитини в компетентністному полі профільної освітньої технології

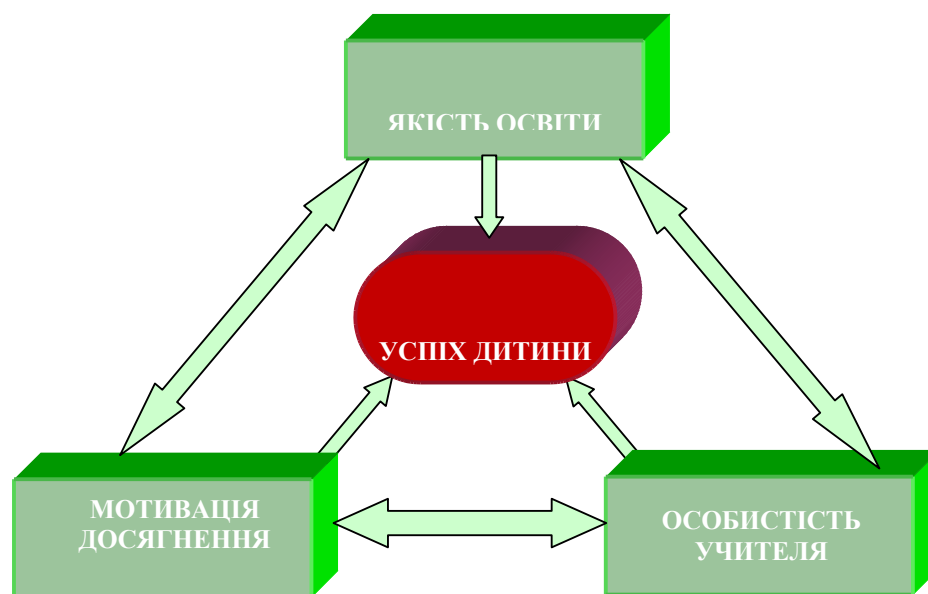

Мал. 2.1

Інтерактивний моніторинг формування компетентності “Компетентність. Розвиток. Самовизначення” доцільно здійснювати саме на якісному рівні, використовуючи при цьому дані з портфоліо учнів, які поповнюються в режимі лангетюдного дослідження (табл.2.1).

Таблиця 2.1

Компетентність у сфері:	Навчальні предмети	Умовні позначення (колір портфоліо)	Моніторинг порт фоліо (кількісні показники)					
			1 А	1Б	2 А	...	11 А	11 Б
філологічних наук	Українська та російська мова та літ-ра	салатний						
іноземних мов	Англійська мова, французька мова	персиковий						
природознавчих наук	Біологія, географія, хімія	світло-зелений						

точних наук	Математ., фізика, інформ., економіка	голубий						
наук іст.-правов. профілю	Історія, правознавство, ІКРК	рожевий						
естетичн. та спортивного	Музика, малювання, фізична культура	темно-зелений						
соціальної сфері	Позакласна діяльність	лімонний						

Учніське портфоліо (в банк даних про обдарованих учнів)

ТЕХНОЛОГІЯ УСПІХУ

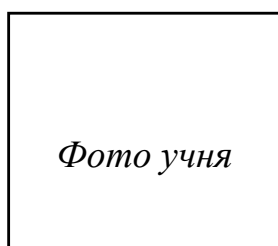

НАВЧАЛЬНИЙ ПРЕДМЕТ

Інтерактивна інформація www._____.ru
П.І.Б. _____

Дата народження “ ____ “ _____ 19__ р.

Моє неформальне ім'я: _____

Контактний телефон: _____

Улюблений вид діяльності: _____

Я про себе:

1. Моє найбільше досягнення:

2. Мої плани на майбутнє:

4. Мій символ успіху в житті:

Батьки про мене:

1. Кредо виховання в нашій родині:

2. Яким ми бачимо нашу дитину зараз:

3. Фізичний розвиток, здоров'є дитини:

4. Можемо поділитися досвідом виховання:

Моніторинг досягнень учня

Навчальний рік	Вид діяльності	Керівник	Результат (досягнення)
...			

Компоненти компетентності учня

Періоди розвитку	Інтелектуальна сфера (резюме вчителя)	Діяльніцька сфера (резюме класного керівника)	Особистісна сфера (резюме психолога)
4 клас			
7 клас			
9 клас			
11 клас			

III. Клуб практичної психології для батьків “Інтелклуб”. Реальність розвитку. Розвиток особистості торкає глибинні зміни системного характеру, розширюючи при цьому структурно-функціональні можливості, зміст діяльності, оптимізуючи смисл життя кожної люди-

ни. Велику роль у формуванні гармонійно розвинутої особистості відіграє зовнішнє середовище – динамічний, нестабільний фактор. Для того, щоб особистість могла самореалізуватися, необхідна спеціальна психолого-педагогічна діяльність, адекватно скерована на формування культури соціальної компетентності. Мова йде про систему виховання, коли для досягнення стратегічних та тактичних виховних завдань розвитку особистості використовується ефективна взаємодія в системі “гімназія-учні-батьки учнів” на рівні співпраці та співтворчості. Така модель суб’єкт-суб’єктної взаємодії дає можливість трактувати процес виховання як соціально-особистісне явище, у якому педагоги, учні та їх батьки виступають суб’єктами педагогічно-доцільної й морально-естетичної взаємодії. Для оптимізації навчально-виховного процесу та залучення до активної взаємодії всіх учасників освітнього процесу, у гімназії №27 запроваджено діяльність Клубу практичної психології для батьків “Інтелклуб”.

Мета клубу: створення спільноти творчих, активно приймаючих участь у розвитку дитини батьків та надання їм можливості спілкуватися друг з другом, коректувати своє бачення виховання дитини відповідно до порад психолога, пропозицій та спостережень педагогів, досвіду працівників гімназії.

“Інтелклуб” працює з батьками учнів, що проявляють активний інтерес до швидкого та глибокого вивчення предметів. Відповідно до цього, перед клубом стоять абсолютно неординарні завдання – навіть не вибрати, а знайти і сформулювати методи роботи з дітьми, що готують їх до діяльності в ще більш динамічному науковому процесі та налагодити механізми багатостороннього впливу на формування та розвиток особистості. Роль батьків у цьому процесі неможливо переоцінити. Діяльність клубу не обмежується клубними засіданнями, а поширюється на широкий загал батьківської громади:

- відкриті батьківські збори; активне консультування батьків (індивідуальне та групове);
- тренінги батьківської ефективності по замовленню батьків; соціальна діяльність;
- інформаційна підтримка психологічного супроводу навчально-виховного процесу у вигляді тематичних інформаційних листівок відповідно до актуальних питань освітнього процесу в гімназії.

Клуб динамічно розвивається, формує свої групові норми та правила, налагоджує неформальні традиції, розширює коло траєкторій суспільно-громадської діяльності.

IV. Вплив особистості вчителя на формування компетентності учня. У гімназії відпрацьована система моральних вимог, що вису-

ваються до вчителя за його відношенням до самого себе, до своєї професії, до дітей та до всіх інших учасників навчально-виховного процесу. Система базується на комплексі правил, які регламентують поведінку вчителів у конкретних ситуаціях і обставинах та спрямована на організацію ефективної взаємодії в суб'єкт-суб'єктних системах “учитель ↔ учень”, “учитель ↔ учнівський колектив”, “учитель ↔ батьки”, “учитель ↔ учитель”, “учитель ↔ адміністратор”.

Особистість учителя – головний елемент активів навчального закладу. Стратегія управління освітніми процесами ЗСГГ №27 заснована на розумінні особистісного фактора як головного елемента успішності реалізації освітніх та виховних програм та основної рушійної сили розвитку освіти. Таким чином, мотивація педагогічного колективу й зацікавленість педагогів у творчій ефективній професійній діяльності розглядається керівництвом гімназії як основний критерій самооцінки зусиль і досягнень. При такому підході удосконалення системи мотивації педагогічного колективу входить у число першорядних задач керівництва, а процес створення ефективної системи мотивації розглядається серед ключових процесів, що впливають на якість освітнього процесу (мал. 2.1).

Основні напрямки діяльності керівництва зі стимулювання педагогічного колективу представлені в Мотиваційній програмі у вигляді номінацій премії «Інтелект гімназії» (таблиця 4.1). Підготовка до проведення церемонії включає визначення трьох номінантів з кожного напрямку. До цієї діяльності, крім адміністрації, підключені керівники методичних об'єднань та атестаційна комісія гімназії. Премія «Інтелект гімназії» вручається щорічно в урочистій обстановці. Метою проведення цього традиційного загальногімназичного свята у формі церемонії вручення премії «Інтелект гімназії» є підведення підсумків роботи за рік і заохочення кращих педагогів гімназії за досягнення в професійній діяльності. Керівництво гімназії використовує переважно демократичний стиль управління, постійно шукає нові форми ефективної роботи з педагогічним колективом, аналізує пропозиції всіх учасників навчально-виховного процесу, постійно прагне до ефективної взаємодії в системі “адміністратор-педагог” для розв’язування різних актуальних та перспективних завдань розвитку та функціонування освітнього закладу. Надходження пропозицій учасників навчально-виховного процесу щодо оптимізації освітніх та управлінських програм здійснюється за двома каналами пропозицій:









- 1) «пасивна» ініціатива (інформація отримана в результаті анкетування, внесення інноваційних пропозицій стимулюється керівництвом навчального закладу);

2) «активна» ініціатива (ініціатором інновацій, що сприяють оптимізації освітнього процесу та підвищують ефективність функціонування профільного навчання, виступають самі учасники навчально-виховного процесу – вчителі, учні або їх батьки).

Резюмуючи вищезазначені підходи, презентуємо схему формування життєвої компетентності випускника (мал.4.1), яка базується на Програмі освітнього менеджменту ЗСГГ №27 “Творчість. Компетентність. Результат”, що спрямовано на впровадження компетентнісного підходу з використанням можливостей усіх активів освітньої діяльності навчального закладу, через підвищення професійної компетентності вчителя, ефективний освітній менеджмент, моніторинговий аналіз та проектування соціальних та психологічних завдань.

Таблиця 4.1

**Номінації щорічного рейтингового конкурсу
”Інтелект гімназії” серед педпрацівників**

<i>Назва номінації</i>	<i>Зміст та спрямованість номінації</i>
 Інновації в освіті	За розробку та ефективне втілення інноваційних освітніх технологій та проектів
 Науковий пошук	За підготовку наукових робіт учнів та результативну участь в МАН, активний супровід наукової діяльності старшокласників в НТС “Феміда”, перемоги вихованців у творчих проектах і конкурсах
 Технологія успіху	За успішну реалізацію програми роботи з обдарованими учнями, перемоги вихованців у Всеукраїнських учнівських олімпіадах з загальноосвітніх предметів
 Ентузіазм та ініціатива	За яскраві пропозиції щодо удосконалення освітньої діяльності закладу, розробку та втілення технологій менеджменту та адміністрування навчально-виховного процесу в гімназії
 Людина в правовому полі	За успіхи в реалізації концепції профільного навчання та надання можливості професійного самовизначення учнів <i>історико-правового</i> профілю гімназії
 Економічна освіта	За успіхи в реалізації концепції профільного навчання та надання можливості професійного самовизначення учнів <i>економічного профілю</i> гімназії
 Компетентнісний підхід	За ефективну освітянську діяльність щодо формування компетенції учнів з навчальних предметів
 Творчість та професіоналізм	За наукові праці, креативні педагогічні ідеї, перемоги в професійних конкурсах “Учитель року”, “Класний керівник року”

ПОШУКОВА ДІЯЛЬНІСТЬ ЩОДО ВПРОВАДЖЕННЯ КОМПЕТЕНТІСНО ОРІЄНТОВАНОГО ПІДХОДУ В НАВЧАЛЬНО-ВИХОВНИЙ ПРОЦЕС БАГАТОПРОФІЛЬНОГО ЛІЦЕЮ

Груніна Г.М.,

*заступник директора з навчально-виховної роботи
багатoproфільного ліцею № 54 м. Донецька*

Освітні цілі, відображені в законі «Про загальну середню освіту», Національній доктрині розвитку освіти та Державних стандартах, передбачають, що зміст НВП ґрунтується на загальнолюдських цінностях та принципах науковості, полікультурності, системності, інтегрованості, єдності навчання й виховання, на засадах гуманізму, демократії, громадянської свідомості, взаємоповаги між націями й народами в інтересах людини, родини, суспільства, держави. Сьогодні під якісною освітою ми розуміємо становлення компетентного випускника, здатного до самовизначення й життєтворчості.

Беручи до уваги аналіз проблеми компетентнісного підходу в середній освіті України (О.Овчарук, П.Горностай, І.Єрмаков, В.Циба), підходи Міжнародної комісії Ради Європи, позицію Міжнародного департаменту стандартів, внесок Ліссабонської конференції (2001р.), погляди Організації економічного співробітництва та розвитку, переконуємося, що створення умов для набуття необхідних компетентностей протягом усього життя сприятиме:

- продуктивності та конкурентноздатності на ринку праці;
- скороченню безробіття завдяки розвитку гнучкої адаптивної та кваліфікованої робочої сили;
- розвиткові середовища для інноваційних перетворень в умовах глобальної конкуренції;
- участі у формуванні демократичних засад суспільства;
- соціальному взаєморозумінню, дотриманню прав людини;
- підготовці до свідомого вибору професії.

Мобільність знань, критичність мислення, гнучкість методів, здатність навчатися впродовж життя й робити особистий духовно-світоглядний вибір – це основні сучасні параметри для інтеграції особистості в суспільство на різних рівнях. Ефективною школою життєвої компетентності можна вважати таку школу, яка послідовно відображає й підтримує об'єктивні прогресивні тенденції суспільного розвитку, відіграє випереджувальну роль у визначенні ключових актуальних компетентностей ХХІ століття, вносячи при цьому кардинальні зміни у зміст та технології організації НВП.

Переконання дією, пошукова діяльність, поєднання свободи творчості, співпраці з високим рівнем відповідальності – головні принципи реформування сучасної школи. «Жодна людина при здоровому глузді не візьметься будувати дім, не маючи проекту» (Дейл Карнегі). Оновлення закладу освіти, запровадження інновацій, проектування моделі нової школи - ось реальні напрямки пошукової діяльності педагогічного колективу ліцею. Це дозволить у значній мірі замінити традиційну освіту активним навчанням і самоосвітою, сформувати в учнів досвід самостійної діяльності щодо набуття нових знань. Об'єктом дослідження є комплексне педагогічне проектування оновленої школи на основі компетентісно орієнтованого підходу, а предметом – система управління впровадженням цього проекту.

Гіпотеза дослідження: ефективність упровадження компетентісно орієнтованого підходу підвищиться за рахунок розвитку нової моделі школи, яка:

- містить три основних напрямки (проблемно-пошуковий підхід, ігровий та стратегічний);
- враховує основний чинник спілкування у відкритому освітньому середовищі – розкриття потенційних можливостей дитини (мислити, відчувати, діяти);
- забезпечує умови для профілізації;
- будується з урахуванням перспективних інноваційних педагогічних технологій розвитку учнів як суб'єктів життєтворчості;
- передбачає спільний творчий пошук педагогами й учнями джерел і шляхів становлення життєвої компетентності особистості.

Метою пошукової діяльності є створення компетентісно орієнтованої моделі відкритого освітнього середовища, яке може стати частиною майбутньої системи суспільних відносин, задовольняти соціальний запит і розкривати потенційні можливості особистості - мислити, відчувати, діяти. Завдання й напрямки:

- поетапна апробація проекту компетентісно орієнтованого підходу в НВП, спрямованого на становлення особистості як суб'єкта життєтворчості, створення умов для профілізації;
- спільний творчий пошук педагогами та учнями шляхів формування життєвої компетентності, підготовка ліцеїстів до свідомого вибору професії;
- створення та апробація психолого-педагогічного та навчально-методичного супроводу формування й оцінки рівня сформованості компетентностей;

- упровадження перспективних інноваційних технологій, активних форм і методів навчання й виховання, організація психолого-педагогічних та соціологічних досліджень;

- удосконалення організаційно-функціональної та прогностично-аналітичної системи управління процесом формування компетентностей за рахунок перерозподілу обов'язків та підвищення кваліфікації працівників;

- пошук нових шляхів розвитку обдарованості;

- експертиза нового стратегічного напрямку діяльності ліцею.

Методологічні засади програми:

-основні положення законів та урядових постанов, що стали підставою для розроблення та впровадження сучасного змісту освіти: Закони України «Про освіту», «Про загальну середню освіту», Національна доктрина розвитку освіти, Концепції 12-річної середньої загальноосвітньої школи, критерії оцінювання навчальних досягнень учнів у системі загальної середньої освіти, Державні освітні стандарти;

-ідея гуманізації й демократизації укладу шкільного життя;

-ідея випереджувальної освіти, профілізації;

-принцип діяльнісної спрямованості навчання та виховання;

-принцип саморозвитку, самоорганізації, самоствердження й самореалізації особистості.

Концептуальною базою психолого-педагогічного супроводу компетентісно орієнтованого підходу є технологія управління пошуковою діяльністю (І.Чечель); особистісно орієнтоване навчання та виховання (І.Якиманська); профільне навчання (М.Гузик); технології інтерактивного навчання (О.Поветун, М.Скрипник); проблемне навчання (І.Лернер, М.Махмутов); технологія розвитку критичного мислення; проектні технології, портфоліо.

Особливості навчально-виховного процесу в компетентісно орієнтованому освітньому просторі ліцею полягають у застосуванні нетрадиційних форм навчання й педагогічних технологій, орієнтованих на поетапне створення умов для розвитку особистості: використання корекційно-розвивальних технологій, ігрового підходу на I та II ступенях навчання й наближення організації НВП у старшій школі до вузівської дослідницько-пошукової системи. Використовуються випереджувальні пошукові й проблемні методики навчання, що активізують самостійну й дослідницьку діяльність учня й педагога. Виділяються три основних підходи до організації навчально-виховного процесу, які орієнтовані на розвиток:

- афективної сфери особистості(здатності відчувати, співпереживати, емоційно реагувати, адаптуватися);

- когнітивного мислення (самостійність у здобутті знань про світ);
- діяльній сфері особистості (оволодіння учнями різноманітними способами продуктивної творчої діяльності).

Проблемно-пошуковий підхід – це створення особливого простору навчальної діяльності, у якому учень здійснює суб’єктивне відкриття закону, явища, закономірності, засвоює спосіб пізнання, механізм здобуття нових знань. («Навчання через відкриття»). Це система методів і засобів, які забезпечують можливості творчої участі учнів у процесі оволодіння новими знаннями, формування пізнавальних інтересів і творчого мислення. Результативність застосування підходу:

- наявність позитивного мотиву до діяльності в проблемній ситуації, розв’язанні складних завдань;
- позитивні зміни в емоційно-вольовій сфері, ситуація успіху;
- переживання учнем суб’єктивного відкриття;
- ставлення до нових знань як до особистісної цінності, яка знадобиться в житті;
- оволодіння узагальненим способом розв’язання проблемних ситуацій: аналіз фактів, висунення гіпотез, перевірка їх правильності, отримання результату діяльності.

Ігровий підхід – це створення особливого простору навчальної діяльності, в якому учень готується до вирішення життєво важливих проблем і реальних утруднень, «переживаючи» ці ситуації й способи їх розв’язання в навчальному процесі. («Ігропрактика» або «Навчання у грі», «Формування соціальної компетентності»). Підхід передбачає створення моделі реальної життєвої ситуації (криза в трудовій діяльності); групову, бригадну, командну взаємодію; створення позитивного емоційного клімату, позитивної мотивації, інтересу до майбутньої діяльності; організацію активної діяльності учнів щодо засвоєння ролей чи позицій; здійснення учнями рефлексії власної діяльності; оволодіння узагальненим способом вирішення кризових ситуацій, вміння захищати певну точку зору, проектувати вихід із ситуації, оцінювати його ефективність.

Стратегічний підхід - це створення особливого простору навчальної діяльності, в якому учень вчиться самостійно визначати своє місце в житті, висловлювати власну точку зору, готується до свідомого вибору професії, проектує своє майбутнє шляхом вибору стратегії. Цей підхід ґрунтується на самовизначенні, самоорганізації, саморозвитку й самореалізації особистості учня й педагога, передбачає використання педагогами інновацій як засобів для самовираження, самоствердження, перевірки власних ідей, сильних і слабких сторін особистості,

розвитку комунікативних якостей. («Навчання через самовизначення, проектування», «Формування особистісної компетентності»).

Педагоги ліцею сприяють становленню й розвитку особистості, формуванню ключових компетентностей випускника через власну пошукову діяльність:

- глибокий аналіз можливостей програм та узгодження дій щодо реалізації принципу наступності, розробка авторських програм;
- соціологічні дослідження (опитування, анкети, тести);
- методичне забезпечення нововведень (посібники, методичні рекомендації, збірки ситуативних завдань, дидактичний матеріал);
- розробка програм для факультативів та спецкурсів щодо формування життєвих компетентностей, проектів для індивідуального навчання;
- використання інтерактивних технологій, ігропрактика;
- взаємодія загальної середньої освіти з медіа-освітою, упровадження комп'ютерних технологій у НВП; гуманітаризація освіти;
- упровадження самоменеджменту, самореалізації, опрацювання проектних технологій;
- створення системи моніторингу рівня сформованості ключових компетентностей: тести з відкритими завданнями; дослідницька діяльність учнів; постановка й розв'язання проблемних завдань; диспути; розв'язання ситуативних завдань; рольові та ділові ігри; мультимедійне навчання, комп'ютерне моделювання; використання методу навчальних проектів, портфоліо.

«Почати з кінця» (соціального запиту) – головна вимога реформ. Це передбачає чітке бачення бажаного результату, кінцевої мети. Результатом змін завжди має бути формування школи із власним «обличчям», закладу для дітей нового покоління.

Виконання основних задач і заходів програми має забезпечити впровадження моделі компетентного випускника; розвиток професійної компетентності педагогів; підтримку обдарованих дітей; застосування передових інноваційних технологій у НВП; удосконалення управління процесом формування компетентностей; підвищення якості освіти.

Література

1. Життєва компетентність особистості : науково-методичний посібник/за ред. Л.В.Сохань, І.Г.Єрмакова, Г.М.Несен . – К.: Богдана, 2003. – 520 с.
2. Компетентнісна освіта : від теорії до практики. – К.: Плеяда, 2005. – 120 с.

3. Овчарук О. Компетентності як ключ до оновлення змісту освіти // Стратегії реформування освіти в Україні. – К.: К.І.С., 2003. – 296 с.
4. Сиденко А.С. Как провести проблемный педсовет? // Відкритий урок. Методична робота. – Вип. 5 – 8. – с.83 -102.
5. Управление развитием школы / Под редакцией М.М.Поташника, В.С.Лазарева. – М.: Новая школа, 1995. – 464 с.
6. Хуторской А.В. Ключевые компетенции. Технология конструирования // Народное образование. – 2003. - №5. – с.55-61.
7. Чечель И.Д. Управление исследовательской деятельностью педагога и учащегося в современной школе // Б-ка журнала «Директор школы». – М.: Сентябрь, 1998 – 144 с.

ЖИЗНЕННЫЕ СТРАТЕГИИ И ПЕРСПЕКТИВЫ РАЗВИТИЯ И САМОРАЗВИТИЯ ЛИЧНОСТИ

*Шавелкина Е.М.,
заместитель директора общеобразовательной школы № 20
г. Донецка*

Способность личности и общества к саморазвитию и совершенствованию определяет успешность будущего. Эти задачи являются стратегией развития образования на как на Западе так и на Востоке в 21 веке. В числе задач, стоящих перед украинской школой,- переход к 12-летнему среднему образованию. В связи с этим огромный интерес для нас представляет опыт Японии, где 12-летняя школа существует уже полувека. Эта страна вообще привлекает к себе внимание небывалыми успехами своего экономического развития. Ныне это высокоразвитое, компьютеризированное, постиндустриальное государство. А ведь всего немногим более полувека отделяет его от Японии 1945 г., лежащей в руинах после двух атомных бомбардировок, страны, подписавшей акт о безоговорочной капитуляции во Второй мировой войне, потерявшей 44% всей территории и 36% национальных ресурсов.

Как же удалось поверженной Японии за такой сравнительно короткий исторический срок превратиться в супердержаву?

При ответе на этот вопрос сами японцы в числе прочих аргументов обязательно называют высокий уровень образованности своего народа, развития и саморазвития личности.

В стране, лишенной полезных ископаемых, расположенной на камнях и скалах, окруженной бушующим океаном, есть единственное богатство – человек. Поэтому на протяжении всей истории основная ставка делалась на максимальное развитие человеческого капитала, на формирование таких нравственных качеств, которые отличают япон-

цев и позволяют им сохранить свою независимость и вырваться на уровень супердержавы.

Одним из интеграционных процессов в сфере образования является путь воспитания у школьников интереса к предмету через организацию игровой деятельности.

В процессе игры замечательный мир детства соединяется с прекрасным миром науки, в который вступают ученики. В играх различные знания и новые сведения ученик получает свободно. Поэтому часто то, что на уроке казалось трудным, даже недостижимым, на внеклассном занятии, во время игры легко усваивается. Здесь интерес и удовольствие – важные психологические показатели игры.

Игра, учение, труд являются основными видами деятельности человека. При этом игра готовит ребенка как к учению, так и труду, развивая такие компетенции как социальную, поликультурную, коммуникативную, информационную, самообразования и саморазвития, творческой деятельности. Игру можно назвать восьмым чудом света, так как в ней заложены огромные воспитательные и образовательные возможности. В процессе игр дети приобретают самые различные знания о предметах и явлениях окружающего мира. Игра развивает детскую наблюдательность и способность определять свойства предметов, выявлять их существенные признаки. Таким образом, игры оказывают большое влияние на умственное развитие детей, совершенствуя их мышление, внимание, творческое воображение.

Известный французский ученый Луи де Бройль утверждал, что все игры (даже самые простые) имеют много общих элементов с работой ученого. В игре привлекает поставленная задача и трудность, которую можно преодолеть, а затем радость открытия и преодоленного препятствия. Именно поэтому всех людей, независимо от возраста, привлекает игра.

В Японии играют в судоку. Правила игры очень просты, но разгадывание некоторых судоку может занять довольно много времени, которое вы потратите с огромным удовольствием и большой пользой. Ведь судоку – это уникальный супертренажер для логического мышления и внимания, прекрасная возможность проверить сообразительность и повысить свои интеллектуальные способности.

Игровое поле судоку – это квадрат с клетками 9×9 , или, иначе, 9 квадратов 3×3 . Часть клеток в судоку заполнена цифрами. Чем меньше клеток заполнено – тем труднее игра. У судоку всего одно правило: нужно заполнить свободные клетки так, чтобы в каждой строке большого квадрата, в каждом столбце большого квадрата, в

каждом малом квадрате 3 X 3 числа от 1 до 9 встречались только один раз.

УСЛОВИЕ

9							6	
2				8	3			
		1						2
1	4	7	8					
8	9	3			4	2		6
							4	7
	2		3		5	4	7	1
							8	9
7	1	9						

ОТВЕТ

9	5	4	7	2	1	3	6	8
2	7	6	9	8	3	1	5	4
3	8	1	4	5	6	7	9	2
1	4	7	8	6	2	9	3	5
8	9	3	5	7	4	2	1	6
5	6	2	1	3	9	8	4	7
6	2	8	3	9	5	4	7	1
4	3	5	2	1	7	6	8	9
7	1	9	6	4	8	5	2	3

Судoku также представляет собой зашифрованный рисунок, в котором количество цифр слева от рядов и сверху над колонками показывает, сколько групп черных клеток находится в соответствующей горизонтальной и вертикальной линии. А сами цифры определяют, сколько черных клеток содержит соответствующая группа. Группы разделяются одной или несколькими пустыми клетками.

Группы не обязательно начинаются от края поля, пустые клетки могут быть и по краям.

Наука педагогика внесла большой вклад в развитие и разработку проблемы игры. По новому подошла к решению многих вопросов: придала исключительное значение содержанию игры, признала настоятельной необходимостью использование игровых интерактивных технологий при изучении всех предметов в школе.

Назначение дидактических игр – развитие познавательных процессов у школьников (восприятия, внимания, памяти, наблюдательности, сообразительности и др.) и закрепление знаний, приобретаемых на уроках, передача способов учебной и творческой работы.

Вместе с тем не следует преувеличивать образовательного значения дидактических игр, так как они не могут стать источником систематических и точных знаний.

Дидактические игры хороши в системе с другими формами обучения. Их использование должно в конечном итоге привести к решению следующих задач: учитель должен дать учащимся знания, соответствующие современному уровню развития науки; учитель должен их научить самостоятельно приобретать знания; сделать их компетентными людьми, способными инновационно развивать общество.

Появление КИТ привело к образованию интегрального информационного пространства. Развитие информационных технологий привело к тому, что современные образовательные технологии (ОТ) используют КИТ. Действительно, КИТ обладает следующими преимуществами:

- является более совершенным аппаратно-программным обеспечением существовавших ОТ (например, тестирование);
- переводит на качественно новый уровень существующие ОТ (например, интегрированные курсы);
- инициирует появление новых форм ОТ (например, дистанционное обучение);
- увеличивает эмоциональную компоненту учебного процесса; катализатора, необходимого для перевода заинтересованности в процесс самообразования.

Реализация интеграции образовательного пространства в свете новой парадигмы при использовании КИТ состоит в следующем:

- преподаватель, с помощью методов развивающего обучения, раскрывает содержание рабочей программы по предмету;
- учащиеся, выполняя индивидуальные задания, раскрывают связи между изучаемым объектом/процессом с другими образовательными областями.

Для решения поставленного задания, учащийся готовит, например: публикацию, презентацию, Web- страницу. Для этого он должен:

- выявить для изучаемого объекта/процесса межпредметные связи;
- сформулировать вид (характер) связей;
- провести поиск описательного и иллюстративного материала, используя информационные ресурсы Internet и CD/DVD- дисков.

Это позволяет учащемуся от фрагментарного представления объекта/процесса перейти к видению интегральной картины взаимосвязей объектов/процессов в природе; понять возможность применения различных моделей к описанию одного и того же объекта/процесса. Ожидаемым результатом предложенной ОТ являются взаимосвязанные процессы:

- развитие умственных способностей учащихся;
- переход учащегося в режим самообразования.

В этом плане очень эффективна технология “Intel – обучение для будущего”. Многомесячная практика применения этой технологии явила просто удивительные результаты. За пять дней интенсивного обучения менялось мировосприятие учащихся и учителей, прошедших

курсы (в нашей школе 13 учителей прошли курсы “Intel – обучение для будущего”).

Эффективность этой технологии определяется скоростью и простотой применяемых учащимися информационных поисковых систем. Информатизация образования позволяет внедрить в учебный процесс КИТ. Этому способствует компьютеризация учебных заведений, обучение преподавателей информационным технологиям, увеличение интегрирующей роли предмета «Информатика». Для практической реализации предложенной технологии необходимо, чтобы любой преподаватель- предметник имел навыки: пользователя ПК; поиска информации в сети; планирования действий для достижения цели, исходя из фиксированного набора средств; описания объектов/процессов путем построения модельных структур. Информация о наличии домашнего компьютера, Интернета, владения компьютерными программами учителями и учащимися нашей школы приведена в таблице.

	Наличие дом. компьютера	Наличие Интернета	Владение ком. программами
учащиеся	61%	25%	77%
учителя	60%	12%	75%

Таким образом, во-первых, появление КИТ привело к образованию интегрального информационного пространства, во-вторых, за счет применения КИТ происходит сложный комплекс взаимосвязанных, самоорганизующих процессов: усвоение базового уровня знаний; оперативный доступ преподавателей и учащихся к информационным ресурсам; организация исследовательской работы учащихся, направленная на интеграцию получаемых знаний; формирование компетенций; развитие умственных способностей; стремление учащихся к самообразованию. В основе педагогического стимулирования мотивации учащихся лежат подтвержденные жизнью правила педагогической деятельности. Это:

- опирайтесь на желания. Задача педагога – сменить направленность устремлений, если они не совпадают с педагогическими целями;
- используйте идентификацию. Подталкивайте ваших питомцев к нормальному человеческим желаниям, оформляйте их смутные стремления в прагматические потребности. Среди множества способов обратить “побочные” интересы в мощный стимул воспитания, учения и самосовершенствования есть один, опирающийся на склонность детей и подростков к яркому образу, красивой форме. В трудных случаях учитель будет идти от формы к содержанию, от эмоций к логике – тогда у него появится больше шансов заинтересовать учащихся своими

целями. Драматизируйте свои идеи, советует Д.Карнеги, подавайте их эффектно, ярко:

- говорите о том, что интересует учащихся, ваша цель переориентировать интересы школьников на воспитание и самообразование;
- используйте намерения, которые возникают на основе потребности;
- поощряйте желание добиться признания;
- признавайте достоинства и одобряйте успехи;
- сделайте работу привлекательной;
- дайте обучаемому шанс;
- показывайте достижения;
- хвалите.

Литература

1. Божович Л. И. Личность и ее формирование в детском возрасте М., 1968. – с. 191 – 201.
2. Политехнический принцип в обучении основа наук у средней школе. Пособие для учителей / Эпштейн Д.А., Дайри Н.Г., Разумовский В.Г. и др. / под ред. Эпштейна Д.А. – М.: Просвещение, 1979. – 151 с.
3. Бондаревский В.Б. Воспитание интереса к знаниям и потребности к самообразованию: Книга для учителя, М., “Просвещение”, 1985 – 144с.
4. Голуб Б.А. Основы общей дидактики. Учеб.. пособие для студ.пед.вузов. – М.: Гуманит.изд.центр ВЛАДОС, 1999. – 96 с.
5. Ильина Т.А. Педагогика. Курс лекций, М., “Просвещение”, 1984 – 496 с.
6. Щукина Г. И. Проблема познавательного интереса в педагогике. – М., 1971, с. 34.
7. Подласный И.П. Педагогика: 100 вопросов – 100 ответов: Учеб. пособие для студ. высш. учеб. заведений. – М.: Изд-во ВЛАДОС-ПРЕСС. 2001. – 368 с.
8. Карнеги Д. Как завоевать друзей и оказывать влияние на людей. Перевод с английского. Общая редакция и предисловие В.П. Зинченко и Ю.М. Жукова - М., Прогресс, 1989, - с. 544.
9. Чернікова Л.Г. Аналітико-прогностичний супровід самоосвітньої компетенції школярів. Запоріжжя- 2006,с 8-10.
10. Бухлова Н.В., Довбиш Р.І. Педагогічний супровід самоосвітньої компетенції учнів засобами математики, Донецьк ,2006,с.5.

ЖИТТЄВА СТРАТЕГІЯ ТА ПЕРСПЕКТИВА РОЗВИТКУ Й САМОРОЗВИТКУ ОСОБИСТОСТІ

Зорікова Т.Д.,

заступник директора ліцею № 22 "Лідер" м. Донецька

Нові умови життя потребують нового мислення, нової культури діяльності, а значить – якісно іншого рівня освіти, здатності до постійного оновлення й поповнення знань, тобто, “здатності навчатися протягом усього життя”. Стратегія школи – формувати в учнях “сучасний світогляд і вміння самостійного наукового пізнання й самореалізації особистості”.

Дійсно, сучасний випускник загальноосвітньої школи не завжди відповідає вимогам, які встановлює сучасне життя. І саме в таких сферах, як вміння організовувати свою освіту, розвивати компетентність, діяти самостійно в різних критичних ситуаціях. Тільки готуючи особистість, здатну до самоосвіти, сучасна школа може реалізувати модель випускника, здатного до самостійного вирішення особистих і глобальних проблем, здатного до творчості, саморозвитку й самореалізації. Розширення світогляду, пошук нових знань, розвиток вмінь самостійно здобувати інформацію стали невід’ємною необхідністю сучасності.

Що ж таке самоосвіта?

Самоосвіта – вид систематичної пізнавальної діяльності, під час якої людина сама встановлює перед собою пізнавальну мету й завдання, з’ясовує шляхи їх вирішення, контролює хід самостійної роботи з придбання знань і сам оцінює їх результати.

У традиційній системі освіти самоосвіта - вторинний процес, і тільки з переходом людини до самостійного життя він стає основним способом її духовного розвитку й збагачення. Сьогодні ми розглядаємо освіту й самоосвіту, навчання й самонавчання як єдиний цілісний процес, який дає можливість учням розвиватися адекватно до своїх можливостей, знаходити необхідні джерела інформації й використовувати їх для задоволення своїх пізнавальних вимог. Тому перед сучасною школою стоять зараз наступні завдання. По-перше, учнів необхідно ознайомити з самим поняттям самоосвіти, сформувати його мотиви й свідоме ставлення до навчання. По-друге, створювати умови для розумового самовиховання учнів, їх самоосвіти.

Зробити так, щоб учень усвідомлював ефективність своєї самоосвітньої роботи. По-третє, не тільки ознайомити учнів з методами й прийомами самоосвіти, дослідницької роботи, але й навчити їх створювати індивідуальну програму особистої самоосвіти. Таким чином,

саме в школі необхідно закласти те підґрунтя, яке дає можливість самостійно здобувати знання.

Зміст самоосвіти учнів, частіше за все, пов'язаний з поглибленим вивченням окремих навчальних предметів, задоволенням пізнавальних інтересів в процесі позакласної й позашкільної роботи. Практика доводить, що у процесі самоосвіти в учнів виникають труднощі, які помітно знижують інтенсивність самоосвітньої роботи, призводять до згасання зацікавлення в ній.

Ці труднощі пов'язані з відсутністю в школярів вмінь і навичок самостійної розумової діяльності, невмінням систематизувати отриману інформацію порівнювати її зі своїми прогалинами в знаннях основних наук. Тому достатньо висока результативність самоосвіти практично неможлива без уміння навчати себе.

Для того, щоб позбутися згасання зацікавлення в самоосвіті, необхідно заздалегідь підготувати учня до його діяльності: надати йому визначений об'єм загальноосвітніх і політехнічних знань, які стануть підґрунтям, а можливо, й методом його самоосвітньої й пізнавальної діяльності; сформувати в дитині такі особистісні мотиви, які змусять її до безперервної самоосвіти, формувати в ній уміння й навички самостійної розумової діяльності, самоорганізації, самостійного оволодіння знаннями й пізнавальними вміннями при використанні різнобічних джерел у різних формах самоосвіти (читання, слухання, спостереження, експерименту і т.п.).

Природно, що навчання школярів методам і прийомам самоосвіти на кожному їх рівні відмінне: починаючи з основ, які закладаються в початковій школі й закінчуючи формуванням навичок дослідницької діяльності в старших класах.

Але для кожного рівня існують загальні вимоги. Необхідно сформувати в школярів наступні вміння й навички: по-перше, навчити планувати свою діяльність: визначати мету, завдання, шляхи й термін їх розв'язання. Розвивати вміння самоорганізації: раціонально планувати режим і систематичність діяльності, розподіл часу на виконання тієї чи іншої задачі, місце для роботи, підбір і пошук необхідних джерел інформації. По-друге, навчити працювати з книгою та іншими джерелами інформації (радіо, кіно, телепрограми; різноманітні види практичної діяльності: дослідження, експерименти, вистави, Інтернет). Так як книга ще й досі є одним з основних джерел знань, необхідно навчити школярів організувати коло свого читання, детально ознайомлювати їх з системою роботи бібліотек і їх довідково-бібліографічним апаратом, навчити дитину правильно робити записи при читанні. Безумовно, одним з параметрів самоосвітньої діяльності

учнів повинно стати оволодіння ним культурою усної та писемної мови. Необхідно сформувати в дитині вміння користуватися монологічним (повідомлення, розповідь, опис, характеристика) і діалогічним (оволодіння такими функціональними типами діалогу як: діалог етикетного характеру, діалог-інтерв'ю, діалог-домовленність, діалог-обмін думками) мовленням, складати розгорнуту характеристику на основі одного або декількох джерел знань, висловлювати свою точку зору й відстоювати її, вміти вести дискусію; сприймати на слух незнайомий текст, сприймати після одного слухання його зміст, причинно-наслідкові зв'язки, основну думку висловлюваного. В той же час, необхідно навчити школяра практично використовувати свої знання й висловлювати свої думки письмова, аргументовано доводити їх. Дійсно, без навичок самостійної розумової діяльності тут не обійтись.

Учень поступово повинен оволодівати прийомами наочно-дійсного, наочно-образного й логічного мислення, пізнавальних вмінь і навичок; набувати загальні логічні, інтелектуальні вміння: порівняння, встановлення зв'язків, виділення головного, абстрагування, систематизація, узагальнення і т.п. Невід'ємною частиною самоосвіти є, звичайно ж, і творчість, розвитку якої у школярів необхідно приділяти значну увагу. Усі перелічені вище категорії самоосвіти будуть, безумовно, неповними, якщо не згадати про вміння самоконтролю й самооцінки. Необхідно навчити дитину перевіряти правильність і ступінь засвоєння нею теорії, практичних навичок, результатів вирішення поставлених задач; сформувати в ній здатність до самоаналізу й самопізнання.

Таким чином, невід'ємною потребою сучасної школи є створення умов, за яких кожен учень мав би можливість учитися самостійно здобувати необхідну інформацію, використовуючи її для особистого розвитку, самореалізації, для вирішення існуючих проблем.

Анкета

для виявлення готовності учня до самоосвітньої діяльності

1. Що ти розумієш під поняттям “самоосвіта”?
2. Чи користуєшся ти каталогами, довідниками, енциклопедія? З яких предметів?
3. Чи читаєш ти самостійно додаткову літературу? З яких предметів?
4. Чи використовуєш ти додатково засвоєну інформацію на уроках? З яких предметів?
5. Чи можеш ти самостійно працювати з підручником без додаткового пояснення вчителя? З яких предметів?
6. Що ти вважаєш найкращим для себе:

- почути розповідь учителя на уроці;
- скласти конспект змісту уроку самостійно;
- вивчити тему самостійно, а на уроці обговорити найбільш цікаві й важливі моменти?

7. Чи вмієш ти складати конспект? Хто навчив?

8. Чи дотримуєшся ти розпорядку дня?

9. Чи плануєш ти свою роботу, навчання, справи? На якій термін? (довгий, короткий).

10. До кого звертаєшся за допомогою під час виконання домашніх завдань:

- до вчителя;
- до батьків;
- до своїх товаришів.

11. Чим, в основному, займаєшся у вільний час?

Як організувати самоосвіту

1. Пов'яжіть самоосвіту зі своєю метою.

2. Не йдіть за модою, або за іншими мотивами, не пов'язаними з вашою метою.

3. Потурбуйтеся про забезпечення матеріалом, який допомагає в отриманні знань: літературою, відео.

4. Подумайте, який досвід і навички будуть необхідні вам у процесі роботи над проблемою.

5. Враховуйте конкретні питання, теми, окремі проблеми.

6. При однаковій якості результативності навчальних програм, обирайте менш тривалі.

7. Знаходьте можливості застосовувати надбані знання й ідеї на практиці.

8. Визначайте коло людей, досвід яких і кваліфікація допоможуть вам в самоосвіті, плануванні її результатів.

9. Слідкуйте за практичними результатами вашого навчання після його завершення. Якщо треба – коригуйте його.

10. У кінці кожного етапу підводьте підсумки, складайте самоаналіз.

11. Аналізуйте прорахунки й недоліки, прислухайтеся до думок керівника й експерта.

12. Проаналізуйте досвід невдалої роботи з колегами та з'ясуйте причини цього.

13. Включайте до програми вашої самоосвіти пункти, спрямовані на особистісний зріст, реалізацію вашого потенціалу й кар'єри.

Порівняльна характеристика навчання й самоосвіти

Місце	Навчання	Самоосвіта
Вид	навчальний	пізнавальний
Місце	ведуче	додаткове
Мета	Визначається вчителем	Визначається самою особистістю. Задоволення потреб повністю не реалізується в умовах школи.
Мотиви	Соціальнозначущі, навчальні	Соціально значущі
Характер	Обов'язковий	Добровільний
Зміст	Визначається державними програмами. Учитель визначає джерела, прийоми роботи, об'єм роботи, керує цією роботою, контролює, коригує, виправляє. Результати роботи оцінюються вчителем, суспільством, батьками, самими учнями.	Визначається особистістю. Особистість визначає джерела, прийоми роботи, її об'єм. Можливе опосередковане керівництво, контроль, самоконтроль, коригування, виправлення. Результати роботи оцінюються учнем, суспільством.
Організація	Організується школою, вчителем як колективне, групове, індивідуальне.	Організовується особистістю й добровільними організаціями як індивідуальне, групове, колективне.

Таким чином, самоосвіта й навчання співпадають у кінцевому результаті діяльності – у надбаних знаннях й інтелектуальному розвитку.

Література

1. Баранников А.В. “Організація самоосвіти учнів: новий етап осмислення (стандарт і моніторинг освіти №4-1999).
2. Громуєва А.Н. “Самоосвіта старшокласників загальноосвітньої школи” Л. 1999.
3. Буряк В.К. Формування у школярів потреби в самоосвіті (Рідна школа, 2000, №9).
4. Буряк В.К. Самостійна робота з книгою К: т-во “Знання”, 1990

ВІД ЛІЦЕЙСЬКОЇ ОСВІТИ ДО УСПІШНОГО ЖИТТЯ

Статуєва С.С.,

*заступник директора з навчально-виховної роботи
багатопрофільного ліцею № 37 м. Донецька*

Життя можна закінчити або
залишившись тими, хто ми є, або
ставши тими, ким ми можемо стати
Р. Стівенсон

Головною зміною в суспільстві, яка впливає на ситуацію в освіті, є прискорення темпів розвитку суспільства. А тому школа повинна го-

тувати своїх учнів до життя, про яке сама школа мало що знає. Діти, які прийшли у перший клас в цьому році, будуть продовжувати свою трудову діяльність до другої половини ХХІ століття. Яким буде світ в середині ХХІ століття важко уявити. Тому школа повинна готувати своїх учнів до змін, розвивати в них такі якості, як мобільність, динамізм, конструктивність, гнучкість.

Інша особливість у суспільстві, яка змінює вимоги до школи, - це розвиток процесів інформатизації. Одним із наслідків розвитку цих процесів є створення умов для необмеженого доступу до інформації.

Освіта реагує на зміни в суспільстві перегляданням навчальних програм (як у зв'язку з досягненнями в природознавчих науках, так і в зв'язку з ідеологічними змінами в суспільстві), а також доповненням навчального плану новими предметами : ОБЖ, інформатика, „ Людина і суспільство” тощо, при чому програми з усіх предметів складаються незалежно одна від одної. Зв'язки між ними представлені в кращому випадку на рівні виділення загальних понять. Це все націлено на екстенсивний розвиток дитини. Зрозуміло, треба використовувати інший шлях – шлях зміни характеру зв'язку й відносин між навчальними дисциплінами.

Компетентнісно орієнтований підхід до навчання, який упроваджується в Донецькій області в цілому і в нашому ліцеї в тому числі, потребує використання надпредметних програм або програм інтегрованих курсів. Тим більше, що за надпредметними програмами можна працювати не тільки на уроках з шкільних предметів, але й на інших видах занять, відбираючи теми, сюжети, способи діяльності, сукупність яких дозволяє отримати бажаний результат.

Упровадження й розробка надпредметних програм і програм інтегрованих курсів – один із напрямків інноваційної діяльності нашого ліцею, в якому за рахунок варіативного компонента навчального плану введено інтегровані курси: “ЧПКМ” („Читання, письмо для розвитку критичного мислення”, викладається у початкових класах за авторською програмою вчителя початкових класів С.В. Самченко), “РТУ” („Розвиток творчої уяви”), ТРВЗ, ейдетика, довілля.

Методика „ЧПКМ” використовується в ліцеї з 1998 року. Перші учні, які ознайомилися з прийомами критичного мислення, зараз навчаються в 10 класі. Серед них велика кількість призерів олімпіад, змагань різного рівня і конкурсів – захистів науково-дослідницьких учнівських робіт МАН .

Під критичним мисленням розуміють особливості розумової діяльності особистості, зумовлені характером завдань, що стоять перед нею в процесі пізнання соціальної дійсності, самопізнання, взаємодії з

іншими людьми. Для людей, які мислять критично, сприйняття інформації скоріше початковий, ніж кінцевий момент навчання. Критичне мислення включає:

- відбір ідей і перевірку можливості їх використання;
- підлягання їх коректному скептицизму;
- порівняння їх з протилежними точками зору;
- моделювання тих систем доказів, на яких будуються відповідні точки зору.

Критичне мислення є важким процесом творчої інтеграції ідей, переоцінки й переоформлення понять і інформації, процесом пізнання, який здійснюється одночасно на багатьох рівнях, в тому числі і творчому.

Критичне мислення можна розвивати в будь-якому віці. Молодші школярі можуть освоїти критичне мислення на тому рівні, який відповідає їх віку. Для того, щоб навчитися мислити критично, учням необхідно почати мислити критично. Таким чином, критичне мислення – це не предмет, який необхідно вивчити, і не набір навичок, які необхідно запам'ятати й використовувати, а результат, такий момент у мисленні, коли критичний підхід стає природним шляхом взаємодії з ідеями, інформацією й людьми. Це процес, який дає можливість учням контролювати інформацію, сумніватися в ній, узагальнювати, переробляти, адаптувати і, навіть, викидати. Це відбувається, коли учень ставить питання: "Що дана інформація значить для мене?", „Як я можу використовувати ці знання?", „Як це співвідноситься з тим, що я вже знаю?", „Чи є ця інформація для мене корисною?", „Яке моє ставлення до цих ідей? А такі питання можна ставити й на уроках читання й літератури, і на уроках історії, і на уроках природничого циклу.

Навчити критичному мисленню не просто. Немає переліку кроків, зробивши які, можна навчити критичного мислення. Але є система умов, які вчителю необхідно забезпечити в класі:

1. Виділити час для розвитку критичного мислення.
2. Дозволити учням вільно розмірковувати.
3. Брати до уваги різноманітні ідеї та думки.
4. Сприяти активній участі учнів у процесі навчання.
5. Забезпечити учням безризикове середовище, вільне від насмішок.
6. Демонструвати віру в здібність кожного учня.
7. Цінувати критичні роздуми учнів.

Для того, щоб ефективно практикуватися в критичному мисленні, учні повинні:

1. Розвивати впевненість у собі й розуміння цінності власних думок і ідей.

2. Активно брати участь у навчальному процесі.

3. Ставитися з повагою до різноманітних думок.

4. Бути готовими породжувати й відкидати судження.

Рівень навченості, особливо в умовах сьогодення, не визначається об'ємом знань, їхньою енциклопедичністю. З позицій компетентнісного підходу рівень навченості визначається здатністю розв'язувати проблеми різної складності на основі знань, які є. Компетентнісний підхід не принижує значення знань, але акцентує увагу на здатності використовувати отримані знання. Тож основним результатом навчальної діяльності стає формування компетентностей.

Зрозуміло, що ліцей не в змозі сформувати рівень компетентності учнів, достатній для ефективного розвитку проблем у всіх сферах діяльності, у всіх конкретних ситуаціях, тим більше в умовах суспільства, яке швидко змінюється. І тому основним завданням має бути формування ключових компетентностей. Ключові компетентності – здатність учнів самостійно діяти в ситуації невизначеності при рішенні актуальних для них проблем.

З цієї точки зору задачами ліцейської освіти є:

- навчити вчитися, розв'язувати проблеми у сфері навчальної діяльності, в тому числі: визначати мету пізнавальної діяльності, обирати необхідні джерела інформації, знаходити оптимальні способи домогтися своєї мети, оцінювати отримані результати, організовувати свою діяльність, співробітничати з іншими учнями і вчителями;

- навчити пояснювати явища дійсності, їх сутність, чинники, взаємозв'язки, використовуючи особистий досвід (розв'язувати пізнавальні проблеми);

- навчити орієнтуватися в ключових життєвих проблемах сьогодення – екологічних, політичних, міжкультурного взаємозв'язку (розв'язувати аналітичні проблеми);

- навчити орієнтуватися в світі духовних цінностей (розв'язувати аксіологічні проблеми);

- навчити розв'язувати проблеми, пов'язані з реалізацією певних соціальних ролей (виборця, споживача, громадянина, пацієнта, організатора. члена сім'ї);

- навчити розв'язувати проблеми, однакові для різних видів професійної і іншої діяльності (комунікації, пошуку і аналізу інформації, прийняття рішень, організації спільної діяльності);

- навчити розв'язувати проблеми професійного вибору, включаючи підготовку до подальшого навчання.

Безумовно, фактичними результатами навчальної діяльності можуть бути і здатність розв'язувати типові задачі, і вміння діяти за відомим алгоритмом. Але ці результати не можуть бути метою шкільної освіти. Це результати, які є допоміжними. Можливо, ці універсальні способи діяльності треба визначити як ключові навички (вміння).

Компетентності як інтегрований результат навчальної діяльності учнів формуються передусім на основі опанування змісту загальної середньої освіти. В нашому ліцеї - через впровадження профільного навчання і організацію позакласної роботи.

Має рацію той, хто вважає, що “профільні школи – це мініатюрні моделі суспільства”. У ліцеї функціонують класи з фізико-математичним профілем, психолого-гуманітарним, суспільно-гуманітарним, природничим, іноземної філології, художньо-естетичним, спортивним та інші. Профілі продовжуються в роботі гуртків і клубів за інтересами. Так, учні класів з фізико-математичним профілем можуть відвідувати консультпункти з математики, фізики і інформатики, заняття філії відкритого математичного коледжу й математичного товариства ім. С. Ковалевської; учні класів з гуманітарним профілем – консультпункт з української мови, літературно-музичну вітальню, видавничий центр газети „Ліцеїст”, заняття етнографічного клубу; учні класів суспільно-гуманітарного профілю – заняття гуртка „Пошук”. Музично-хореографічний профіль продовжується в вокальних і хореографічних ансамблях; художньо-естетичний – в заняттях гуртка “ Пензлик”; спортивний – в спортивних секціях з баскетболу, волейболу, футболу.

За С.Є Шишовим “ між знанням і дією в людській практиці існують складні взаємозв'язки. Проблема полягає в тому, щоб визначити ті знання, які б забезпечили формування необхідних компетенцій” , а також методи навчання, серед яких повинні переважати активні методи, пов'язані з організацією особистої діяльності учнів, тому що вихід на компетентність можливий лише через діяльність.

Крім використання варіативної складової навчального плану для введення профільних предметів, інтегрованих курсів і курсів, які орієнтовані на самовизначення школярів, необхідною умовою для формування компетентної особистості є впровадження інноваційних технологій учителями ліцею, які:

- універсальні у використанні;
- особистісно і компетентісно орієнтовані;
- сприяють створенню і підтриманню мотивації;
- формують вміння відстоювати свою позицію;
- розвивають готовність до самоосвіти.

Саме вдале й творче використання інновацій учителями ліцею є запорукою високих результатів, які протягом багатьох років демонструють учні ліцею. Це щорічно 50 – 60 призерів районних предметних олімпіад, 3 – 4 обласних. Це червоні і сині сертифікати Міжнародних математичного конкурсу “Кенгуру” і фізичного “Левеня”. Це перемоги в районному, обласному і Всеукраїнському етапах конкурсу – захисту науково-дослідницьких учнівських робіт МАН і просто дуже цікаві роботи учнів ліцею, з якими можна ознайомитися на науково-практичних конференціях наукового товариства “Ліцеїст”. Це перемоги у вокальних і хореографічних конкурсах, спортивних змаганнях.

Життєвий принцип „скільки мов ти знаєш, стільки разів ти людина” в ліцеї реалізується через вивчення 3-х іноземних мов – англійської, німецької і французької і мови національних меншин – новогрецької. Половина учнів 5 – 11 класів вивчає дві іноземні мови. Вже 10 років працює недільна грецька школа, на заняттях якої діти не тільки вивчають новогрецьку мову, але й знайомляться з історією Греції, основами грецької культури, співають і танцюють у грецьких ансамблях „Елінопула” і „Маргарітар’я”. Налагоджено тісні зв’язки з грецьким містом Алміру. Влітку учні мають можливість попрактикуватися в новогрецькій мові з грецькими однолітками на їх історичній батьківщині.

Кожного року за результатами навчальної діяльності відповідно до Положення, розробленого методичною радою ліцею, обирається кращий учень року. Цими учнями у різні роки були переможці Всеукраїнської олімпіади з біології Юлія Сутугіна, з географії - Олег Ветров, з історії – Ігор Сидоренко і Василь Сірий. Ці учні, а також інші переможці олімпіад, змагань і конкурсів нагороджуються грамотами і цінними подарунками на традиційному святі „Зіркового дощу” в кінці навчального року.

Найголовніші нововведення в освіті – 12-річний термін навчання і компетентісно орієнтований підхід до навчально-виховного процесу – висувають до освіти свої вимоги. Освіта має бути професійно зорієнтованою. Розв’язання цієї проблеми в ліцеї вже розпочато. Створено цільову програму “Організація профорієнтаційної роботи в ліцеї”, підписано трьохступінчатий договір “Ліцей – індустріально-педагогічний технікум – “Норд”, організовано центр підготовки майбутніх першокласників “Дошколя” і заняття для 4 – 5 – річних дітей “Росточок”. Але питань, які виникають на цьому шляху, і проблем, маленьких і великих, чимало. Колектив однодумців, яким керує досвідченіша і творча людина директор ліцею Ольга Миколаївна Страшко, впевнений, що всі кроки, які він робить, ведуть до найголовнішої цін-

ності будь-якого суспільства – компетентної, а, головне, життєспроможної й успішної Людини – творця свого життя.

Література

1. Регіональна програма компетентнісно орієнтованого підходу до навчання, 2004

2. Хуторской А. Ключевые компетенции как компонент личностно-ориентированной парадигмы образования. - Народное образование, №2, 2003

3. Шишов С.Е., Кальней В.А. Мониторинг качества образования в школе. – М., 1999

ФОРМУВАННЯ ПОЛІКУЛЬТУРНОЇ КОМПЕТЕНТНОСТІ УЧНІВ НА УРОКАХ ФІЗИКИ

Дубель О.Г.,

*заступник директора з навчально-виховної роботи
загальноосвітньої школи I – III ступенів № 9 м. Донецька*

Місія освіти – навчити людей бачити майбутнє, допомогти їм змінювати, перетворювати його, виходячи з потреб та інтересів людства, особистості. Реалізація цієї місії в межах традиційної, нормативної, педагогічної діяльності є дуже проблематичною. Впровадження компетентнісно-орієнтованого підходу в навчально-виховний процес є педагогічною інновацією, що зумовлено низкою причин:

1. Складністю освітньої діяльності. Лише врахування всіх можливих наслідків її впровадження в кожному конкретному випадку забезпечить ефективність інноваційної педагогічної діяльності, гарантуватиме відсутність небажаних результатів.

2. Необхідністю активізації творчого потенціалу колективу школи, що заохочує до формування активної творчої позиції педагогів, її вираження в процесі конструктивного обговорення можливих альтернатив, творчій співучасті колективу в визначенні пріоритетних цілей, головних шляхів та засобів розбудови школи життєвої компетентності.

Головними вимогами до компетентнісно спрямованої освіти є:

1. Визначення головних параметрів життєвої компетентності, очікуваних життєвих результатів від їх становлення та розвитку.

2. Виявлення механізмів, засобів розвитку життєвої компетентності, окремих компетенцій.

3. Окреслення змісту, методів та форм інноваційного навчально-виховного процесу, спрямованого на розвиток життєвої компетентності учнів.

4. Опис умов, необхідних для розвитку життєвої компетентності, головною серед яких є інноваційний загальноосвітній навчальний заклад – школа життєвої компетентності.

Можливе формування полікультурної компетентності учнів на уроках фізики за допомогою розв'язання задач екологічного змісту.

Виховання національної самосвідомості було б неповним без урахування проблеми єдності людини і природи. Природа - це основа життя людини, яка є її частиною. Знищення природи, кінець кінцем, є знищенням людини.

Екологічне виховання – дія на свідомість в процесі початкового формування особи і в подальший час з метою вироблення соціально-психологічних установок і активної громадської позиції дбайливого ставлення до сукупності природних і соціальних благ.

Екологічне виховання досягається за допомогою комплексу природоохоронного екологічного навчання, що включає виховання у вузькому значенні слова, як соціалізацію особи, шкільну освіту, середню і вищу спеціальну освіту і екологічну пропаганду.

Економічне навчання - цілеспрямований процес засвоєння системи знань про природу, її взаємодію з людиною, а також формування відповідального ставлення до природи у всіх видах спілкування і суспільно-трудової діяльності.

Екологічне навчання - органічна складова загальної освіти.

Зміст екологічного навчання включає декілька компонентів:

1) пізнавальний (знання про природничо-наукові, соціальні і технічні закономірності, теорії і поняття, які характеризують взаємодію природи і суспільства);

2) ціннісний (розуміння матеріальної і духовної цінності природи - екологічної, естетичної, гігієнічної);

3) нормативно-правовий (володіння системою правових і моральних принципів, норм і правил поведінки в природному середовищі, які не допускають його погіршення);

4) виробничий (придбання певних умінь і навиків активної практичної діяльності в природі, спрямованих на поліпшення навколишнього середовища).

Екологічна освіта нерозривно пов'язана з екологічним природоохоронним вихованням.

Формування екологічної культури, гармонійних відносин людини і природи в Україні має особливе значення. Це викликано низкою причин, перш за все наслідками Чорнобильської катастрофи, високим рівнем радіаційного, хімічного забруднення навколишнього середовища.

Екологічне виховання припускає вироблення відповідальності за природу, як національну і загальнолюдську цінність, основу життя на Землі, формування господарських, гуманних принципів природокористування, дбайливого ставлення до природних ресурсів.

Ставлення людини до природи повинно розглядатися як важлива громадська мета особи, яка формується в процесі широкої пропаганди знань, а також завдяки залученню молоді до конкретної екологічної діяльності (озеленіння міста, захист світу рослин і тварин).

Активізації екологічного виховання, підвищенню його ефективності сприяє тісний зв'язок з традиційним народним, національним вихованням любові до природи, де всі пори року, кожна дата, свято тісно пов'язані з природою рідного краю, а також з природою самої людини.

Екологічне виховання формує не тільки любов до природи, необхідність її збереження, а й розуміння того, що ставлення до природи є ставлення до національної культури, оскільки навколишнє середовище-частина душі народної. Навколишній світ - такий же елемент національної культури, як і всі інші. Людина, яка байдужа до природи, також байдужа до досягнень національної культури і навпаки.

Українська система виховання пронизана ідеями вірності і відданості природі рідного краю. Всім багатством культурно-історичного досвіду вона реалізує наказ батьків і дідів ставитися до природи, як до живого за власними законами. Народна мудрість говорить, що слід чуйно ставитися до кожної комахи і тварини, пізнання природи. Народ має величезний досвід виховання дітей у дусі любові до природи, збереження і примноження її багатств.

Важлива роль полягає у здійсненні екології культури, початок якої повинен бути закладений у сім'ї, дошкільних установах.

У школі використовуються різні форми організації екологічної освіти і виховання учнів: уроки, семінари, наукові конференції, практичні заняття.

Виховання в учнів гуманістичних норм і принципів ставлення до природи, сприйняття її як особливої цінності власного буття дуже важливе в умовах прогресуючої дії людини на навколишнє середовище, яке досягло такого розмаху, що природні механізми природи часто не в змозі нейтралізувати небажані і шкідливі наслідки діяльності людей. На уроках фізики вивчаються закони, явища і об'єкти природи, основні напрями науково-технічного прогресу, тому необхідно їх розглядати у взаємозв'язку з екологічними проблемами.

Задачі з екологічним змістом

Прилипання мокрого снігу до дротів ліній електропередачі може привести до їх обриву, що створює небезпеку для життя. Чи можна

швидко позбавитися прилиплого снігу? (Можна, пропустивши короткочасно по дроту сильний струм, який розплавить сніг.)

Для видалення льоду з електричних дротів залізничної магістралі, що утворюється під час ожеледі, по дроту пропустили струм. Сила струму в дротах 450А. Скільки льоду при температурі 0°C плавалося кожну хвилину? Напруга в лінії 600В. ККД приведенного способу очищення 50%. ($\approx 24\text{кг}$).

У СНД є два моря, що є сполученими посудинами – Азовське і Чорне, причому одне майже прісне, а інше солоне. Чи не може вода перетікати з одного моря в інше через Керченську протоку і згубно позначитися на житті морського світу? (Азовське море поповнюють прісною водою річки Дон і Кубань, але перетікання такої води у разі підйому її рівня не представляє небезпеки для мешканців Чорного моря. У посушливі роки це поповнення слабшає. Рівень води в Азовському морі знижується – солоніша вода з Чорного моря частково перетікає в Азовське море і губить в ньому прісноводну рибу.)

Питної води на Землі в багатьох місцях не вистачає. Її доводиться видобувати з морської води або випаровуванням, або виморожуванням. Який спосіб вигідніший? (Взимку – виморожування, влітку – випаровування.)

Технологія багатьох промислових підприємств (наприклад, паперових і текстильних фабрик) вимагає великої кількості води. Тому їх будують на берегах річок, озер або морів. Узята з водоймища вода, беручи участь в процесі виробництва, повертається у водоймища забрудненою. Як врятувати водоймища? (Рекомендується забруднену воду очищати безпосередньо на промисловому підприємстві в спеціальній системі очисних споруд і після цього її знову пускати у виробництво; відходи очищення не викидати, а використовувати як сировину для отримання можливого і необхідного продукту.)

На одному з підприємств для охолодження сталі потрібно 340м^3 води. Спробували охолоджувати кип'ятком – витрата води зменшилася в 22 рази. Чому? (Кип'яток, перетворюючись на пару, інтенсивніше віднімає тепло від сталі.)

У цехах заводу повинно бути завжди свіже повітря. Де потрібно встановити витяжний вентилятор: ближче до підлоги або стелі, якщо в цеху можливе скупчення водяної пари, хлору, аміаку? Чи принесуть користь відкриті квартирки, якщо за вікнами холодно та йде дощ? (Витяжний вентилятор встановлюють залежно від густини речовини, що видалається: для пари і аміаку – ближче до стелі, для хлору – ближче до підлоги. Квартирки відкривати доцільно. Хоча і на вулиці, і в цеху

пари близькі до насичення, тиск пари в цеху більший (температура вища), тому він виходитиме і повітря стане сухішим.)

Скільки кубометрів газу виділяє в місті, забруднюючи середовище, автомобіль, витративши за день 20кг бензину? Густина газу при температурі 0°C рівна 0,002 кг/м³. (10000м³)

Д.І. Менделєєв говорив, що спалювати нафту і бензин – все одно, що спалювати асигнації. Зараз на вулицях міст з'явилися автомобілі «на водні». Які переваги цього пального? (Водень дешевший, видобувається з води, якої на Землі багато. При згоранні не дає отруйних відходів, може застосовуватися і в промисловості, оскільки його можна зберігати у великій кількості в спеціальних баках і перекачувати по трубопроводах на значні відстані.)

Чому вітрові і сонячні електростанції не набули широкого поширення в нашій енергетиці? Чи властиві екологічно небажані чинники гідроелектростанціям? (Вітрові і сонячні електростанції малопотужні і працюють нестабільно: перші залежать від сили вітру, другі не працюють в нічний і похмурий час. Негативні чинники при споруді ГЕС такі: під водосховище відводиться велика площа орної землі; ускладнюється відтворення риби – дамба заважає їй вільному пересуванню річкою; штучне море змінює місцевий клімат, причому не завжди в кращий бік.)

У приливних електростанціях (ПЕС) дамба перекриває вхід в яку-небудь затоку і турбіна обертається водою, що поступає на її лопати під час приливу. Як використовувати для ПЕС енергію відливу? (Потрібно ставити дві турбіни з протилежними напрямками обертання валів або одну, яка може обертатися в той чи інший бік.)

Оскільки на уроках фізики велика увага приділяється розв'язанню задач, доцільно не тільки збагатити екологічним змістом умови фізичних задач, але і привертати умови типових задач до обговорення з погляду екологічних проблем. Наприклад таких, як раціональне використання природних ресурсів, екологізація сільського господарства і транспорту.

ЖИТТЄВІ СТРАТЕГІЇ ОСОБИСТОСТІ, ЇХ РЕАЛІЗАЦІЯ В МОДЕЛЯХ ВИПУСКНИКА 12-РІЧНОЇ ШКОЛИ

*Баранова Н.П.,
практичний психолог
загальноосвітньої школи I-III ступенів № 136 м. Донецька*

Сучасний світ став занадто інформатизованим. Лавина інформації, що накрила школярів, учителів, студентів, викладачів, майже вийшла

з-під контролю. Майбутні фахівці вже зараз зазнають перенапруження й депресії через колосальні перевантаження. Значна частина знань, здобутих ними в школах та ВНЗ, при вступі до реального життя виявляється зовсім непотрібною.

Необхідно усвідомити один важливий момент – падіння освітнього рівня – це реальний виклик не тільки для суспільства. Це справжня загроза і для тієї частини української буржуазії, яка вирішила налагоджувати свій бізнес тут, розвивати українські підприємства, національну економіку. Хто буде працювати з ними? На їхніх підприємствах, заводах, фабриках, на їх землі? Безграмотні, професійно непридатні, культурно відсталі маси?

Без сумніву, початок цього процесу слід покласти, в першу чергу, у сфері освіти. Бо не випадково же саме освіта завжди асоціювалася з поняттям „просвіта”.

Сьогодні підприємствам та організаціям потрібні фахівці не стільки поінформовані, скільки ті, які вміють працювати з інформацією. Адже людині, яка не вміє правильно оцінити та проаналізувати ситуацію, складніше прийняти правильне рішення, відстояти власну позицію, узяти на себе відповідальність за отримані результати.

Така людина швидше може потрапити в психологічну залежність – залежність від обставин, від інших людей і груп, від стійких суспільних стереотипів і стереотипів власного минулого досвіду. Людина навіть не помічає, як стає олов'яним солдатиком у інформаційних іграх – ідеологічних, політичних, фінансово-економічних, релігійних.

На нашу думку, найкращою профілактикою психологічної залежності, маніпулювання, контролю свідомості є розвиток у молодих людей критичності мислення й рефлексії, формування навичок асертивної поведінки.

Як правило, ці риси не розвиваються цілеспрямовано в сучасній системі освіти, а є результатом активності й особистісного досвіду самої людини. На жаль, сучасна система освіти не має достатньо інструментарію для розвитку самої людини, а не тільки знань, умінь, навичок. Прагнення заповнити цю прогалину призвело в сучасній системі освіти до вибуху різноманітних **заходів**: розробки навчальних програм для дванадцятирічної школи, програм розвитку життєвих компетентностей учнів, профілізації навчання, упровадження інноваційних технологій, освітніх проектів, виникнення чисельних навчальних закладів нового типу, створення різноманітних освітянських концепцій, моделей школи майбутнього, моделей випускника дванадцятирічної школи тощо.

Але треба засвоїти дуже важливу річ - адаптуватися в нових умовах зможе тільки людина з великим особистісним діапазоном можливостей, людина, яка творчо розробляє й реалізує свій особистісний життєвий проект, а також відповідає за свою долю. Саме такою повинна бути молода людина, яку випускає сучасна школа.

Таким чином, життя ставить перед сучасною освітою завдання виховання та навчання учня, який:

- може гнучко адаптуватися в життєвих ситуаціях, що динамічно змінюються, самостійно здобувати потрібні знання, вміло використовувати їх для вирішення різноманітних проблем на практиці, щоб протягом усього життя мати можливість знайти в ньому відповідне місце;

- має високу мотивацію до навчальної діяльності;

- може самостійно й критично мислити, уміє бачити труднощі, які виникають, знаходити шляхи їх раціонального вирішення, використовуючи сучасні технології; чітко усвідомлювати, де і яким чином здобуті знання можуть використовуватися; бути здатним генерувати нові ідеї, творчо мислити;

- грамотно працює з інформацією (уміє збирати необхідні для дослідження певної проблеми факти, аналізувати їх, висувати гіпотези вирішення проблем, робити узагальнення, зіставляючи з аналогічними чи альтернативними варіантами, встановлювати статистичні закономірності, формулювати аргументовані висновки й на їх основі визначати й вирішувати нові проблеми);

- є комунікабельним, контактним у різних соціальних групах, уміє спільно працювати в різних галузях, не уникаючи конфліктних ситуацій, а конструктивно вирішуючи їх;

- володіє навичками самоорганізації, самоконтролю, саморегуляції;

- володіє культурою усного та письмового мовлення;

- спрямований на успіх у будь-якій діяльності;

- дотримується здорового способу життя;

- має розвинуте почуття патріотизму;

- самостійно працює над розвитком своєї духовності, інтелекту, культурного рівня, прагне до самоактуалізації.

Тобто, випускник 12-річної школи – повнолітня людина, яка свідомо будує своє життя. Свідоме створення особистістю свого життя передбачає розробку **життєвої стратегії**. Життєва стратегія – це модель планування й реалізації особистістю свого життя з урахуванням перспективи, в якій реалізуються ключові завдання особистості, протиріччя між суспільними та її особистими завданнями, а також між завданнями й реальними можливостями їхньої реалізації. Створюючи та реалізуючи своє індивідуальне життя, особистість водночас створює

й суспільні форми буття, що складаються з учинків реальних особистостей. Кожний з нас – частина всесвітньої життєвої історії минулого, теперішнього й майбутнього. *Стратегія життя передбачає:*

1. Вибір вирішальних для особистості напряму, способу життя, визначення головних життєвих завдань, етапів їхнього досягнення й послідовності цих етапів.

2. Розв'язання протиріч існування, досягнення особистістю своєї життєвої мети й планів.

3. Фіксацію процесу створення особистістю цінностей свого життя.

Наявність життєвої стратегії та послідовність діяльності для її реалізації допомагає особистості:

➤ краще організуватися у своєму внутрішньому світі (своїх проблемах, станах, зонах особистих труднощів);

➤ набути досвіду розв'язання внутрішньоособистісних протиріч і конфліктів, гармонізації свого внутрішнього світу;

➤ осмислити діапазон засобів розв'язання своїх життєвих завдань;

➤ відкрити доступ до своїх потенційних особистісних ресурсів;

➤ набути навичок взаємодії зі своїми глибинними психологічними структурами – свідомістю й підсвідомістю;

➤ динамічно змінювати стратегію поведінки в умовах різних ситуацій, набуваючи життєвого досвіду.

➤ у підсумку – сприяти особистісному зростанню, створенню оптимальної стратегії поведінки, підвищенню творчого потенціалу.

Життєве проектування – це творче проектування й реалізація життя. Процедура життєвого пошуку, самовизначення, створення іміджу тощо, потребує розвитку стратегічного мислення, здатності бачити перспективи майбутнього, передбачати можливий хід подій (як соціальних, до яких входить життя особистості, так і подій індивідуального життя). Але таке проектування стає неможливим за умов сталих підходів до навчально-виховного процесу, які існують у багатьох сучасних школах. Виходячи з цього, можна відзначити існування нових засобів виховання творчого потенціалу в учнів, якими стають розрив порочного кола стереотипного життя, одноманітних дій та вражень. Треба зазначити, що стереотипність мислення породжується стереотипністю та одноманітністю поведінки, життєвих ситуацій, інформації, яку отримує мозок дитини. Тому навчальний процес повинен враховувати те, щоб інформаційний потік був яскравим, різноманітним, змінювався і впливав на різні ділянки кори головного мозку, а не на одну й ту ж, як це буває при стереотипній діяльності.

Учителі також знають про те, що типові взірці швидше призводять до рішення завдань, але вони повинні знати й інше, що типові взірці від уміння думати відводять назавжди. Учень навчиться робити, але не навчиться думати. А це вкрай актуально на сучасному етапі, бо поки учень вчиться в школі 12 років, інформація встигає застаріти (відомо, що сьогодні інформація повністю старіє за 10 років). Щоб не треба було знову й знову навчати учня, необхідно його насамперед навчити вчитися.

Можна багато знати, але не вміти вчитися. Загальновідомий афоризм Сократа „я знаю, що нічого не знаю” змушує нас захоплюватися, але він не може примусити нас відмовитися від „нарощування” кількості знань на користь інтеграції й систематизації інформації, які лежать в основі здібності вчитися самостійно. Ми опікуємося тим, як „дати” знання, і не задумуємося, як учень буде „брати” знання, якщо в нього не сформована особистісна інформаційна система (надалі – ОІС), і він не вміє узагальнювати та систематизувати інформацію. З поняття „ОІС” повинна починатися модель загальноосвітньої школи XXI століття. Учитель має право вимагати застосування знань від учня тільки в тому випадку, якщо він навчив учня вчитися, а не так, як відбувається в дійсності: успішні учні встигають за рахунок інтуїтивних здогадувань, не усвідомлюючи методів, за допомогою яких у них би відбувався розвиток мислення й мовлення.

Коли ми формуємо своє мовлення, то інтуїтивно дотримуємося ієрархії власних цінностей, не задумуючись про те, що в іншій людині пріоритетні цінності можуть бути протилежними. З цієї причини треба думати не про те, як „надати” інформацію, а про те, як вона сприйнята та інтерпретована. Особистісна інформаційна система формується на основі індивідуально-психологічних розбіжностей, які, як правило, спрямовані на зовнішній світ, або на явища внутрішнього світу. Тип ОІС екстраверта (від лат.extra – зовні, intro – всередині, versio – повертати, звертати) формується так, що первинними цінностями в ньому є зовнішній устрій світу. Тип ОІС інтроверта має первинними цінностями внутрішній устрій світу. Потреби людини формуються на основі індивідуально-психологічних розбіжностей. Ті самі розбіжності мають велике значення при обробці отриманої інформації.

Наприклад, людина – істота розумна. Це внутрішній устрій людини. Зовнішнім устроєм людини є зміни станів її психіки й фізичного тіла. Якщо людина ображалася на тих, хто її кривдив, вона може закріпити свій дух думкою про те, що сама дає привід кривдити її. Зміниться емоційний стан, і її можливості збільшаться. Вона буде зберігати повний спокій, і відношення до неї зміниться. Щоб людина зберігала

ла свій внутрішній устрій – залишалася людиною в світі, який постійно змінюється, вона повинна керувати взаємодіями із зовнішнім світом таким чином, щоб залишатися самою собою.

Звідси можна зробити висновок, що духовність людини залежить від сформованої особистісної інформаційної системи. Людина із сформованою ОІС багаторазово збільшує свої можливості і готова витримати будь-які інтелектуальні, емоційні та фізичні навантаження. Метод – „навчити вчитися” відкриває перспективи навчати дітей не на основі старіючої інформації, а на задоволенні інтересу дітей до загального та універсального. По суті, випускник 12-річної школи - це людина, яка вміє вчитися. Це вміння відкриває необмежені можливості для молодшої людини, тоді вона відповідає моделі випускника майбутнього, тоді вона будує життєві стратегії, тоді вона успішна й щаслива.

Література

1. Єрмаков І.Г., Пузіков Д.О. Проектні обриси становлення життєстійкої і життєздатної людини. – Запоріжжя: Хортицький навчально-реабілітаційний багатопрофільний центр, 2006

2. Життєва компетентність особистості: від теорії до практики / За ред. І Єрмакова. - Запоріжжя: Хортицький навчально-реабілітаційний багатопрофільний центр, 2006

3. Життєтворчість особистості: концепція, досвід, проблеми / За ред. І.Г.Єрмакова, Г.М.Несен. - Запоріжжя: Хортицький навчально-реабілітаційний багатопрофільний центр, 2006

4. Мистецтво життєтворчості особистості: Науково-методичний посібник / За ред. В.М.Доній. – К.: Інститут змісту і методів навчання, 1997. – ч.1

5. Туманова З.А. Закон природы. О праве человека на здоровый смысл с момента рождения». – МГУК, 2002

6. Туманова З.А. Теоретические проблемы научно-ориентированной педагогики в общеобразовательной школе. // В сб. Труды научно-методического семинара «Наука в школе», т.1. – МГТУ. Професионал, 2003

ШЛЯХИ ФОРМУВАННЯ В УЧНІВСЬКІЙ МОЛОДІ КЛЮЧОВОЇ КОМПЕТЕНТНОСТІ В ГАЛУЗІ НАУКОВОГО ПІЗНАННЯ

Дорожко Т.М.,

учитель біології навчально-виховного комплексу № 169 м. Харкова

Інтеграція й глобалізація всіх аспектів суспільного життя вимагають глибокого оновлення системи освіти, зумовлюють її випереджальний характер.

Державна національна програма визначає стратегічні напрямки розвитку освіти й забезпечення постійного духовного самовдосконалення особистості, формування її інтелектуального й

культурного потенціалу, становлення в учнів цілісного наукового світогляду, загальнонаукової, загальнокультурної, технологічної, комунікативної й соціальної компетентностей.

Сьогодні стає очевидним доцільність модернізації навчально-виховного процесу в закладах освіти на засадах компетентнісного підходу.

За визначенням О. Пометун, «компетентніший підхід - це спрямованість освітнього процесу на формування й розвиток ключових (базових) і предметних компетентностей особистості. Результатом такого процесу є сформованість загальної компетентності людини як сукупності ключових компетентностей, інтегрованої характеристики особистості» [4, с. 66].

Поняття «компетентність» розглядають як «здатність успішно задовольняти індивідуальні та соціальні потреби, діяти й виконувати поставлені завдання. Кожна компетентність побудована на комбінації (поєднанні) взаємовідповідних знань, умінь і практичних навичок, ставлень і цінностей, поведінкових компонентів - усього того, що особистість може мобілізувати для активної дії» [7, с. 10].

О. Сироватко розуміє під компетентністю «сукупність фізичних та інтелектуальних якостей людини й властивостей, що необхідні людині для самостійного та ефективного розв'язання різних життєвих ситуацій для того, щоб створити кращі умови для себе в конструктивній взаємодії з іншими людьми» [6, с. 18-21].

Компетентність як інтегративна якість особистості має складну структуру. О. Пометун відносить до складових компетентності знання, уміння, навички та ставлення.

На думку провідних зарубіжних учених, формування в учнівській молоді ключових (надпредметних) компетентностей стає можливим за умов інноваційної освіти, що спрямована на навчання молодих людей:

- «життєвим навичкам» (умінню долати особисті проблеми та стреси, бути толерантними по відношенню до інших, уміти доцільно використовувати свій час, розуміти інструкції й дотримуватись правил, оформляти ділову документацію, зокрема, писати заяви, резюме, ділові листи тощо);

- міжпредметним умінням (обробляти й систематизувати текстову й числову інформацію, писати тексти й виступати перед аудиторією, здійснювати ділову комунікацію, зокрема, працювати в групі, бути «членом команди», співпрацювати та керувати людьми, дотримуючись

правил «чесної гри» тощо);

- бути ініціативним, пропонувати нестандартні рішення, уміти аргументовано відстоювати свою точку зору тощо;

- проектуванню, що включає визначення пріоритетів, постановку мети, формулювання завдань, пошук ефективних способів здійснення діяльності, оцінку своїх можливостей і ресурсів, презентацію, аналіз результатів діяльності тощо;

- науковому пізнанню (висуванню гіпотез, моделюванню, експериментуванню, аналізу та узагальненню результатів діяльності) тощо [3].

Формування в учнів ключової компетентності в галузі наукового пізнання вимагає сутнісного оновлення системи освіти, її змісту, методів та технологій навчання.

Евристичне навчання надає можливість учням створювати власні знання та співвідносити їх з культурно-історичними досягненнями людства.

Евристична педагогіка - процес навчання, заснований на принципах і правилах евристики як науки. Прообразом евристичної педагогіки вважається майевтика (від грецьк.— акушерство, повивальне мистецтво). Ця аналогія пов'язана з поняттям сократичних бесід, тобто бесід, або суперечок, у яких Сократ з допомогою питань надавав можливість співрозмовникові самому робити правильні висновки, отримувати нові (для нього) знання. Тобто Сократ виступав у ролі педагога, що вміло керував процесом пізнавальної діяльності учня, причому не просто керував, але й у ході бесід показував приклади творчого процесу виконання завдань.

Методи евристичної педагогіки являють собою різні прийоми та способи, якими користується педагог під час навчання учнів творчого, нестандартного виконання не тільки простих, але й нетривіальних завдань.

Евристичні методи не дозволяють використовувати точні правила, що безпосередньо приводять до виконання завдання. Якщо вказати точну рекомендацію щодо виконання завдання, то це буде рівнозначно розв'язанню. Рекомендація може тільки вказати напрямок розв'язання, і тоді вона вважається евристичною [2, с. 613].

Формування евристичного мислення, ознайомлення учнів з процесом творчості, уявлення про алгоритм творчого процесу, випробування його на практиці є складовими евристичної педагогіки.

Один з видів мислення - творче мислення, що характеризується створенням суб'єктивно нового продукту й новотворів у ході самої пізнавальної діяльності з його створення. Потреба зрозуміти природу

процесу творчості виникла як результат необхідності впливати на творчу діяльність з метою підвищення її ефективності. Елементи творчості притаманні людській діяльності взагалі, але як окремий різновид діяльності творчість характеризується продукуванням нових результатів. Творчість визначається як продуктивна діяльність за мірками свободи та оновлення, коли зовнішня детермінація людської активності змінюється внутрішньою самовизначеністю. Творчість пов'язана з уявою, інтуїцією, ейдетичністю (ідейно-образного відчуття прихованих закономірностей), з евристичним мисленням [8, с. 630].

Евристика - термін, яким позначають галузь знання про творчу діяльність, пов'язану з пошуками шляхів відкриття нового в судженнях, ідеях, способах діяння. Пізніше евристикою почали називати науку, що вивчає творчу діяльність. Її основною метою є створення моделей пошуку нового розв'язання завдання.

Евристика становить комплексну галузь знань, що об'єднує ряд розділів філософії, психології, кібернетики, лінгвістики, теорії інформації, наукової організації праці. Центральне місце в ній посідає психологія творчого мислення, яка досліджує механізми розв'язання різних проблемних ситуацій. Евристичні моменти виявляються тоді, коли наявні умови не підказують людині способу розв'язання певного завдання й минулий досвід не містить у собі готової схеми, що могла б застосуватися за даних умов. Для розв'язання проблемної ситуації створюють нову стратегію діяльності.

До евристики входить також дослідження умов формування здібностей людини до творчої інтелектуальної діяльності - евристичного навчання й методів його організації. Значення евристики особливо зростає з розвитком науково-технічного прогресу, з розширенням кола проблем, які потребують розв'язання. Необхідність таких досліджень спричиняється, зокрема, використанням методів евристичної діяльності для розв'язання різних завдань ЕОМ. Розвиток кібернетики зумовив виникнення евристичного програмування (спеціального напрямку в моделюванні розумової діяльності засобами електронної техніки), яке застосовується, коли людина може оцінювати результати відповідного процесу, але не може дати точного його опису. З цією метою створюються різновиди евристичних програм, які моделюють розв'язання завдань людиною [8, с. 183].

Евристика - мистецтво винаходу, відкриття нового (нових ідей, нових фактів). Найважливішими евристичними цінностями є гіпотези як допоміжні засоби для дослідження. Евристичний метод передбачає наявність алгоритмічного припису, який вказує шлях, відповідно до якого можуть бути отримані нові наукові результати [10, с. 529].

За Д. Пойа, видатного математика й педагога, автора відомої книги «Математичне відкриття», евристика визначається як «наука про те, як робити відкриття». У сучасному розумінні евристика являє собою науку про продуктивне мислення або, іншими словами, науку про закономірності організації процесів творчого мислення. З вищесказаного випливає безпосередній зв'язок евристичних і творчих рішень. Якщо центральним елементом творчості є осяяння (інсайт), пов'язане з знаходженням нового, оригінального розв'язання проблеми, то евристика - це наука про те, як повинна бути організована творча діяльність, які методи, прийоми, правила є підґрунтям творчого процесу [2, с. 611].

Евристика - наука, яка вивчає евристичну діяльність; спеціальний розділ науки про мислення. Її основний об'єкт - творча діяльність; найважливіша проблема - завдання, пов'язані з прийняттям рішення в умовах проблемної ситуації [9, с. 754].

В.Пушкін вважає, що евристика - це наука, яка досліджує закономірності евристичної, творчої діяльності людини [5, с. 5].

Д. Богоявленська визначає евристичний рівень інтелектуальної активності як прояв активності людини, яка має спосіб виконання завдання, але продовжує аналізувати склад, структуру своєї діяльності, порівнює між собою окремі завдання, що призводить дослідника до відкриття нових, оригінальних способів розв'язання. Евристичний рівень інтелектуальної активності відповідає відкриттю нових закономірностей емпіричним шляхом [1, с. 74].

Незважаючи на велику кількість тлумачень евристики, спільним у них є те, що евристика нерозривно пов'язана з творчістю, творчою діяльністю, творчим мисленням.

Узагальнюючи сказане, відзначимо, що прогрес сучасного суспільства залежить від його інтелектуального та духовного потенціалу, від обдарованих і талановитих людей. Створення умов, що забезпечують виявлення й розвиток обдарованих дітей, реалізацію їхніх потенційних можливостей, становлення в учнів цілісного наукового світогляду, загальнонаукової, загальнокультурної, технологічної, комунікативної й соціальної компетентностей є одним з пріоритетних завдань сучасного суспільства.

Це уможливило *висновок*, що під час формування в учнівської молоді ключової компетентності в галузі наукового пізнання до ефективних шляхів належить використання методів педагогічної евристики.

Література

1. Богоявленская Д. Б. Интеллектуальная активность как проблема творчества. - Ростов: Ростовский университет, 1983. - 176 с.
2. Большой психологический словарь / Сост. и общ. ред. Б. Мещеря-

- ков, В. Зинченко. - СПб.: Прайм-ЕВРОЗНАК, 2003. - 672 с.
3. Боткин Дж. Инновационное обучение, микроэлектроника и интуиция // Перспективы. Вопросы образования. -1983. -№ 3. - С. 28-49.
4. Пометун О. Дискусія українських педагогів навколо питань запровадження компетентнісного підходу в українській освіті // Компетентнісний підхід у сучасній освіті: світовий досвід та українські перспективи: Бібліотека з освітньої політики / Під заг. ред. О. В. Овчарук. - К.: «К.І.С.», 2004 - С. 66-72.
5. Пушкин В. Н. Звристика - наука о творческом мышлении. - М.: Политиздат, 1967. - 272 с.— («Над чем работают, о чем спорят философы»).
6. Сыроватко Е. Н. Психолого-педагогические критерии диагностики уровня учебных достижений школьников. - Запорожье: Премьер, 2001. - 60с.
7. Овчарук О. Компетентності як ключ до оновлення змісту освіти // Стратегія реформування освіти в Україні: Рекомендації з освітньої політики. - Київ: «К.І.С.», 2003.-С.13-41.
8. Філософський енциклопедичний словник / Під. ред. В. І. Шинкарук. - К.: Абрис, 2002. - 742 с.
9. Философский энциклопедический словарь / Редкол. С. С. Аверинцев, З. А. Араб-Оглы, Л. Ф. Ильичев и др. - 2-е изд. - М.: Сов. энциклопедия, 1989. -815 с.
10. Философский энциклопедический словарь. - М.: ИНФ, 1997. - 576с.

ДО ЖИТТЄВОГО УСПІХУ ЧЕРЕЗ ФОРМУВАННЯ КЛЮЧОВИХ КОМПЕТЕНТНОСТЕЙ

*Дмитрієва О.А.,
учитель початкових класів
навчально-виховного комплексу № 49 «Надія» м. Макіївки*

У період коли освіта України набуває кардинальних змін, ми розуміємо, що виникає нагальна необхідність в оновленні методів та прийомів навчання, в залученні інноваційних методик до процесу формування в учнів предметних та життєвих компетентностей. Чим же викликана така потреба? Мабуть, вимогами часу, необхідністю спрямовувати всі зусилля суспільства, а зокрема освітньої громади, на розвиток творчої особистості, розкриття обдарованості кожної дитини, а в майбутньому громадянина оновленої України – європейської держави.

Сучасному суспільству потрібні громадяни, які здатні приймати нестандартні рішення, творче підходити до вирішення тієї чи іншої

проблеми, самоконтролювати та самооцінювати результати своєї діяльності.

З цього випливає основне завдання вчителя на сучасному етапі розвитку нашого суспільства, держави в цілому, - забезпечення виходу кожного учня на рівень базової освіти та встановлення розвитку пізнавальної та творчої активності, формування не тільки предметних компетентностей учнів, а й самоосвітніх, тобто бажання до самовдосконалення, самоосвіти й саморозвитку протягом всього життя, професійної діяльності. Інакше кажучи, це бажання людини вчитися, оновлюватись, вдосконалювати себе постійно... Як домогтися цього? Чи завжди плідно «використовуємо» ми накопичені знання? Чи не залишаються вони, як здається іноді, «мертвим грузом»?

Як подолати «прірву» між набутими знаннями, сформованими вміннями та навичками й реальними вимогами сучасного життя?.. Чи можна її подолати? Завдяки чому? І який саме результат задовольнить потреби сучасності та майбутнього життя дитини, суспільства в цілому? Результатом для нас з вами, я думаю, слід вважати виховання життєво компетентної дитини! А саме: дитини, яка:

- домірна вимогам життя,
- адекватно поводить ся в різноманітних життєвих ситуаціях,
- виступає активним суб'єктом життєдіяльності,
- проявляє своє «я» в різних сферах життя,
- володіє набором базових якостей,
- характеризується зрілими(віковими) формами основних видів діяльності.

І найголовніше: вона знає, може, хоче й адекватно діє! А значить є компетентною стосовно аналізу та розв'язання різноманітних життєвих ситуацій.

Так на уроках читання, природознавства, основ здоров'я, дітям для аналізу та розв'язання пропонуються різноманітні ситуативні завдання, які стимулюють пізнавальний інтерес учнів, створюють умови для розвитку творчості, формують навички усного та писемного мовлення, як засобу вільного спілкування та самовираження. Наприклад: 3 клас, «Я і Україна. Громадянська освіта», адаптивно-перетворюючий міні-модуль, тема «Зовнішній вигляд. Охайність». Аналізуючи твір Світлани Могилевської «Три пари брудних черевиків», складаємо «порадник для батьків неохайної дитини», або як навчити малечу слідкувати за чистотою взуття та одягу; пропоную дітям уявити себе на місці мами дівчинки.

Урок читання, 3 клас, змістовно-пошуковий міні-модуль, тема «І.Калинець. Про що розповіли незабудки». Опрацьовуючи твір

І.Калинця “Про що розповіли незабудки”, пропоную дітям створити “Пам’ятку про пам’ять”, або як краще запам’ятовувати необхідну інформацію. Діти, працюючи у групах за певними напрямками пошуку, надають такі варіанти:

1. Дотримуватись режиму дня, не перевтомлюватися.
2. Вживати корисну їжу, вітаміни.
3. Тренувати пам’ять за допомогою “розумних” ігор та кросвордів.
4. Вести спеціальний “Щоденничок нотаток”.
5. Більше читати й ділитися з друзями інформацією щодо прочитаного.

Це можуть бути не тільки творчі роботи, а й блиц-ситуації «морального вибору», які займають не так багато, дорогоцінного часу на уроці але приносять користь в плані стимулювання навичок самостійного пошуку розв’язання певної, «близької» дітям проблеми чи ситуації, формуючи певні життєві компетентності.

Сформувати компетентності неможливо через урочну форму. Сформувати компетентності можливо тільки через діяльність та ситуацію. Так на кожному уроці математики пропонуються ситуації, які потребують певних знань з цієї дисципліни. Це й визначення довжини маршруту екскурсії в природу, і «щотижневі походи до крамниці», і схеми раціонального знаходження рішення, алгоритмізація виконання дій, тощо.

Треба зазначити також, що діти працювали над збиранням фактичного матеріалу з теми «Донбас – країна чорного золота» для складання задач (2 клас) стосовно промисловості нашого регіону (згідно з виховним проектом класу). Працюючи над проектом “Моя школа” (3 клас), пропоную підрахувати кількість будівельних матеріалів, які необхідні, щоб відремонтувати класну кімнату, пофарбувати вікна на III поверсі; визначити кількість дверних ручок, що потребують заміни; підрахувати метраж шпалер для оклеювання двох класних кімнат тощо. Кожен вид роботи пропонується окремій групі; класна кімната, поверх, відповідальні за навчальні кабінети обираються з урахуванням можливостей формування комунікативних та інформаційних компетентностей. Кожного разу визначаємо коло найцікавіших питань: Де?.. Коли?.. Як?.. За якої причини?.. Скільки?.. Чи є можливість?.. Для чого?.. Навіщо?.. Аналізуємо причини виникнення проблеми, прогнозуємо результат. Передбачуванним результатом такої роботи вважаю:

- формування загальнонавчальних умінь учнів як основи самоосвітньої діяльності;
- підвищення рівня пізнавальних інтересів учнів;

- виявлення творчого потенціалу дітей, створення умов для розвитку творчої особистості;

- формування культури спілкування

Усе разом дає можливість комплексного піходу щодо формування життєвих компетентностей учнів через розв'язання конкретних життєвих ситуацій. Хочу підкреслити ще раз, що предметне навчання - це тільки основа формування компетентностей як інтегрованого результату навчальної діяльності учнів. Компетентність — це не специфічні предметні вміння та навички, не абстрактні загальнопредметні мисленнєві дії чи логічні операції (що є підґрунтям компетентностей), а конкретні життєві, необхідні людині будь-якої професії, віку, сімейного стану – взагалі будь-якій людині. Ми не маємо права витратити час спочатку на навчання, а потім на підготовку до життя наших дітей. І як тільки ми усвідомимо це, - створимо сприятливі умови для формування життєвих компетентностей, розвитку кожної особистості, звинувачення школи в тому, що вона не готує дитину до життя, стане неактуальним.

Українці, на жаль, доволі часто використовують вираз «нащо мені той клопіт». А й справді «нащо той клопіт» нам, хіба не вистачає вчителів справ? Хіба це не він повинен «сформувавати», «відпрацювати», «закріпити», «удосконалити», одним словом – «навчити»? Навчити просто читати, просто писати, просто рахувати? Чи навчити мислити?

Як це зробити?! Саме шляхом формування життєвих компетентностей. І тоді навряд чи почуємо ми від батьків, що фізику дитина вивчає, але не може ввернути лампочку; має знання з біології, але «плутає» вишню з грушею, поки не побачить плодів; навчена читати, але не побачиш з книгою, бо пояснює це відсутністю потреби й таке інше... Навіть самі діти часто дорікають, що вивчають надто багато, що ці знання у житті не знадобляться, що економіст, наприклад, не літератор, а юрист не має потреби в знаннях з біології. Але чи стане компетентним спеціалістом людина з такими поглядами, чи не перетворить нас упевненість у необхідності докладно вивчати лише те, що цікавить у «вузьких» спеціалістів? Ні, якщо зараз ми почнемо шукати вихід з такої ситуації.

Якщо прямо зараз розпочнемо роботу з формування ключових, життєво необхідних компетентностей, якщо зможемо подолати відстань між ЗУН та реальним життям. А це означає, що я маю перед собою завдання великої складності, результатом якого має бути високий рівень навченості, який стане підґрунтям життєвих компетентностей кожної дитини, тому що саме компетентності розв'язують життєво важливі проблеми, оскільки дозволяють оперувати здобутими в школі

знаннями, надають можливість застосовувати їх упродовж всього життя. Рівень сформованості життєвих компетентностей являється тим індикатором, який дозволяє визначити готовність дитини, учня випускника школи до життя. А набуття життєво важливих компетентностей дасть можливість орієнтуватись у сучасному суспільстві та в подальшому здобутті освіти. Саме цього прагне сучасна школа, саме такий результат задовольняє батьків, які опікуються своєю дитиною, саме це потрібно дитині, коли вона «стоїть на порозі свого дорослого життя».

Отже, життєві компетентності – це саме ті крила, які надають можливість вільного польоту сучасній дитині в бурхливому вирі подій суспільного та професійного життя нашої країни. Стосовно шляхів формування компетентностей учнів, можна окреслити провідні, стратегічні напрями, визначивши, що єдиного рецепту на всі випадки життя, не існує. Педагогічний пошук – ось шлях до реалізації та втілення цих напрямів.

Завершити роботу я хотіла притчею про рибалку. Отже, якщо ти хочеш нагодувати людину один раз – поділися з нею виловленою рибою, якщо хочеш, щоб вона була ситою завжди – навчи її цю рибу ловити.

Література

1. Бухлова Н. Навчаємо вчитися: діагностика і формування самоосвітньої компетентності учнів. – К.: «Шкіл. світ», 2006.
2. Родигіна І. Компетентнісно орієнтований підхід у навчанні. – Харків: «Основа», 2005.
3. Савченко О. Дидактика початкової школи. – К., 1999.

ФОРМУВАННЯ КОМУНІКАТИВНОЇ КОМПЕТЕНТНОСТІ ПІД ЧАС ВИВЧЕННЯ КУРСУ "УСНЕ ДІЛОВЕ МОВЛЕННЯ" У ПРОФІЛЬНОМУ КЛАСІ

Богданець Н.І.,

*учитель української мови і літератури багатопрофільного ліцею
Волноваського району*

У профільному гуманітарному класі вивчається курс за вибором "Усне ділове мовлення". Програмою цього курсу передбачено навчити учнів виступати перед аудиторією, вдало аргументувати свою думку, брати участь у дискусії, дотримуючись етичних й етикетних форм, обґрунтовувати особисту позицію і спростовувати хибні тези тощо.

Кожне заняття будує так, щоб після короткого теоретичного повідомлення йшла практична частина. Практична частина найчастіше проходить як рольова гра, у якій учні виконують певні ролі. Напри-

клад, на занятті "Ділова гра" ролі керівника підприємства, менеджерів, секретарів виконують учні, що заздалегідь готують інформацію для обговорення на нараді. Усього у такій рольовій грі бере участь 10-12 осіб.

Усне публічне мовлення становить собою один із жанрових різновидів мовленнєвої діяльності, досить своєрідної за своєю природою. Намагаюся, щоб учні засвоїли, що розмовний аспект публічного мовлення виявляється в таких якостях, як: безпосередність, невимушеність та емоційність спілкування. Процес створення публічного мовлення передбачає перше за все підготовчий етап, який закономірно зумовлює наступний - виконавчий, тобто успіх останнього залежить від якості першого. Отже, публічне мовлення - це особливий вид тексту, створюваний за законами риторики, орієнтований на переконанні. Цей вид тексту може виступати в різних жанрових різновидах (доповідь, лекція, бесіда) та орієнтуватися на різну кількість слухачів.

Перед тим, як провести рольову гру "Я - оратор", засвоюємо види й жанри публічних виступів.

ВИДИ Й ЖАНРИ ПУБЛІЧНИХ ВИСТУПІВ

Види й жанри	Особливості
Ділова доповідь	Містить виклад певних питань з висновками та пропозиціями. Розрахована на підготовлену аудиторію.
Звітна доповідь	Містить об'єктивно висвітлені факти за певний період життя й діяльності керівника, депутата, організації тощо.
Промова	Усний виступ із метою висвітлення певної інформації та впливу на розум, почуття та волю слухачів. Види промов: мітингова, агітаційна, ділова, ювілейна.
Лекція	Одна з форм пропаганди, передачі, роз'яснення суто наукових, науково-популярних знань шляхом усного викладу навчального матеріалу.
Виступ	Завчасно не готується. У виступі промовець порушує одне-два питання з акцентом на основному.

З усіх видів публічного мовлення учнів найдужче приваблює лекція. Вони вчать готувати вступні лекції, оглядові лекції, лекції зі спеціального курсу.

Ось які теми лекційних виступів уподобали старшокласники: "Мовні обов'язки громадян", "Культура спілкування ділових людей", "Основні методики спілкування з людьми". Готуючись до лекції, учні звертаються до найрізноманітнішої літератури: це книги А. Коваль і С. Головащука, М. Пентилюк і Є.Чак. Багато школярів залюбки використовують і класика американської психології Д. Карнегі, зокрема його книгу "Як виробляти впевненість у собі і впливати на людей, виступаючи публічно".

В усному діловому мовленні суттєву роль відіграє й телефон, який виконує роль зв'язку для отримання інформації, оперативного реагування на події, дистанційного керування тощо. Готуючись до практичного заняття з теми "Телефонне ділове спілкування", учні засвоюють, що в кожній телефонній розмові чітко розмежовані ролі співрозмовників: той, хто телефонує, повідомляє (адресант), і той, хто приймає повідомлення (адресат, абонент), хоча можлива й участь третьої особи - посередника (секретаря, диспетчера, оператора). До ділової телефонної розмови слід завчасно готуватися, а принцип телефонного спілкування треба будувати таким чином, щоб інформація, отримана від попередньої розмови, була вихідною для наступної.

На практичному занятті учні, обравши для себе певні установи, починають рольову гру "Ділова телефонна розмова". Слід зазначити, що лише дехто справляється з роллю адресанта, бо адресат не завжди адекватно сприймає ділову розмову українською мовою.

Упродовж усього курсу йде наполеглива "боротьба" за культуру усного мовлення. Доводжу майбутнім економістам і філологам, юристам і менеджерам, що висока культура мовлення - це свідчення розвинутого інтелекту й високої загальної культури особистості. Навчаю учнів помічати, як мовленнєвий примітивізм, вульгарщина, словесний блуд заповонив мову наших співгромадян. Культура мовлення не сумісна з багатослів'ям, словоблуддям, фальшивою патетикою.

На одному із занять даю учням завдання: поспостерігати з "олівцем у руках" за мовленням в сучасних телепередачах, коментаторів, депутатів, телеведучих (протягом одного тижня) і визначити, які мовні огріхи найчастіше звучать з їхніх вуст. А перед тим, звичайно, іде підготовча робота, яка узагальнюється в "Словничку-пам'ятці типових мовних зворотів".

Отже, учні фіксують, що неправильними типовими мовними зворотами, які вживають учасники телепередач, є: "уклонятися від теми" (відхилятися від теми), "мова йдеться про" (мова йде), "бувний комуніст" (колишній комуніст), "бути на хорошому рахунку" (мати добру репутацію), "згідно наказу" (згідно з наказом), "міри по попередженню" (запобіжні заходи), " з метою попередити" (з метою запобігти), "приймати участь" (брати участь) тощо. Аналізуючи свої записи, учні роблять висновок, що кого б вони не слухали - депутата чи податківця, спортивного коментатора чи політолога - усі вони допускають типові помилки у своєму усному мовленні. Старшокласники усвідомлюють, що нормативність - це дотримання правил усного й писемного мовлення: правильне наголошування, інтонування, слововживання, будова речень, діалогу, тексту тощо. Нормативність - це, так би мовити, "тех-

нічний" бік мовлення, дотримання узвичасних стандартів. Мова наша багата, їй властива розвинена синоніміка та варіантність на фонетичному, лексичному й граматичному рівнях. Наше завдання - розвинути в собі здатність оптимального вибору мовних засобів відповідно до предмета розмови, співрозмовника, мовленнєвої ситуації. Навчаю учнів, щоб вони вміли слухати себе та інших з погляду нормативності, щоб були вдячні тому, хто виправляє їхні мовленні помилки.

Мої учні знають, які є способи особистої культури мовлення. Шляхів до мовної досконалості безліч, усі вони починаються з любові до рідної мови, бажання майстерно володіти нею, з відчуття власної відповідальності за рідну мову. Цими шляхами веде їх учитель, який бездоганно володіє мовою.

ПЕДАГОГІКА ЖИТТЄТВОРЧОСТІ – СТРАТЕГІЧНА ОСНОВА РОЗРОБКИ ПЕРСПЕКТИВНИХ МОДЕЛЕЙ КОМПЕТЕНТНОГО ВИПУСКНИКА 12-РІЧНОЇ ШКОЛИ

Кононова Н.Е.,

*учитель математики та інформатики
профільного ліцею №135 м. Донецька*

„Завдання школи — навчити жити, наша школа — школа життя. Ми повинні виховувати людину, здатну створити своє власне життя, здатну до самовизначення”

Павло Блонський

Головним критерієм діяльності школи є те, чого досягають її випускники. Саме тому школи, які дбають про свій педагогічний імідж і прагнуть розвитку, намагаються створити модель випускника, тобто той орієнтир, на який слід спрямовувати освіту. Процес освітньої діяльності треба будувати не за типом передавання предметного знання, предметних умінь та навичок, а створити умови для формування й розвитку здібностей учня до діяльності, самовизначення, рефлексії, мислення, здатній до самотворення, творчої побудови життя, конкурентоспроможної в суспільстві з ринковою економікою.

Особлива, вища форма виявлення творчої природи людини - життєтворчість. Вона сприяє самостійному творчому вибору особистістю стратегії її життя, розробці життєвих планів і програм, вибору та використанню засобів, необхідних для реалізації її індивідуального життєвого проекту. Мистецтво жити є вищою розвинутою здатністю до життєтворчості.

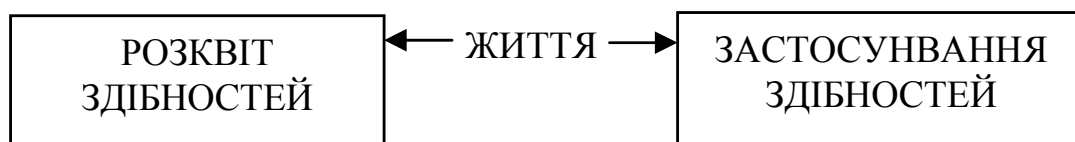

Оновлення змісту, форм і методів, функцій педагогіки є найбільш продуктивним, оскільки розкриває нове бачення проблем, містить прогностичну філософію школи ХХІ століття. Найціннішим надбанням педагогіки життєтворчості є те, що її цілі, зміст близькі не лише реформаторам-педагогам, а й дітям, які стають співтворцями нових моделей школи ХХІ століття, глибше осмислюють своє життя, навчаються для того, щоб оволодіти мистецтвом життєтворчості, мистецтвом ефективного виконання життєвих і соціальних ролей.

Весь світ - театр, а люди в нім - актори,
І кожний не одну там грає роль.

В. Шекспір

Для того, щоб реалізувати той потенціал, що закладений у життєвих ролях людини, щоб ті життєві характеристики-феномени, стали реаліями життя людини, їй треба володіти рядом життєвих умінь, засобів, здатностей. Таку систему поглядів можна знайти в "концепції життєтворчості", де викладено уявлення про життя людини як творчий процес. Одним з основних є поняття про життєтворчість - духовно-практичну діяльність особистості, спрямовану на творче проектування й здійснення свого життя; розроблюючи, коригуючи та здійснюючи свій життєвий сценарій, особистість оволодіває мистецтвом жити, в основі якого лежать засоби, методи і технології життєтворчості. Життєтворчість виступає засобом вирішення поточних, середньострокових і перспективних життєвих задач.

Основними функціями моделі випускника школи є: орієнтована, що сприяє оптимізації процесу цілепокладання; діагностуюча, яка забезпечує рішення проблеми критеріїв діяльності школи, «виміру» її результатів, виділення «рівнів» вихованості і навченості, сформованості особистості; перетворююча, що забезпечує наукове обґрунтування умов і шляхів можливого зближення бажаного і ймовірного у випускнику школи. Саме в плануванні розвитку школи як системи виховання міститься основний зміст і практична значущість моделі, що дає, зрештою, можливість вийти на різні варіанти моделей виховних систем. Крім того, модель випускника розглядається не як сувора схема, а як відкрита система, що постійно доповнюється.

При побудові моделі випускника школи як людини на визначеному етапі його життєвого шляху виділяється системоутворюючий фактор, що дозволив би розглянути випускника як цілісну особистість, що розвивається. Таким системоутворюючим фактором, центром цього етапу для випускника є самовизначення.

Самовизначення є важливою проблемою для людини на всьому її життєвому шляху, але для випускника воно виступає центром його життєвої ситуації, тому що практично змінюється позиція школяра-

випускника від позиції «того, що ведуть» (дорослі, учителі, батьки) до позиції суб'єкта власної життєдіяльності. Йому необхідні відповідні якості, здатність організувати своє життя, вибрати свій власний життєвий напрямок, організувати життя як ціле.

Самовизначення випускника обумовлене, з одного боку, об'єктивними вимогами суспільства, а з іншого, - віковими особливостями психічного розвитку. Основна вимога суспільства, пропонована випускникові, - здійснити свій життєвий вибір (у тому числі й професійний).

Крім об'єктивної необхідності, вибір життєвого й професійного шляху детермінований також внутрішньою логікою самого психічного розвитку, потребою знайти зміст того, що відбувається, і власного розвитку та існування. Ця потреба, що представляє, на думку вчених, закономірний результат особистісного розвитку, пов'язаний з потребою в самореалізації себе в соціально значущій діяльності, у виробленні визначеної соціальної позиції.

Таким чином, унаслідок тимчасової невизначеності соціального статусу випускника школи основною його діяльністю виступає діяльність щодо самовизначення. Зв'язки зі світом проєктуються не на реальну зовнішню практичну діяльність, а на її предмет і способи реалізації в майбутньому. Результатом самовизначення на кожному етапі життєвого шляху людини є визначена позиція, яку вона займає в різних сферах життєдіяльності.

Підсумовуючи вищевикладене, можна стверджувати, що самовизначення випускника школи являє собою закономірний результат розвитку особистості, її становлення, пов'язаний з формуванням соціальної позиції зростаючої людини щодо світу, суспільства, людей, себе особисто. Самовизначення характеризується визначеною потребнісно-мотиваційною сферою, воно тісно пов'язане зі спрямованістю особистості в майбутнє, визначеним рівнем самосвідомості. Найважливішою характеристикою самовизначення випускників є соціальна відповідальність. Усвідомлення ними відповідальності за своє самовизначення на основі активного вибору власного життєвого шляху є певним показником зрілості випускників школи, оскільки відхід від вибору – це теж своєрідний вибір, рішення ситуації.

Самовизначення особистості має відносно самостійні види: професійне самовизначення, соціальне, громадянське, сімейне, самовизначення у сфері освіти, дозвілля, спілкування. Ядром особистісного самовизначення в цих та інших сферах виступає цілісно-смісловне.

Поняття компетентності людини визначає роль суб'єкта соціальних перетворень, здатного зрозуміти складну динаміку процесів роз-

витку та впливати на їхній хід, тобто здатного самовизначитися стосовно різних сфер людської діяльності. З огляду на багатогранність розвитку, здібності, знання й уміння, необхідні людям для самовизначення й активної участі в різних видах діяльності, повинні бути також різноманітними. Вони охоплюють не тільки сферу матеріального виробництва та споживання, але й такі аспекти, як збереження традицій і культурної самобутності, якість комунікацій і взаємодій окремих людей і груп, формування й розвиток активної суспільної позиції, творче використання гарного здоров'я (морального, психологічного). Під компетентністю особистості ми розуміємо її здатність приймати рішення і нести відповідальність за їхню реалізацію в різних сферах людської діяльності. Таким чином, компетентність означає наявність знань про різні аспекти життя людини, навичок творчого володіння інтелектуальним інструментарієм, здатності взаємодіяти з іншими людьми в різних ситуаціях, враховуючи конфлікти.

СТАНОВЛЕННЯ ОСОБИСТОСТІ ЯК ТВОРЦЯ І ПРОЕКТУВАЛЬНИКА ЖИТТЯ

Тарасенко Г.В.,

*учитель української мови та літератури
загальноосвітньої школи № 147 м. Донецька*

У доісторичні часи Людина володіла величезними духовно-енергетичними ресурсами й феноменальними здібностями – це був шлях еволюційного розвитку людини. Людина володіла багатьма таємницями душі й тіла. І лише з появою наукового практицизму ці знання людство втратило і пішло в своєму розвитку шляхом технократії. Особливо несприятливі умови в цьому плані виникли в нашій країні, коли марксистсько-ленінська філософія витіснила духовність з життя людей.

Зараз обставини змінилися. Примітивний матеріалізм під впливом неспростовних фактів у вигляді різних феноменів природи вимушений відступити й змінити свої колишні позиції. Хочеться вірити, що в новому ХХІ ст. відбудеться переоцінка багатьох людських цінностей. Уявлення про світобудову круто зміняться. Сильно зміниться життя суспільства, матеріальні цінності стануть другорядними. Особливу цінність набудуть такі людські якості, як чесність, порядність, доброта й просто фізична краса. А такі хибні риси, як хабарництво, корупція, бандитизм можуть майже повністю зникнути. Людина досягне високого духовного злету.

Що для цього потрібно ? Передусім потрібен духовний розвиток людини, повноцінна освіта. У наш час спостерігається все більша спеціалізація освіти. Колосальний приріст знань, який відбувся за останні сто років, став наслідком того, що якщо людина не зосереджується на тій чи іншій сфері науки, то їй стає важко слідкувати за останніми науковими досягненнями й усвідомлювати значення постійно зростаючого потоку наукових відкриттів. З одного боку, така ситуація не може не тішити, оскільки є наслідком одного із вражаючих явищ сучасності – фантастичного прогресу науки й техніки.

Але разом з тим корисно пам'ятати, що справжня освіта повинна бути підпорядкована значно ширшій меті. Якщо, наприклад, ми хочемо зрозуміти сучасний прогрес, нам слід розглядати його в контексті традицій, успадкованих від минулого. Але це, у свою чергу, означає, що ми повинні добре розуміти історію.

Історія – великий третейський суддя наших ідей і системи мислення. І хоч іноді рішення цього судді викликають у нас подив, ми повинні уважно прислухатися до його уроків і бути вдячними за них.

Іноді ми забуваємо, що древні філософи задовго до нас порушували питання фундаментальних філософських принципів, які покладено в підвалини науки, і знаходили відповіді, які не втратили своєї цінності і сьогодні. Якщо забути про це, то можна витратити чимало часу й сил для обміркування тих самих питань, що турбували наших попередників і не обов'язково дійти тих самих за своєю цінністю й результатами висновків.

Державна Національна програма «Освіта» („Україна XXI століття”) орієнтує всю систему освіти на формування освіченої творчої особистості. Це повинен бути учень зі стійким інтересом до певних наук.

Роль освіти полягає в тому, щоб досягти розуміння зв'язків і узгодженості між різними галузями знання й досвіду. Щоб зрозуміти великий витвір мистецтва, потрібно дивитися на всю картину в цілому, намагаючись збагнути відносини між усіма її деталями, а не зосереджуватися на якомусь одному з її фрагментів. Більше того, коли ми справедливо наполягаємо на тому, що наука повинна бути об'єктивною, то не можна забувати: її створюють конкретні люди, подібні до нас. І тому, раніше чи пізніше, слід замислитися над питанням: яке наше власне місце у світі, котрий вивчаємо.

Отже, аби стати освіченою людиною, важливо прилучитися до сукупності усіх галузей знань, розкрити взаємовідносини між ними.

Що ж таке сучасне навчання? Це навчання, мета якого – розвиток гнучкого мислення учнів, а знання є умовою реалізації цієї мети.

Коли людина закінчує школу й продовжує навчатися далі, перед нею постає багато проблем. Одна з них – особливо гостро, бо пов’язана з тим, що світ дорослого незалежного життя, в яке людина вступає, дуже складний. З одного боку цей світ наповнений захоплюючими речами. А з іншого – він не може не лякати, оскільки тягар незалежності виявляється не таким вже й легким: потрібно стати на власні ноги, обрати професію, визначити свою життєву мету, цінності й принципи.

Як приймаються такі життєво важливі рішення?

Кожному зрозуміло, що потрібні тривалі серйозні роздуми, набуття знань і досвіду. Але якщо відкладати прийняття надто важливих рішень до довгої скрині, то можна піддатися течії життя й перетворитися на слабовільну істоту, позбавлену світогляду. Тоді як кожній людині потрібна чітка система поглядів, яка надає життю осмисленості, ясності мети й цінностей, що здатні принести задоволення.

Вироблення такого світогляду в часи, коли руйнуються традиційні ідеологічні системи, може зажадати від молодої людини неабиякої сміливості й наполегливості. Адже світогляд зазвичай складається з багатьох елементів, що стосуються цілого ряду джерел, таких, як наука, філософія, література, історія та релігія.

Водночас не можна очікувати, щоб людина, котра щойно вступає в життя, була спеціалістом хоча би в одній із цих галузей – не кажучи вже про те, щоб вона все знала і вміла. Навряд чи знайдеться така універсально обізнана людина.

Проте зрозуміло одне: не можна відкладати вирішення питання про сенс життя „на потім” і приступати до нього, лише ставши спеціалістом. Доросле життя вже розпочалося, і разом з ним виникають нові ідеали і нові бажання, які вимагають прийняття негайних рішень; і може статися, що ці рішення матимуть вплив на все подальше життя.

Звісно, пізніше, коли людина набуде нові знання й нові досвіди, попередні рішення можуть бути переглянуті, однак не слід ставитися до них легко й байдуже. Зневажливе ставлення до прийняття цих рішень може спричинити незворотні наслідки, викликати почуття жалю і розкаяння. У той же час вирішення таких складних завдань у молодості може видатися надто важкою справою.

Однак не слід очікувати часу, коли накопичена з роками мудрість допоможе розібратися у головних питаннях буття. Якщо підійти до них своєчасно, буде значно легше приймати мудрі й виважені рішення.

Допомогти в цій справі мусить освіта, яка поєднує в собі всі здобутки національного й світового виховання. Найдорожчий скарб у кожного народу – його діти, його молодь, а що свідоміше робиться громадянство, то з більшою увагою воно ставиться до виховання дітей, до забезпечення їм найкращих умов життя.

В одному зі своїх виступів С.Ніколаєнко сказав, що для сучасної української школи не може бути нічого важливішого за дитину – майбутнє нашої держави.

У Законі України „Про виховання дітей та молоді” сказано: „Виховання дітей та молоді – важливий чинник економічного, соціального розвитку..., збереження духовних, моральних, родинних, національних і особистісних цінностей...”.

Тому сьогодні, як ніколи, злободенно звучать слова С.Русової: „Народ, що не має своєї школи, попасає задніх! Йому замкнено двері до пишного розвитку своїх культурних сил, він засуджений на пригноблене становище, на постійне вживання чужого хліба; живе він не по своїй живій душі, а чужим розумом. Такому народові, який не має своєї школи й не дбає про неї, призначені економічні злидні й культурна смерть”.

Тому становлення особистості як творця й проектувальника життя має відбуватися сьогодні на засадах пріоритету загальнолюдських, духовних, національних вартостей.

Народна педагогіка народилася разом з появою людини розумної. Адже для збереження роду надзвичайно важливо було навчити дитину, підготувати її до життя, передати власний досвід. А ще – дати моральні засади, які, хоч і були на різних етапах історії неоднаковими, в основі своїй мали загальнолюдські цінності.

Цілеспрямоване вивчення відомих літературних пам’яток („Повість минулих літ”, „Слово про закон, благодать, істину”, „Устав Володимира Всеволодовича”, „Повчання дітям” Володимира Мономаха, „Слово о полку Ігоревім” та ін.) дає змогу зробити висновки про велику увагу, яку приділяли наші далекі предки моральному вихованню дітей. Найбільш значущими вважалися такі якості, як доброта, справедливість, милосердя, любов до свого народу, Батьківщини, працелюбність тощо.

Уже в 7 -8 століттях, задовго до прийняття християнства, існували зводи „усних моральних стандартів”, які йшли від стародавніх греків (Сократа, Арістотеля, Плутарха, Евріпіда та інших).

УНТ – справжня скарбниця педагогіки й моралі. У народних переказах, легендах, приказках... відбилася історія нашого народу, яку сам же народ і переповідав. Вони - чудові засоби формування у молоді

патріотичних почуттів, моральних принципів. Сьогодні УНТ не постаріла, не втратила своєї актуальності ні на мить. Ось невеликий віночок українських прислів'їв:

Вік прожити – не поле перейти.

Шануй учителя, як родителя.

Мудрий ніхто не вродився, а навчився.

Вчення в щасті украшає, а в нещасті утішає.

Не бажай синові багатства, а бажай розуму.

Не бери, де не поклав.

Шануй батька й неньку, то буде тобі скрізь гладенько.

Чоловік у домі – голова, а жінка – душа.

Не руш нічого і не бійся нікого.

Добре ім'я – найкраще багатство.

Там земля мила, де мати вродила.

Значно пізніше проблему морального виховання піднімає великий український філософ, педагог, поет... Григорій Сковорода. Він був упевнений, що головне в житті – зробити людину щасливою, щоб вона відчула „радість серця”. Досягти цього можна, коли будеш до всіх щирим та милосердним.

Народні свята, обряди, традиції – постійні супутники людського життя. Вони не тільки допомагають зберігати мову, національну культуру, розвивати естетичні почуття та смаки народу, а й вирішують дуже важливі завдання морального виховання: розкривають вічну боротьбу між добром і злом, зрадою й вірністю, обов'язком та безвідповідальністю, славою й ганьбою.

Батьківський авторитет, безперечно, належить до найважливіших виховних чинників. Засадою його є почуття поваги. Якщо дитина поважає батька та матір, виконує їхні вимоги, прислухається до порад, то це свідчить про наявність батьківського авторитету в родині.

Цю непересічну істину стверджує мудрість народної педагогіки українців.

Отже, виховуючи сьогодні особистість як творця й проектувальника життя, треба виховувати людину, якій усе людське було б рідне, не забуваючи, проте, що кожна людина належить до того чи іншого народу, складається з різних соціально-етнографічних ознак і психічних рис.

Найголовніше сьогодні – збудити в дитини бажання до самопізнання. Треба давати дітям змогу самим знайти відповідь на різні питання, які перед ними постануть, але ніколи не забуваючи, що розум дитини – то багаття, до якого ми маємо лише підкласти дрова, а горітиме воно вже своїм власним вогнем. Колись французький вчений

Монтень сказав: „Треба дитині вчитися вільно, самостійно думати, а не вдовольнятися чужими вказівками”. Усе знати – то недосяжне завдання, та й не в тому найбільша вартість людини, що вона багато знає, і не в тому, що вона схожа з іншою людиною своїми думками, а в тому, щоб кожна людина якнайширше, найкраще реалізувала свої власні здібності, розум, хист.

Кожна людська істота, котра живе в будь-якій частині світу, - людина будь-якої національності, будь-яких віку й статі, кольору шкіри й віросповідання має право на те, щоб до неї ставилися не як до статиста й засобу виробництва, а як до самодостатньої сутності, як до Людини, котра має власне ім'я та свої індивідуальні особливості; вона народжена щоб бути вільною.

ШКОЛА ХХІ СТОЛІТТЯ – ШКОЛА ЖИТТЄВОЇ КОМПЕТЕНТНОСТІ

Припихайло Л.К.,

учитель початкових класів

загальноосвітньої школи I–III ступенів № 20 м. Донецька

Яка вона, сучасна школа?

Може бути безліч визначень поняття “сучасна школа”, але найзагальніше з них є таке: школа, яка відповідає запитам часу. У демократичному суспільстві ХХІ сторіччя запитам часу відповідає школа, яка відрізняється:

- спрямованістю на розвиток самосвідомості особистості, як інструменту перетворення дійсності, оволодіння нею прийомами самоосвіти й самовдосконалення;
- переходом з режиму функціонування на режим розвитку;
- глибокою й широкою диференціацією змісту навчання.

Вочевидь, що завдання ці доволі широкого діапазону і не можуть бути реалізовані в окремій школі будь-якого типу. Можливість їх реалізації потребує реформування всієї освітньої системи. Така диференційована система освіти у нашій державі зараз інтенсивно формується.

Важлива роль освіти для економічного розвитку визнається і урядом України. Так, у Державній національній програмі “Освіта. Україна ХХІ століття” сказано: “Існуюча в Україні система освіти перебуває в стані, що не задовольняє вимог, які постають перед нею в умовах перебування української державності, культурного та духовного відродження українського народу. Це визначається передусім у невідповідності освіти запитам особистості, суспільним потребам та світовим досягненням людства; у знеціненні соціального престижу освіченості

та інтелектуальної діяльності; бюрократизації всіх ланок освітньої системи.”

Аналізуючи Національну доктрину розвитку освіти, Концепцію 12-річної освіти, Закон України “Про освіту” матеріали колегій Міносвіти, полеміку щодо питання реформування освіти в Україні, можна визначити основні напрямки цього процесу:

- компетентнісна орієнтація освіти;
- формування національних і загальнолюдських цінностей;
- постійне підвищення якості освіти, оновлення її змісту та форм організації навчально-виховного процесу;
- розвиток системи безперервної освіти;
- запровадження освітніх інновацій, інформаційних технологій;
- інтеграція вітчизняної освіти до європейського та світового освітнього просторів.

Сучасна школа, як соціально-педагогічна система, покликана забезпечити досягнення таких освітніх результатів, які б відповідали цілям розвитку особистості й сучасним вимогам суспільства. Щоб гідно жити в сучасному суспільстві, особистість повинна бути компетентною в різних сферах діяльності. Школа має допомогти учням в оволодінні технологіями життєтворчості, створити умови для розкриття потенціалу самопізнання, самооцінки, саморегуляції і самореалізації, інтеграції в соціокультурний простір.

Метою освіти є формування такого рівня соціальної зрілості учнів, який буде достатнім для забезпечення їхньої самостійності в різних сферах життєдіяльності. Компетентний підхід в освіті покликаний подолати прірву між освітою і життям. Формування компетентностей учнів відбувається в процесі обов’язкової взаємодії всіх суб’єктів освітнього процесу.

Тому в сучасних умовах виникла потреба у диференційованому навчанні всіх, але не за однаковими планами і програмами. Альтернативою цього є спеціалізація і профілізація шкіл. Концепція профільного навчання загальноосвітньої школи спрямована на реалізацію Національної доктрини розвитку освіти і тому ґрунтується на принципах: наступності і неперервності; варіативності і альтернативності; диференціації; гнучкості. Але, на мою думку, вирішити ці завдання допоможе створення єдиної безперервної системи, яку можна представити як **освітній округ**. Центром такого округу буде заклад нового типу – навчально – виховний комплекс.

Головна ідея створення освітнього округу полягає в організації безперервного, гармонійного розвитку особистості дитини та раціона-

льному поєднанні діяльності дошкільних, шкільних, позашкільних закладів освіти.

Структура освітнього округу:

- об'єднання “Початкова школа - дитячий садок (садки) мікрорайону”;
- мережа загальноосвітніх шкіл (II ступеню) в двох рівнях: гімназійні класи та загальноосвітні класи;
- мережа профільних шкіл округу;
- міжшкільний виробничий комбінат;
- центр (центри) розвитку творчості і здоров'я дітей.

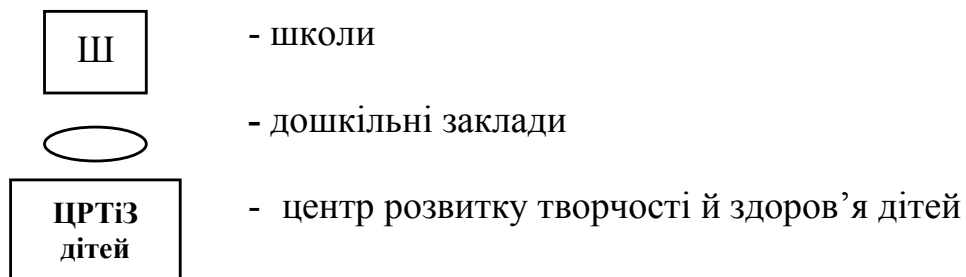
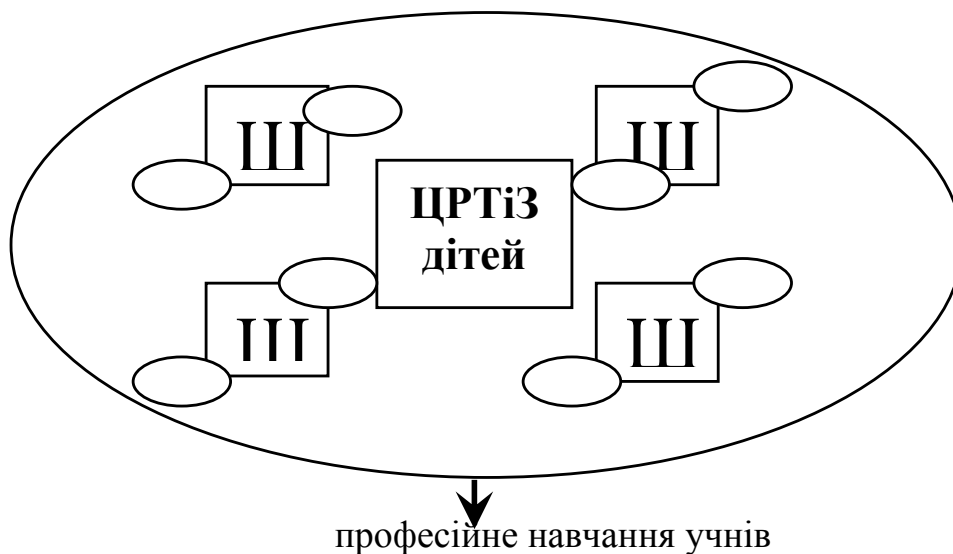

Освітній округ – це розташування і єдність існування на певній території системи взаємодіючих інституцій:

- дитячі садки мікрорайонів округу;
- загальноосвітні школи (базова та профільні);
- Центр розвитку творчості та здоров'я з спортивним комплексом, до якого входять басейн, стадіон, спортивні зали для різних спортивних секцій;
- інституції культури: окружна бібліотека, музична школа, етнографічний музей, тощо;
- парк відпочинку з ігровими майданчиками.

Але центральне місце у цій системі належить школі. Створення такого освітнього округу дозволить:

1. Створити систему неперервної освіти на основі тісного взаємозв'язку вихователів, вчителів, керівників творчих колективів та спортивних секцій, наукових працівників.

2. Реалізувати принцип наступності в освіті та вихованні через розробку нового (єдиного) змісту освіти, яке забезпечить єдність культурного та освітнього просторів з центром формування духовно – моральних основ розвитку дитини.

3. Забезпечити єдність навчання та виховання як показника економічного і політичного розвитку суспільства.

4. Організувати ранню діагностику фізичного, психічного, соціального і духовного розвитку дитини і реалізувати на цій основі особистісно-орієнтований підхід у навчанні.

5. Скорегувати функції центру і регіонів, сформувати освітньо – культурний простір для задоволення потреб громадян і регіонального ринку праці, врегулювати взаємодію середньої та вищої школи.

Реалізація компетентісно орієнтованого навчання

Диференціація – одна з ключових проблем організації сучасної школи. У зв'язку з переходом загальноосвітньої школи на шлях профілізації, значна увага має приділятися організації впровадження шкільного компонента на особистісно орієнтованій основі. Необхідно ввести варіативну частину навчального плану на всіх ступенях навчання (від дошкільного до старшої школи), поступово розширюючи і поглиблюючи шкільний компонент.

Для проведення окремих спецкурсів в старших класах доцільно залучати викладачів вищих навчальних закладів, з якими підписані договори на співробітництво, і використовувати їхні кафедри і лабораторії.

Профіль (або профілі) школа обирає відповідно до наявності матеріально-технічної бази і аналізу попиту учнів та їхніх батьків, а також враховуючи запит на ринку праці і розвиток вищої освіти регіону. Школа II ступеня проводить поглиблене вивчення окремих предметів в гімназійних класах та розвиток інтелектуальних інтересів та нахилів особистості учнів всіх класів. Мета введення варіативного компонента навчального плану в початковій школі – розширення світогляду молодших школярів, розвиток духовних та інтелектуальних інтересів та комунікативних навичок.

Одним з якісних аспектів впровадження шкільного компонента є використання комп'ютерних технологій та можливостей дистанційної освіти та самоосвіти як учнів, так і вчителів.

Для використання в школах округу можливе впровадження міжшкільних факультативів і курсів за вибором.

Отже, освітній округ допоможе розвитку життєвих компетентностей сучасного школяра, зокрема підготує випускника оновленої школи до виходу в доросле життя.

Модернізація освітнього процесу 12-річної школи на прикладі освітнього округу, на мою думку, виступає як один з варіантів розбудови школи життєвої компетентності. І як кінцевий результат я бачу сучасну модель випускника такої школи, яку спробую обмалювати схематично.

Модель випускника оновленої загальноосвітньої школи

Компетентісно зорієнтоване навчання скероване на соціалізацію учня та формування таких життєво важливих якостей:

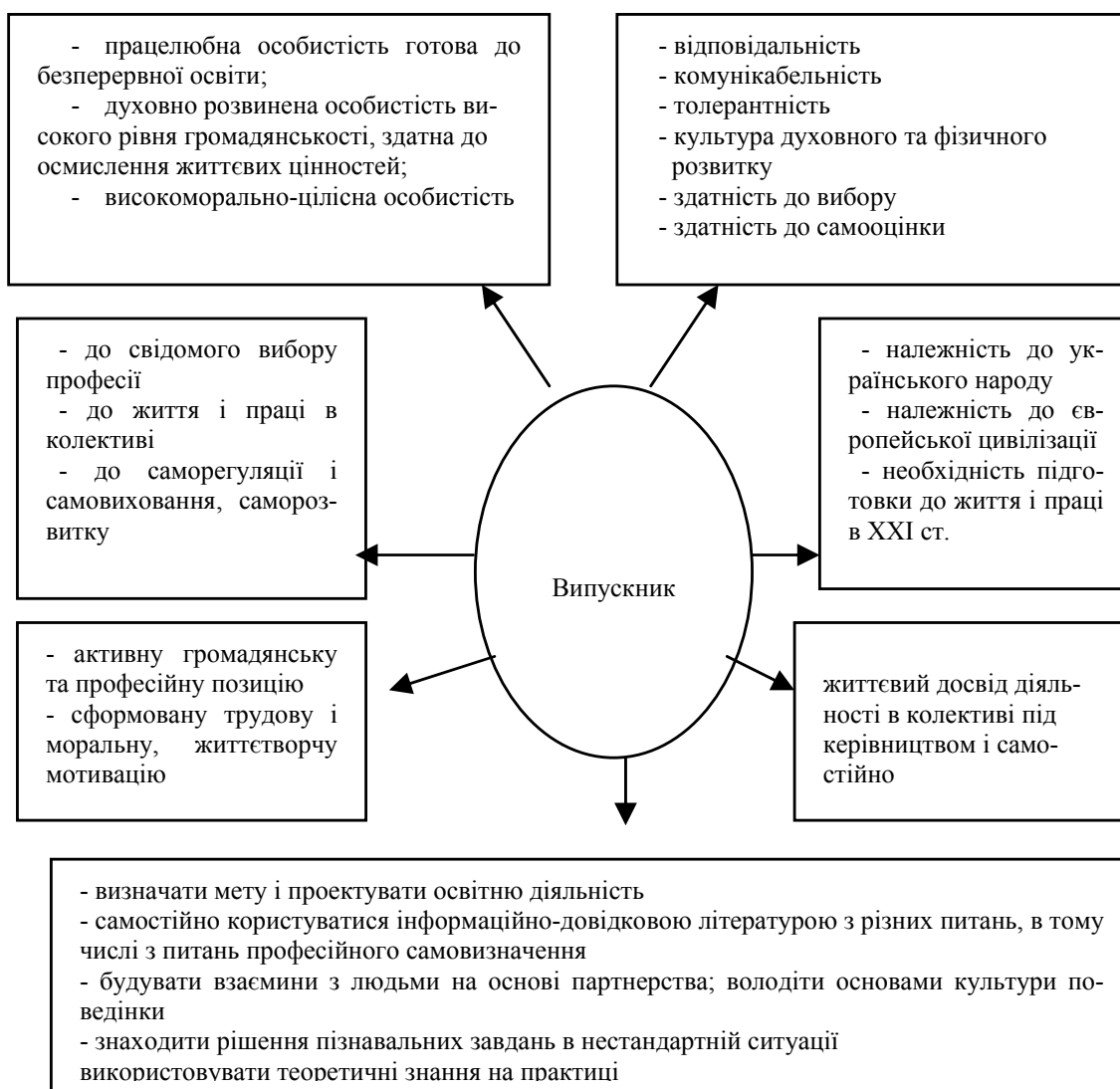

СУТНІСТЬ ТА СТРУКТУРА УМІНЬ УЧНІВ САМОСТІЙНО ПРИЙМАТИ УПРАВЛІНСЬКІ РІШЕННЯ

Трофимова З.В.,

учитель економіки і права бізнес-лицею м. Донецька

Специфіка ринкових відносин сучасності, розширення приватного сектора України, ускладнення державних функцій регулювання економіки зумовили зростання значущості управлінських знань, умінь і особових якостей менеджера та актуальність розвитку у школярів управлінських умінь.

У вітчизняній педагогіці тільки складається уявлення про зміст предпрофільної підготовки майбутніх менеджерів та управлінські уміння дітей, а питання формування в учнів умінь самостійно приймати управлінські рішення не було предметом спеціального наукового дослідження.

Мета статті – спираючись на теоретичне дослідження професійних умінь менеджера, ухвалювати управлінські рішення та аналіз поняття самостійності, представити сутність та структуру умінь учнів самостійно приймати управлінські рішення.

Необхідність прийняття рішень для управління фірмою – суб'єктом підприємництва дозволяє віднести підприємця до особи, що ухвалює управлінські рішення, і вживати поняття «підприємець-керівник». З нашої точки зору, необхідною складовою частиною підготовки дітей до підприємницької діяльності є управлінська підготовка, у тому числі формування ключової управлінської компетенції майбутніх підприємців – умінь приймати управлінські рішення.

Ухвалення рішення є вибором одного із варіантів в умовах наявності альтернатив вибору, ресурсів і готовності особи, що ухвалює рішення, до його вибору та реалізації. Управлінськими вважаються рішення, пов'язані із здійсненням управлінських функцій планування, організації, мотивації та контролю [2; 4 та інші].

Ухвалення раціональних рішень припускає наявність в ОНР (особи яка приймає рішення) цілого комплексу умінь: уміння працювати із фактами та інформацією, аналізувати, виділяти головне, систематизувати, класифікувати, ранжувати, встановлювати причинно-наслідкові зв'язки, моделювати, прогнозувати. Перераховані розумові операції складають комплекс загальних умінь – дослідницьких, аналітичних і прогностичних. Змістом спеціальних умінь здійснювати вибір у процесі ухвалення рішення виступають уміння поставити задачу або діагностувати виниклу проблему, визначити прийнятний круг альтернативних варіантів рішення проблеми (задачі), провести аналіз варіан-

тів з погляду вигод і витрат, обрати оптимальний варіант. Комплекс спеціальних умінь, що становлять основу процедури вибору управлінських рішень, ми називаємо процедурними вміннями.

Таким чином, вміння приймати управлінські рішення включають виділені нами загальні та процедурні вміння, але не вичерпуються ними, оскільки перший етап розробки управлінських рішень, який характеризується наявністю аналітичного дослідження і завершується вибором однієї з альтернатив рішення, є точкою відліку наступного етапу – етапу реалізації ухваленого рішення. Тому структуру умінь прийняття управлінських рішень слід доповнити наступними і важливими складовими - організаторськими та комунікативними вміннями, необхідними для реалізації ухвалених рішень. Організаторські вміння включають вміння управляти колективом, визначати функціональні обов'язки і делегувати повноваження тощо; комунікативні вміння - розбиратися в психіці людей, домінувати, вміння слухати та говорити, переконувати та доводити, мотивувати персонал тощо.

Тепер звернемося до психолого-педагогічного поняття самостійності, з'ясування змісту якого необхідне нам для визначення сутності умінь учнів самостійно приймати управлінські рішення.

Вітчизняні і зарубіжні учені сутність самостійності розуміють неоднозначно. Самостійність вважають властивістю особистості (Л.С. Виготський), її якістю (С.Л. Рубінштейн), продуктивною активністю і суб'єктивним досвідом (О.К. Осницький), внутрішньою енергією (З. Фрейд), «Я» людини (Е. Фромм), різними здібностями (К.К. Платонов).

Сучасний словник з педагогіки трактує самостійність як вміння поставити певну мету, настирливо добиватися її виконання власними силами, відповідально відноситися до своєї діяльності, діяти при цьому свідомо і ініціативно не тільки у знайомій ситуації, але й в нових умовах, що вимагають прийняття нестандартних рішень [13].

У зарубіжних дослідженнях пріоритет в основному віддається вивченню внутрішніх чинників, механізмів прояву й розвитку цієї властивості людини, а в вітчизняних дослідженнях пошук спрямовано на поєднання внутрішніх і зовнішніх умов, які забезпечують прояв та зростання самостійності особи.

Аналіз публікацій, що зачіпають проблему самостійності, дозволяє виділити декілька підходів до її вивчення: з позиції загальної категорії активності, суб'єктності, особистісних властивостей, вікових особливостей, умінь та умов розвитку. Нам буде цікаво звернутися до поняття самостійності з точки зору умінь, особистісних властивостей та умов розвитку.

Учені-педагоги представляють самостійність учнів як комплекс операційних та інтелектуальних умінь знаходити необхідну інформацію, діагностувати проблему, вирішувати задачу різними способами, застосовувати знання у нестандартних ситуаціях, розробляти план та прогнозувати реалізацію певної задачі тощо. (О.В. Брушлинський, Л.О. Регуш, Т.І. Шамова та інші). Показниками самостійності дослідники вважають сформованість розумових операцій аналізу, синтезу, узагальнення, порівняння та абстрагування.

З нашої точки зору, уміння самостійно приймати управлінські рішення є проявом творчого застосування знань у нестандартних умовах за наявності певного рівня дослідницьких, аналітичних та прогностичних умінь.

Аналіз наукових досліджень самостійності з позиції активності дозволяє розглядати активність на діяльнісному рівні (Л.С. Виготський, О.Н. Леонтьєв, П.Я. Гальперін, В.В. Давидов та інші), коли суб'єкт активності реалізується у зовнішній поведінці, і на особистісному рівні (С.Л. Рубінштейн, К.О. Абульханова-Славська та інші).

Можна виділити три погляди на розуміння сутності і місця самостійності у структурі особистості. Одні автори відносять самостійність до рис вдачі, інші — до вольових якостей, треті виказують думку про самостійність як інтегровану властивість особи. Під самостійністю, що стала рисою характеру, К.К. Платонов та Г.Г. Голубєв мають на увазі здатність працювати без сторонньої допомоги, не залежно від того, виконується робота за завданням керівника або за власною ініціативою [10]. З іншого боку В.В. Богословський, О.Г. Ковальов з В.Н. М'ясищевим й інші автори відзначають, що самостійність - ця вольова якість, яка виявляється у діях людини і виражається у тому, що вона не боїться сама приймати рішення, не піддається чужому впливу та володіє самокритичністю [7; 11].

З позиції психології самостійність означає незалежне від чужої волі, установок, бажань та тиску поведінка й прийняття певних рішень, спираючись на власні сили, без допомоги інших. Характерна особливість вольової діяльності полягає у тому, що вольову дію завжди здійснює людина як особистість. Саме у зв'язку з цим вольова дія і сприймається як акт, за який людина повністю відповідає, що припускає відповідальність [8].

У роботах Л.С. Рубінштейна, Ю.О. Самаріна та інших, думки яких авторів ми поділяємо, під самостійністю розуміється системне особистісне утворення, що складається і генералізується як стрижньова властивість особи, інтегратор інтелекту, здібностей, волі та характеру і впливає на розвиток людини у цілому.

З сучасного погляду на інтегрований характер самостійності, її структурний зміст містить наступні елементи: самосвідомість, самопізнання, саморегуляція, самовладання і самоконтроль, самовідношення, самооцінка, самоповага, самоактуалізація, самоефективність [5; 3; 6].

Виходячи із сказаного, ми вважаємо, що самостійне прийняття управлінських рішень – це ініціативний, незалежний від чужої волі, усвідомлений і відповідальний вибір варіанту рішення та способу його реалізації, який обумовлений рівнем розвитку самосвідомості, самопізнання, саморегуляції та інших перерахованих вище компонентів самостійності особистості.

Розкриємо зміст понять ініціативності, незалежності та відповідальності. Ініціативність – здібність, властивість і готовність особи до самостійності, ініціативи, активності, заповзятливості, до самостійних активних дій, до прийняття рішень [1]. Незалежність - тенденція покладатися на власну думку, конкурувати, змагатися із іншими людьми, у крайньому ступені вираженості – ворожість [6].

Відповідальність - специфічна для зрілої особистості форма саморегуляції та самодетермінації, що виражається в усвідомленні себе як причини скоюваних вчинків та їх наслідків, в усвідомленні і контролі власної здатності виступати причиною змін (або протидії змінам) у навколишньому світі та власному житті. У багаторівневій моделі особистісної саморегуляції (О. Р. Калітєєвська, О.Н. Леонтєв) відповідальність розглядається як внутрішня саморегуляція зрілої особистості, опосередкована ціннісними орієнтирами [12].

Психологи (К. Абульханова-Славська, І. Бех, Л. Божович, Л. Виготський, Г. Костюк, О. Леонтєв, К. Муздибаєв, М. Савчин, А. Маслоу, Ж. Піаже, К. Роджерс та ін.) кваліфікують відповідальність як одну із генералізованих якостей особистості, як результат інтеграції всіх її психічних функцій та об'єктивного сприйняття нею навколишньої дійсності, вольового ставлення до обов'язку.

Кажучи мовою психології, відповідальність називається інтернальністю і є протилежністю екстернальності (перекладання відповідальності на інших). Відповідальність - ця системна властивість особистості, що виникає як функція вільного вибору. Для виникнення відповідальності необхідне дотримання як мінімум двох умов: ситуації вільного вибору і наявності необхідних внутрішніх (психічних) та зовнішніх ресурсів. У якості внутрішніх ресурсів виступає, перш за все, особиста зрілість. Відповідальна особа є особистісно зрілою людиною із сформованими духовними потребами, здатна самостійно вирішувати виникаючі проблеми. Навпаки, особистісно незріла людина передає відповідальність за власне життя зовнішнім інстанціям [8].

Таким чином, самостійне прийняття управлінських рішень передбачає поєднання самостійності та відповідальності вибору, можливого за наявності зовнішніх і внутрішніх ресурсів, одним із яких виступає особистісна зрілість особи, що приймає рішення.

Коротко зупинимось на умовах і способах формування в учнів самостійності та відповідальності. Проблема виховання відповідальності в учнів поставлена у гуманітарній і педагогічній науці давно та знайшла своє відображення у багатьох педагогічних працях (К. Абульханова-Славська, І. Бех, Л. Виготський, Г. Костюк, О. Леонтьєв, А. Макаренко, В. Сухомлинський, Т. Веретенко, В. Горовенко, Б. Кобзар, К. Муздибаєв, М. Левківський, В. Савченко та ін.). Психолого-педагогічна наука встановила безпосередню залежність формування соціальної відповідальності учнів від рівня соціального розвитку, суспільних орієнтацій та ідеалів особистості.

Аналіз наукових поглядів на проблему формування відповідальності у школярів дає нам підстави стверджувати важливість урахування внутрішніх (особових) і зовнішніх (сучасної парадигми управління та специфіки ринкових відносин) чинників формування відповідальності в учнів, які виконують роль особи, що ухвалює управлінські рішення. Ефективність виховного процесу формування відповідальності залежить від дотримання особистісно-орієнтованого підходу, тобто, не тільки від усвідомлення майбутніми підприємцями-керівниками змісту відповідальності особи, що ухвалює управлінські рішення, але й приєднання принципу відповідальності до сфери особистих ціннісних орієнтирів. Наочним полем виховання відповідальності повинна бути адекватна управлінським функціям практична діяльність майбутніх підприємців-керівників, яка дозволяє актуалізувати знання, набути досвіду та розвинути уміння, необхідні для самостійного прийняття управлінських рішень.

У педагогіці склалася думка, що передумовою здійснення самостійної діяльності є орієнтовна основа дій - система умов та вказівок, на які орієнтується людина під час цієї діяльності (П.Я. Гальперін, Г.О. Буткін, І.О. Володарська, Н.Ф. Тализіна та ін.). Чим ширше коло знань про способи та прийоми діяльності і багатше практичний досвід учнів, тим більш високий рівень самостійності вони можуть проявити у роботі.

Цікавою для нас є думка автора монографії «Психологія самостійності» О.К. Осницького щодо становлення самостійності на основі саморегуляції. Учений відзначає, що формування мотивації вимагає більш тривалого, ніж формування умінь саморегуляції часу у відповідних умовах виховання самостійності. Саморегуляція стає можливою за

наявності комплексу регуляторних умінь та суб'єктивних якостей, сукупність яких розкривається О.К. Осницьким через поняття «суб'єктивний досвід». Компонентами суб'єктивного досвіду є досвід цінностей, рефлексії, активізації діяльності, застосування знань та вмінь, досвід співпраці і взаємодії [9].

Враховуючи ідеї О.К. Осницького, ми можемо говорити про формування в учнів самостійності у процесі навчання прийняттю управлінських рішень на основі педагогічної організації дитячого суб'єктивного досвіду вибору рішення та усвідомлення відповідальності за його наслідки, відношення до ситуації ухвалення управлінського рішення, до суб'єктивних якостей, властивих особі, що ухвалює рішення. Педагогічно коректна організація отримання дітьми суб'єктивного досвіду ухвалення управлінських рішень буде сприяти формуванню у них основ діяльній та особової саморегуляції, а значить, самостійності. Одним із компонентів управління педагогічною організацією придбання дітьми досвіду самостійного ухвалення управлінських рішень ми вважаємо розвиток і систематичне вдосконалення умінь рефлексії у ситуації ухвалення рішень адекватних зоні найближчого розвитку учнів.

Підсумуємо розгляд структури та сутності умінь учнів самостійно приймати управлінські рішення. Уміння самостійно приймати управлінські рішення є комплексом загальних умінь (дослідницьких, аналітичних, прогностичних, рефлексійних) і спеціальних умінь (процедурних, комунікативних, організаторських).

Чинниками ухвалення будь-кого, у тому числі управлінського рішення виступає, по-перше, наявність варіантів вибору, а, по-друге, - необхідні для здійснення вибору ресурси.

Суттю самостійного характеру прийняття управлінських рішень є ініціативний, незалежний, свідомий та відповідальний вибір варіанту рішення і способу його реалізації, який можливий в умовах альтернативності та залежить від зовнішніх і внутрішніх ресурсів особи, що ухвалює управлінські рішення. Зовнішніми ресурсами виступають традиційні економічні ресурси – праця, земля, капітал.

До внутрішніх ресурсів самостійного вибору відносяться підприємницькі (управлінські) здібності та суб'єктивний досвід діяльній і особової саморегуляції, який включає досвід цінностей, рефлексії, діяльній, застосування знань і умінь, досвід взаємодії у процесі ухвалення управлінських рішень.

Самостійне прийняття управлінських рішень — це вибір, який обумовлений рівнем самостійності та змістом цінностей особи, що ухвалює управлінські рішення.

Цілеспрямований процес навчання умінням самостійно приймати управлінські рішення припускає організацію педагогічних умов придбання дітьми суб'єктивного досвіду ухвалення управлінських рішень і формування в учнів системи дослідницьких, аналітичних, прогностичних, процедурних, комунікативних та організаторських умінь підготовки, вибору і реалізації управлінських рішень. Виховання відповідальності майбутніх підприємців, здатних приймати управлінські рішення, вимагає створення умов зростання особистої зрілості, одним із яких виступає розвиток в учнів умінь рефлексії, а також формування певних ціннісних орієнтирів вибору в ситуації ухвалення рішень.

Література

1. Апресян Р.Г. Инициативность. Московский психологический журнал. Психологический толковый словарь <http://magazine.mospsy.ru/dictionary/dictionary>
2. Карданская Н.Л. Принятия управленческого решения. – М.: ЮНИТИ, 1999. – 407 с.
3. Краткий психологический словарь / Под общей ред. А.В. Петровского и М.Г. Ярошевского - http://shp.by.ru/psy/lit/psy_enc/
4. Литвак Б.Г. Управленческие решения. - М.: Экмос, 1998. – 248 с.
5. Мир Психологии. Психологический словарь – <http://psychology.net.ru/>
6. Московский психологический журнал. Психологический толковый словарь - <http://magazine.mospsy.ru/dictionary/dictionary>
7. Общая психология. / Под ред. В. В. Богословского. - М.: Просвещение, 1981. – 643 с.
8. Общая психология. Учебник для студентов пед. институтов. Под ред. проф. А.В. Петровского. Изд. 2-е, доп. и перераб. М.: «Просвещение». 1976. – 479 с.
9. Осницкий А.К. Психология самостоятельности. – М.-Нальчик: Изд. центр «Эль-ФА», 1996. – 126 с.
10. Платонов К.К., Голубев Г.Г. Психология. – М.: Высшая школа, 1977. – 247 с.
11. Психологические особенности человека: В 2 т./ А.Г. Ковалев, В.Н. Мясищев; ЛГУ им. А.А. Жданова. - Л.: ЛГУ, 1960 - Т. 2: Способности; Владимир Николаевич Мясищев; Ленинградский государственный университет имени А.А. Жданова . – 304 с.
12. Психологический словарь / Под ред. В.П. Зинченко, Б.Г. Мецеракова. – М.: Педагогика-Пресс, 1997. – 440 с.
13. Современный словарь по педагогике / Сост. Рапацевич Е.С. – Мн.: Современное слово, 2001. – С.689

МОДЕЛЬ КОМПЕТЕНТНОГО ВИПУСКНИКА 12-РІЧНОЇ ШКОЛИ: ПОШУК, СУМНІВИ, ПРОБЛЕМИ ТА ШЛЯХИ ЇХ ПОДОЛАННЯ

Сплошнова Ж.А.,

*учитель інформатики Курахівського навчально-виховного комплексу
Мар'їнського району Донецької області*

Перехід на 12-річний термін навчання має сприйматись не тільки як зміни строків навчання, а перш за все як зміни в цілях, змісті освіти, організації навчально-виховного процесу. Проблема гуманізації освіти є глобальною проблемою, бо стосується всіх держав і їх освітніх систем. Для нової освітньої системи потрібна нова ідея: зміна свідомості, і перш за все ціннісних орієнтацій, на основі формування компетенцій, яких вимагає сучасне життя, а саме: громадянських, соціальних, інтелектуальних, полікультурних. Перед національною системою освіти стоїть складне завдання – по перше, формування професійної готовності вчителя до роботи за новими стандартами, по друге, надалі вони повинні навчити молоде покоління новим методам самоорганізації, сформувати моральну відповідальність за своє життя і за життя своєї країни.

Виховання конкурентноспроможного випускника, який впевнено і вільно володіє та може використовувати у своєму повсякчасному житті інформаційні технології, а також має високий рівень соціальних компетенцій зумовлено тим, що в найближчі роки світове лідерство буде належати тим країнам, де розвиток інтелектуального капіталу буде сягати великих вершин. А це передбачає внесок суттєвих коректив у існуючу систему освіти і виховання.

Потреба орієнтуру системи освіти на людину, створення сприятливих умов для самовизначення та самореалізації у майбутньому, підштовхнула колектив НВК м.Курахового до моделювання ідеальних рис, які повинні бути притаманними молодим людям на початок дорослого життя. Школа повинна впливати на учня не тільки знаннями, але й своїм життєустроєм. Система виховання, яку ми проголосили, закріплює ці ідеї та пріоритетні вектори: дитина – це індивідуальність, особистість, яка у кожний момент часу знаходиться на визначеному етапі розвитку, це суб'єкт педагогічного процесу, особистої життєдіяльності.

Регіональна програма «Обдаровані діти» співпала з нашими педагогічними пошуками і ми доповнили їх реальним змістом: учителі фізики зібрали талановитих учнів для набуття практичних навичок застосування отриманих знань (Антикуз О.В.), об'єднання «Ерудит» -

дітей різного віку, які налаштовані подолати складну задачу стати програмістами і справжніми спеціалістами в області інформаційних технологій, та з метою надбання комунікативних компетенцій. Наш заклад будує таку систему, яка б об'єднувала знання про форми та способи функціонування громадянина в політичній, соціальній, економічній, культурній сферах держави, вміння та досвід практичного використання набутих знань.

Перетворення освіти вимагають наведення нових форм зв'язку між освітою та ринком праці. І це питання у найближчий час посяде у важливій низці питань про сучасну освіту своє місце. Важливо навчити дитину вирішувати вправи та задачі, програмувати і використовувати комп'ютер у своїй повсякденній діяльності, але більш важливо навчити висловлювати свої думки і відстоювати свої права, бути серед людей і поважати думки кожного та залишатися самим собою. Для набуття соціокультурних компетентностей учителі планують і проводять нетрадиційні виховні години, які мають ціллю формування «горизонту розуміння», «горизонту виховання». Щоб зрозуміти нові ідеї, щоб перетворення в освіті стали незворотними, потрібен мислячий учитель. Він виконує супровід творчої та рутинної діяльності учнів, завжди поруч і обов'язково попереду, використовує нові освітні технології, що ґрунтуються на використанні сучасної комп'ютерної техніки та вимагають застосування нових форм, методів і засобів навчання на всіх рівнях освіти.

КОМПЕТЕНТІСНО ОРІЄНТОВАНИЙ ПІДХІД ДО ВИВЧЕННЯ ФІЗИКИ В УМОВАХ ЛІЦЕЮ

Ісаєнко В.В.,

учитель фізики

лицею при Донецькому національному університеті

Проблема розвитку особистості, як індивіда, якого наділено розумовими задатками, що розвиваються у процесі життя, навчання та діяльності з переходом до творчості, як вищої форми активності та самостійності, органічно поєднана з формуванням компетенції з обраного професійного шляху. Що стосується учнів, які вирішили пов'язати своє життя з фізикою, то їх компетенція з точки зору фізики прямо пов'язана з формуванням у них такого значного для вченого фактору як уява. „Нові ідеї вигадувати дуже важко, - говорив видатний вчений Р. Фейман. - Для цього вимагається достатньо виключна уява”.

Невисокий середній рівень розвитку творчої уяви у ліцеїстів, визначений за допомогою діагностичних методик, обумовив необхідність

проведення роботи по формуванню у ліцеїстів цього фактора творчості.

При створенні системи формування творчої уяви у ліцеїстів ми спиралися на визначення педагогічної системи як певної сукупності взаємозалежних засобів, методів і процесів, необхідних для створення організованого, цілеспрямованого і спеціального педагогічного впливу на формування особистості із заданими якостями.

Педагогічна система являє собою сукупність таких структурних елементів: мета, принципи, методична модель, процес формування творчої уяви, суб'єкти діяльності, і може бути подана у вигляді наступної схеми:



Метою педагогічної системи є формування творчої уяви (паралельно ж і компетенції) у ліцеїстів в процесі вивчення фізики з щільним поєднанням цього процесу з підготовкою до творчих турнірів і олімпіад.

В основі педагогічної системи лежать такі принципи: системність і послідовна орієнтованість на розвиток структурних компонентів творчої уяви, гуманізація освіти, єдність емоційної і раціональної сфер особистості, урахування вікових і індивідуальних особливостей учнів, комплексного використання матеріалу, методів і засобів з фізики.

Як суб'єкти формування творчої уяви розглядаються з одного боку вчитель, як організуючий і направляючий чинник педагогічного впливу і з іншого боку ліцеїсти, як активні учасники співтворчості.

Суб'єкти процесу, як структурний компонент педагогічної системи пронизують усі його складові: учитель визначає мету й принципи, виходячи з аналізу необхідності формування творчої уяви у ліцеїстів, на основі їх створює методичну модель, що вимагає з'ясування найбільш ефективних психолого-педагогічних умов, шляхів, прийомів і засобів. Тобто практично здійснює цілеспрямований педагогічний вплив на особистість з метою формування творчої уяви.

Спираючись на психолого-педагогічні умови, шляхи й засоби формування творчої уяви розробляються практичні методики, що об'єднують творчі завдання, які ґрунтуються на методичних прийомах формування певних компонентів творчої уяви.

Усі розроблені завдання передбачають тренування здібності до створення нових образів в уяві в різних умовах.

Методична модель формування творчої уяви у ліцеїстів містить у собі теоретичний і практичний блоки і може бути подана у вигляді наступної схеми:

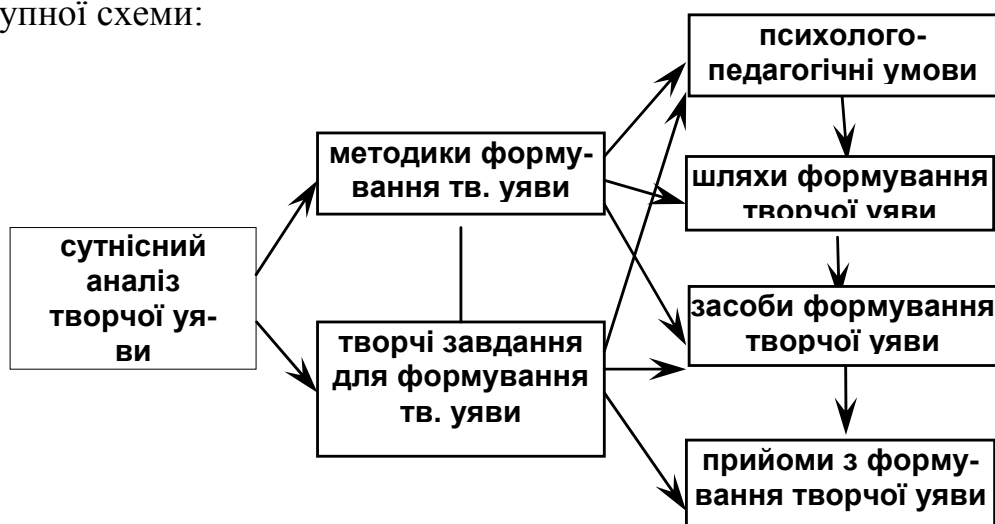

Така методична модель дозволяє не тільки міцно засвоїти програмний матеріал, а і поступово розвинути в учнів творчу уяву, яка є основою компетентності учня з питань фізики.

Для формування творчої уяви використовується такий комплекс методик, які циклічно пов'язані між собою:

- Методика розширення досвіду учнів;
- Методика розвитку механізмів зміни стереотипу мислення;
- Методика формування нових образів в уяві.

Методика розширення досвіду учнів заснована на ідеї, яку висловив Л.С.Виготський: «Було б дивом, якщо б уява могла створювати з нічого, або якщо вона мала інші джерела для своїх утворень, крім минулого досвіду.»

Суть методики полягає в наступному: чим більше учень бачив, слухав і пережив, чим більше він знає і засвоїв, чим більшою кількістю елементів дійсності він розраховує в своєму досвіді, тим значніше і продуктивніше буде діяльність уяви.

Методика розвитку механізмів зміни стереотипу мислення заснована на ідеї Ібн-Сіна (Авіценна), який писав: «Для уяви створене спеціальне знаряддя керування. Це знаряддя – є сила мислення.»

Суть методики полягає в наступному: спираючись на попередні стереотипи мислення, поступово ускладнювати процес мислення за рахунок розширення досвіду учнів при розгляданні оригінальних завдань з фізики.

Методика формування нових образів в уяві заснована на ідеї італійського письменника Джанні Радарі, який говорив: «Якщо ми бажемо навчити думати, то раніш повинні навчити придумувати».

Суть методики полягає в наступному: спираючись на досвід, який отримано за допомогою попередніх методик, учні самостійно вигадують свої задачі, в яких будують відповідну модель і мисленнєво досліджують явища, які відбуваються в цій моделі.

Відповідно до кожної формуючої методики підбирається комплекс творчих завдань, які впроваджуються за допомогою послідовної системи прийомів.

Аналіз навчальної діяльності випускників ліцею в університеті показує, що вони достатньо швидко адаптуються до процесу навчання у вищому закладі і при цьому показують добрі результати всі п'ять років навчання.

Проте найголовнішим критерієм оцінки ефективності системи по формуванню творчої уяви є творчі досягнення учнів. Так з 2000 по 2007 рік на обласних олімпіадах з фізики отримано 23 диплома різного гатунку, а на Всеукраїнських 4 диплома III ступеня. Крім того на обласній Малій академії з фізики було здобуто за цей період 18 дипломів, а на державній Малій академії – 2 дипломи.

ЛІЦЕЙСЬКА ІСТОРИЧНА ОСВІТА В УМОВАХ КОМПЕТЕНТІСНО ОРІЄНТОВАНОГО НАВЧАННЯ

Камаралі С.Є.,

*учитель історії ліцею при Донецькому національному університеті,
кандидат історичних наук*

Компетентнісний підхід в управлінні навчально-виховним процесом базується на філософії успіху, бо успішність у житті, у професійній діяльності є сьогодні очікувальним результатом і критерієм якості освіти. Механізм впровадження в педагогічний процес нових форм і методів викладання уможлиблюється за умови поєднання зусиль теорії та практики, які базуються на гуманізації освіти в цілому.

Виникнення глобальних проблем означало, що людство вступило в такий принципово новий етап свого розвитку, який потребує докорінних змін в усіх сферах діяльності. До недавнього, зміст тоталітарної освіти підпорядкувався офіційній ідеології та соціальним вимогам, він був досить абстрактний і розмитий як у плані розвитку почуттів, так і з

погляду наукової цінності. Знання мали здебільше розрізнений характер, не піддавалися аналізу й синтезу, розумінню в цілому. Пам'ять учнів переважувалася численними деталями, які погано запам'ятовувалися. Великого значення надавалося когнітивній діяльності, особливо різноманітним вербальним формам та репродукції знань. Практична і особливо творча діяльність були не достатні. За цих умов використання нових тем чи предметів для посилення так званих компетентнісних складових змісту освіти було швидше частковим, формальним заходом.

Згідно з компетентнісним підходом в освіті велику роль відіграє історія, як наука, що виховує майбутнє України. На предмет покладається не тільки дидактична функція, а і значне інтеграційне, національно-культурне завдання. В історії відображаються такі компетенції: історико-пізнавальна, ціннісно-світоглядна, соціально-комунікативна, громадянська.

При створенні ліцейської історичної освіти враховувалось чимало складових: потреби суспільства, держави, специфічність навчання історії, соціально-комунікативна адаптованість молоді тощо.

Під поняттям соціально-комунікативної компетенції в ліцеї розуміється не тільки „олюднення”, наближення освіти до людини і її природи, створення всіх умов для того, щоб кожний ліцейст міг розвинути в особистість, а й демократизація, перманентність, участь у проектуванні власного освітнього шляху.

Досвід провідних європейських країн свідчить, що навчання історії розглядається як важливий фактор стабільності, єдності суспільства, утвердження національної самосвідомості. Шкільна практика європейського співтовариства підтверджує, що історія не може бути фрагментарною і розлитою з огляду на значення історичного знання для інтелектуального і морального становлення особистості, розвитку її самоусвідомлення і потреб у громадській самореалізації, неможливості формування в учнів цілісної картини світу, розуміння ролі і власного місця в ньому поза історичним контекстом.

Тому, перед педагогами-істориками ліцею для формування відповідних компетенцій поставлені такі завдання:

формувати філософське розуміння походження світу, його закономірностей і взаємозв'язків;

розвивати нове гуманістичне бачення різноманітностей світу, новий тип діяльностей, що сприятиме забезпеченню рівноваги в системах „людина – суспільство”, „людина – культура”, „людина – людина”;

сприяти розвиткові інтересу сприймання й поваги до культурних надбань народів світу, а також прагнення зрозуміти суттєві особливості цих культур;

формувати в учнів розвинуте критичне мислення, здатність виробити власний погляд і виявляти толерантність до поглядів інших;

розвивати вміння творчо працювати, розв'язувати насамперед нестандартні ситуації проблеми, прогнозувати ситуації тощо.

Нова соціокультурна орієнтація освіти виступає основою нового підходу до викладання історії. Метою навчання історії можна вважати формування історичної свідомості як однієї з найважливіших умов успішної адаптації та самореалізації особистості в сучасній соціокультурній ситуації. Але пошук гуманізованого відображення людського існування вимагає не лише ретельного вивчення історії, а і філософських течій, які відбивають життя до смерті, процес пошуку місця людини в світі. І в цьому, безперечно, важливу роль відіграє ціннісно-світоглядна компетенція, яка сприяє вдосконаленню життєвого шляху людини, що охоплює широку палітру її ставлення до природи, суспільства й самої себе.

Для формування різних компетентностей пропонуємо наступні практичні навчально-виховні заходи.

Філософський стіл (формування ціннісно-світоглядної компетенції).

Наводимо схему підготовчого етапу.

Мета:

- викликати інтерес у ліцеїстів до глибокого вивчення основ філософії, історії, літератури;

- пропагувати досягнення вітчизняної та світової науки;

- закласти основи формування особистості, створити атмосферу бажання стати особистістю, спрямувати учня на шлях самопізнання, саморозвитку;

- зустріч педагога і учня як особистостей на рівних, повага до молодого покоління, його світогляду;

- знання – не лише нагромадження інформації, а й засіб розвитку духовності дитини;

- вимога творчого переосмислення певних наукових знань;

- розвиток комунікативних і риторичних навичок.

Учасники: ліцеїсти, вчитель, куратор, запрошені, викладачі відповідних кафедр університету, залежно від обраної теми, психолог.

Тематика філософських столів може бути різною, залежно від завдання, яке ставить вчитель історії та курсу «Людина та суспільство»:

а) поглиблене вивчення та закріплення програмної теми;

б) визначення загальнолюдських пріоритетів та розвиток гуманістичного світогляду. Пропонуємо можливу тематику філософських столі:

„Загальнолюдські та національні цінності”; „Філософські погляди М.Грушевського”; „Національно-культурне відродження України (останнє десятиліття ХХ століття)”; „Автокефалія української церкви як вихід з духовної кризи молоді”; „Суспільство має обов’язок піклуватися про малозабезпечених. Історія соціальних програм у новітні часи в світі”.

По закінченню дискусії вчитель повинен підбити підсумки всієї дискусії, визначити основні точки зору учасників по темі, але не робити наголос на власній, відмовитися від авторитаризму, зупинитися на невизначенні, щоб дати змогу дитині обдумувати у подальшому тему, творче її розвивати.

Значної уваги надається на сучасному етапі проблемі гуманізації освіти як засобу культивування людини – поваги до особистості, її внутрішньої гідності.

Організований на цих принципах навчально-виховний процес закладає основу виховання етнічних норм особистості та міжлюдські взаємини, що ґрунтуються на повазі громадських прав і загальнолюдських моральних цінностей. Таким чином формується громадянська складова компетенції.

Основні людські і громадські права в демократичному суспільстві дає людям влада, їх гарантує конституція та інші документи. Ліцей має навчити учнів поважати і використовувати ці права, навчити їх розв’язувати проблеми, виявляти толерантність, співпрацювати з іншими, підтримувати гідність дитини з раннього віку, створюючи певні засади моральної поведінки. Суспільство повинно виявити більше довіри вчителю. Треба оприлюднити стосунки „вчитель – учень”, підвищити відповідальність учнів за наслідки своєї роботи. Джерело моральної сили людини міститься в ній самій – це основна передумова самотворення особистості. Джерелом її переконань не є зовнішній примус, а голос її свідомості, її особиста моральна відповідальність. Тому важливе місце в навчальному процесі надається прес-конференціям за тематикою глобальних, суспільних проблем.

Прес-конференція.

Планета Земля – без’ядерна зона. Україна питання роззброєння.

Мета:

- поширення знань з міжнародного права, теорії зовнішньополітичної діяльності, демократичних відносин;
- поширення знань з проблем громадянської освіти, прав людини;

- розкрити поняття „роззброєння та міжнародна безпека” як комплекс інших глобальних проблем; розглянути взаємовідносини в системі „українське суспільство – міжнародне суспільство”; вивчати взаємодію і взаємозв’язок України з країнами Західної Європи;
- формувати вміння ліцеїстів вільно оперувати політологічною термінологією та розробляти наукові основи раціонального використання науки та техніки як у контексті безпеки України, так і у глобальному масштабі;
- створити умови нестандартних ситуацій, які б спонукали до пошуку дій у колективі та спільної діяльності, імітували реальну ситуацію спілкування і набували навичок дискусії в межах конкретної ситуації;
- аналіз історії політики уряду України у рамках поставлених проблем і діяльність міжнародних організацій у їх розв’язанні, виховувати у ліцеїстів глобальне бачення, зосереджуючи увагу на формуванні мирного вирішення світових проблем;
- розвивати у учасників комунікативні навички та підвищувати зацікавленість міжнародною освітою незалежно від державних кордонів шляхом сприяння діалогу молоді.

Обладнання: столи у формі кола, у центрі якого прапорець ООН, біля кожного учасника – прапорець його країни і картка з ім’ям. Окремо – стіл для експертної комісії.

Учасники: викладачі університету, вчителі історії, географії, іноземної мови, “журналісти”, “фоторепортери”.

Основа підготовчого етапу – вивчення історії та політики кожної країни-учасниці, її участь у вирішенні поставленої загальної проблеми. Можна запропонувати такий план дослідження: політична структура; культурні фактори; географія; економіка; оборона; погляди на світові проблеми; історія.

У ході дебатів більшу кількість балів отримує та країна, більшість положень проекту резолюції якої увійшли до загального тексту резолюції конференції.

Пропонуємо до розгляду теми прес-конференцій, що були проведені в ліцеї на базі історичного профілю: „Етапи міжнародного визнання України”; „Проблеми конверсії та гарантії збереження територіальної цілісності держав, що роззброюються”; „Соціально-економічні проблеми старіння нації та шляхи подолання демографічної кризи в Україні”; „Проблеми реструктуризації та розвитку монопромислових регіонів, створення енергозберігаючих технологій в світі, і місце України в цьому процесі”; „Проблеми забруднення навколишнього середовища як джерело демографічної кризи в Україні”; „Тоталітаризм і демократія – боротьба і єдність протилежностей”.

У навчально-виховному процесі в рамках соціально-комунікативної компетенції учитель не диктує учневі мету, а збуджує його до того, щоб він сам ставив її перед собою, керуючись своїми внутрішніми потребами. Реалізація цієї мети – основа виховання і навчання. Як вже зазначалось, якщо постійно керувати учнем, тобто планувати його діяльність, контролювати й аналізувати її результати, він ніколи не навчиться самостійно мислити і діяти.

Як же виховувати особистість не виховуючи? Треба культивувати успіх. Людина не може існувати без нього, бо не залежно від його характеру він сприяє її життєвому самоствердженню. Важливо виявити цінність досягнень кожної в тому чи іншому виді діяльності, визначити рівень її вимог і далі стимулювати її наступні успіхи. Якщо дитині самостійно вдається досягти успіху, в неї всі шанси досягти успіху у дорослому житті. Ще один напрям педагогічної діяльності вчителів історії в ліцеї – підвищення конкурентноспроможності кожного в умовах суворой вимогливості суспільства до відповідної соціальної пристосованості, до її функціональних можливостей – це повсякденна реальність сучасної цивілізації. Виховання соціальної відповідальності – тонке виховне завдання, що відповідає інтересам особистості, завдання з позиції її відповідальності перед собою як суб'єкта громадянського суспільства. Результатом роботи педагогів ліцею стали численні переможчі олімпіад обласного і республіканського рівня.

Виконати це завдання стало можливим для ліцейських педагогів лише навчившись гнучкості, нестандартності мислення. Цінними для вчителя стають: гостре почуття нового, відмова від консерватизму, готовність до перегляду звичної педагогічної філософії.

Вчитель історії в стінах ліцею моделює майбутнє суспільство. Діти мусять практикуватися у входженні в соціальне середовище. Реалізація педагогічного задуму неможлива без розвитку вмінь слухати, чути й розуміти учня організувати з ним діалог, дискусію, конструктивно критикувати. Виконуючи на перших стадіях роботи розпорядження вчителя, учні, зрештою, стають самоврядними і звертаються по допомогу до старших тільки в особливих випадках. Дуже корисною та ефективною формою роботи з дітьми в цьому напрямку виявилася організація на базі історико-філологічного класу ліцею прес-діалог клубу.

Прес – діалог клуб.

Мета:

- розвинути інтерес до подій, що відбуваються у світі в галузі культури, політики, економіки, спорту тощо;
- розширити світогляд;

- сформуванати вміння аналізу світових подій розуміння процесів, що проходять в різних країнах;
- виробити навички спілкування з аудиторією, вміння грамотно і психологічно вільно вести діалог, захищати власну точку зору;
- відчувати себе гідною особистістю.

Учасники: учні історико-філологічного класу, куратор, учителі історії та філології.

Одна з головних умов успіху роботи „Прес-діалог клубу” – злагоджена робота ліцеїстів і вчителів. Слід намагатися, щоб якомога більше учнів взяли участь у цій роботі, стали авторами-виконавцями. Такий тип сприймання світових подій та їх обговорення в середовищі одноліток має надзвичайну силу в боротьбі з пасивністю у вихованні усвідомленості свого існування, відчуття причетності до міжнародного життя. Підготовчий процес розвиває творчі можливості, об’єднує дітей і дорослих загальними роздумами, хвилюваннями, їх співпраця сприяє взаємному вихованню та самовихованню дорослих і дітей.

Широке використання принципу інтегрованого підходу до формування ліцейської освіти. Він охоплює всі рівні знань – навколишнє середовище, ментальність, транскультурні, глобальні, міжнародні, державні й суспільні зміни. Центром змісту освіти в ліцеї стали найсуттєвіші для життя людини знання – комунікація, пошук і оброблення інформації, розв’язання нагальних життєвих проблем, пізнання себе та інших людей, уміння берегти природу, її значення для життя, власний саморозвиток. Таке розуміння світу закладає фундамент особистого ставлення до природи і не ставить людину поза природою, вважає її органічною частиною цієї природи, мікрокосмосу. Фундаментом змін у педагогічних посадах стала критична переоцінка досвіду. Ще досі освіту розуміли переважно як процес засвоєння нормативних знань з основ наук. Ліцей намагається дати дитині можливість засвоювати здобутий життєвий досвід, підтримувати природний потяг до знань, вільно формувати питання, допомагати шукати відповіді, вчити навчатися оцінювати інформацію, глибше і ефективніше проживати своє життя; використовувати можливості та обмеження, соціальний досвід та індивідуальні особливості.